

PLANUNGS- UND MONTAGEANLEITUNG



|||| malotech *fresh compact*
Frischwassermodul

|||| malotech

Inhaltsverzeichnis

Sicherheitshinweise	3
Gewährleistung	4
Produktbeschreibung	6
Montagehinweise	6
Abmessungen	8
Technische Daten	8
Leistungsdaten	9
Mindestanschlussnennweiten	9
Materialien	9
Hydraulische Installation - Installationsmerkmale - Inbetriebnahme	10
Inbetriebnahmeprotokoll	12
Regleranleitung SFWC	14
Elektrischer Anschlussplan	15
Pumpen Einbau- und Betriebsanleitung	16
Pumpeneinbaulage	17
Plattenwärmetauscher Vorschriften und Hinweise	18
Aufbau fresh compact Frischwassermodul	20
hydraulische Anschlussschemen	21
Störungen erkennen und beheben	28
Wartungshinweise	29
Notizen	30
Kontakt	32

Sicherheitshinweise

Lesen Sie bitte die folgenden Hinweise zur Montage und Inbetriebnahme genau durch, bevor Sie das Gerät in Betrieb nehmen. Dadurch vermeiden Sie Schäden am Modul und Ihrer Anlage, die durch unsachgemäßen Umgang entstehen könnten.

Die Installation darf nur durch eine zugelassene Installationsfirma ausgeführt werden, die damit die Verantwortung für eine ordnungsgemäße Montage und Ausrüstung übernimmt. Bestimmungswidrige Verwendung sowie unzulässige Änderungen bei der Montage und an der Konstruktion führen zum Ausschluss jeglicher Haftungsansprüche.

Folgende Regeln der Technik sind – neben länderspezifischen Richtlinien – besonders zu beachten

DIN 1988	Technische Regeln für die Trinkwasserinstallation
DIN 4708	Zentrale Warmwassererwärmungsanlagen
DIN 4751	Wasserheizungsanlagen
DIN 4753	Wassererwärmer und Wassererwärmungsanlagen für Trink- und Betriebswasser
DIN 4757	Sonnenheizungs- und solarthermische Anlagen
DIN 18380	Heizungs- und Brauchwasseranlagen
DIN 18381	Gas-, Wasser- und Abwasserinstallationsarbeiten
DIN 18382	Elektrische Kabel- und Leitungsanlagen in Gebäuden
DIN prEN 12975	Thermische Solaranlagen und ihre Bauteile, vorgefertigte Anlagen
VDE 0100	Errichtung elektrischer Betriebsmittel
VDE 0185	Allgemeines für das Errichten von Blitzschutzanlagen

Zu beachten sind ferner:

- die Vorschriften der örtlichen Wasserversorgungsunternehmen, allgemeines für das Errichten von Blitzschutzanlagen
- DVGW Arbeitsblatt W 551
- die Heizanlagenverordnung § 8 Abs. 3; bei Installation einer Zirkulationsleitung

Die Installation darf nur durch eine zugelassene Installationsfirma ausgeführt werden, die hierdurch die Verantwortung für eine ordnungsgemäße Montage und Ausrüstung übernimmt.

Gewährleistung

- 1.** Die Gewährleistungsfrist richtet sich nach dem BGB der Bundesrepublik Deutschland. Die Verjährungsfrist für Mängel beträgt 2 Jahre, gerechnet ab der Ablieferung durch den Großhändler. Ausgenommen von den o. g. Gewährleistungsfristen sind Verschleißteile (z. B. Dichtungen, Gleitringdichtungen, Dichtungsringe usw.). Voraussetzung für die Gewährleistung ist eine fachgerechte Montage, Inbetriebnahme und regelmäßige fachkundige Wartung durch eine befähigte Fachfirma. Die Installations-, Bedienungs- und Wartungsanleitung für |||| malotech Produkte ist zu berücksichtigen. Die |||| malotech GmbH empfiehlt eine jährliche Wartung Ihrer Produkte durch Ihren Werkskundendienst. Im Übrigen gelten die Bestimmungen der „Allgemeinen Verkaufs- und Lieferbedingungen“ der |||| malotech GmbH (bitte beachten!). Erfolgt die Inbetriebnahme nicht durch den Kundendienst der |||| malotech GmbH, so ist eine Kopie des Inbetriebnahmeprotokolls (Beiblatt) an die |||| malotech GmbH zu senden. Sollte das Inbetriebnahmeprotokoll unvollständig ausgefüllt sein oder der |||| malotech GmbH nicht vorliegen, wird vorbehalten, die Gewährleistung für das gelieferte Produkt einzuschränken.

- 2.** Die Gewährleistung umfasst ausschließlich Herstellungs- oder Materialfehler am Frischwassermodul. Ausgeschlossen sind Folgen und Schäden, die entstanden sind:
 - a)** aus fehlerhafter Installation oder unsachgemäßem Gebrauch bzw. Nichtfunktionieren der Sicherheitselemente
 - b)** durch unsachgemäße Änderungs-, Wartungs- und Instandsetzungsarbeiten
 - c)** durch Nichtbeachtung der Installations-, Betriebs- und Wartungsanleitung
 - d)** durch falsche oder unsachgemäße Installation, Bedienung oder Verwendung, natürliche Abnutzung
 - e)** durch ungeeignete oder unsachgemäße Verwendung bzw. Bedienung, fehlerhafte Montage oder Inbetriebsetzung durch den Käufer sowie Dritte, natürliche Abnutzung, fehlerhafte oder nachlässige Behandlung
 - f)** durch fehlerhafte oder unvollständige Angaben oder nach Zeichnungen oder Berechnungen des Käufers
 - g)** durch chemische, elektrochemische oder elektrische Einflüsse, durch Elektrokorrosion
 - h)** durch Fehler oder Mängel in der Peripherie des Frischwassermoduls z.B. falsch ausgelegte Dimensionen in den Zuleitungen, geschlossene Absperrungen (Trockenlauf der Pumpen) u. ä.
 - i)** durch Kalkabscheidungen
 - j)** durch unsachgemäßen Transport und / oder Lagerung
 - k)** durch Anschluss von Fremdelementen, die nicht in der Installations-, Bedienungs- und Wartungsanleitung vorgesehen sind
 - l)** durch Fehlfunktionen die durch Spezialanfertigungen nach Kundenvorgabe entstanden sind
 - m)** durch das Material, wenn dies vom Käufer gestellt wird
 - n)** durch fehlerhafte elektrische Anschlüsse, Überspannungen u. ä.
 - o)** durch Schäden, die durch Weiterbenutzung trotz Auftreten eines Mangels entstanden sind
 - p)** durch höhere Gewalt
 - q)** durch die Nichtbeachtung bzw. Durchführung der gesetzlich vorgeschriebenen, jährlichen Wartungsarbeiten

Gewährleistung

3. Von den durch die Nachbesserung bzw. Ersatzlieferung entstehenden unmittelbaren Kosten trägt der Hersteller – insoweit sich die Beanstandung als berechtigt herausstellt – die Kosten des Ersatzstückes einschließlich des Versandes sowie die angemessenen Kosten des Aus- und Einbaus; ferner, falls dies nach Lage des Einzelfalles billigerweise verlangt werden kann, die Kosten der etwa erforderlichen Gestellung seiner Monteure und Hilfskräfte.
4. Reklamationen, Beanstandungen und Fehlfunktionen sind grundsätzlich der |||| malotech GmbH zu melden. Die |||| malotech GmbH behält sich vor, die Behebung selbst vorzunehmen, Ausnahme: Gefahrenabwendung.
5. Alle |||| malotech Frischwassermodule werden mit einer Installations- und Bedienungsanleitung geliefert. Ein nicht nach diesen Unterlagen entsprechender Gebrauch des Gerätes führt zum Verfall der Gewährleistung; alle durch eine etwaige Instandsetzung entstehenden Kosten, einschl. Material, gehen zu Lasten des Kunden.
6. Durch beachtliche Gründe notwendig werdende Instandsetzungen und Ersatzteillieferungen an dem gelieferten Gerätemodell im Rahmen der Gewährleistung bedeuten nicht, dass die Gewährleistungsfrist ab dem Tag der Reparatur von Neuem beginnt. Die Gewährleistungslaufzeit beträgt 2 Jahre.
7. Meinungsverschiedenheiten, die im Zusammenhang mit der Anwendung oder Auslegung der Gewährleistung auftreten sollten, unterliegen der endgültigen Entscheidung der für den Sitz der |||| malotech GmbH zuständigen Gerichte.

Produktbeschreibung

Die |||| malotech *fresh compact* Frischwassermodule gewährleisten die Erwärmung von hygienischem Warmwasser. Die Warmwassererzeugung erfolgt nach dem Durchlaufprinzip. Dadurch ist sie wirtschaftlicher, sicherer und gewährleistet eine hygienische Warmwasserversorgung, da Warmwasser immer nur bei Bedarf erwärmt wird. Die Geräte sind kompakt, vormontiert und vorwiegend in Kleinanlagen einsetzbar.

Bei der Warmwasserentnahme wird dem Wärmetauscher des Moduls Heizungswasser aus dem Pufferspeicher zugeführt. Der |||| malotech Frischwasserregler ist die zentrale Regel- und Überwachungseinheit des Frischwassermoduls. Die drehzahlgeregelte Umwälzpumpe fördert das Heizungswasser über eine Temperaturregeleinheit (optional) durch den Hochleistungs-Plattenwärmetauscher und mischt die Temperatur des Pufferwassers im Zulauf des Wärmetauschers so, dass die voreingestellte Warmwassertemperatur erreicht wird.

Die optional erhältliche Zirkulationspumpe sichert Warmwasser ohne Wartezeit. Der Frischwasserregler verfügt über Zusatzfunktionen wie z.B. die Anti-Legionellen-Funktion. Ferner ist es über die Reglersteuerung möglich, den Puffer-Rücklauf über die 2-Zonen-Rückschichtung (Umschaltventil = optionales Zubehör) temperaturabhängig in den Pufferspeicher einzuschichten. Das Schichtungsverhalten im Pufferspeicher wird unterstützt, da heißes Wasser (im Zirkulationsbetrieb) in den oberen Pufferbereich und kühles Wasser (im Zapfbetrieb) in den unteren Pufferbereich geleitet wird.

Montagehinweise

Das |||| malotech *fresh compact* Frischwassermodul ist für die Wandmontage vorgesehen. Es ist mit geeigneten Befestigungsmitteln in Waage zu montieren. Hierbei sind je nach Untergrund geeignete Verankerungen auszuwählen. Die Kugelhähne / Montageanschlüsse des Geräts zeigen dabei nach oben (Kaltwasser, Warmwasser, Heizwasservorlauf) und nach unten (Heizwasserrücklauf).

Das |||| malotech *fresh compact* Frischwassermodul kann alternativ direkt am |||| malotech Schichtspeicher 800 S oder an einem Standardpufferspeicher montiert werden. Für den hydraulischen Anschluss stehen optional erhältliche Rohranschlussets mit oder ohne thermischer Vormischung zur Verfügung.

Achtung:

Bei der Wandmontage ist bauseits darauf zu achten, dass ein Schmutzfänger und ein Kugelhahn zwischen Pufferspeicher und Frischwassermodul im Heizungsvorlauf unmittelbar vor der Station montiert wird.

Hierbei ist auf die richtige Einbauposition des Schmutzfängers (Reinigungsöffnung nach unten) zu achten. Die Kugelhähne müssen regelmäßig bewegt werden, um ein Festsetzen durch Verkalken o.ä. zu vermeiden!

Wird das Frischwassermodul direkt am |||| malotech Schichtspeicher oder Standardpufferspeicher montiert, so empfehlen wir den Einbau eines Schlamm-/ Magnetitabscheiders in die Anlagenhydraulik.

Montagehinweise

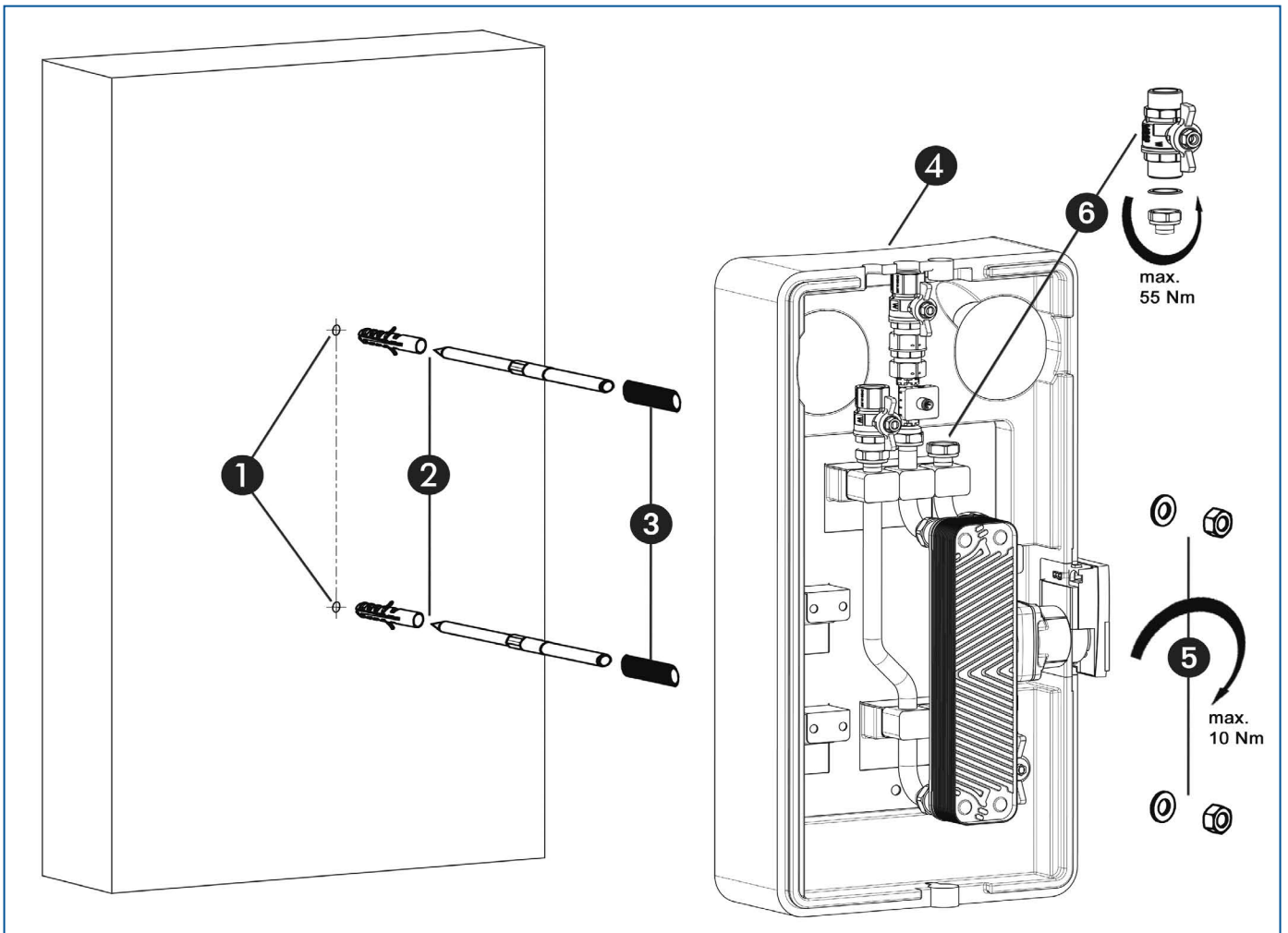

1

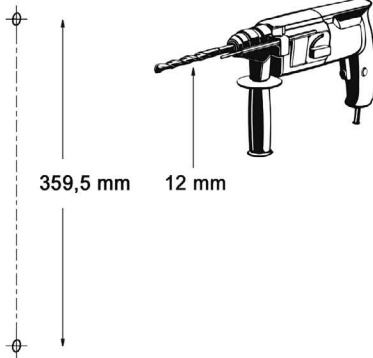

2



3

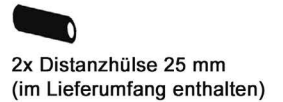

5

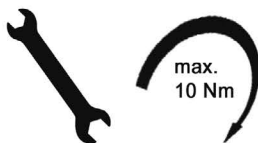

6

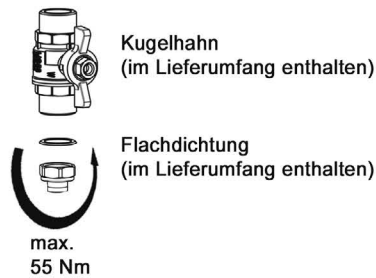

Abmessungen



Technische Daten

Gerätetyp fresh	HZV HZR DN	KW, WW Z * DN	max. Prim. Temp. °C	max. Prim. Druck bar	max. Sek. Temp. °C **	max. Sek. Druck bar	K _{vs} Wert Prim.	K _{vs} Wert Sek.	ΔpV Prim. kPa ***	ΔpV Sek. kPa ***
compact s	20 AG 25 AG	20 IG	90	6	85	10	3,1	2,0	36,8	98,5
compact m	20 AG 25 AG	20 IG	90	6	85	10	3,6	2,7	26,5	67,4
compact m+	20 AG 25 AG	20 IG	90	6	85	10	3,9	3,2	27,3	64,8
compact s sealix	20 AG 25 AG	20 IG	90	6	85	10	3,3	2,3	31,2	81,8
compact m+ sealix	20 AG 25 AG	20 IG	90	6	85	10	3,9	3,2	26,8	63,1
* optional		** mit Zirkulation max. 60 °C			*** bei Nennleistung prim. 70 °C, sek. 10/45 °C					

Hydraulische Installation - Installationsmerkmale - Inbetriebnahme

1. Die Installation des Geräts muss in einem frostgeschützten Raum erfolgen. Die maximale Raumtemperatur darf 40 °C nicht überschreiten. Alle Anschlüsse an dem Modul sind spannungsfrei zu montieren. Die Module müssen für Wartungs- bzw. Reparaturarbeiten frei zugänglich sein. Der Sekundärkreislauf (oder Brauchwasserkreislauf) ist mit einer Sicherheitsgruppe nach nach DIN 4753 Teil 1, DIN 1988 und DIN EN 1488 im Kaltwasserzulauf auszustatten. Diese Sicherheitsgruppe dient dem Plattenwärmetauscher und den verbauten Sensoren als Schutz vor Druckschlägen und Druckerhöhungen.
2. Der Primärkreislauf (oder Heizwasserkreislauf) ist mit einem Sicherheitsventil auszustatten, je nach Anlagengröße gemäß der Heizungsanlagenverordnung, jedoch max. 3 bar. Zur Vermeidung von Pumpenschäden durch Magnetit, empfehlen wir den grundsätzlichen Einbau eines Magnetitabscheiders im Heizungssystem, ferner wird am Speicherausgang der Einbau einer Wärmedämmschleife empfohlen.
3. Der Sekundärkreislauf (oder Brauchwasserkreislauf) ist mit einer Sicherheitsgruppe nach nach DIN 4753 Teil 1, DIN 1988 und DIN EN 1488 im Kaltwasserzulauf auszustatten. Das durchspülte Trinkwasser Ausdehnungsgefäß innerhalb der Sicherheitsgruppe dient dem Plattenwärmetauscher und den verbauten Sensoren als Schutz vor Druckschlägen u. Druckerhöhungen.
4. Vor Anschluss des Moduls sind vorhandene Heizungs- und Wasserleitungen ordnungsgemäß zu spülen.
5. Alle Anschlüsse an dem Modul sind spannungsfrei zu montieren.
6. Das Modul ist so zu installieren, dass ein freier Zugang möglich ist.
7. Bei Schweiß- oder Lötarbeiten ist ein geeigneter Sicherheitsabstand zum Modul einzuhalten.
8. An den Brauchwasseranschlüssen sind geeignete Kunststoff- oder Rotgussverbindungsteile anzubringen, wenn das Rohrnetz nicht aus Edelstahl- oder Kunststoffrohren besteht. Zur Vermeidung von elektrochemischer Korrosion ist bei Verwendung von verzinkten Leitungen sowie Form- und Verbindungsteilen die Installationsfolge zu beachten! Dabei dürfen neue verzinkte Warmwasserleitungen ohne Schutzschichtbildung dem kupfergelöteten Plattenwärmetauscher nicht nachgeschaltet werden, da es ansonsten zu kupferinduzierter Korrosion an den verzinkten Stahloberflächen kommen kann!
9. Das Frischwassermodul ist möglichst in der Nähe des, oder direkt am Pufferspeicher zu montieren. Bei Rohrlängen von mehr als 2 m zwischen Pufferspeicher und Frischwassermodul sind die höheren Druckverluste zu berücksichtigen. Die Verrohrung ist gemäß der einschlägigen Vorschriften herzustellen. Für die Anschlussleitungen zum Pufferspeicher ist eine entsprechende Rohrnetzberechnung vorzunehmen. Bei weiter entfernten Zuleitungen ist ggf. eine Zubringerpumpe vorzusehen. Die maximale Strömungsgeschwindigkeit sollte 0,7 m/sec nicht überschreiten. Alle Überwurfmutter und Verschraubungen sind nach der Erstinbetriebnahme mit geeigneten Werkzeugen (keine Rohrзangen) nachzuziehen.
10. Die EPP Dämmschale und das Montageblech sind mit geeigneten Befestigungsmitteln in Waage zu montieren. Hierbei müssen je nach Untergrund geeignete Verankerungen ausgewählt werden (Wandmontage). Die Installation am Schichtspeicher 800 S oder am Standardpufferspeicher erfolgt durch die optional erhältlichen |||| malotech Rohranschlussets mit oder ohne thermischer Vormischung.

Hydraulische Installation - Installationsmerkmale - Inbetriebnahme

11. Beim Anschließen der Verrohrung an das Modul ist unbedingt darauf zu achten, dass die Kugelhähne mit geeigneten Werkzeugen gegengehalten werden (keine Rohrzangen)! Dadurch ist sicherzustellen, dass sich unterhalb der Kugelhähne keine Verbindungen lösen können.
12. Den Anschluss an das Stromnetz vornehmen. Der elektrotechnische Anschluss der Anlage (Zuleitung sowie die Installation des Schalters/Sicherungsautomaten) ist von einem Fachmann vornehmen zu lassen. Die einschlägigen Vorschriften (VDE 0100, DIN VDE 0116, DIN VDE 0701 und die technischen Anschlussbedingungen des Elektrizitätsversorgungsunternehmens) sind dabei zu beachten.
13. **Die Primärseite ist mit aufbereitetem Wasser nach VDI Richtlinie 2035 zu befüllen!** Beim Befüllen des Primär- und Sekundärkreislaufs ist folgendermaßen vorzugehen:
 - a) Die Befüllung und Inbetriebnahme muss durch eine zugelassene Fachfirma erfolgen. **Dabei sind die Funktion und die Dichtheit der gesamten Anlage zu prüfen.** Die im Gerät verbauten Rohrstücke und Rohrgruppen sind werkseitig auf Dichtigkeit hin überprüft. **Dennoch soll auch das Modul im montierten Zustand mit der gesamten Anlage einer Druckprüfung unterzogen werden.** Durch das langsame Öffnen der Kugelhähne und Ventile des Frischwasser- Moduls bzw. der Ventile in den Leitungen werden Druckschläge vermieden.
 - b) Zum Befüllen des Primär-Kreises zunächst den Kugelhahn im Vorlauf vom Speicher **langsam öffnen** und in 45°-Stellung bringen (den Kugelhahn nicht sofort vollständig öffnen, da ansonsten die integrierte Schwerkraftbremse aufgestellt wird). Anschließend den Kugelhahn im Rücklauf öffnen. Zum Entlüften des Primärkreises das Entlüftungsventil im Heizungsrücklauf vorsichtig öffnen. Nachdem die Dichtigkeitsprüfung erfolgreich abgeschlossen ist, soll der Primärkreis noch einmal entlüftet werden. Alle Kugelhähne / Ventile im Primärkreis (auch am Speicher) vollständig öffnen. Daraufhin die Pumpe von Hand einschalten (im Regler, Menü »**Betriebsart - Manuell**«, siehe Regleranleitung) und einige Minuten zirkulieren lassen.
 - c) Um den Sekundärkreis zu füllen und zu entlüften, die Kugelhähne in Fließrichtung nacheinander öffnen. Eine Warmwasser-Zapfstelle öffnen, so dass die Luft aus der Leitung entweichen kann. Die Befüllung und Spülung muss solange durchgeführt werden, bis gewährleistet ist, dass das System vollkommen entlüftet ist! Hörbare Strömungsgeräusche beim Betrieb der Umwälzpumpe(n) deuten darauf hin, dass sich noch Luft in der Anlage befindet. Wurde eine Zirkulationspumpe verbaut, das Zirkulationsnetz zusätzlich entlüften.
14. Einstellen der gewünschten Brauchwasser-Temperatur: Die gewünschte (maximale) Warmwasser-Temperatur wird am Regler eingestellt. Um Verbrühungen an den Zapfstellen zu vermeiden, soll die maximale Warmwasser-Temperatur 61 °C nicht übersteigen. Die primärseitig erforderliche Temperatur (im Pufferspeicher) ist abhängig von der gewünschten (maximalen) Warmwasser-Temperatur sowie der benötigten Zapfmenge. Die Temperatur im Pufferspeicher sollte 10K oberhalb der gewünschten Warmwasser-Temperatur liegen!
15. Alle weiteren Reglereinstellungen entnehmen Sie der dazugehörigen und beigelegten Anleitung, wahlweise auch digital als pdf über den QR Code des ||| malotech Reglers.
16. Das Gerät ist bauseits mit einem Schmutzfänger und einem Absperrorgan vor dem Kugelhahn des Heizungsvorlauf (Wandmontage) auszustatten. Nach der Erstinbetriebnahme ist der Schmutzfänger zu überprüfen und ggf. zu reinigen. Ferner wird empfohlen, den Schmutzfänger in regelmäßigen Abständen zu reinigen, damit stets ein ausreichender Durchfluss gewährleistet ist.

Inbetriebnahmeprotokoll Frischwassermodul *fresh compact*

Gerätetyp _____

Anlagenstandort

Name _____

Straße, Nr. _____

PLZ, Ort _____

elektrischer Anschluss, Temperatursensoren

externe Spannungsversorgung
230 Volt AC fachgerecht ausgeführt? JA NEIN

Schalter Nähe FWM zur Unterbrechung der
Spannungsversorgung montiert? JA NEIN

Heizwasserkreis

Allgemeines

Sichtprüfung Dichtheit: Rohrleitungen zwischen
Puffer und FWM sind dicht
(einschließlich Primärkreis im Modul) JA NEIN

Entlüftung Primärseite: Primärseite über
Entlüfter im FWM entlüftet
(einschließlich Wärmetauscher im Modul) JA NEIN

Laufgeräusch der Heizungspumpe
im FWM in Ordnung? JA NEIN

Thermische Vormischung im FWM
installiert? JA NEIN

Thermosiphon im HZV Nähe
Pufferspeicher hergestellt? JA NEIN

Findet Wärmeübertragung bei ausgeschal-
teter Primärpumpe des FWM / geöffnetem
Mischventil statt? JA NEIN

Falls JA:
in welchem Umfang _____

Flussrichtung/Einbaulage des
Schmutzfängers korrekt? JA NEIN

Schmutzfänger gereinigt? JA NEIN

Mindestanschlussnennweite HZV / HZR
gem. Herstellerempfehlung hergestellt? JA NEIN

Falls NEIN:
verwendetes Rohr / Nennweite _____

Summe Rohrlängen zwischen Puffer
und Frischwassermodul (ca.)? _____

Summe 90°-Bögen zwischen Puffer
und Frischwassermodul? _____

Schlammabscheider mit Magnet
montiert? JA NEIN

Anlagendruck Primärseite (bar) _____

Herstellnr. _____

Fachinstallationsbetrieb

Name: _____

Straße, Nr. _____

PLZ, Ort _____

Pufferspeicher

Fabrikat / Typ _____

Nenninhalt Liter _____

Pufferspeicher gem. VDI Richtlinie
2035 befüllt? JA NEIN

Entlüfter (automatisch) am höchsten
Punkt des Pufferspeichers montiert? JA NEIN

HZV zum Frischwassermodul: Entnahme
aus Puffer aus oberstem Anschluss? JA NEIN

HZR zum Pufferspeicher: Wo befindet sich
die Einbindung des HZR am Puffer? _____

verfügbare Temperatur dauerhaft
min. 70 °C/ Wärmepumpe 55 °C? JA NEIN

Kapazität wärmeerzeugerbeheiztes
Mindestpuffervolumen zur Abdeckung
der Spitzenlast (Liter) _____

Kapazität gem. techn. Auslegung? JA NEIN

techn. Auslegung erfolgte
durch Firma/Datum _____

Wärmeerzeuger

Fabrikat / Typ _____

Leistung (kW) _____

Funktion Wärmeanforderung zur
WW-Bereitung in Ordnung? JA NEIN

Beladetemperatur des Wärmeerzeugers
zur WW-Bereitung (°C) _____

Zeitfaktor bis zur Erreichung der
eingestellten Beladetemperatur min/sec _____

wichtiger Hinweis: zur Aufrechterhaltung der Warmwasser-/
Zirkulationstemperatur sollten keine Sperrzeiten für die WW-
Bereitung definiert sein!

Sperrzeiten WW-Bereitung deaktiviert? JA NEIN

Falls NEIN:
Sperrzeiten/Grund _____

Inbetriebnahmeprotokoll Frischwassermodul *fresh compact*

Trinkwasserkreis

Allgemein

Sichtprüfung Dichtheit: Rohrleitungen zum und im FWM sind dicht JA NEIN

Entlüftung Sekundärseite: Trinkwasserkreis entlüftet (einschließlich Wärmetauscher im Modul) JA NEIN

Wurde eine Zirkulationspumpe installiert? JA NEIN

Entlüftung Zirkulation: Zirkulationsleitung (über bauseitig installiertes Ventil) entlüftet JA NEIN

Laufgeräusch der Zirkulationspumpe im FWM in Ordnung? JA NEIN

Flussrichtung der Zirkulationspumpe in Richtung Plattenwärmetauscher? JA NEIN

Probenahmeventile (Zubehör) installiert? JA NEIN

Falls JA:
Wo/Anzahl _____

Anschluss Kaltwasserzulauf: Sicherheitsgruppe gem. DIN 1988 mit Absperrventil, bauteilgeprüftem federbelasteten Membransicherheitsventil und Rückschlagklappe installiert? JA NEIN

durchströmtes Trinkwasserausdehnungsgefäß installiert? JA NEIN

Falls JA:
Größe des Gefäßes (Liter) _____

Anlagendruck Sekundärseite (bar) _____

gerätespezifische Fragen

Softwareversion des Frischwassermoduls (Menüpunkt: Servicewerte) _____

Primärmischer verbaut und Vorlauf-Temperatur eingestellt? JA NEIN

wird die max. zul. Umgebungstemperatur von 40 °C für das FWM eingehalten? JA NEIN

Funktionsprüfung Frischwassermodul

Zirkulation

min. Volumenstrom (2 l/min) der Zirkulation wird erreicht? _____

Eingestellte Zirkulationstemperatur _____

die max. zulässige Temperaturdifferenz von 5K zwischen WW-Austritt und Zirkulationsrücklauf wird eingehalten JA NEIN

Sensoren, Relais

Sensorwerte logisch?

Speicherschichtung (S1) JA NEIN

Heizungsvorlauf (S2) JA NEIN

Warmwassertemperatur (S3) JA NEIN

Warmwasserdurchfluss (S4) JA NEIN

Relaisfunktionen

Heizungspumpe (V1) JA NEIN

optionales Zubehör (R3) JA NEIN

Reglereinstellungen

Warmwassertemperatur
TSoll (°C) _____
aus hygienischen Gründen ist eine Warmwassertemperatur von 61 °C nicht zu unterschreiten! (siehe auch W551, DVGW)

Komfort AUS EIN

Uhrzeit & Datum eingestellt JA

Auswertungen gelöscht JA

Probezapfungen durchführen

Zapfung 1 (ca. 5 l/min) i.O.? JA NEIN

Zapfung 2 (mittlere Zapfrate) i.O.? JA NEIN

Zapfung 3 (Volllast) i.O.? JA NEIN

Bemerkungen, Besonderheiten, Hinweise

- die Inbetriebnahme wurde erfolgreich abgeschlossen
- die Inbetriebnahme wurde abgeschlossen; Mängel im Feld Bemerkungen sind zu beseitigen
- die Inbetriebnahme wurde abgebrochen, ein Folgetermin ist erforderlich

_____ Datum _____ Unterschrift KD-Techniker

_____ Datum _____ Unterschrift Auftraggeber



Bedienanleitung



Gebrauchsanleitung



Pumpen Einbau- und Betriebsanleitung

Heizungspumpe *fresh compact*

Wilo Para ST 15-130/8-75/iPWM2

Ausführliche Pumpenanleitungen

Bitte QR Code scannen oder anklicken!



Zirkulationspumpe *fresh compact*

Lowara ECO PRO 15-3

Steuerung Reglerunabhängig mit
einstellbarer Regeltemperatur 20-70 °C und
analoger Zeitschaltuhr inkl. Schukostecker!

Ausführliche Pumpenanleitungen

Bitte QR Code scannen oder anklicken!



Pumpeneinbaulage

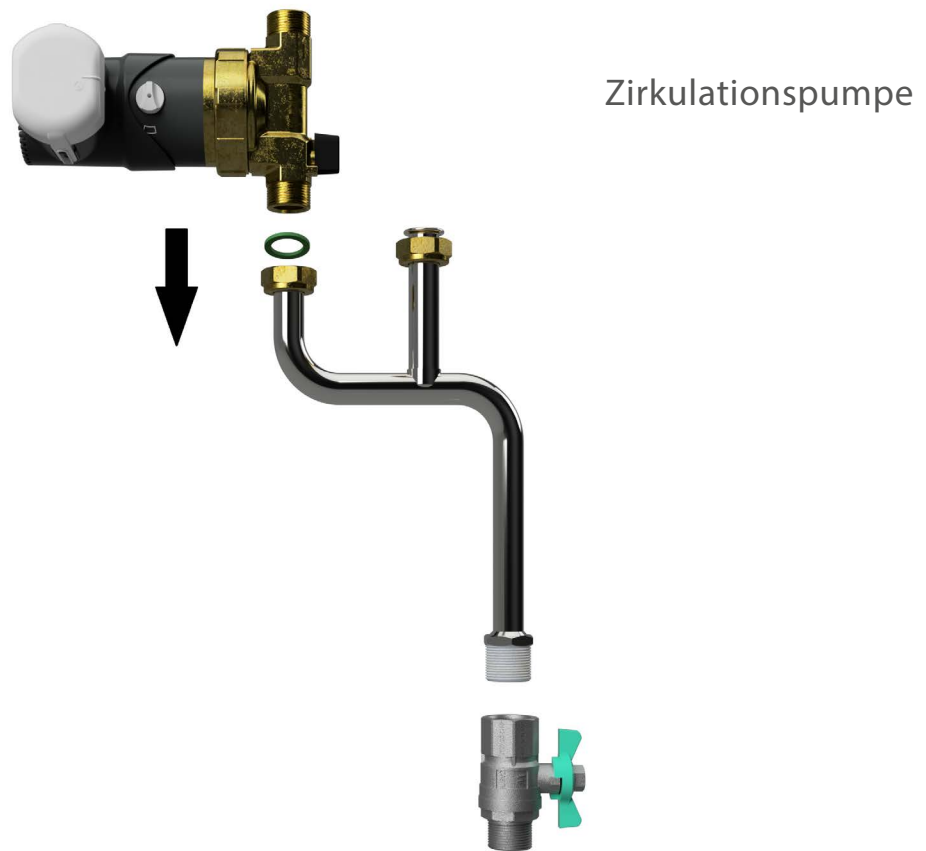
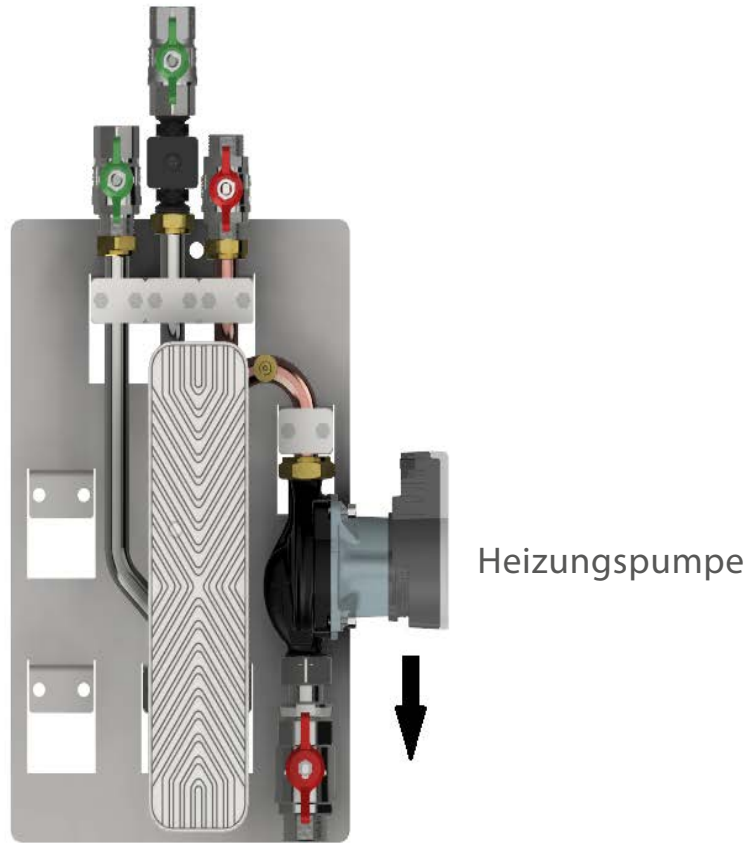

Plattenwärmetauscher Vorschriften und Hinweise

WÄRMETAUSCHERTYP

dichtungsloser, mit Reinstkupfer gelöteter Plattenwärmetauscher, Plattenmaterial 1.4401 (AISI 316), gefertigt nach Europäischer Druckgeräte-Richtlinie PED 97/23/CE

WICHTIGE HINWEISE

neue verzinkte Warmwasserleitungen ohne Schutzschichtbildung dürfen dem kupfergelöteten Wärmetauscher nicht nachgeschaltet werden, da kupferinduzierte Korrosion an den verzinkten Stahloberflächen die Folge sein könnte! Wir empfehlen Volledelstahltauscher einzusetzen (optional erhältlich).

Zum ordnungsgemäßen Betrieb des Geräts sind Wasserinhaltsstoffe und Grenzwerte wie in nachfolgender Tabelle angegeben einzuhalten.

Abweichungen von diesen Grenzwerten können zu schwerwiegenden Schäden am Wärmetauscher bzw. dem Frischwassermodule führen. Die genannten Werte sind Richtwerte, die unter bestimmten Betriebsbedingungen abweichen können.

WASSERINHALTSSTOFF PLATTENWÄRMETAUSCHER kupfergelötet

Chloride	oberhalb 100 °C keine Chloride zulässig
Eisen	< 0,2 mg/l
Mangan	< 0,1 mg/l
Ammoniak	< 2 mg/l
pH-Wert	7 - 9
elektr. Leitfähigkeit	10 – 500 µS/cm
Freie Kohlensäure	< 20 mg/l
Nitrat	< 100 mg/l
Sulfat	< 100 mg/l
Sättigungs-Index SI	-0,2 < 0 < 0,2
Gesamthärte	6 – 15 °dH **
Abfilterbare Stoffe	< 30 mg/l
Freies Chlor	< 0,5 mg/l
Schwefelwasserstoff	< 0,05 mg/l

WASSERINHALTSSTOFF PLATTENWÄRMETAUSCHER kupfergelötet

Hydrogenkarbonat	< 300 mg/l
Hydrogenkarbonat/Sulfat	> 1 mg/l
Sulfid	< 1 mg/l
Nitrit	< 0,1 mg/l

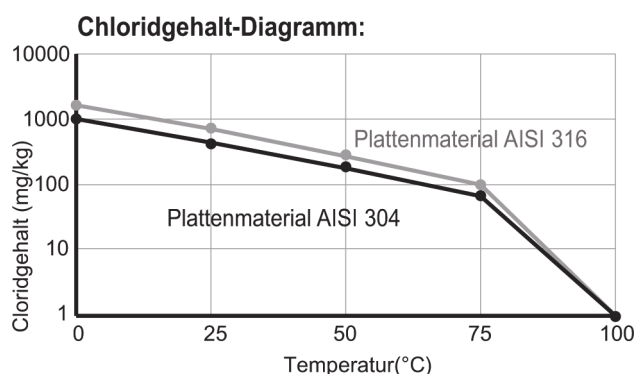

REINIGUNG

Aufgrund der starken Turbulenzen im hartgelöteten Plattenwärmeübertrager herrscht in den Kanälen ein hoher Selbstreinigungseffekt. Dennoch kann bei einigen Anwendungen die Belagbildung sehr hoch sein; dies ist z.B. bei extrem hartem Wasser und hohen Temperaturen der Fall. Dann besteht die Möglichkeit, den Wärmetauscher durch Zirkulieren einer Reinigungsflüssigkeit zu säubern (CIP - Cleaning In Place). Verwenden Sie einen Behälter mit einer schwachen Säure, entweder 5% Phosphorsäure oder, wenn der Wärmetauscher häufiger gereinigt wird, 5% Oxalsäure. Pumpen Sie die Reinigungsflüssigkeit alternierend durch den Wärmetauscher.

Um optimale Reinigungsergebnisse zu erzielen, sollte die Durchflussgeschwindigkeit der Reinigungslösung 1,5 mal so hoch sein wie die im Betrieb und vorzugsweise im Rückspülungsmodus ausgeführt werden. Vergessen Sie nach der Reinigung nicht, den Wärmetauscher sorgfältig mit klarem Wasser auszuspülen. Eine Lösung mit 1 - 2% Natriumhydroxid (NaOH) oder Natriumbicarbonat (NaHCO₃) vor dem letzten Ausspülen.

Plattenwärmetauscher Vorschriften und Hinweise

REINIGUNG

len gewährleistet, dass alle 3 Säuren neutralisiert werden. Führen Sie die Reinigung in regelmäßigen Abständen durch. Alle Säuren und Basen sind gefährliche Stoffe und sollten mit großer Vorsicht verwendet werden.

Es ist darauf zu achten, dass die DIN Richtlinien für Trink- und Heizungswasser, TÜV Richtlinien, Richtlinien des AGFW sowie unsere Richtlinien für Wasserinhaltsstoffe eingehalten werden.

Viele unterschiedliche Faktoren können den Aufbau von Biofilm und Verschmutzung begünstigen. Diese sind z.B.: Geschwindigkeit, Temperatur, Turbulenz, Verteilung, Wasserqualität. Bei Einsatz von Medien, die verschmutzt sein könnten, wie z.B. Oberflächengewässer, Kühlkreislaufwasser (offener Kreislauf), Heizungswasser (insbesondere bei Altanlagen) u.ä. sind Filter an den Medieneintritten des Wärmetauschers vorzusehen. Die Medien sind mit größtmöglichen Massenströmen zu fahren. Bei zu geringen Massenströmen (Teillast) kann die Turbulenz im Wärmetauscher zurückgehen und die Verschmutzungsneigung ansteigen. Kalkablagerungen an der Wärmetauscherfläche können bei Temperaturen größer 57 °C auftreten. Turbulente Durchströmung und niedrigere Temperaturen reduzieren das Risiko des Verkalkens.

WASSERHÄRTE

Bei Wasserhärten $\geq 8,4$ °dH und < 14 °dH ist der Einsatz von Wasserbehandlungsgeräten gem. DIN 1988-7 zur Vermeidung von Steinbildung (bei Warmwassertemp. > 60 °C) empfehlenswert.

Ab einer Wasserhärte ≥ 14 °dH ist die Stabilisierung bzw. Enthärtung des Wassers (bei Warmwassertemp. > 60 °C) gem. DIN 1988-7 vorgeschrieben.

Die Verwendung einer Wasserbehandlungsanlage unterbindet das Verkalken des für den Betrieb erforderlichen Durchflusssensors, gleichzeitig verlängert sich dabei die Standzeit des Plattenwärmetauschers.

Aufbau *fresh compact* Frischwassermodul

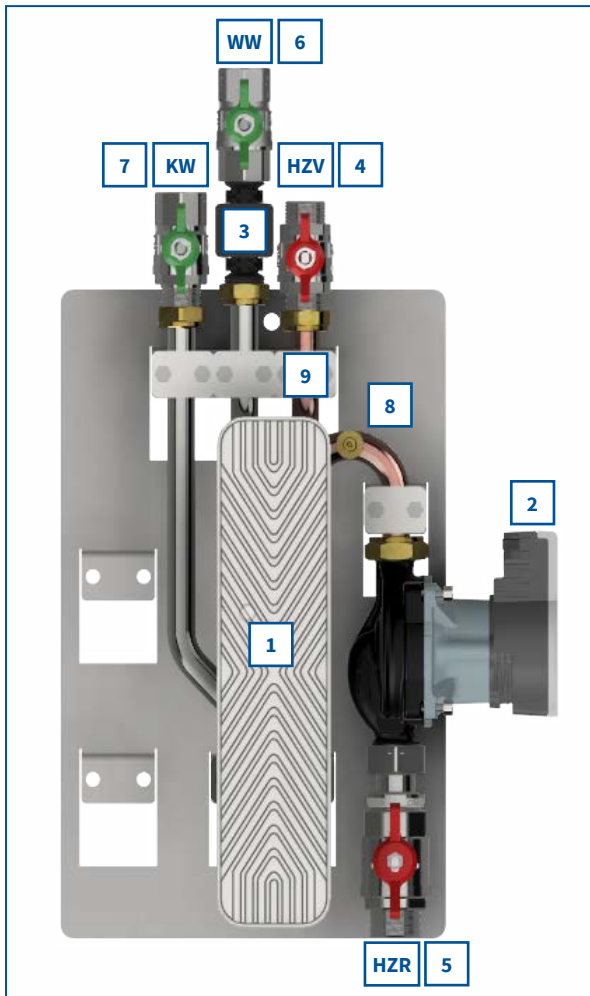

- 1** Plattenwärmetauscher
- 2** Primärpumpe
- 3** Durchfluss-/ Temperatursensor
- 4** Kugelhahn Heizungsvorlauf (HZV)
- 5** Kugelhahn Heizungsrücklauf (HZR)
- 6** Kugelhahn Warmwasser (WW)
- 7** Kugelhahn Kaltwasser (KW)
- 8** Entlüfter Primärkreis
- 9** Schwerkraftbremse (im Kupferrohr HZV)
- HZV** Heizungsvorlauf
- HZR** Heizungsrücklauf
- WW** Warmwasser
- KW** Kaltwasser

- 10** Frischwasserregler SFWC
- 11** EPP Dämmschale

Hydraulisches Anschlussschema fresh compact

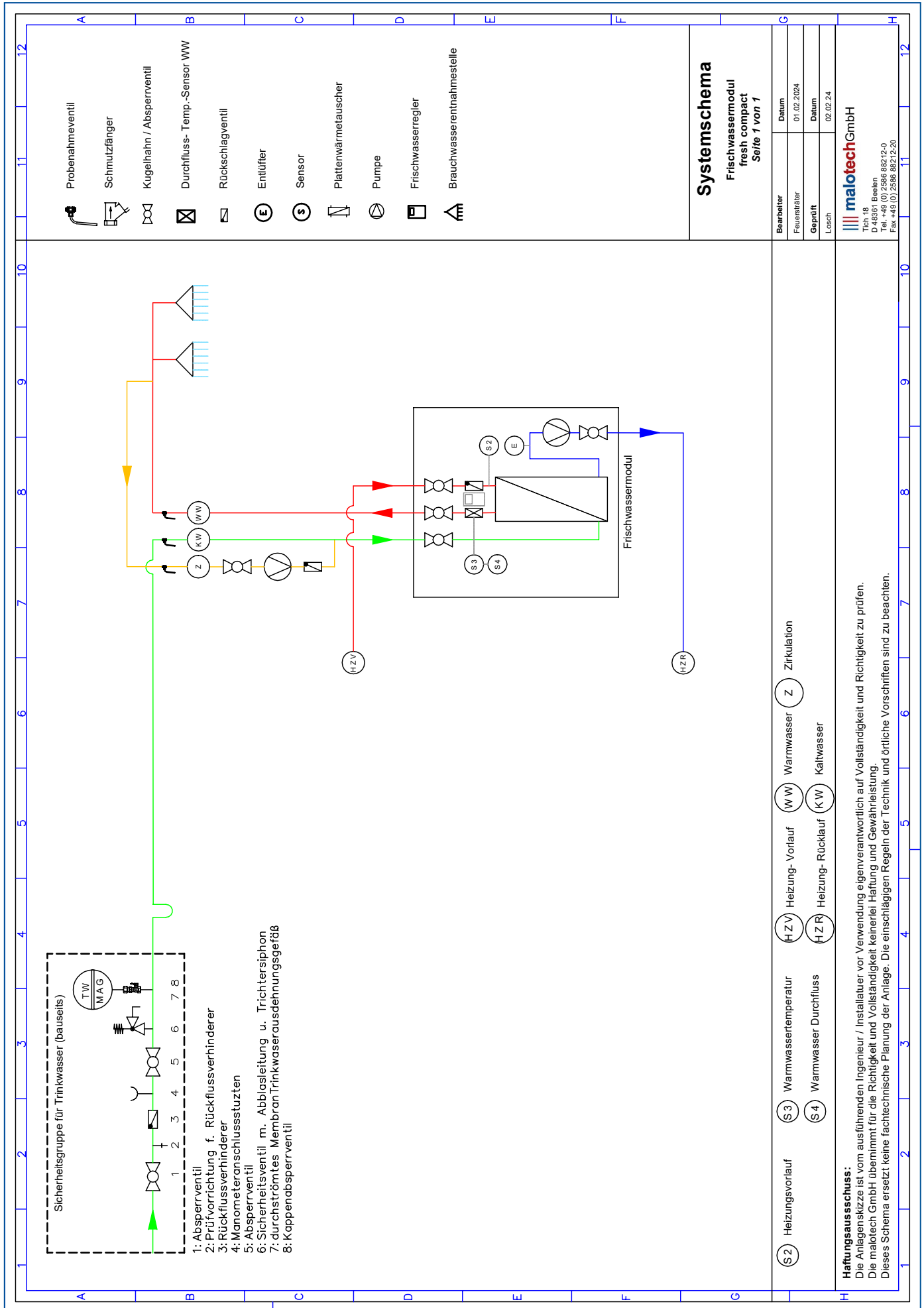

- Probenahmeventil
- Schmutzfänger
- Kugelhahn / Absperrventil
- Durchfluss-Temp.-Sensor WW
- Rückschlagventil
- Entlüfter
- Sensor
- Plattenwärmetauscher
- Pumpe
- Frischwasserregler
- Brauchwasserentnahmestelle

Systemschema Frischwassermodul fresh compact Seite 1 von 1

Bearbeiter	Datum
Feuerströber	01.02.2024
Geprüft	Datum
Loech	02.02.24
Tsch 18 D 48361 Bielefeld Tel. +49 (0) 2586 88212-0 Fax. +49 (0) 2586 88212-20	

- (S2) HeizungsVorlauf
- (S3) Warmwassertemperatur
- (S4) Warmwasser Durchfluss
- (HZV) Heizungs-Vorlauf
- (HZR) Heizungs-Rücklauf
- (WW) Warmwasser
- (KW) Kaltwasser
- (Z) Zirkulation

Haftungsausschluss:
Die Anlagenskizze ist vom ausführenden Ingenieur / Installateur vor Verwendung eigenverantwortlich auf Vollständigkeit und Richtigkeit zu prüfen. Die malotech GmbH übernimmt für die Richtigkeit und Vollständigkeit keinerlei Haftung und Gewährleistung. Dieses Schema ersetzt keine fachtechnische Planung der Anlage. Die einschlägigen Regeln der Technik und örtliche Vorschriften sind zu beachten.

Hydraulisches Anschlussschema

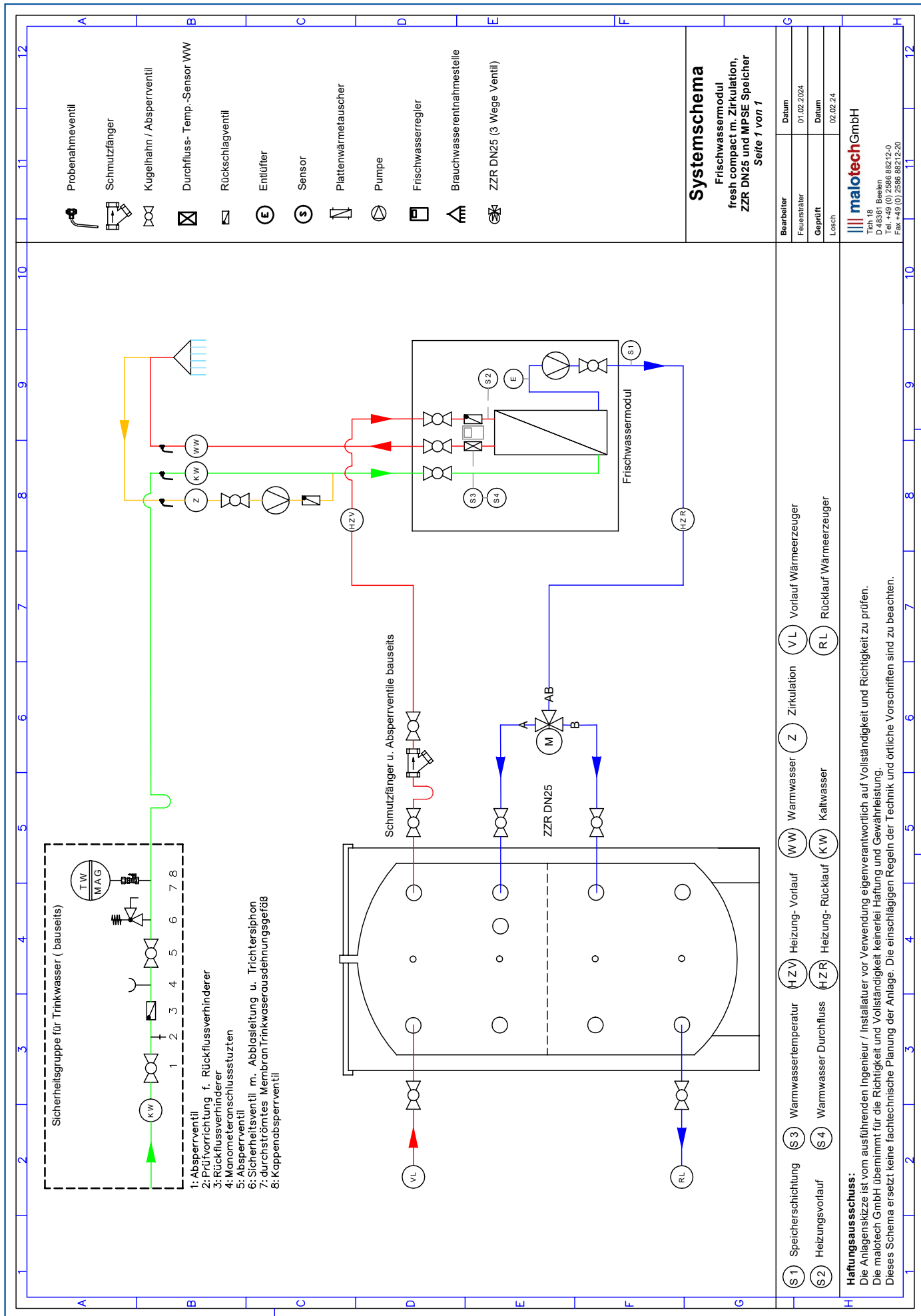

Hydraulisches Anschlussschema

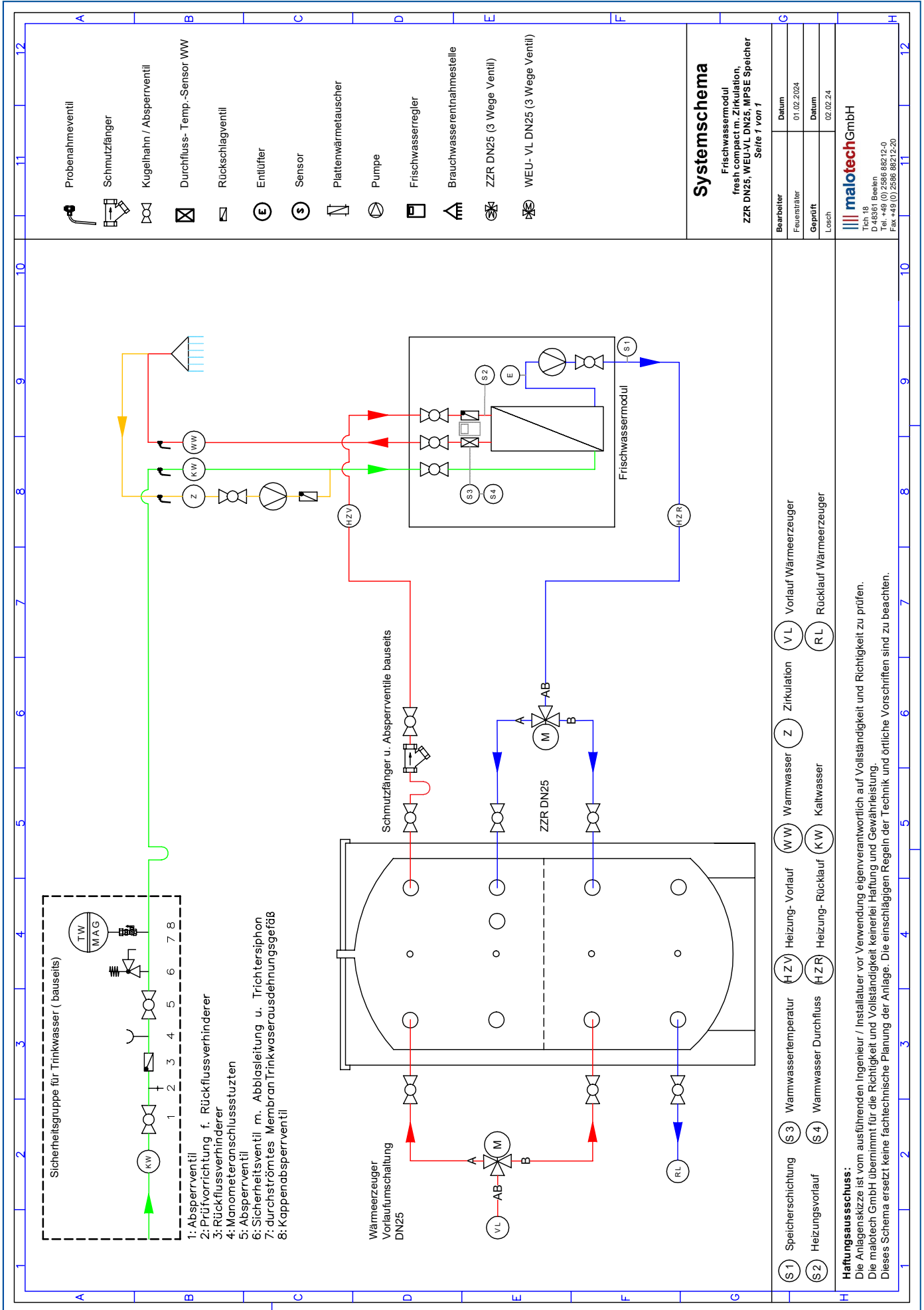

Hydraulisches Anschlussschema

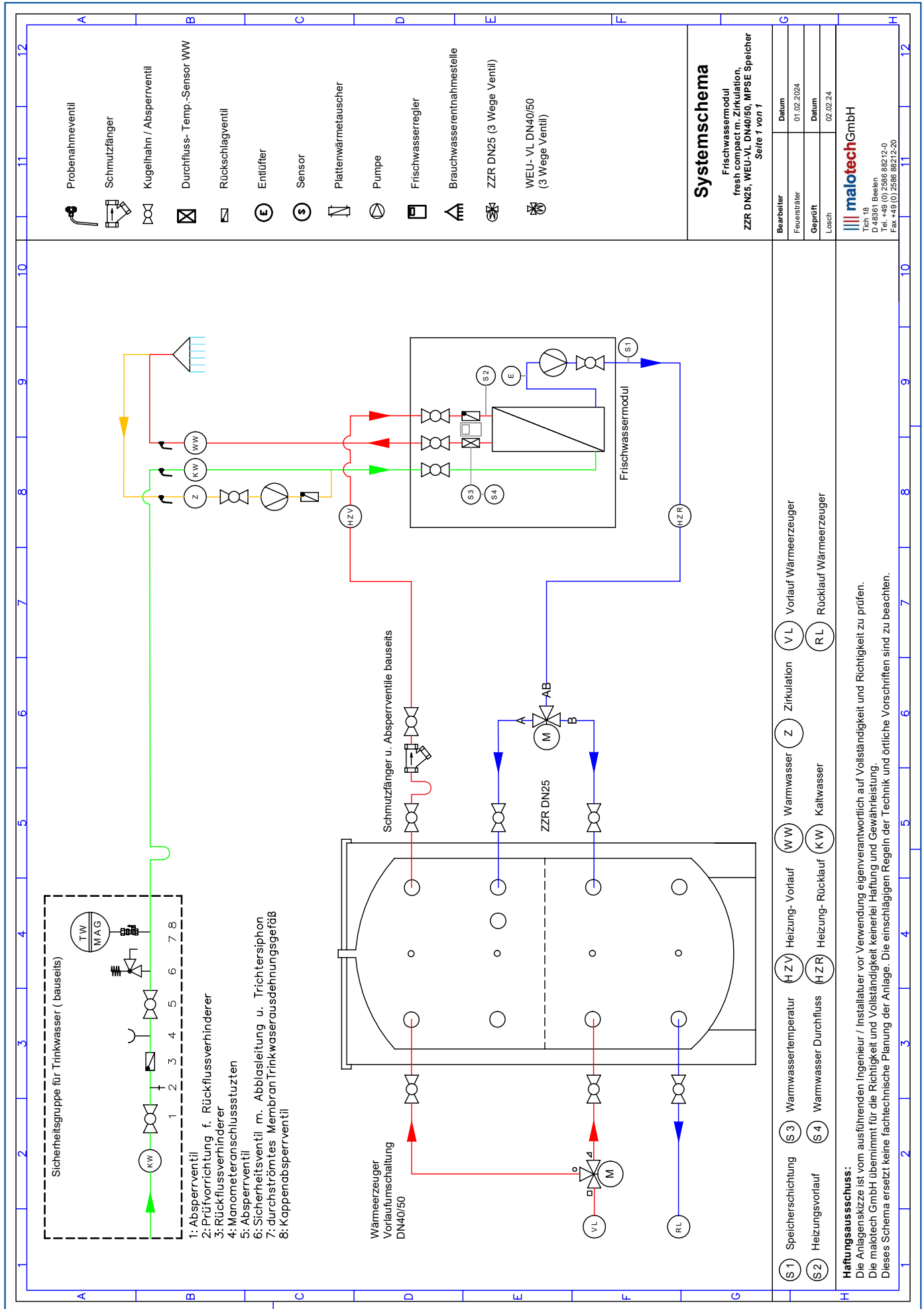

Hydraulisches Anschlussschema

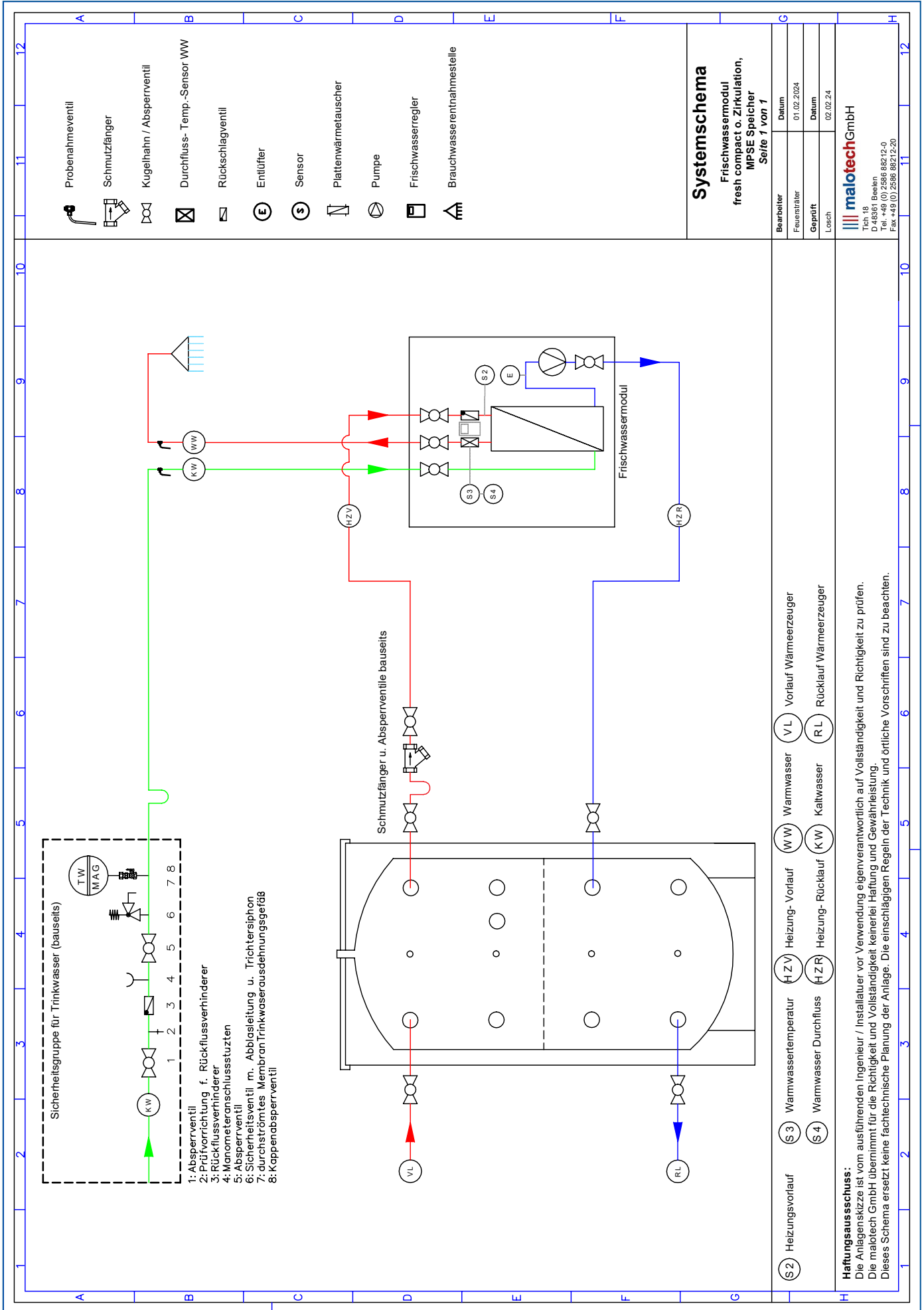

Hydraulisches Anschlussschema

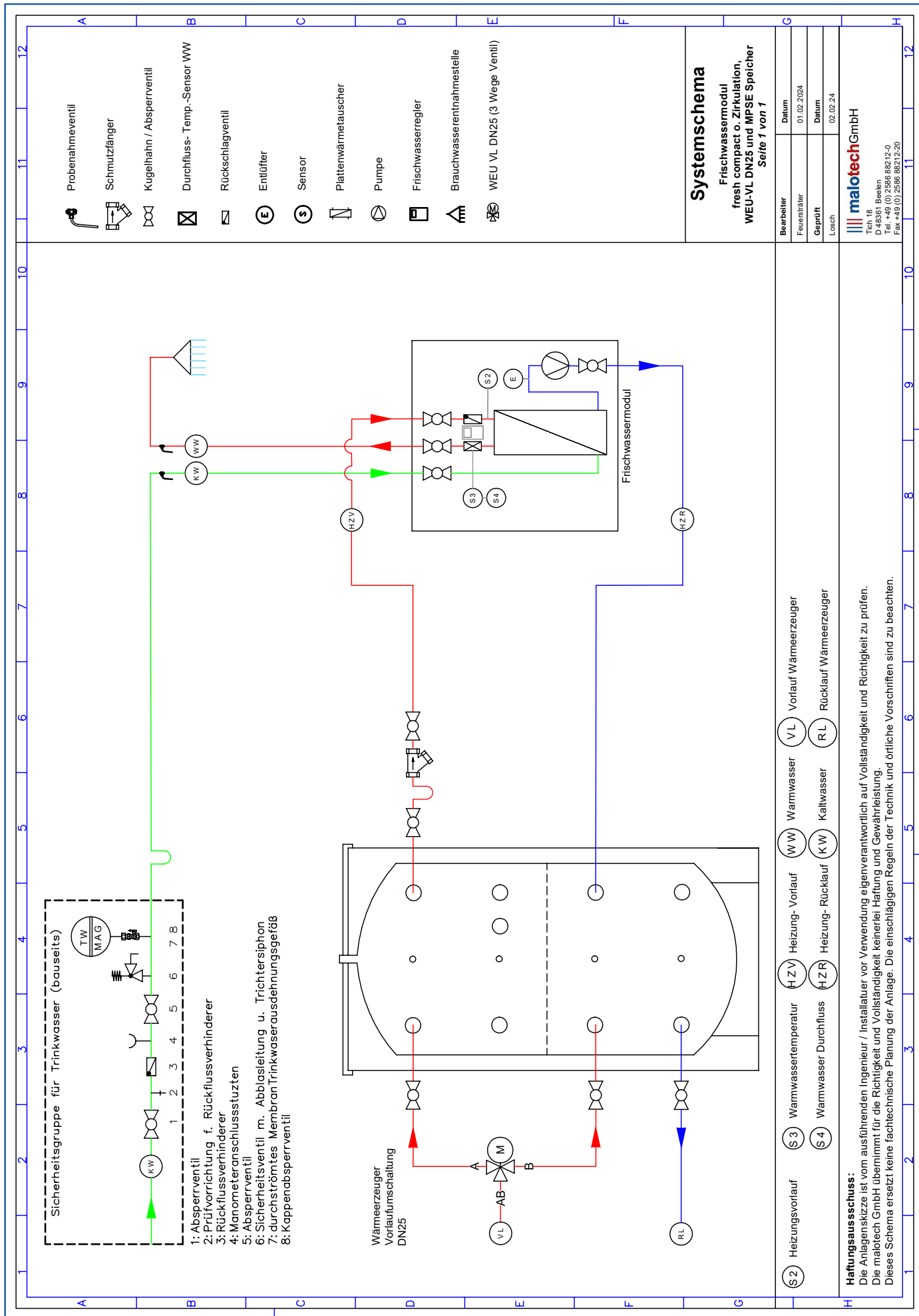

Hydraulisches Anschlussschema

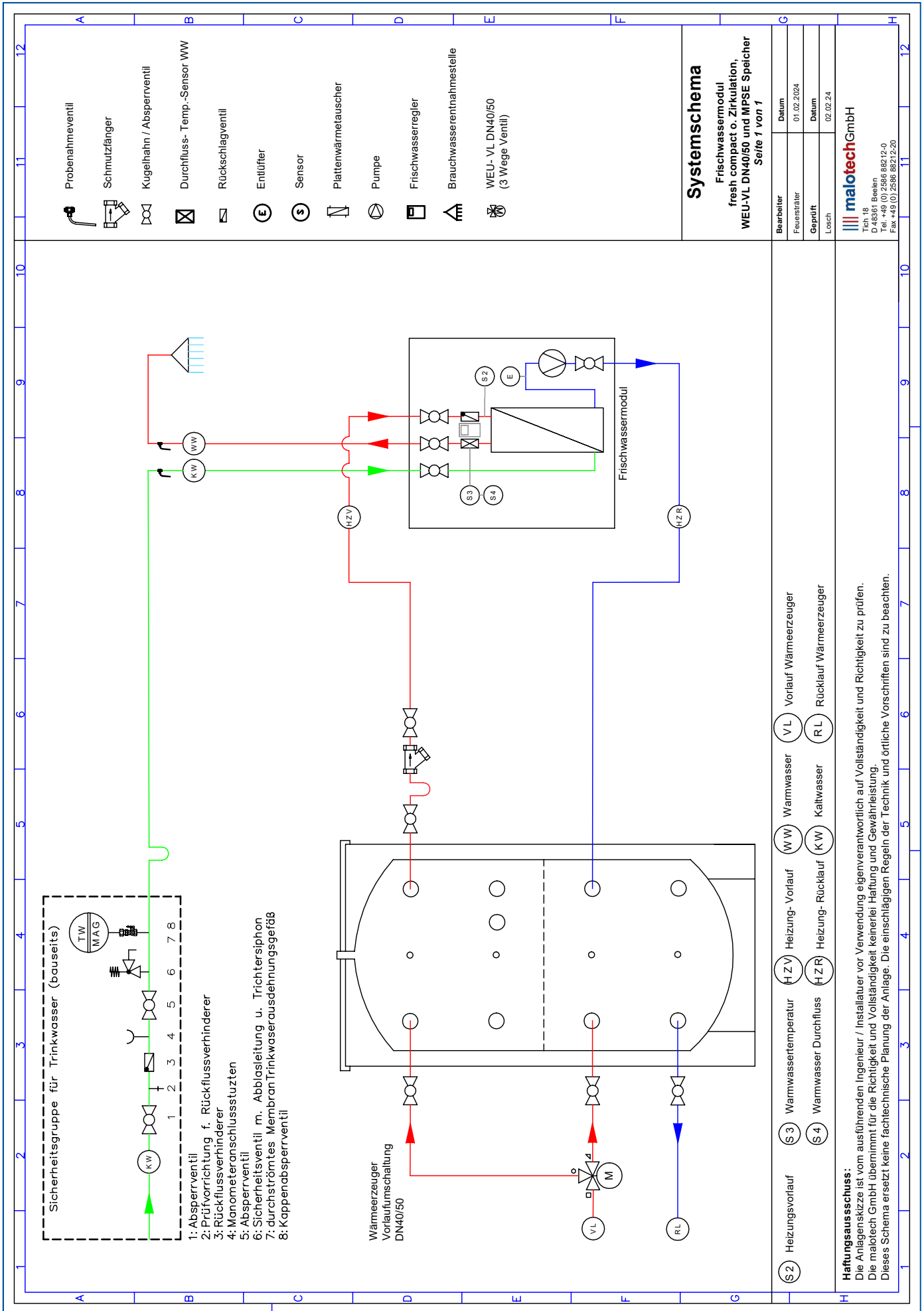

Störungen erkennen und beheben

PROBLEM	MÖGLICHE URSACHEN	ABHILFE
SFWC Regler: keine Displayanzeige / Reglerfunktion	230 Volt Spannungsversorgung fehlt	Zuleitung bzw. Feinsicherung im Regler überprüfen und ggf. wechseln. Hierbei ist die Ursache zu ermitteln und abzustellen.
	fehlerhafter Sitz des Regleroberteils	Regleroberteil ab- und aufschrauben.
SFWC Regler: rote LED blinkt	Fühler defekt / nicht angeschlossen	Entsprechenden Fühler kontrollieren, ggf. anschließen/ durchmessen und bei Bedarf austauschen.
Primärpumpe läuft nicht	230 Volt Spannungsversorgung fehlt	Zuleitung vom Regler zur Pumpe überprüfen.
	Pumpe fördert / dreht nicht	Überprüfen, ob Pumpenrotor blockiert ist, ggf. Pumpe austauschen.
	Pumpe hat sich zum Selbstschutz abgeschaltet (z.B. Trockenlaufschutz)	Pumpe für mind. 2 Min. vom Stromnetz schaltet (z.B. Trockenlaufschutz) trennen, interner Fehlerspeicher wird gelöscht, Pumpe läuft wieder an.
Zirkulationspumpe läuft nicht	230 Volt Spannungsversorgung fehlt	Zuleitung zur Pumpe überprüfen.
	Pumpe fördert / dreht nicht	Überprüfen, ob Pumpenrotor blockiert ist, ggf. Pumpe austauschen.
	Zeitschaltuhr deaktiviert	Schaltzeiten überprüfen/ einschalten
nicht ausreichende Warmwasserleistung	Kugelhähne am Frischwassermodul sind nicht vollständig geöffnet	Kugelhähne öffnen
	Schmutzfänger verschmutzt (sofern bauseits installiert)	Schmutzfänger reinigen
	Perlatoren an den Armaturen verstopft	Perlatoren überprüfen, ggf. reinigen oder austauschen
	Absperrorgane in der Trinkwasser- oder Heizkreiszuleitung verschlossen	Absperrorgane ggf. öffnen bzw. kontrollieren, ggf. austauschen
	nicht genügend Vordruck in der Heizungsanlage	Vordruck prüfen, ggf. Wasser nachfüllen
	nicht genügend Fließdruck in der Trinkwasserzuleitung	Zuleitung kontrollieren, ggf. Filter und Druckminderer überprüfen und reinigen.
	zu geringer Rohrquerschnitt in der Heizkreis- bzw. Trinkwasserleitung	Größere Rohrdimension installieren, Rohrnetzberechnung durchführen.
	Wärmetauscher verkalkt	Wärmetauscher spülen, ggf. entkalken, hierbei sind die Herstellerangaben zu beachten.
	zu wenig Heizleistung bzw. zu wenig Puffervolumen im Heizungspufferspeicher	Heizungspufferspeicher aufheizen, Wärmeerzeuger überprüfen.
Rückflussverhinderer schließt oder öffnet nicht	Rückflussverhinderer an der Sekundärpumpe (Ladepumpe) ausbauen, auf Verschmutzung/Verkalkung überprüfen, ggf. reinigen	

Wartungshinweise

Die Wartungen sind, je nach Trinkwasserbeschaffenheit, halbjährlich, mindestens jedoch ein Mal jährlich oder direkt nach längeren Stillstandszeiten durchzuführen. Folgende Arbeitsschritte sind dabei durchzuführen

Kugelhähne Primär- bzw. Sekundärseite	Auf Gängigkeit prüfen, ggf. gängig machen, regelmäßig bewegen.
Schmutzfänger Primär- Vorlauf	Schmutzfänger reinigen (sofern bauseits installiert).
Verrohrung Primär- / Sekundärseite	Sichtkontrolle durchführen, auf Schäden bzw. Dichtigkeit hin überprüfen, ggf. schadhafte Teile oder Dichtungen an den Verschraubungen austauschen, ggf. neu eindichten.
Plattenwärmetauscher	Bei Verschmutzung bzw. Verkalkung spülen. Hierbei sind die Herstellerangaben zu beachten!
Installationsraum	Regelmäßige Reinigung des Raumes und des Gerätes (übermäßige Staubbildung kann zu Schäden an Pumpen, etc. führen).
malotech Frischwasserregler SFWC	<p>Funktionskontrolle am Regler durchführen</p> <p>Im Hauptmenü den Menüpunkt 3.2 Betriebsart Manuell wählen.</p> <ol style="list-style-type: none">1. Funktionstest der Relais durchführen: V1: Primärpumpe R3: opt. Zubehör Speicherschichtung2. Sensorwerte aller angeschlossenen Sensoren überprüfen: S1: Speicherschichtung S2: Heizungsvorlauf S3: Temperatur Warmwasser S4: Durchfluss (l/min) Warmwasser3. Einstellwert Tsoll prüfen, ggf. korrekt einstellen.4. Auswertungen im Menü einsehen, ggf. Störungen beheben und Meldungen löschen.5. Datum und Uhrzeit im Reglermenü kontrollieren und ggf. korrekt einstellen.

|||| malotech

Warmwasser-Systeme in Perfektion

malotech GmbH

Tich 18
48361 Beelen

Tel.: +49 (0)2586 88212-0
Fax: +49 (0)2586 88212-20

E-Mail: verkauf@malotech.de
www.malotech.de

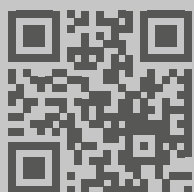

Die Gebietsvertretungen von
malotech deutschlandweit:

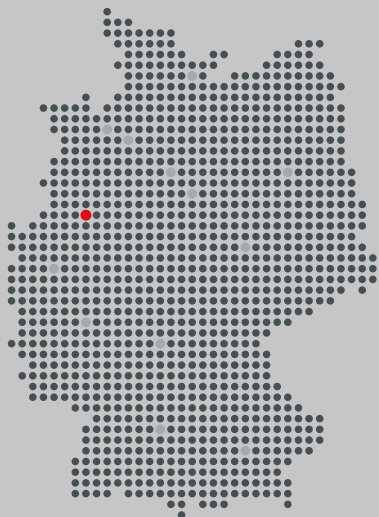

Händlereindruck