



HONSEL



HONSEL COIL „cone“

GEWINDEEINSÄTZE

- ✓ Geringere Sacklochtiefen
- ✓ Zapfenlos

HONSEL COIL „cone“

Der neue **HONSEL COIL „cone“**, eine Weiterentwicklung aus den bereits etablierten Coiltypen. Ein zapfenloser Drahtgewindeeinsatz, der die Eigenschaften und Vorteile des **HONSEL COIL „free“** und **HONSEL COIL „plus“** vereint.

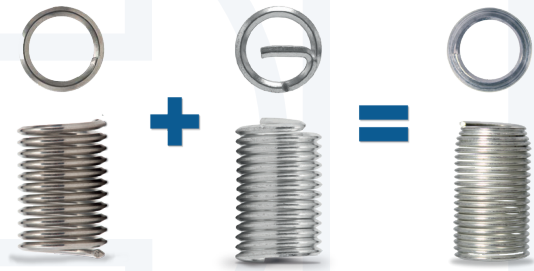

Ein Drahtgewindeeinsatz ohne Mitnehmerzapfen, der sich jedoch wie in der Vergangenheit gewohnt, wie ein Coil mit Mitnehmerzapfen einschrauben lässt. Es wird kein zusätzliches oder spezielles Werkzeuge für den prozesssicheren Verbau notwendig. Beim Aufspindeln des **HONSEL COIL „cone“** auf die Einbauspindel entsteht durch den konisch zulaufenden Anteil am Drahtgewindeeinsatz eine Klemmwirkung zwischen Einbauwerkzeug und Element. Durch diese entsprechende Eigenschaft wird ein stabiler Einschraubprozess im Einsatzgewinde sichergestellt.

Die HONSEL Drahtgewindeeinsätze sind aus rhombisch profiliertem Draht zu einer federnden Wendel gewickelt und im eingebauten Zustand ist beim **HONSEL COIL „free“**, „plus“ und „cone“ das Ergebnis ein lehrenhaltiges Gewinde. Beim **HONSEL COIL „cone“** sind durch den konischen Anteil je nach Abmessung 0.5-1.5 Gewindegänge nicht schraubbar.



Vorteile:

- ✓ Zapfenlos und dadurch optimal ausgelegt für die E-Mobilität
- ✓ Es sind geringere Sacklochtiefen realisierbar
- ✓ Nachfolgeprozesse wie das Brechen und Entfernen des Mitnehmerzapfens entfallen
- ✓ Kein Gewindeübersprung
- ✓ Taktzeitersparnis je Prozess um 20-30%
- ✓ Für den Einschraubprozess ist kein spezielles Einbauwerkzeug notwendig
- ✓ Verbindungselement, Einbauwerkzeug und Montageequipment aus einer Hand
- ✓ Mit unserem HONSEL Coilschraubsystem 2G voll automatisierbar

Downsizing

Im aktuelle Trend zum Leichtbau, wie z.B. Aluminium, Magnesium, etc. und den daraus folgenden Anforderungen an den Schraubprozess liegt der **HONSEL COIL „cone“** voll im dem Trend. **HONSEL COIL „cone“** sorgen bei geringerem Platzbedarf und seiner hohen Belastbarkeit zu einer deutlichen Gewindeverstärkung. Dadurch können hochfeste Schrauben mit einer geringeren Scherfestigkeit eingesetzt werden. Das Resultat sind Einsparungen im Bauraum, Werkstoff und Gewicht am Kundenbauteil.

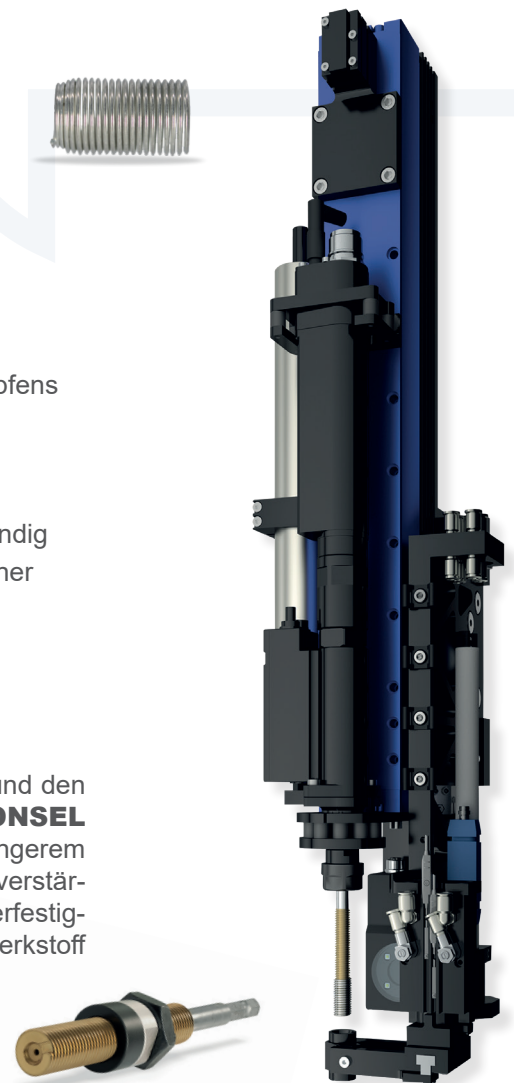

Honsel Umformtechnik GmbH | Wernher-von-Braun Str. 2 | D-58730 Fröndenberg/Ruhr
Telefon: +49-(0)2373-7550 | E-Mail: info@honsel.de | www.honsel.de