

PUMPEN UND KLEINHEBEANLAGEN FÜR HAUS UND GARTEN

Alles zum Be- und Entwässern

Sortimentsübersicht 2026/2027

In bewährter Markenqualität



comfort by sanibel

Pumpen und Kleinhebeanlagen für Haus und Garten

DAS BIETET SANIBEL



PREIS-LEISTUNG

Ausgezeichnetes Preis-Leistungs-Verhältnis



QUALITÄT

namhafter Markenlieferanten, langlebig und wartungsarm



SERVICE

Beratung, Planung, Lieferung und Montage



VERFÜGBARKEIT

immer verfügbar, ausbaufähig und nachbestellbar



ZERTIFIZIERUNGEN nach DIN und DVGW

gewährleisten Sicherheit, garantieren einen sicheren Einbau sowie maximale Langlebigkeit

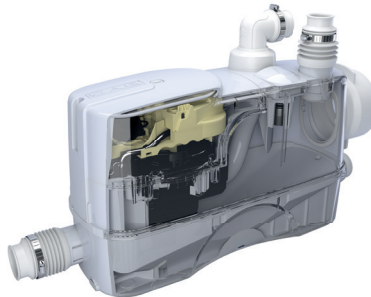

Tauchpumpen

Unsere Pumpen finden dank ihrer kompakten und handlichen Form Anwendung im Innen- und Außenbereich von Gebäuden.

Gartenpumpen

sind sehr gut geeignet für die Wasserversorgung und Druckerhöhung in abgelegenen Häusern oder als Notfallpumpen für Haus und Garten.

Kleinhebeanlagen

Bei den Fäkalien-Kleinhebeanlagen zur begrenzten Verwendung ist unter anderem zu beachten, dass gemäß DIN EN 12050-3 der Benutzerkreis klein ist und ein WC oberhalb der Rückstauenebene zur Verfügung steht. Auf Seite 3 ist beschrieben, welche Entwässerungsgegenstände an die Geräte angeschlossen werden dürfen.

Sicher, effektiv, zuverlässig.



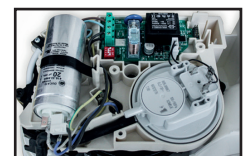
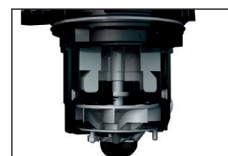

- **Langlebigkeit**
hochwertige, leistungsstarke und zuverlässige Bestandteile
- **einfach zugänglich**
für Kontrollen und Wartungen
- **einfache und schnelle Installation**
Befestigungsmaterial und Bedienungsanleitungen im Lieferumfang enthalten
- **5 Jahre Gewährleistung ¹⁾**
- **10 Jahre Nachkaufmöglichkeit für Ersatzteile**







Alle in diesem Prospekt abgebildeten Texte, Produkte und Zeichnungen wurden nach bestem Wissen und mit höchster Konzentration erstellt und entsprechen der Aktualität am Tag des Druckes. Technische Verbesserungen und optische Veränderungen an den Produkten behalten wir uns im Sinne unserer Kunden vor. comfort by sanibel ist eine eingetragene Marke der GSH GmbH & Co. KG | Hüttruper Heide 90, Airportcenter II | 48268 Greven | comfort-by-sanibel.de

¹⁾ vorausgesetzt, die Montage erfolgt durch einen konzessionierten Fachhandwerker – sanibel.de/garantie.pdf

COMFORT BY SANIBEL PUMPEN UND KLEINHEBEANLAGEN

COMFORT-TAUCHPUMPEN		Seite	SEITLICHER DRUCKABGANG	VERTIKALER DRUCKABGANG	SELBST-ENTLÜFTEND	FLACH-ABSAUGUNG	RÜCKSCHLAG-KLAPPE
	CBS 7.9 FA FLACHABSAUGEND TAUCHMOTORPUMPE	4		●	●	●	●
	CBS 7.12 A20 TAUCHMOTORPUMPE	4	●				
	CBS 6.20 SCHMUTZWASSER- TAUCHPUMPE	5	●				
	RESCUE-BOX KOMPLETTSET	5		●	●	●	●

COMFORT-GARTENPUMPEN		SEITE	SELBST-ANSAUGEND	TROCKEN-LAUFSCHUTZ	VARIABLER SAUGSTUTZEN	18 Liter MEMBRAN-BEHÄLTER	LED-ANZEIGE	VOR-FILTER	RÜCKSCHLAG-VENTIL
	CBS 1100 B HAUSWASSERWERK	6	●	●	●	●	●	●	●

COMFORT-KLEINHEBEANLAGEN		SEITE	HÖCHST-TEMPERATUR	INSTALLATIONSMÖGLICHKEITEN								
				WASCH-TISCH	WC	URINAL	BADE-WANNE	DUSCHE	BIDET	SPÜLE	SPÜL-MASCHINE	WASCH-MASCHINE
	CBS 130 KLEINHEBEANLAGE	7	max. 50 °C	●	● ¹⁾	●		●	●			
	CBS 130 VW KLEINHEBEANLAGE	8	max. 50 °C	●	● ²⁾	●		●	●			
	CBS 030 GX KLEINHEBEANLAGE	8	max. 75 °C (90 °C < 30 min.)	●			●	●		●	●	●
	CBS 30 NB KLEINHEBEANLAGE	9	max. 50 °C (90 °C < 3 min.)	●			●	●		●	●	●

¹⁾ nur für WC mit Aufputz-Spülkasten

²⁾ nur für WC mit Unterputz-Spülkasten

comfort-

Trinkwasserspeicher

Ausstattung

mit Schwimmerschalter für Automatikbetrieb, Pumpengehäuse, Laufrad, Schutzkalotte bzw. Kappe und Einlaufsieb aus Technopolymer, Motor, Rotorwelle und Schrauben aus rostfreiem Stahl, Rotor auf dauergeschmierten Kugellagern montiert, tauchbarer Asynchronmotor, für den Dauerbetrieb geeignet, freier Pumpendurchgang 10 mm Korngröße¹⁾, Schutzart IP 68, Isolationsklasse F, 10 m Kabel mit Schukostecker

Wassertemperatur

0 bis 35 °C

Verwendungsbereich

für transportablen und stationären Einsatz, für trübes, faserfreies Wasser²⁾

¹⁾ CBS 6.20: 25 mm Korngröße

²⁾ CBS 6.20: auch Schmutzwasser



Selbst-entlüftend

CBS 7.9 FA FLACHABSAUGEND

Tauchmotorpumpe

Druckstutzen DN 32 (1 1/4") Außengewinde, Anschlusskit mit verschiedenen Verschraubungen, Schlauchanschlüssen und Rückschlagklappe,

herausnehmbarer Filter für Saugbetrieb

bis 2 mm Restwasserspiegel, selbstentlüftend,

Dichtung: dreifache O-Ring-Dichtung mit zwischenliegender Ölkammer

Schutzschalter: integrierter Thermoschutzschalter und Kondensator

Restwasserspiegel mit Sieb: 120 mm

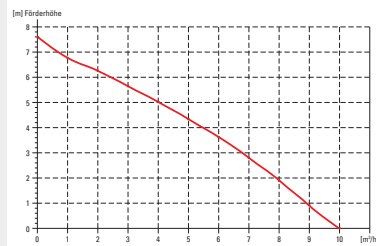

CBS 7.12 A20

Tauchmotorpumpe

Druckstutzen DN 32 (1 1/4") Innengewinde,

1 Bogen 90° DN 32 (1 1/4") mit Außengewinde

Dichtung: dreifache Simerringdichtung mit Ölvorkammer

Schutzschalter: eingebauter Spannungsschutzschalter und permanent eingeschalteter Kondensator

Restwasserspiegel: 85 mm

Betriebszeit bei Trockenlauf: max. 1 Minute

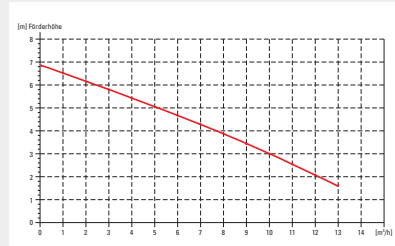

TAUCHMOTORPUMPE		CBS 7.9 FA FLACHABSAUGEND	CBS 7.12 A20
LEISTUNG			
Leistung	kW	0,35	0,35
Tauchtiefe max.	m	7,0	7,0
Fördermenge max.	m³/h	9,0	12,0
Förderhöhe max.	m	7,0	7,2
Wechselstromausführung	V/Hz	230/50	230/50
Gewicht	kg	5,8	4,6
comfort-Nr.		91 10 031	91 10 043

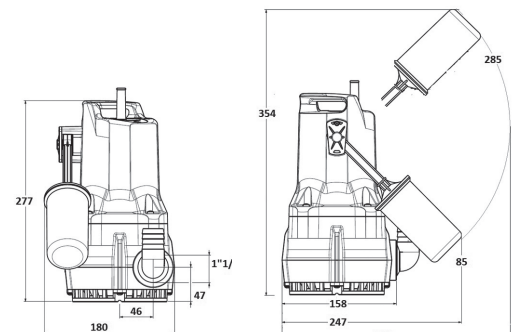
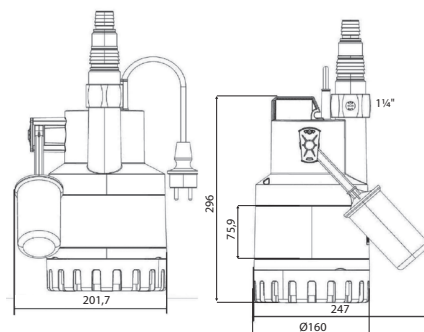

MASSE (in mm)	CBS 7.9 FA FLACHABSAUGEND	CBS 7.12 A20
Tiefe	201,7	180
Breite	247	247
Höhe	296	277

Tauchpumpen



CBS 6.20

Schmutzwasserpumpe

Druckstutzen DN 32 (1 1/4") Innengewinde,
1 Bogen 90° DN 32 (1 1/4") mit Außengewinde

Gepumpte Flüssigkeit: Schmutzwasser aus biologischen
Gruben

Dichtung: dreifache Simmerringdichtung mit Ölorkammer

Schutzschalter: eingebauter Spannungsschutzschalter und
permanent eingeschalteter Kondensator

Restwasserspiegel: 190 mm

Betriebszeit bei Trockenlauf: max. 1 Minute

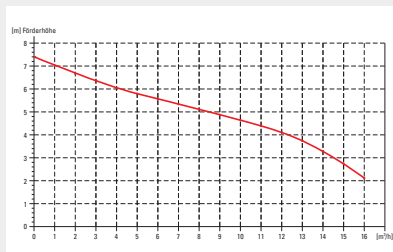

CBS 6.20

0,68

7,0

15,0

9,0

230/50

7,0

91 10 044

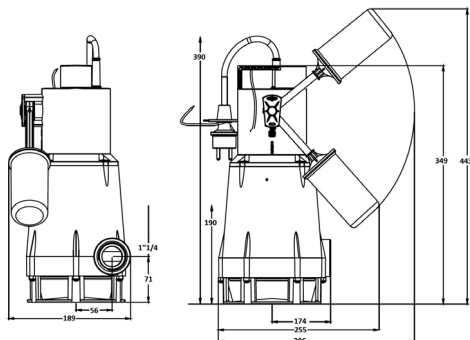

189

255

349



Rescue-Box

Komplettset

bestehend aus:

Box: inkl. Deckel

Pumpe: CBS 7.9 FA flachabsaugende (manueller Betrieb),
max. Korngröße 10 mm

CABLE WRAPTOR-L: zur Fixierung des Schwimmerschalters
für den manuellen Betrieb, Innendurchmesser 45 mm bis 74 mm,
Tragkraft bis 40 kg, 38 mm Bauschlauch, 15 m mit beidseitiger
C-Storz-Kupplung

C-Storz-Kupplung: für Pumpe (C-Storz, 1 1/4" IG)

Die comfort Rescue-Box ist konzipiert als mobiler Überschwemmungsschutz. Des Weiteren kann die Box wegen der besonderen Zusammenstellung, der handlichen Form, der Möglichkeit der Flachabsaugung und des anschließbaren C-Schlauches, auch ideal zur Entleerung von Schwimmbecken, Springbrunnen und Ausschachtungen verwendet werden.

Pumpenkennlinie:

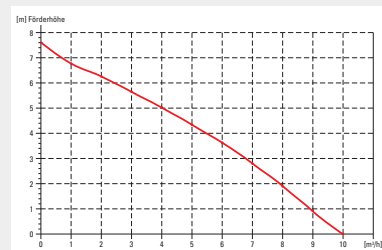

Länge
in mm

Breite
in mm

Höhe
in mm

comfort-Nr.

400

300

320

91 10 049

comfort-

Gartenpumpen



Komfortable
Bedieneinheit

CBS 1100 B

Hauswasserwerk

Selbstansaugendes Hauswasserwerk zur Förderung von Wasser im Haushalt, Garten und zur Druckerhöhung, Automatisches Ein/Ausschalten bei Wasserbedarf, kompakt, leicht, robust und einfach zu bedienen, inklusive Trockenlaufschutz. Um die Pumpe vor Frost und Ablagerungen zu schützen, besteht die Möglichkeit das Restwasser abzulassen.

variabler Saugstutzen, Saug- und Druckstutzen mit DN 25 (1") Außengewinde

Max. Betriebsdruck: 6 bar

Tankinhalt: 18 l

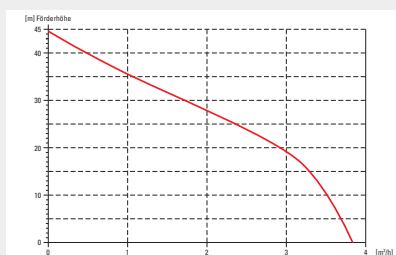

CBS 1100 B

1,1 / 0,75

3,75

45/4,3

8

230/50

15,3

91 10 046

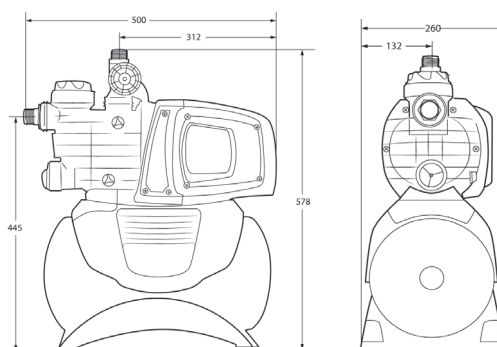

260

500

578

Kleinhebeanlagen

Norm

CBS 130/CBS 130 VW:
DIN EN 12050-3

CBS 030 GX:
DIN EN 12050-2

Ausstattung

mit weißem Kunststoffbehälter, Motorgehäuse und Welle aus Edelstahl, Pumpengehäuse und Laufrad aus Kunststoff, Überhitzungsschutz, Filter gegen schlechte Gerüche, integriertes Entleerungsventil, Anschlussstücke mit integrierten Rückschlagklappen, Schlauchklemmen, Adapterstücke, Entleerungsschlauch, Befestigungsschrauben und Bedienungsanleitung, Schutzart IP 68, Isolationsklasse F, Kabel mit Schuko-stecker

Wassertemperatur

CBS 130/CBS 130 VW:
bis 50 °C

CBS 030 GX:
bis 75 °C (90 °C bis 30 min.)



CBS 130

Kleinhebeanlage

für Abwasser mit Fäkalien, zur automatischen Entwässerung nach DIN EN 12050-3 unterhalb der Rückstauenebene bei bodengleicher Aufstellung

installationsfertige Hebeanlage mit Pumpe inkl. Edelstahlschneidwerk, 3 Einlassöffnungen für Waschbecken, Bidet, Duschwanne, 1 Auslassöffnung (Druckstutzen)

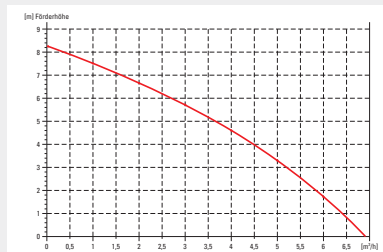

KLEINHEBEANLAGE		CBS 130
LEISTUNG		
Leistung	kW	0,49
Förderweite max. ¹⁾	m	90
Förderhöhe max. ¹⁾	m	6,0
Wechselstromausführung	V/Hz	230/50
Gewicht	kg	10,6
comfort-Nr.		91 10 036

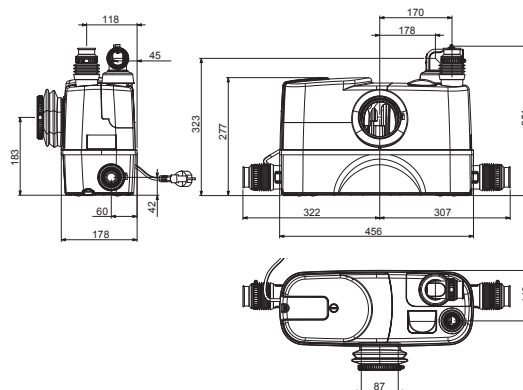

MASSE (in mm)	
Tiefe	178
Breite	456
Höhe	277

¹⁾ gemäß EN12050-3

Kleinhebeanlagen

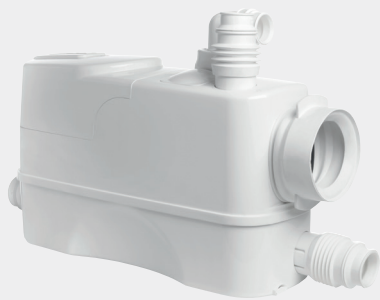

CBS 130 VW

Kleinhebeanlage

zum Einbau in eine Vorwandinstallation, für Abwasser mit Fäkalien, zur automatischen Entwässerung nach DIN EN 12050-3 unterhalb der Rückstauenebene

installationsfertige Hebeanlage mit Pumpe inkl. Edelstahlschneidwerk, 3 Einlassöffnungen für Waschbecken, Bidet, Duschwanne, 1 Auslassöffnung (Druckstutzen)

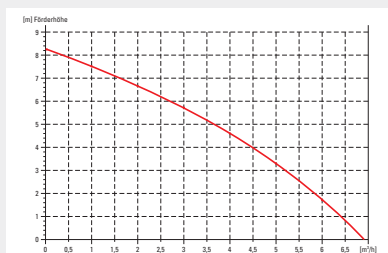

CBS 030 GX

Kleinhebeanlage

für Schmutzwasser aus Duschen, Waschbecken und häuslichen Waschmaschinen, zur automatischen Entwässerung von Grauwasser nach DIN EN 12050-2 ohne feste Bestandteile oder Fasern, sowie kaltes und warmes Wasser, aber kein fäkalienhaltiges Abwasser unterhalb der Rückstauenebene bei bodengleicher Aufstellung

installationsfertige Hebeanlage mit Schmutzwasserpumpe, max. Durchmesser der durch das Laufrad beförderbaren Schmutzpartikel 20 mm, 3 Einlassöffnungen und 1 Auslassöffnung (Druckstutzen), Dusch- und Badewannen möglich

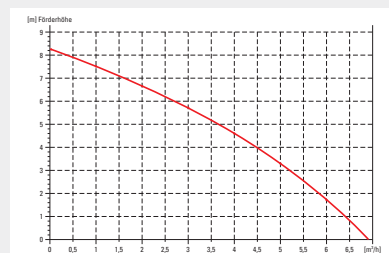

CBS 130 VW

0,49

90

6,0

230/50

10,3

91 10 037

CBS 030 GX

0,53

90

6,0

230/50

10,3

91 10 035

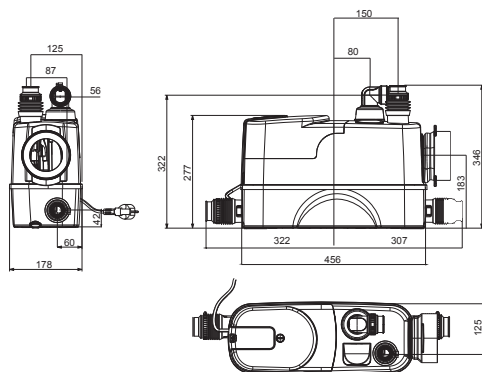

178

456

277

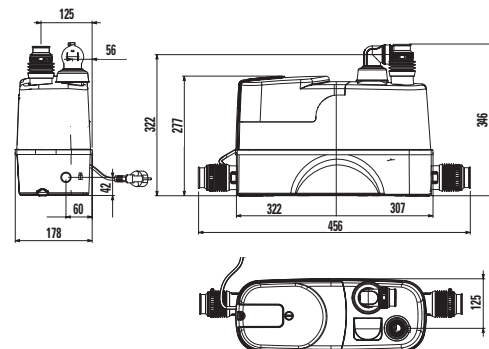

178

456

277

Kleinhebeanlagen

Norm

konstruiert nach DIN EN 12050-2

Ausstattung

mit weißem Kunststoffbehälter, spezieller Schmutzwasserpumpe CBS mit festem Schwimmer, Duschschwimmer, Anschlusskit und Rückschlagklappe, Behälter mit 30 l Fassungsvermögen, Entlüftungsgruppe mit Sicherheitsventil, 4 vorgestanzte Einlassöffnungen und eine Auslassöffnung (Druckstutzen) DN 32 (1 1/4") mit Außengewinde, 1 Überwurfmutter DN 32 (1 1/4") mit Schlauchtülle 32 mm für den Druckstutzen, 1 Anschlussstück DN 20 (3/4")

mit Schlauchtülle 25 mm, 2 Adapter 50 x 40 mm x DN 32 (1 1/4") Außengewinde, 1 Anschluss 40/30 mm im Deckel, 1 Anschluss 30/40 mm im Deckel rechts für die Entlüftungsgruppe mit Sicherheitsventil, Einschaltniveau mit Standardschwimmer 285 mm und Ausschaltniveau 65 mm, mit Duschschwimmer 110 mm und 40 mm (der Duschschwimmer wird für das Abpumpen von Duschwasser benötigt), Schutzart IP 68, Isolationsklasse F, Kabel mit Schukostecker

Wassertemperatur

bis 50 °C (90 °C bis 3 min.)



CBS 30 NB

Kleinhebeanlage

installationsfertige Hebeanlage,

Sammelstation für Schmutzwasser aus Duschen, Waschbecken und häuslichen Waschmaschinen, zur automatischen Entwässerung von Grauwater ohne feste Bestandteile oder Fasern, sowie kaltes und warmes Wasser, aber kein fäkalienhaltiges Abwasser unterhalb der Rückstauenebene bei bodengleicher Aufstellung

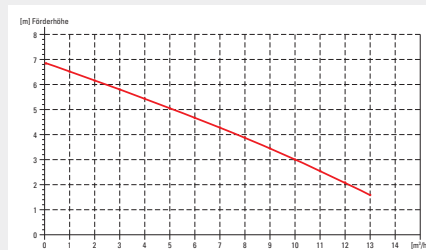

KLEINHEBEANLAGE

CBS 30 NB

LEISTUNG

Leistung	kW
Fördermenge max.	m³/h
Förderhöhe max.	m
Wechselstromausführung	V/Hz
Gewicht	kg
comfort-Nr.	

0,29

7,2

6,9

230/50

9,2

91 10 032

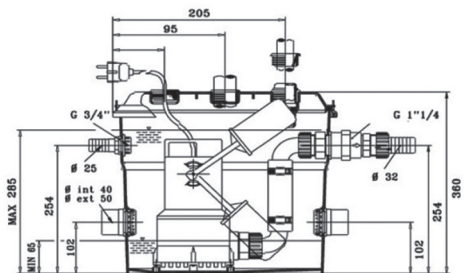
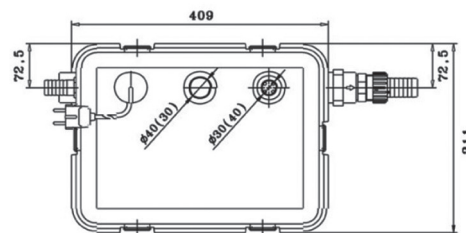

MASSE (in mm)

Tiefe	311
Breite	409
Höhe	360

Zubehör und Ersatzteile

ZUBEHÖR UND ERSATZTEILE FÜR:

CBS 130 / CBS 130 VV



CBS 030 GX



CBS 30 NB



Akustischer Alarm

comfort-Nr. 91 10 038

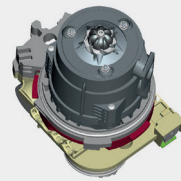

Ersatzmotor

Wechselstromausführung 230 Volt, 50 Hz

comfort-Nr. 91 10 039



Ersatzkondensator

comfort-Nr. 91 10 040



Akustischer Alarm

comfort-Nr. 91 10 038



Ersatzmotor

Wechselstromausführung 230 Volt, 50 Hz

comfort-Nr. 91 10 041



Ersatzkondensator

comfort-Nr. 91 10 042



Ersatzpumpe CBS

Wechselstromausführung 230 Volt, 50 Hz

comfort-Nr. 91 10 048

sanibel.de | comfort-by-sanibel.de



Ein starker Markenverbund

Ihr Komplettpaket für Badausstattung und Haustechnik

Die Vorteile für das Fachhandwerk:



PREIS-LEISTUNG

Ausgezeichnetes Preis-Leistungs-Verhältnis



QUALITÄT

namhafter Markenlieferanten, langlebig und wartungsarm



SERVICE

Beratung, Planung, Lieferung und Montage



VERFÜGBARKEIT

immer verfügbar, ausbaufähig und nachbestellbar

Zwei Marken – ein Versprechen

Hochwertige Badausstattung in Kombination mit moderner Haustechnik. Wir haben Ihren Koffer gepackt und bieten ein umfangreiches Produktspektrum für ein sorgenfreies und komfortables Arbeiten.





Mit Sicherheit comfort: Systemkomponenten der Haustechnik



* Garantiehinweise unter:
www.sanibel.de/garantie.pdf