

**mafell**  
creating excellence



Dyksave

MT 55 cc | MT 55 18M bi

# Præcision kombineret med fleksibilitet: Dyksavene MT 55 cc og MT 55 18M bl.

## SNITDYBDE PÅ OP TIL 57 MM

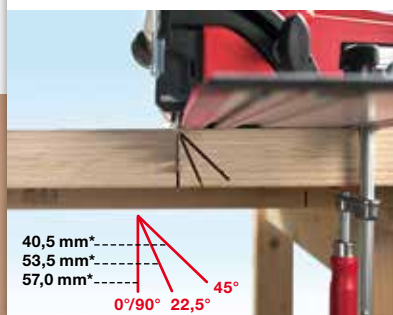

Er savbladet lodret på 0°, har du en snitdybde på 57 mm\*. Og med vores kipsystem er der, selv ved skråsnit, næsten ingen grænser. Selv ved 45° er snitdybden stadig 40,5 mm\*.

\*uden skinne

## PRÆCISION PÅ HØJESTE NIVEAU

Alle maskindetaljer er afstemt til at opnå højeste præcision. F.eks. med forridsfunktionen til belagte pladematerialer.



Ideen om at udvikle en ny dyksav var ikke ny. Men det er noget helt nyt at konstruere en sav, hvis dele alle er produceret sådan, at når de sættes sammen, så opstår der en helt enestående maskine. Resultatet er, at den nye MAFELL dyksav laver helt præcise snit, er nem i håndteringen og, takket være fremtidsvisende CAS-akku-teknologi, er helt mobil.

#### STØRRE FLEKSIBILITET



Hvis du bruger MT 55 sammen med føringsskinne F, så kan du bare mærke, hvad den kan. Men den virker selvfølgelig også sammen med andre føringssystemer – uden problemer.

#### MED ELLER UDEN SKINNE



Snitdybden kan indstilles nøjagtigt på millimeteren. Med eller uden skinne – med et enkelt drej, viser snitdybdeviseren altid savbladets nøjagtige indstilling.

# Konstrueret til bedre resultater: Vores MT 55 cc og MT 55 18M bl.

## -1° UNDERSKÆRING

Til stød, som kan ses

### Det er så nemt:

1. Klemmeskruen løsnes. Derefter indstilles 0°-anslaget og MT 55 cc stilles om til -1°-anslag.
2. Med denne indstilling bearbejdes begge emner, som skal stødes. Emnerne bearbejdes fra bagsiden.
3. Resultat: Revnefrie snit, som støder perfekt, når de ses fra forsiden.

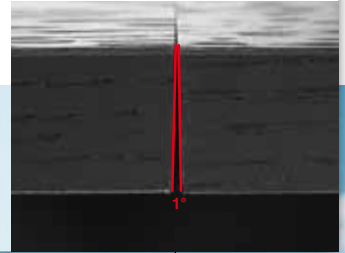

### Her springes til tutorials:



<https://mt55.mafell.de/dk/#tutorials>

## FORRIDSERFUNKTION

Til dobbeltsidige revnefrie snit, f.eks. ved afkortelse af døre

### Det er så nemt:

1. Indstil forridserfunktionen. Skæredybden begrænses nu til 2,5 mm og savbladet forskubbes minimalt i forhold til skærelinjen.
2. MT 55 cc sættes på foringskinnen og forridsersnittet udføres.
3. Forridserfunktionen sættes ud af kraft.
4. Selve snittet udføres.



**MT 55 cc er et multitalent. Den kan bruges både til dyk-, kap-, skrå- og vinkelsnit med største præcision og uden revner. Den saver spån, multiplex, lagdelte, tredelte, USB, gipsfiber, fibercement og kunststofplader lige så præcist, som den saver massivt træ, plexiglas, aluminium, aluminium profiler, laminatgulve og guldplader.**

#### DYKSAVNING MED POSITIONSVISER



Til udskæring f.eks. i køkkenbordsplader til komfur og vask, til udluftning, i fermacell og ved mange andre opgaver

#### Det er så nemt:

1. Indstil skæredybden på positionsviseren, arbejd med emnet med den side opad, som bliver synlig bagefter.
2. De røde "faner" markerer nøjagtigt den position på oversiden af materialet, hvor savbladet dykker i eller kommer ud.

#### VINKELSNIT MED VINKELANSLAG



Til gennemgående vinkelsnit, f.eks. geringsnit på gulvlist og afslutningslister.

#### Det er så nemt:

1. Indstil den grad, du skal bruge, på skalaen.
2. Vinkelanslaget befæstiges på føringskinnen ved hjælp af forbindelsesstykket.
3. Enheden bestående af føringskinnen og vinkelanslaget anbringes på emnet.
4. Emnet kan nu tilskæres i nøjagtigt den indstillede vinkel.



En stærk allrounder.  
Både med akku og med kabel.



## Akku dyksaven MT 55 18M bl: Du er grænseløst mobil.

Vores stærke teknologi med CAS 18V-LiHD-akku giver dig en utrolig høj snitkvalitet. Batteriet er processtyret og overvåger automatisk alle vigtige områder, såsom opladning og temperatur.



**Kraftcentre til ethvert krav: Den kompakte MT 55 er nu inde to effektive varianter tilgængelige: som MT 55 18M bl avanceret batteriteknologi - for optimal mobilitet. Og som MT 55 cc med den velprøvede CUprex motor med høj ydeevne - for maksimal effekt.**



### **Vores dyksav MT 55 cc: Kraftreserver til enhver opgave.**

Koncentreret kraft og høj trækraft: Vores CUprex højydelsesmotor med enormt drejningsmoment sætter milesten med hensyn til ydelse. Den ydelsesoptimerede digitalelektronik garanterer konstante omdrejningstal – selv ved de hårdeste opgaver.



# Altid et snit foran. I kvalitet og funktion.

## UDVEKSLING AF SAVBLADET



Kun hos MAFELL – den hurtigste udveksling af savblade i verden: Tryk ganske enkelt på knappen til låsemekanismen og løft grebet. Maskinhuset går op og savbladet kan udveksles i en håndvending, uden fare for beskadigelse af tænderne: Når afdækningen af savbladet er åben, er blokeringen af tændingen aktiv og savbladet holdes automatisk fast.

## UDSUGNING

MT 55 CC kan kombineres med alle gængse støvsugere med 35-mm-tilslutning. Dertil kommer, at den lukkede dækhætte og beskyttelsesvinduet ved snittet sørger for en særdeles lille støvproduktion.

## FINJUSTERING



Til hårfin efterjustering af snitdybdeindstillingen, f.eks. ved nyslebne savblade og gipsfiber/fermacell

## SPÅNFANGER

Når du bruger MT 55 cc sammen med føringsskinne, er beskyttelsesvinduet rigtigt godt, fordi det kan sænkes ned på emnet og isolerer fuldstændigt.

## SNITDYBDESKALA

Snitdybden kan indstilles præcist med en millimeters nøjagtighed. Med eller uden skinne – ved enkel drejning af snitdybdeviseren kan du se den præcise snitdybde hele tiden.





Kun maskiner, som er produceret med stor omsorg, giver dig et perfekt resultat på lang sigt. Det kan du også mærke på vores MT 55: Den overbeviser ikke kun med dens robuste og førsteklasses materialer, men også med dens ergonomiske konstruktion, som gør dit arbejde mere komfortabelt og effektivt.

#### STYREKÆBER

Med den anden styrenot i grundpladen og de indstillelige styrekæber kan MT 55 også tilpasses nøjagtigt til skinnesystemer fra andre producenter.

Her springes til tutorials:



<https://mt55.mafell.de/dk/#tutorials>

#### FØRINGSSKINNE



Skinneføringen på MT 55 cc er integreret i bundpladen, der er af magnesium trykgods. Takket være de to føringsnoter i bundpladen og de indstillelige føringsbakker, passer vores MT 55 cc også perfekt på skinnesystemer fra andre leverandører.

#### CENTRAL KLEMMESKRUE

Ved skråsnit kan du fikserer vinkelindstillingen to steder, i det du bare drejer klemmeskruen en halv omgang.



# Tekniske data og tilbehør.



MT 55 18 M bl



MT 55 cc

## Tekniske data

<b>Watt effekt</b>	–	1.400 W
<b>Omdrejningshastighed i tomgang</b>	4.850 1/min	3.600 – 6.250 1/min
<b>Snitdybde</b>	0 – 57 mm	0 – 57 mm
<b>Snitdybde ved 45°</b>	0 – 40,5 mm	0 – 40,5 mm
<b>Kip område</b>	–1° – + 48°	–1° – + 48°
<b>Elektrisk spænding</b>	18 V	230 V
<b>Vægt</b>	4,5 kg (uden akku)	4,5 kg

## Best.-nr

91E002 |  
Pure – i T-MAX uden akku og oplader

91E001 |  
i MAFELL T-MAX

917603 |  
Dyksave MT 55 cc MaxiMAX i T-MAX

917602 |  
Dyksave MT 55 cc MidiMAX i T-MAX

## Leveringsomfang



1 Savblad-HM  
162 x 1,2/1,8 x 20 mm, Z48, WZ  
2 Akku-PowerTank 18 M 99  
1 Positionsviser MT-PA  
1 Parallelslag  
1 Sekskantet skruetrækker 5 mm  
1 Spånpose  
1 Akku-PowerStation APS 18M



1 Savblad-HM  
162 x 1,2/1,8 x 20 mm, Z48, WZ  
1 Positionsviser MT-PA  
1 Parallelslag  
1 Sekskantet skruetrækker 5 mm  
1 Kabel 4 m

En MT 55 overbeviser dig ikke kun gennem dens kraft, præcision og fleksibilitet, men også fordi du kan få et bredt udvalg af tilbehør. Det gør, at din MT 55 lige netop opfylder de krav din individuelle opgave stiller, lige meget hvor du er.



### Savblade HM | Diamantsavblad

- 162 x 1,2/1,8 x 20 mm, Z 48, WZ til universelt brug i pladematerialer Best.-nr **092584**
- 160 x 1,2/1,8 x 20 mm, Z 24, WZ til universelt brug i træ Best.-nr **092533**
- 160 x 1,2/1,8 x 20 mm, Z 16, WZ til langsnit i træ Best.-nr **092539**
- 160 x 1,2/1,8 x 20 mm, Z 32, WZ til universelt brug i træ Best.-nr **092552**
- 160 x 1,8/2,0 x 20 mm, Z 56, FZ/TZ til finsnit i træ Best.-nr **092553**
- 160 x 1,2/1,8 x 20 mm, Z 48, FZ/TR til snit i multiplex-plader (Trespa) Best.-nr **092569**
- **Diamantsavblad** Best.-nr **092474**  
160 x 2,4/3,0 x 20 mm, Z 4, FZ/TZ til cementbundet materiale



### Parallellanslag

med vingeskruer

Best.-nr **203214**



### Forbindelsesstykke F-VS

til forbindelse af to føringskinner

Best.-nr **204363**



### Føringsskinne F

Betegnelse	Længde i m	Best.-nr
F 80	0,80 m	<b>204380</b>
F 110	1,10 m	<b>204381</b>
F 160	1,60 m	<b>204365</b>
F 210	2,10 m	<b>204382</b>
F 310	3,10 m	<b>204383</b>



### Vinkelanslag F-WA

Best.-nr **205357**



### Taske til føringsskinne

**Taske til føringsskinne F 160**  
til føringskinner op til 1,6 m længde  
Best.-nr **204626**



### Suge-spænde-system

**Aerofix F-AF 1**  
med skinne, adapter til oppe og nede, flexslange  
Best.-nr **204770**



### Slutkapper F-EK

2 styk Best.-nr **205400**



### Skruevinge F-SZ 180MM

2 styk, til fiksering af skinnen på emnet  
Best.-nr **207770**

**Taskesæt til føringskinner**  
2 x F 160 + F-VS + 2 x F-SZ 180MM  
+ Taske til føringsskinne  
Best.-nr **204805**

**Flexslange FXS L**  
op til 3,2 m længde Best.-nr **205276**

**Taskesæt til føringskinner**  
F 80 + F 160 + F-WA + F-VS  
+ 2 x F-SZ 180MM  
+ Taske til føringsskinne  
Best.-nr **204749**



### Hægteprofil F-HP 6,8M

6,8 m længde Best.-nr **204376**



### Opridsbeskyttelse F-SS 3,4M

3,4 m længde Best.-nr **204375**



### Spånpose

1 styk Best.-nr **206921**



### Akku-PowerStation

APS 18 M, 18V Best.-nr **094453**  
Hurtigoplader  
APS 18 M+ Best.-nr **094439**



### Akku-PowerTank 18 M 99

Li-Ion, 18V, 99 Wh (Li-HD)  
Best.-nr **094438**



Hos MAFELL vælger vi ofte at gå en særlig vej for at udvikle et bedre værktøj til snedkere: Vi ændrer vores synsmåde og betragter værktøjets væsentlige dele på en hel ny måde. I denne forbindelse tænker vi også altid på de krav, der stilles til træhåndværket i fremtiden.

På basis af disse tanker, kombineret med en fremragende materiale- og forarbejdningskvalitet, opstår der igen og igen forbløffende løsninger. F.eks. med hensyn til funktionalitet og brugskomfort. Det er vores krav, at du bare arbejder uden at tænke over dit værktøj. Bare fordi vi allerede har gjort det i stor grad hos MAFELL. Når alt kommer til alt har vi et fælles mål: det perfekte job. Eller kort:

creating excellence

Din MAFELL forhandler - vores salgspartner: