

HEWI

Das Architektursystem
The architectural system

NEWS 2024

S 900



System 900

Universal Design

System 900

Universal design

Unsere Gesellschaft verändert sich und mit ihr die Anforderungen an Architektur und Produktdesign. HEWI begegnet dieser Herausforderung seit Jahrzehnten und entwickelt Lösungen, die stets den Menschen und seine individuellen Bedürfnisse in den Mittelpunkt stellen. Herausragende Gestaltung entsteht ausschließlich im Zusammenspiel mit innovativer Technik. Die Verbindung von Ästhetik und Funktion ist fest in der HEWI DNA verankert. System 900 ist die Antwort auf die komplexen Anforderungen an barrierefreie Bäder. Die Produkte sind bis in das kleinste Detail durchdacht – sie überzeugen durch Funktionalität, dauerhafte Qualität, clevere Montagetechnik und hygienische Gestaltung. System 900 verbindet puristisches Design mit hoher Funktionalität und einer einzigartigen Sortimentstiefe.

Seit diesem Jahr erweitert die Designvariante S 900 Q das System 900 und setzt mit einer quadratischen Formensprache moderne Akzente. Erhältlich in Edelstahl, Chrom und pulverbeschichtet in Weiß, Schwarz und Grau lassen sich die neuen Accessoires mit allen Produkten von System 900 kombinieren und ermöglichen eine durchgängige Gestaltung.

System 900 erfüllt die Anforderungen verschiedenster Gebäudetypen und Anwendergruppen – sei es im Krankenhaus oder der Seniorenresidenz, in öffentlichen Gebäuden, im Hotel oder auch zu Hause.

Our society is changing, and with it the demands on architecture and product design are as well. HEWI has been meeting this challenge for decades and develops solutions that always focus on people and their individual needs. Outstanding design is created exclusively by including innovative technology. This combination of aesthetics and function is firmly anchored in HEWI's DNA. System 900 is the answer to the complex requirements of accessible bathrooms. The products have been extensively thought through down to the smallest detail – which means they offer impressive functionality, lasting quality, intelligent installation technology and hygienic design. System 900 combines purist design with high degrees of functionality and a unique depth of product options.

From the start of this year, the S 900 Q design variant has been added to System 900 and creates modern accents with a square design language. Available in stainless steel, chrome and powder-coated in white, black and grey, the new accessories can be combined with all System 900 products to enable a consistent design.

System 900 meets the requirements of a wide range of building types and user groups – whether in hospitals or retirement homes, public buildings, hotels or even at home.



Einsatzbereiche Fields of application	4
Material und Farbe Material and colour	6
NEU Sonderfarben NEW Special colours	8
NEU Neue Designvariante NEW New design variant	12
Hotel Hotel	14
Public Public	26
Home Home	34
Professional Care Professional Care	44
Technik Technology	58
Sortimentsauszug Product selection	60
Kontakt und Service Contact and service	70

Einsatzbereiche

Fields of application

HOTEL

Zeitgemäße Hotelkonzepte bestehen durch eine gute Gestaltung, schaffen ein unverwechselbares Ambiente und gehen auf die individuellen Bedürfnisse der Gäste ein. System 900 bietet ein stimmiges Gesamtkonzept für das hochwertige Hotelbad – von Accessoires über Komfortelemente bis hin zu barrierefreier Ausstattung, die sich noch dazu flexibel an die Bedürfnisse des Gastes anpassen lässt.

Good design is what makes contemporary hotel concepts so impressive. It creates a distinctive ambience and caters to the individual needs of guests. System 900 provides a harmonious overall concept for high-quality hotel bathrooms – from accessories and comfort elements to accessible equipment that can be flexibly adapted to each guest's needs.

PUBLIC

Besonders im halböffentlichen und öffentlichen Bereich stehen bei der Ausstattung von Gebäuden neben Design nachhaltige Qualität, Robustheit und Funktionalität im Fokus. System 900 erfüllt diese Anforderungen. Bewusst gewählte Materialien und deren sorgfältige Verarbeitung ergeben hochwertige Produkte, die der hohen Benutzerfrequenz über Jahre gewachsen sind.

When furnishing buildings, particularly in the semi-public and public sectors, the focus is not just on design but also on sustainable quality, durability and functionality. System 900 fully meets these requirements. Carefully selected materials and their meticulous processing results in high-quality products that can withstand many years of high frequency use.



S 900 Q Weiß matt | S 900 Q matt white



S 900 Q Schwarz matt | S 900 Q matt black

HOME

Das Bad hat sich zu einem zentralen, sehr persönlichen Raum im eigenen Zuhause entwickelt, dessen Gestaltung eine flexible Nutzung ermöglichen sollte, die individuell anpassbar ist. System 900 bietet Sicherheit und Unterstützung und schafft in Kombination mit ausgezeichnetem Design ein Wohlfühlambiente, das Funktionalität, Komfort und Ästhetik auf einzigartige Weise vereint.

The bathroom has developed into a central, very personal space in the home, and its design should enable flexible use that is individually adaptable. HEWI's System 900 enables safety and support and, in combination with excellent design, creates a feel-good ambience which uniquely incorporates functionality, comfort and aesthetics.

PROFESSIONAL CARE

Mit System 900 wird barrierefreie Gestaltung leicht planbar. Als System berücksichtigt S 900 in besonderer Weise die komplexen Anforderungen im Bereich Professional Care. Das System überzeugt durch Funktionalität, eine besonders hygienische Gestaltung und clevere Montagetechnik.

System 900 ist dafür konzipiert, die Selbstständigkeit und die Sicherheit der Patienten bestmöglich zu unterstützen. Dadurch wird das Pflegepersonal weniger stark beansprucht. Reinigungskräfte werden durch hygienische, einfach zu pflegende Oberflächen entlastet. Die große Materialvielfalt ermöglicht Lösungen für Regelpatientenbäder, Wahlleistungsbereiche und hochwertige Seniorenresidenzen aus einer Hand.

System 900 makes it easy to plan accessible facilities. It is designed to take special account of the complex requirements within the professional care sector. The system offers impressive functionality, particularly hygienic design and clever installation technology.

System 900 is designed to provide the best possible level of independence and safety for patients. This results in less strain being placed on the nursing staff. Cleaning staff benefit from the hygienic and easy-to-clean surfaces. And a wide variety of materials means solutions for regular patient bathrooms, elective service areas and high-quality senior residences can be acquired from a single source.



S 900 Schwarz matt | S 900 matt black



S 900 Dunkelgrau matt | S 900 matt dark grey

Material und Oberfläche

Material and finish

Gutes Design bedeutet für HEWI auch, Optionen zu bieten. System 900 ist in Edelstahl, Chrom und mit Pulverbeschichtung mit tiefmatter Oberfläche in Weiß, Schwarz oder Grau erhältlich. So ist es vielseitig einsetzbar und ermöglicht Gestaltungsoptionen. Der Einsatz erstklassiger Materialien und deren sorgfältige Verarbeitung ergeben die herausragende, langlebige Qualität von System 900.

Sämtliche Produkte von System 900 wurden so entwickelt, dass sie ein Höchstmaß an Hygiene bieten. Zu diesem Zweck werden ausschließlich pflegeleichte Materialien verwendet. Diese weisen eine besonders hygienische Oberfläche auf und bieten zudem optimale Reinigungseigenschaften.

HEWI believes good design should also involve providing options. System 900 is available in stainless steel, chrome or powder-coated with a deep matt finish in white, black or grey, making it versatile and allowing design options. The use of first-class materials and careful workmanship result in the outstanding, durable quality of System 900.

All System 900 products have been developed to provide the highest levels of hygiene. To this end, only easy-care materials are used. These have particularly hygienic surfaces and also offer optimum cleaning properties.



Edelstahl matt geschliffen (...XA)
Stainless steel satin finished (...XA)



Chrom (...40)
Chrome (...40)

Standardfarben Standard colours



Pulverbeschichtet, Weiß tiefmatt (...60 DX)
Powder-coated, matt white (...60 DX)



Pulverbeschichtet, Dunkelgrau Perlglimmer tiefmatt (...60 SC)
Powder-coated, matt dark grey pearl mica (...60 SC)



Pulverbeschichtet, Schwarz tiefmatt (...60 DC)
Powder-coated, matt black (...60 DC)

Sonderfarben Special colours



Farbe ist ein wesentlicher Bestandteil der HEWI DNA. Sie ermöglicht individuelle Gestaltungsoptionen und ausdrucksstarke Statements. Mit System 900 bietet HEWI die Möglichkeit einer durchgängigen Gestaltung im Objekt.

Colour has always been an essential part of the HEWI DNA. It enables individual design options and expressive statements. With System 900, HEWI offers you the possibility of a consistent design throughout the building.



INSPIRATION: FADED CINDER ROSE

Das leichte Rosa weckt florale Assoziationen. Die dezente Sättigung unterstreicht die Sanftheit der Farbe und erinnert an die Sinnlichkeit der Rosen.

Light pink evokes floral connotations. The subtle saturation underlines the softness of the colour and evokes the sensuality of roses.

Sonderfarben Special colours

Die Farbwelten von HEWI bieten mit über 4.500 Farben individuelle Gestaltungsoptionen. Egal, welches Farbkonzept, die Lösungen von System 900 können passend für jede Raumgestaltung gepulvert werden.

Lassen Sie sich von unseren Lieblingsfarben inspirieren.

With over 4,500 colours, HEWI's colour spectrum offers a wide range of individual design options. Whatever colour concept you select, System 900 solutions can be powder-coated to suit any room design.

Be inspired by our favourite colours.



INSPIRATION: SOOTHING CEDAR BROWN

Dieses sanfte Braun spiegelt die Farben des hochwertigen Zedernholzes wider. Sein sanftes Aussehen wirkt beruhigend und schafft eine gemütliche Atmosphäre.

This soft brown reflects the colours of the high-quality cedar wood. Its soft appearance has a calming effect and creates a cosy atmosphere.

INSPIRATION:**SOMBER SAGE GREEN**

Ein dunkles Grün voller Tiefe und Komplexität. Dieser natürliche Farbton erinnert an die Farben des Waldes. Seine spannende Basis steht für Lebendigkeit.
A dark green full of depth and complexity. This natural tone is reminiscent of the colours of the forest. Its exciting base stands for liveliness.

**INSPIRATION:****DARK BREEZE BLUE**

Ein dunkles, ein klares Blau. Es erinnert an die Weite des Ozeans und die leichte Brise des Meeres und strahlt Ruhe und Entspannung aus.
A dark, a clear blue. It evokes the vastness of the ocean and the light breeze of the sea, radiating calm and relaxation.



Neue Designvariante New design variant



Die neue Designvariante S 900 Q ist geprägt von quadratischen Formen und einer modernen, zeitlosen Anmutung. Die klaren Linien zeigen Haltung und setzen die Accessoires gekonnt in Szene. Definierte Radien erzeugen einen angenehmen Griff und eine optische sowie physische Leichtigkeit. Die neuen Produkte fügen sich in das Gesamtkonzept kompromisslos ein und harmonisieren im Sinne des Systemgedankens mit System 900 von HEWI.

Erhältlich in Edelstahl, Chrom und pulverbeschichtet in Weiß, Schwarz und Grau ermöglichen die Accessoires eine durchgängige Gestaltung im Sanitärraum. Die Produkte sind bis in das kleinste Detail durchdacht und überzeugen neben dauerhafter Qualität, einfacher Montagetechnik und hygienischer Gestaltung auch mit funktionalen Details, wie einer Ablage auf dem WC-Papierhalter. Die Designvariante erfüllt die Anforderungen für öffentliche Gebäude, Hotels sowie das Privatbad. Auch für verschiedene Einsatzbereiche in Gesundheitsbauten ist sie geeignet.



Ablage mit Seifenspender
Shelf with soap dispenser



Badetuchhalter
Bath towel rail



WC-Papierhalter und WC-Bürstengarnitur
Toilet roll holder and toilet brush unit

The new S 900 Q design variant is characterised by its square shapes and modern, timeless appeal. The clear lines demonstrate attitude and skilfully set the scene for all the accessories. Defined radii create a pleasant feel and a visual as well as physical lightness. The new products fit uncompromisingly into the overall concept and harmonise perfectly with HEWI's System 900 in the sense of the system idea.

Available in stainless steel, chrome and powder-coated in white, black and grey, the accessories enable a consistent design in sanitary rooms. The products are intelligently thought out down to the smallest detail. In addition to durable quality, simple installation technology and hygienic design, these products offer impressive functional details such as a shelf on the WC paper holder. The design variant meets the requirements for public buildings, hotels and private bathrooms. It is also suitable for various applications in healthcare buildings.

Hotel
Hotel





Stimmiges Gesamtkonzept

Coherent overall concept

Ein stimmiges Hotel-Konzept begeistert Ihre Gäste. System 900 verbindet Funktionalität sowie ausgezeichnete Gestaltung mit langlebiger, nachhaltiger Qualität und schafft zusammen mit durchgängigen Lösungen von Accessoires über Komfortprodukte bis hin zu barrierefreien Elementen einen Mehrwert für Ihre Gäste.

Die quadratische und runde Formensprache sowie die einzigartige Oberflächenvielfalt bieten Gestaltungsfreiheit und die Möglichkeit, ein Wohlfühlambiente für Ihre Gäste zu schaffen.

Die Designvariante S 900 Q umfasst eine große Anzahl an nützlichen Accessoires. Vom Seifenspender über Haken bis hin zu WC-Bürstengarnitur und Badetuchhalter bietet sie ein durchgängiges Sortiment.

A coherent hotel concept inspires your guests. System 900 combines functionality as well as excellent design with durable, sustainable quality and, together with consistent solutions from accessories to comfort products to accessibility elements, create greater added value for your guests.

The square and round design language, as well as the unique variety of surfaces offer design freedom and the opportunity to create a stylish and functional feel-good ambience for your guests.

The S 900 Q design variant includes a large number of useful accessories. From the soap dispenser and hooks to the toilet brush set and towel rail, this design variant offers a consistent feel throughout the range.



Universal Design in Hotelbädern

Universal design in hotel bathrooms



Ihre Hotelzimmer sollten so individuell sein wie Ihre Gäste. HEWI bietet Ihnen die Möglichkeit, Ihre Bäder flexibel an die Bedürfnisse der einzelnen Nutzer anzupassen. Braucht ein Gast Unterstützung, lassen sich die mobilen Duschsitze, Stützklappgriffe und Haltegriffe schnell und einfach in den Raum integrieren. Unsere bewährte Befestigungstechnik ist einfach zu handhaben und erfordert kein Werkzeug.

Das Personal kann die mobilen Stützklappgriffe und Duschsitze schnell und einfach anbringen und natürlich auch wieder entfernen. Wenn sie nicht mehr benötigt werden, verdeckt eine dezente Kappe die fest installierte Montageplatte.



Your hotel rooms should be as individual as your guests. HEWI provides the opportunity for you to flexibly adjust your bathrooms to the needs of the individual user. If a guest needs support, the mobile shower seats, hinged support bars and grab rails can be quickly and easily integrated into the room. Our tried-and-tested fixing technology is easy to use and requires no tools.

Housekeeping staff can quickly and easily add the mobile hinged support rails and shower seats and of course, remove them later. When they are no longer required, a discreet cap conceals the installed, fixed, assembly plate.

Komfort gestalten Designing comfort



Ein Bad, das optimal auf die individuellen Bedürfnisse des jeweiligen Hotelgastes abgestimmt ist, schafft die Voraussetzung, dass Ihr Gast sich wohlfühlt.

A bathroom that is optimally adapted to the individual needs of your hotel guest creates the essential elements for your guest to feel comfortable and at ease.



Design und Funktion

Design and function





Badetuchablage
Bath towel shelf



Seifenspender und Haken
Soap dispenser and hooks



WC-Papierrollenhalter und WC-Bürstengarnitur
Toilet roll holder and toilet brush unit

System 900 umfasst eine große Anzahl an Accessoires. Vom Seifenspender über den Kosmetikspiegel bis hin zu WC-Bürstengarnitur und Badetuchhalter bietet Ihnen System 900 ein einzigartig durchgängiges Sortiment, das keine Wünsche offenlässt.

Die Basis der hochwertig verchromten Produkte ist Edelstahl. Dadurch sind sie absolut korrosionsbeständig. Die chrombeschichteten Produkte von System 900 sind besonders hygienisch und leicht zu reinigen. Kombiniert werden können diese mit Einsätzen aus Polyamid oder satiniertem Kristallglas.

System 900 has a large selection of accessories. From soap dispensers to cosmetic mirrors and toilet brush sets to towel rails, System 900 provides you with a uniquely integrated product range that leaves nothing to be desired.

The basis of the high-quality chrome products is stainless steel. This makes them absolutely corrosion-resistant. The chrome-coated System 900 products are also exceptionally hygienic and easy to clean. They can also be combined with applications made of polyamide or satin-finished crystal glass.

Mobile Lösungen

Mobile solutions



Der Sanitärraum kann mit den mobilen Lösungen flexibel an die Bedürfnisse und persönlichen Fähigkeiten des Nutzers angepasst werden. Sie bieten die gleiche Funktionalität wie dauerhaft installierte Duschsitze, Stützklappgriffe oder Haltegriffe. Der mobile Duschsitz ist in zwei Größen erhältlich. Der mobile Stützklappgriff ist als Mono- oder Duo-Ausführung verfügbar.

Sanitary rooms can be flexibly adapted to the needs and personal abilities of the user thanks to the use of mobile solutions. They offer the same functionality as permanently installed shower seats or folding support rails. The mobile shower seat is available in two sizes. The mobile folding support rail is available as a mono or duo rail version.



Dank der werkzeuglosen Montage kann das Reinigungspersonal den mobilen Duschsitz, Stützklappgriff oder Haltegriff bei Bedarf mit wenigen Handgriffen anbringen oder demonstrieren. Wird die Unterstützung nicht mehr benötigt, kann die Montageplatte hinter einer dezenten Abdeckung verborgen werden.

Thanks to HEWI's tool-free mounting system, cleaning staff can attach or remove the mobile shower seat or folding support handle in just a few steps as needed. When the support element is no longer required, the mounting plate can be hidden behind a discreet cover.

Public
Public





Langlebige Qualität

Durable quality

Sanitärräume in öffentlichen und halböffentlichen Bereichen sollten mit einer repräsentativen Gestaltung den Charakter des Gebäudes widerspiegeln. Weitere wichtige Aspekte bei der Planung und Realisierung sind Atmosphäre, Wohlbefinden der Nutzer sowie Wirtschaftlichkeit und Nachhaltigkeit. System 900 erfüllt diese Anforderungen optimal und überzeugt mit langlebigen Produkten und einer einzigartigen Sortimentstiefe. Das Baukastenprinzip ermöglicht individuelle Planungen – seien es die sanitären Anlagen in Veranstaltungshäusern, die Gestaltung repräsentativer Büroräume oder die Ausstattung normgerechter, barrierefreier Sanitärräume.

Passend zu den Spendersystemen von System 900 greift die Designvariante S 900 Q die quadratische Grundform auf und ermöglicht eine durchgängige und klare Raumgestaltung in viel frequentierten Bereichen. Die Spendersysteme und Accessoires werden durch HEWI Waschtische, System-Armaturen, Spiegel und objektaugliche Beschläge der Serie 270 perfekt ergänzt.

Sanitary rooms in public and semi-public areas should reflect the character of the building with a representative design. Other important aspects in planning and realisation are atmosphere and user well-being, as well as economy and sustainability. System 900 optimally meets these requirements with convincingly durable products and a unique depth of range. The modular principle enables individual planning – be it sanitary facilities at event venues, the design of prestigious offices, or the furnishing of standard-compliant, accessible sanitary rooms.

Matching the System 900 dispenser systems, the S 900 Q design variant picks up on the original square shape and enables consistent and clear room design in highly frequented areas. The dispenser systems and accessories are perfectly complemented by HEWI washbasins, system fittings, mirrors and Range 270 fittings suitable for commercial buildings.



Büro- und Geschäftsgebäude Office buildings and commercial buildings



System 900 erfüllt die Anforderungen an öffentliche Sanitärräume optimal und überzeugt mit langlebigen Produkten und einer einzigartigen Sortimentstiefe.

HEWI's System 900 meets the requirements for optimal public sanitary rooms and provides further persuasive evidence with its durable products and a unique depth of range.



Hygiene mit Stil

Hygiene with style





HEWI bietet mit den Spendern von System 900 Gestaltungsoptionen und ermöglicht eine ästhetische Umsetzung der Hygienemaßnahmen wo immer sie gebraucht werden. Die HEWI Designlinie ist in Edelstahl mit matter Oberfläche in Weiß, Schwarz oder Grau und in individueller Wunschfarbe verfügbar. Kombinieren lassen sich die Desinfektionsspender mit weiteren Sanitär Lösungen von HEWI. Erhältlich sind Seifen- und Papierhandtuchspender sowie Abfallbehälter in der jeweiligen Designsprache.

Die HEWI Spendermodelle aus System 900 sind sowohl in manueller als auch in elektronischer Form verfügbar. Die sensorische Ausführung ermöglicht den Nutzern eine berührungslose Händedesinfektion. Bei Aktivierung der eingebauten Sensorik leuchtet der Desinfektionsbereich auf und unterstützt die intuitive Bedienung. Die Ausgabe des Mittels erfolgt als Spray und ermöglicht eine bessere Verteilung auf der Haut. Besonders ressourcensparend ist dabei die Voreinstellung der Ausgabemenge. Sie wirkt einem hohen Verbrauch an Desinfektionsmittel entgegen.



HEWI offers several design options with the System 900 dispensers to enable an aesthetic implementation of hygiene measures wherever they are needed. The HEWI design line is available in stainless steel with a matt surface in white, black or grey and in the individual colour of your choice. The disinfectant dispensers can be combined with other sanitary solutions from HEWI. Soap and paper towel dispensers as well as waste bins are available to maintain a consistent design language throughout.

The HEWI System 900 dispenser models are available in both manual and electronic form. The touch free, sensory version enables users to disinfect their hands without the need to touch a control. When the built-in sensor system is activated, the disinfection area lights up and supports intuitive operation. The disinfectant is dispensed as a spray and enables better distribution on the skin. The presetting of the quantity dispensed dispensing is a particularly resource-saving benefit by reducing over use of disinfectant.

Home
Home





Komfort und Ästhetik vereinen

Incorporating comfort and aesthetics

Wohnen in all seinen Formen verändert sich. Sicherheit und Wohlfühl gewinnen immer mehr an Bedeutung. Individuelle Lösungen, exakt zugeschnitten auf die unterschiedlichen Bedürfnisse der Menschen, erstklassigen, edlen Materialien und ein zeitloses, reduziertes Produktdesign gewinnen bei der Planung und Ausstattung des privaten Badezimmers immer mehr an Bedeutung.

System 900 vereint diese Anforderungen, bietet die Möglichkeit, gekonnt Akzente zu setzen und Ergonomie und Funktion selbstverständlich mit einzuschließen. Einzigartige Sortimentstiefe, Material- und Oberflächenvielfalt eröffnen nahezu grenzenlose Gestaltungsspielräume. System 900 bietet Lösungen für alle Bereiche des Badezimmers – sei es am Waschtisch, am WC oder in der Dusche. Neben Sanitär-Accessoires umfasst das System auch Komfortprodukte und barrierefreie Elemente, die Selbstständigkeit ermöglichen und Sicherheit geben, ohne den ästhetischen Anspruch aufzugeben.

The way we live is constantly changing. Security and a sense of well-being are becoming increasingly important. Individual solutions, precisely tailored to the individual requirements and different needs of people, using authentic, honest materials and a timeless, reduced product design are becoming increasingly important in the planning and furnishing of private bathrooms.

System 900 combines all these requirements, including the opportunity of skilfully setting accents which naturally includes ergonomics and functionality. A unique range of products and a variety of materials and surfaces, opens up almost limitless scope for design. System 900 offers solutions for all areas of the bathroom – whether at the washbasin, the toilet or in the shower. In addition to sanitary accessories, the system also includes comfort products and accessibility elements that enable independence and provide security without sacrificing comfort or aesthetic appeal.



Durchgängige Gestaltung Consistent design



HEWI Systemlösungen bieten Sicherheit und Unterstützung und schaffen in Kombination mit ausgezeichnetem Design ein Wohlfühlambiente, das Funktionalität, Komfort und Ästhetik auf einzigartige Weise vereint.

HEWI system solutions offer safety and support and when combined with excellent design, create a feel-good ambience that uniquely combines functionality, comfort and aesthetics.



Re-Sitzfamilie
Re-seat family



Design, Ästhetik und Post-Industrial Rezyklat:
Die von HEWI entwickelte Re-Sitzfamilie ist ein Statement für bestes Ecodesign.

Design, aesthetics and post-industrial recycling:
the Re-seat family developed by HEWI is a powerful statement for the best eco-design.



Ecodesign in Perfektion
Ecodesign in perfection





Die neue Re-Sitzfamilie von HEWI besteht aus drei Hockern und zwei Badstühlen und ist aus Post-Industrial Rezyklat gefertigt, das zum Teil von HEWI selbst stammt sowie von einem regional ansässigen Produzenten bezogen wird. In den naturnahen Farben Waldgrün und Dunkles Granitgrau bieten sie haptisch und optisch ein spannendes und lebendiges „Look & Feel“.

Durch den Materialmix aus recykliertem Polypropylen und recykliertem Polyamid, wirken die leicht melierten Oberflächen mit ihrer jeweils einzigartigen Musterung und durchscheinenden Farbtupfern lebendig und individuell. Dabei verringert die Verwendung von recykliertem Material nicht nur den Kunststoffabfall, sondern macht jede Sitzfläche und jede Armlehne zu einem Unikat.

The new Re-seat family from HEWI consists of three stools and two bathroom chairs which are made from post-industrial recycled materials, some of which comes from HEWI directly as well as being sourced from a regional supplier. In the natural colours forest green and dark granite grey, they offer an exciting and lively „look & feel“ both haptically and visually.

Thanks to the material mix of recycled polypropylene and recycled polyamide, the seats have a slightly mottled surface each with unique patterning and the translucent dots of colour which appear create a lively and individual appearance. By using recycled material HEWI not only reduces plastic waste, it also makes each seat and armrest unique.

Professional Care Professional Care





Der Mensch im Fokus

People in focus

Menschen das Leben erleichtern – mit individuell anpassbaren Konzepten, die Selbstständigkeit ermöglichen und Sicherheit geben –, das ist es, was uns antreibt.

System 900 stellt sowohl die Pflegebedürftigen als auch die Pflegenden in den Mittelpunkt. Die Produkte sind so gestaltet, dass sie unterstützen und Halt geben, um so die Selbstständigkeit zu erhöhen und das Pflegepersonal zu entlasten. System 900 umfasst Lösungen für alle Bereiche des Sanitärraums – sei es am Waschtisch, am WC oder in der Dusche. Reinigungskräfte werden durch hygienische, einfach zu pflegende Oberflächen entlastet.

Der modulare Aufbau von System 900 erlaubt vielseitige Kombinationsmöglichkeiten. System 900 ermöglicht eine Badgestaltung, die optimal auf die Bedürfnisse des einzelnen Nutzers abgestimmt ist. Die Produktfunktionen sind perfekt auf das Einsatzgebiet Professional Care zugeschnitten.

Vorkonfigurierte Produkte erübrigen das nachträgliche Ergänzen von einzelnen Produktfunktionen. Mit System 900 erhalten Sie ohne Nachrüsten die passende Lösung, direkt und optimal ausgerichtet auf die spezifischen Anforderungen. Beispielsweise ist der Stützklappgriff in unterschiedlichen Konfigurationen erhältlich – vom minimalistischen Mono-Stützklappgriff bis hin zum voll ausgerüsteten Duo-Stützklappgriff mit WC-Papierhalter und funkgesteuerter WC-Spülauslösung.

Making life easier for people with individually adaptable concepts that enable independence and provide security, is what drives us. We can provide you with individual solutions to the highest design standards, which can be tailored precisely to your personal requirements.

System 900 focuses on both the person being cared for and their carer. Our products are designed to provide support to help increase independence and reduce the burden on caregivers. System 900 includes solutions for all areas of the sanitary room, be it at the washbasin, the toilet or in the shower. Cleaning staff benefit from the hygienic and easy-to-clean surfaces.

The modular design of System 900 allows for versatile combination options. System 900 allows the creation of bathrooms ideally designed to meet the needs of users. The product functions are perfectly tailored to the area of Professional Care.

Preconfigured products make subsequent additions of individual product functions unnecessary. With System 900, you get the right solution directly and optimally geared to your specific requirements, without retrofitting. For example, the folding support rail is available in different configurations – from the minimalist mono-hinged support rail to the fully equipped duo-hinged support rail with toilet roll holder and radio-controlled toilet flush mechanism.



Konsequentes Design Consistent design



Intelligente Funktionen und konsequentes Design bilden bei HEWI eine Einheit. Komfortaspekte und Barrierefreiheit sind bei HEWI in jedem System integriert, sodass eine generationenübergreifende Nutzung möglich ist.

Intelligent functionality and consistent design form a single unit at HEWI. Comfort aspects and accessibility are integrated into every system at HEWI so that cross-generational use is possible.



Selbstständigkeit ermöglichen Enabling independence



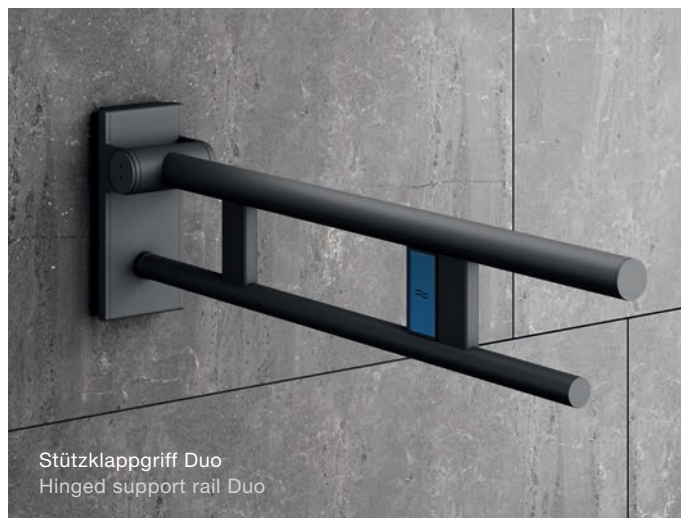

Das modulare Waschtischsystem verfügt über adaptive Zusatzfunktionen und ermöglicht die Integration von zusätzlichen Haltemöglichkeiten und Ablagesystemen direkt am Waschtisch. Die Waschtische bieten Sicherheit und gewährleisten, dass alle Badutensilien in greifbarer Nähe ihren Platz finden. Das praktische Ablagesystem eignet sich auch zur Wandbefestigung und bietet so erweiterbare Funktionalität. Erhältlich sind die Waschtischprofil-Sets passend zu System 900 mit Pulverbeschichtung in den Nuancen Weiß, Schwarz und Grau.

Durch die spezielle Pulverbeschichtung verleihen wir System 900 ein unvergleichliches Finish. Neben der herausragenden Optik bietet die Pulverbeschichtung höchsten Korrosionsschutz und eignet sich damit perfekt für den Einsatz in Sanitärräumen. In Verbindung mit optimalen Hygieneigenschaften, Reinigungsmittelbeständigkeit und besonders präziser Verarbeitung erfüllt System 900 selbst die anspruchsvollsten Anforderungen.

The modular washbasin system has adaptive functions and enables the integration of additional holding and storage options directly at the washbasin. The washbasins provide safety and ensure that all bathroom utensils are always located within easy reach. The practical storage system is also suitable for wall mounting and thereby provides extendable functionality. The washbasin sets match System 900, with powder coating available in white, black and grey.

Its special powder coating gives System 900 an incomparable finish. In addition to its outstanding appearance, powder coating also provides maximum corrosion protection and is therefore perfectly suited for use in sanitary rooms. Combined with its optimal hygiene properties, resistance to harsh cleaning agents and particularly precise finishing, System 900 satisfies even the most demanding of requirements.

Magnetbrausehalter

Magnetic shower holder



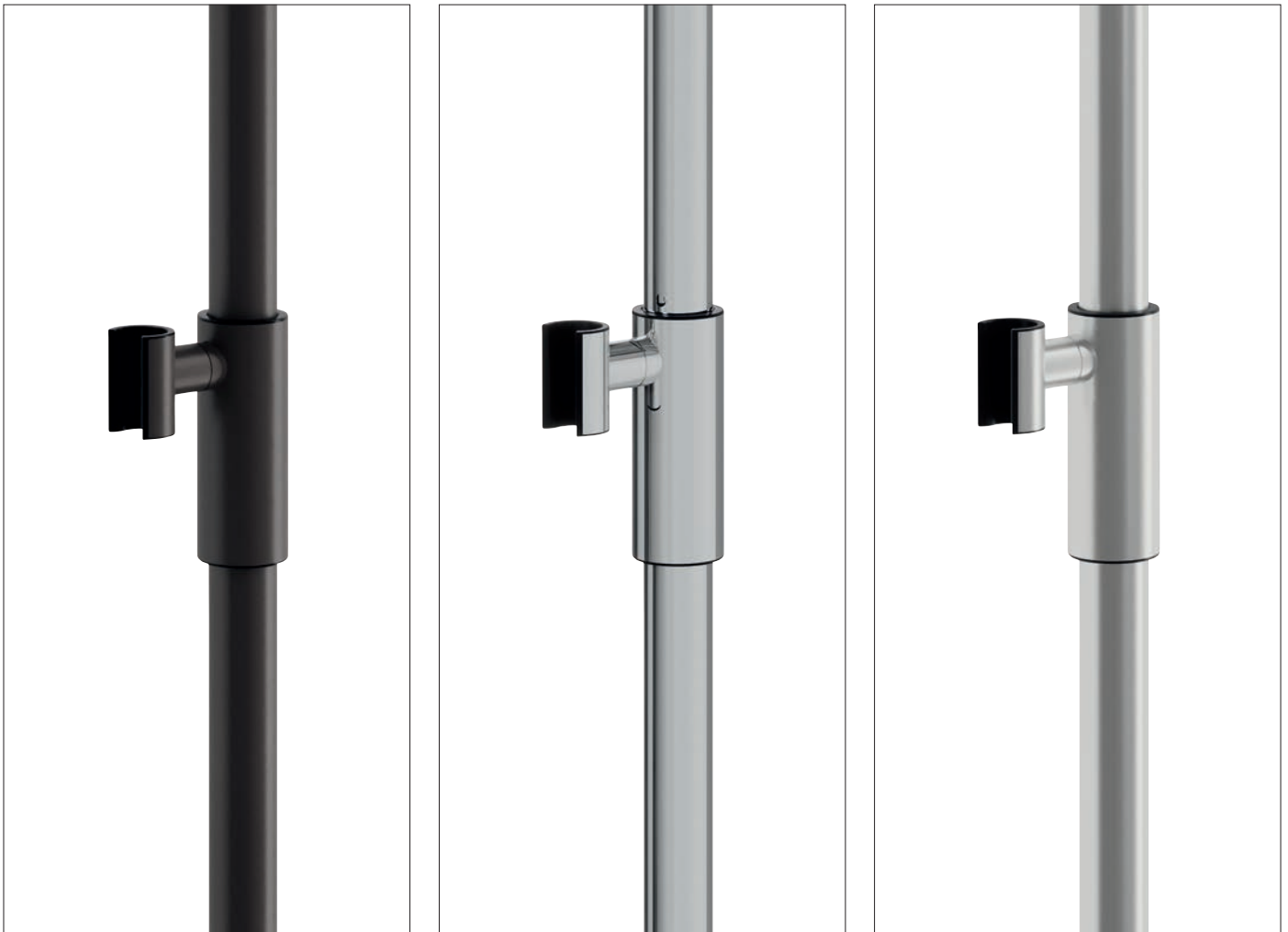

Der patentierte Magnetbrausehalter folgt der Philosophie des Universal Designs. Die einfache und leichte Höhenverstellung durch das Gleiten des Brausehalters aufgrund der Magnetfunktion, die intuitive Einhandbedienung, der stufenlos drehbare Konushalter sowie der Verzicht auf die weit verbreiteten Drucktasten und Drehknöpfe sind charakteristisch für den neuartigen Magnetbrausehalter. So ist das Produkt ohne Kraftaufwand und auch mit motorischen Einschränkungen nutzbar. Nasse Hände spielen bei der Bedienung keine Rolle mehr, da der traditionelle Klemm-Mechanismus durch das neuartige Magnetprinzip abgelöst wurde und so die Ausübung von Druck beim Verstellen des Brausehalters entfällt. Indem so gut wie keine mechanischen Kräfte auf das Produkt einwirken, reduziert sich die Abnutzung auf ein Minimum.

In Edelstahl, Chrom und pulverbeschichtet in Weiß, Schwarz und Grau folgt der Brausehalter dem minimalistischen, hochwertigen und zeitlosen Design, das alle Serien von HEWI auszeichnet und bildet einen weiteren Baustein im vielfältigen Angebot der barrierefreien Lösungen.

The patented magnetic shower holder continues the HEWI philosophy of universal design. The simple and easy height adjustment made by sliding the shower holder due to its magnetic function, the intuitive one-handed operation, the infinitely rotatable cone shaped holder, as well as the absence of the more common push buttons and rotary knobs, are characteristic for this novel magnetic shower holder. This means the product can be used with minimum effort and even lower motor impairments. Wet, soapy hands are no longer a problem, as the traditional clamping mechanism has been replaced by the novel magnetic principle. This eliminates the need to exert any pressure when adjusting the shower holder. And as virtually no mechanical forces act on the product, wear and tear is kept to a minimum.

In stainless steel, chrome and powder-coated in white, black and grey, the shower holder follows the minimalist, high-quality and timeless design that characterises all HEWI products and forms yet another component in the diverse range of accessible solutions.

Differenzierende Gestaltung

Differentiating design





Das System 900 bietet mit seinen vielfältigen Oberflächen eine differenzierende Gestaltungsoption. So wird die Edelstahlvariante im Regelpatientenzimmer eingesetzt und die Differenzierung über die pulverbeschichtete oder spiegelpolierte Oberfläche im Wahlleistungsbereich erzielt.

Neben Designaspekten und sicherer Nutzung der Produkte stand bei der Entwicklung der Komfort im Vordergrund. So sind die Haltesysteme nicht nur extrem belastbar, ihre Querschnitte sind auch optimal auf die menschliche Hand angepasst, sodass sie sicher zu greifen sind. Zudem bietet das Rundrohr-Design von System 900 ein besonders angenehmes Greifgefühl. Die ergonomische Gestaltung der Duschsitze fördert das stabile Sitzen. Besonderen Komfort bietet die angenehme Oberfläche der Sitzfläche, die auch bei Nässe rutschfest ist. Eine zuverlässige Befestigung und eine solide Konstruktion erhöhen die Sicherheit.

System 900 überzeugt durch geprüfte Qualität. Produkte, die im Pflegebereich eingesetzt werden, müssen nicht nur Reinigungsmitteln standhalten, sondern auch gegenüber Wundbehandlungs- und Desinfektionsmitteln unempfindlich sein. Aus diesem Grund sind beispielsweise die Sitzflächen und Rückenlehnen der Duschsitze von System 900 aus thermoplastischem Kunststoff (Polypropylen) gefertigt. Dadurch wird sichergestellt, dass sich die Oberfläche nicht verfärbt oder verändert.

With its range of surfaces HEWI's System 900 offers highly differentiated design options. For example, the stainless steel version is used in the regular patient room and differentiation is achieved via the powder-coated or mirror polished surface in the optional services area.

In addition to design aspects and safe use of the products, comfort and convenience were also a priority during the product development stage. The support systems are not only extremely resilient, but their cross-sections have been optimally designed to fit the human hand, making them safer to grip. In addition, the round tube design of System 900 offers a particularly pleasant grip. The ergonomic design of the shower seats promotes stable sitting. The seat surface, which is also slip-resistant even when wet, is particularly comfortable to sit on. A reliable fixing and stable design increase safety.

System 900 stands out thanks to its certified quality. Products used in the care sector must not only withstand harsh cleaning agents, but also be resistant to wound treatment medication and caustic disinfectants. For this reason, the seat surfaces and backrests of the System 900 shower seats are made of thermoplastic (polypropylene) which ensures the surface does not discolour or alter over time.

Unterstützung Support



Klappsitz
Hinged seat

Sicherer Halt

Sicherheit, Selbstständigkeit und eine komfortable Nutzung sind entscheidende Faktoren im Bereich Professional Care. Das Pflegepersonal wird durch eigenständig agierende Patienten enorm entlastet. System 900 ist darauf ausgelegt, Menschen mit eingeschränkter Mobilität zu unterstützen. Die Variantenvielfalt der Duschsitze erlaubt eine passgenaue Lösung. Erhältlich sind fest installierte Duschsitze, Einhängesitze oder mobile Lösungen. Sie sind platzsparend an die Wand klappbar. Der Einhängesitz ist besonders leicht; er wiegt weniger als 9 kg und ist damit ohne großen Kraftaufwand einfach zu tragen. Die angenehme, rutschfeste Oberfläche sowie der leicht ausgeformte Sitz und die ergonomische Rückenlehne sorgen für ein komfortables, sicheres Sitzgefühl.

Secure hold

Safety, independence and ease-of-use are decisive factors in the Professional Care sector. Caregivers are helped enormously when patients have the opportunity to act independently. System 900 is designed to support people with limited mobility. The variety of shower seats allows for a tailor-made solution. Permanently installed shower seats, suspended seats or mobile solutions are all available. They can be folded against the wall to save space. The hanging seat is particularly light; weighing less than 9 kg which means it can be carried easily. The pleasant, non-slip seat surface as well as being moulded with an ergonomic backrest ensures a comfortable, safe and secure feeling when sitting.



Duschhandlauf
Shower grab rail

Maßgefertigte Lösungen | Made-to-measure solutions

In Bestandsbädern ist es oft problematisch, mit Standardprodukten eine optimale Lösung zu erzielen. Vorsprünge in der Wand, kleine Grundrisse oder eine unvorteilhafte Raumaufteilung erfordern individuelle Planungen und Produkte, die auf Maß gefertigt werden. System 900 bietet maßgefertigte Halte- und Stangensysteme aus matt geschliffenem Edelstahl, die exakt in die baulichen Gegebenheiten passen. Erhältlich sind die maßgefertigten Produkte ab Stückzahl eins.

In existing bathrooms, it is often problematic to achieve an optimal solution with standard products. Protrusions in the wall, small floor plans or an unfavourable room layout require individual planning and products that are made-to-measure. System 900 offers customised support bar systems made of satin stainless steel that fit perfectly into the structure of the room. Customised products are available in single or multiple units.



Stützklappgriff
Hinged support rail

Integrierte Funktionen | Integrated functions

Aufgrund der Integration von Funktionen entstehen Produktoberflächen mit wenigen Fugestellen. Dadurch sind die Oberflächen besonders leicht zu reinigen. Beim Stützklappgriff sind die Spülauslösung und die Funktionstaste beispielsweise bündig eingefügt.

Due to the integration of functions, product surfaces with few joints can be created. This makes the surfaces particularly easy to clean. For example, both the flush release and the function button are both flush-mounted on the folding support rail.



Spiegelablage mit Haltegriff
Shelf with grab bar

Flexible Gestaltung | Flexible design

Die Haltesysteme von System 900 sind extrem belastbar. Ihre Querschnitte sind optimal auf die Hand angepasst, so dass sie sicher zu greifen sind. Das Rundrohr-Design bietet ein besonders angenehmes Greifgefühl.

The System 900 support bar products are extremely resilient. Their cross-sections are optimally adapted to the hand so they can be gripped securely. The round tube design is particularly pleasant to hold.

Clevere Technik Clever technology



Hygienisches Dichtelement

Aufgrund von Wandunebenheiten schließt die Befestigungsrosette häufig nicht vollständig plan mit der Wand ab. Mit dem Dichtelement ist eine schnell umsetzbare und zuverlässige Abdichtung verfügbar. Die Wandkonsolen der Stützklappgriffe und Duschsitze sowie die Befestigungsrosetten der Haltegriffe und Stangensysteme können mit ihm ausgestattet werden. Die Produkte sind so gestaltet, dass sich das Wasser auf den Flächen nicht sammelt und abfließen kann. Mehr dazu erfahren Sie im Film unter www.hewi.com/de/hygiene.



Hygienic sealing element

On uneven walls, normal rose mounts often do not seal completely to the wall. The HEWI sealing element is a seal that can be used quickly and reliably. It can also be used with the wall brackets for the hinged support rails and shower seats, and the rose mounts of the support rails and bar systems. The products are designed in such a way that water cannot collect on the surface areas, instead allowing it to drain away.

To find out more, visit www.hewi.com/en/hygienic and watch the film there.



Wenig Komponenten | Leichte Reinigung

Für den Einsatz im Bereich Professional Care ist Hygiene ein entscheidender Faktor. Die Produkte von System 900 sind aus möglichst wenigen Komponenten gefertigt, sodass nur eine äußerst geringe Anzahl an Fügstellen entsteht. Durch eine besonders präzise Fertigung sind Komponenten so zusammengefügt, dass eine möglichst glatte, hygienische Oberfläche entsteht. So ist beispielsweise die Trägerkonsole des Einhängesitzes bündig in die Sitzfläche eingelassen.



Fewer components | Easier cleaning

Hygiene is a decisive factor in the Professional Care sector. System 900 products are made of as few components as possible, to minimise the number of joints. Due to HEWI's particularly precise manufacturing process, components are joined so that a smooth, hygienic surface is created. For example, the support bracket of the suspended seat is flush with the seat surface.

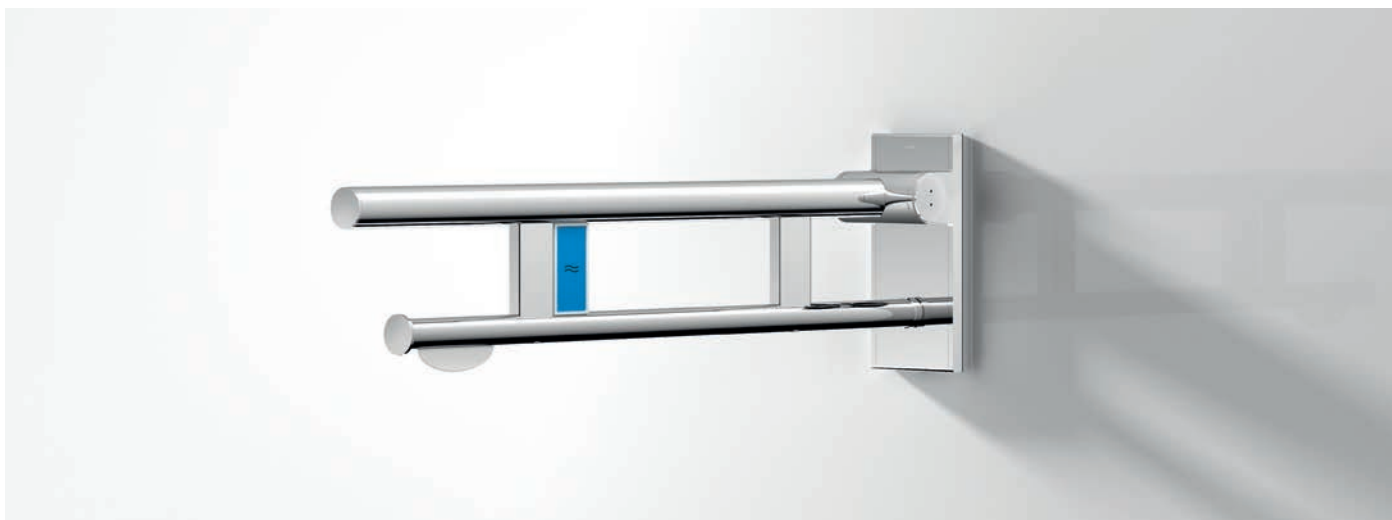

Zuverlässige Qualität

Die dauerhafte, verlässliche Qualität zeigt sich nicht nur in den Materialien, sondern auch in den technischen Details. Die Stützklappgriffe von System 900 verfügen über eine wartungsfreie Bremse, die das Absenken des Griffs dämpft (erst ab einem Winkel über 45° senkt sich der Holm automatisch sanft ab, bei einem Winkel unter 45° verweilt er in jeder beliebigen Position). Ein definierter Anschlag verhindert, dass der Stützklappgriff an die Wand schlägt.

Reliable quality

HEWI's durable and reliable quality is not just reflected in the materials, but also in the technical details. The System 900 folding support rails have a maintenance-free brake that dampens the lowering of the rail (the bar drops gently and automatically only from an angle of more than 45°. If the angle is below 45°, it remains in position). A defined stop prevents the support rail from contacting the wall.



Vereinfachte Montage | Steck-Rast-Verbindung

Die Relingsysteme und Duschhandläufe von System 900 überzeugen durch eine clevere, besonders einfache Montage-technik. Statt der üblichen vier Befestigungspunkte werden nur drei Rosetten benötigt. Dies beschleunigt die Montage deutlich. Zudem ist mit der neuen Befestigungstechnik ein Ausgleich der Winkeltoleranz in der Raumecke von bis zu +/- 2° möglich. Erfahren Sie im Film unter www.hewi.com/de/montage mehr darüber, wie einfach die Montage mit der Steck-Rast-Verbindung ist.



Simplified mounting | Plug-click connection

The support rail systems and shower handrails from System 900, with their clever, extremely simple installation technology are particularly impressive. Instead of the usual four fastening points, only three rosettes are required. This considerably reduces installation time. In addition, the new fastening technology makes it possible to compensate an angle tolerance in the corner of the room of up to +/- 2°. Watch the film at www.hewi.com/en/installation to find out how easy mounting is with the plug-click connection.

Sortimentsauszug S 900

Product selection S 900



Becher mit Halter
Tumbler with holder
162.04.110...
900.04.000...

☑ ☐ ☐ ☐ ☐ Halter | Holder
☑ ☐ ☐ ☐ ☐ Becher | Tumbler



Seifenspender mit Halter
Soap dispenser with holder
900.06.001...
900.06.000...

☑ ☐ ☐ ☐ ☐ Halter | Holder
☑ ☐ ☐ ☐ ☐ Becher | Tumbler



Desinfektionsmittel- oder Seifenspender
Disinfectant or soap dispenser
900.06.002... | 1000 ml
900.06.003... | 500 ml

☑ ☒ ☐ ☐ ☐ Grundkörper | Body
☒ ☐ ☐ ☐ Blende | Front cover



Seifenspender
Soap dispenser
900.06.004...
900.06.005... **HEWI SENSORIC**

☑ ☐ ☐ ☐ ☐



Papierhandtuchspender
Paper towel dispenser
900.06.009...

☑ ☐ ☐ ☐ ☐ ☐



Elektronischer Papierrollenspender
Electronic paper roll dispenser
900.06.010...

☑ ☐ ☐ ☐ ☐ ☐



Papierabfallbehälter | mit Deckel
Waste paper bin | with lid
900.05.001.. | 900.05.002..
900.05.003.. | 900.05.004..

☑ ☐ ☐ ☐ ☐ ☐



Abfallbehälter mit Kniebetätigung
Waste bin, operation by knee
900.05.000...

☑ ☐ ☐ ☐ ☐ ☐



Desinfektionspender-Säule
Disinfectant dispenser column
900.06.012...
900.06.013... | **HEWI SENSORIC**

☑ ☐ ☐ ☐ ☐



Desinfektionspender-Säule
Disinfectant dispenser column
900.06.014... | **HEWI SENSORIC**

☑ ☐ ☐ ☐ ☐



Desinfektionsmittelspender
Disinfectant dispenser
900.06.01560
900.06.01660

☐ ☐ ☐ ☐



Ablage | mit Haltegriff
Shelf | with support rail
162.03.11...
900.03.000...

☑ ☐ ☐ ☐ ☐ ☐ Halter | Holder
☐ Ablage | Shelf

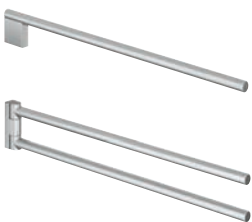

Handtuchhalter
Towel rail
900.09.001...
162.09.100...

☑ ☐ ☐ ☐ ☐ ☐



Handtuchring
Towel ring
900.09.002...

☑ ☐ ☐ ☐ ☐ ☐



Föhnhalter | Gehhilfenhalter
Hair dryer holder | Walking aid holder
900.00.000...
900.90.001...

☑ ☐ ☐ ☐ ☐ ☐ Halter | Holder
☑ ☐ ☐ ☐ ☐ ☐ Einsatz | Insert



Haken | Doppelhaken
Hook | Double hook
162.90.010...
162.90.030...

☑ ☐ ☐ ☐ ☐ ☐

Material und Oberflächen

Materials and surfaces

- ...40 Chrom | Chrome
- ...XC Edelstahl spiegelpoliert
Stainless steel mirror polished
- ...XA Edelstahl matt geschliffen
Stainless steel satin finished
- Weiß pulverbeschichtet
White powder coated

Material und Oberflächen

Materials and surfaces

- ...60 DX pulverbeschichtet, Weiß tiefmatt
powder-coated, matt white
- ...60 SC pulverbeschichtet, Dunkelgrau Perlglimmer tiefmatt
powder-coated, matt dark grey pearl mica
- ...60 DC pulverbeschichtet, Schwarz tiefmatt
powder-coated, matt black

Einsätze

Inserts

- Satiniertes Kristallglas |
Satin finished crystal glass
- 98 Signalweiß | Signal white
- 92 Anthrazitgrau | Anthracite grey
- Signalweiß matt | Signal white matt
- Tiefschwarz matt | Jet black matt



WC-Papierhalter
Toilet roll holder
900.21.000...



WC-Papierhalter mit Ablage
Toilet roll holder with shelf
900.21.004...



WC-Papierhalter mit Deckel
Toilet roll holder with lid
900.21.005...



Reservepapierhalter
Spare roll holder
900.21.006...
162.21.300...



WC-Großrollenhalter
Large toilet roll holder
900.21.001...



Hygienebeutelspender
Hygiene bag dispenser
900.06.011...



Hygieneabfallbehälter / -kombination
Hygiene waste bin / -combination
900.05.005...
900.05.006...



WC-Bürstengarnitur | WC-Bürste
Toilet brush unit | Toilet brush
900.20.000... | 900.20.01...
900.20.001... | 900.20.02...



Einsatz immer schwarz |
Insert always black



Duschkorb
Shower basket
900.03.001...



Duschkorb
Shower basket
900.03.002...



Ablagebox
Storage box
802.03...200



Badetuchhalter
Bath towel rail
162.30.200...



Vorhangstange
Shower curtain rail
900.34.400...



Vorhangstange
Shower curtain rail
900.34.10...

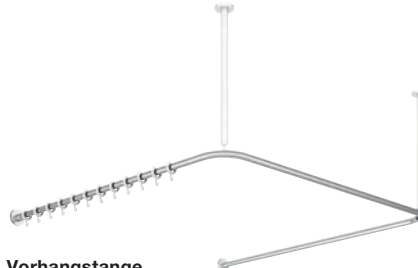

Vorhangstange
Shower curtain rail
900.34.30...

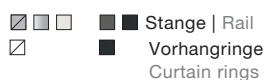

Sortimentsauszug S 900

Product selection S 900



Stützklappgriff Mono, Design A
Hinged support rail Mono, Design A
900.50.100... | 600 mm
900.50.400... | mobil | mobile



Stützklappgriff Duo, Design A
Hinged support rail Duo, Design A
900.50...
900.50.4... | mobil | mobile



Stützklappgriff Mono, Design B
Hinged support rail Mono, Design B
900.50.215...



Stützklappgriff Duo, Design B
Hinged support rail Duo, Design B
900.50...



Stützklappgriff
Hinged support rail
900.50...

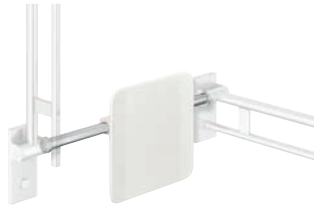

Rückenstütze
Backrest rail
900.51.901...

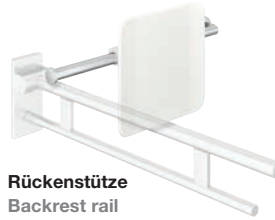

Rückenstütze
Backrest rail
900.51.90...



Rückenstütze
Backrest rail
900.51.900...
900.51.904...



Haltegriff
Support rail
900.36.0...



Winkelgriff | mit Rollenhalter
L-shaped support rail | with toilet
roll holder
900.22.3...



Winkelgriff | mit Rollenhalter
L-shaped support rail | with toilet
roll holder
900.22.1...



Dusch-, Wannenhandlauf
Support grab rail
900.35.1...



Brausehalterstange
Rail with shower head holder
900.33.0...



Winkelgriff mit Brausehalter
L-shaped support rail
with shower head holder
900.33.2...



Duschhandlauf mit Brausehalterstange
Shower handrail with
shower head holder
900.35.3...



Duschhandlauf mit Brausehalterstange
Shower handrail with
shower head holder
900.35.4...



Material und Oberflächen

Materials and surfaces

- ...40 Chrom | Chrome
- ...XA Edelstahl matt geschliffen
Stainless steel satin finished

**Klappsitz**

Hinged seat

900.51.2...

900.51.4... | mobile | mobile

- Wandkonsole |
Wall bracket
- Sitzfläche | Seat

**Einhängesitz**

Hanging seat

900.51.1...60

- Einhängevorrichtung
Hanging device
- Sitzfläche, Lehne
Seat, backrest

**Duschklappsitz, L-förmig**L-shaped shower compartment
seat

900.51.20...

- Wandanbindung, -abstützung
Wall connection, support
- Sitzfläche | Seat

**NEW****Brausehalterstange**

Rail with shower head holder

900.33M0...

-

Material und Oberflächen

Materials and surfaces

- ...60 DX pulverbeschichtet, Weiß tiefmatt
powder-coated, matt white
- ...60 SC pulverbeschichtet, Dunkelgrau Perlglimmer tiefmatt
powder-coated, matt dark grey pearl mica
- ...60 DC pulverbeschichtet, Schwarz tiefmatt
powder-coated, matt black

**Klappsitz mit Hygieneausschnitt**

Hinged seat with hygiene cutout

900.51.2...

900.51.4... | mobile | mobile

- Wandkonsole |
Wall bracket
- Sitzfläche | Seat

**Einhängesitz mit Hygieneausschnitt**

Hanging seat with hygiene cutout

900.51.1...60

- Einhängevorrichtung
Hanging device
- Sitzfläche, Lehne
Seat, backrest

**Duschklappsitz, rechteckig**Rectangular shower compartment
seat

900.51.21...

- Wandanbindung, -abstützung
Wall connection, support
- Sitzfläche | Seat

**NEW****Winkelgriff mit Brausehalter**L-shaped support rail
with shower head holder

900.33M2...

-

**Klappsitz**

Hinged seat

900.51B21590

-

**Einhängesitz mit Armlehnen**

Hanging seat with armrests

900.51.1...60

- Einhängevorrichtung
Hanging device
- Sitzfläche, Lehnen
Seat, backrest

HEWI Farben

HEWI colours

- 98 Signalweiß | Signal white
- 92 Anthrazitgrau | Anthracite grey
- Signalweiß matt | Signal white matt
- Tiefschwarz matt | Jet black matt

**Klappsitz**

Hinged seat

900.51B21690

-

**Einhängesitz mit Armlehnen und Hygieneausschnitt | Hanging seat with armrests and hygiene cutout**

900.51.1...60

- Einhängevorrichtung
Hanging device
- Sitzfläche, Lehnen
Seat, backrest

**NEW****Duschhandlauf mit verschiebbarer Brausehalterstange | Shower handrail with adjustable shower head holder**

900.35M3...

-

**NEW****Duschhandlauf mit verschiebbarer Brausehalterstange | Shower handrail with adjustable shower head holder**

900.35M4...

-

Sortimentsauszug S 900 Q

Product selection S 900 Q

Material und Oberflächen

Materials and surfaces

- ...40 Chrom | Chrome
- ...XA Edelstahl matt geschliffen | Stainless steel satin finished
- ...XC Edelstahl spiegelpoliert | Stainless steel mirror polished
- Satiertes Kristallglas | Satin finished crystal glass

Material und Oberflächen

Materials and surfaces

- ...60 DX pulverbeschichtet, Weiß tiefmatt | powder-coated, matt white
- ...60 SC pulverbeschichtet, Dunkelgrau Perlglimmer tiefmatt | powder-coated, matt dark grey pearl mica
- ...60 DC pulverbeschichtet, Schwarz tiefmatt | powder-coated, matt black



NEW
Glasbecher mit Halter
Glass tumbler with holder
900Q04.000...

- Halter | Holder
- Becher | Tumbler



NEW
Seifenspender mit Halter
Soap dispenser with holder
900Q06.000...

- Halter | Holder
- Seifenspender | Soap dispenser



NEW
Ablage mit Seifenspender
Shelf with soap dispenser
900Q03.002... | 200 mm

- Ablage | Shelf
- Seifenspender | Soap dispenser



NEW
Ablage
Shelf
900Q03.000... | 200 mm

-



NEW
Ablage mit Glasplatte
Shelf with glass plate
900Q03.007... | 600 mm

- Halter | Holder
- Glasplatte | Glass plate



NEW
Einzelhaken | Doppelhaken
Hook | Double hook
900Q90.000...
900Q90.001XA

- Einzelhaken | Hook
- Doppelhaken | Double hook



NEW
Doppelhaken
Double hook
900Q90.002...

-



NEW
Hakenleiste
Hook rail
900Q90.003...

-



NEW
Handtuchhalter
Towel rail
900Q09.000...

-



NEW
Handtuchhalter | Badetuchhalter
Towel rail | Bath towel rail
900Q30.000... | 250 mm
900Q30.001... | 600 mm
900Q30.002... | 800 mm

-



NEW
Reservepapierhalter
Spare roll holder
900Q21.003...
900Q21.004...

-



NEW
WC-Bürstengarnitur | mit Deckel
Toilet brush unit | with lid
900Q20.001... | 900Q20.002...

-



NEW
WC-Papierhalter
Toilet roll holder
900Q21.000...

-



NEW
WC-Papierhalter mit Deckel
Toilet roll holder with lid
900Q21.001...

-



NEW
WC-Papierhalter mit Ablage
Toilet roll holder with shelf
900Q21.002...

-



NEW
WC-Bürstengarnitur
Toilet brush unit
900Q20.000...

- Halter | Holder
- Glaseinsatz | Glass insert

Passende Produkte Matching products

System 900 kann mit den nachfolgenden Produkten ergänzt werden.
System 900 can be supplemented with the following products.



Duschhocker
Shower stool
950.51.300...

☑ ◻ ■ Gestell | Frame
☑ ■ ◻ ■ Sitzfläche | Seat



Duschhocker
Shower stool
950.51.302...

◻ ■ Gestell | Frame
☑ ■ ■ ■ Sitzfläche | Seat



Badstuhl
Bath chair
950.51.310...

◻ ■ Gestell | Frame
☑ ■ ■ ■ Sitzfläche | Seat



Badstuhl
Bath chair
950.51.311...

◻ ■ Gestell | Frame
☑ ■ ■ ■ Sitzfläche | Seat



NEW
Duschhocker
Shower stool
950.51.401...

■ Gestell | Frame
■ ■ Sitzfläche | Seat



NEW
Duschhocker
Shower stool
950.51.402...

■ Gestell | Frame
■ ■ Sitzfläche | Seat



NEW
Badstuhl
Bath chair
950.51.410...

■ Gestell | Frame
■ ■ Sitzfläche | Seat



NEW
Badstuhl
Bath chair
950.51.411...

■ Gestell | Frame
■ ■ Sitzfläche | Seat



Seifenspender
Soap dispenser
900.06.004...
900.06.00... **HEWI SENSORIC**

☑ ◻ ◻ ◻ ■



Papierhandtuchspender
Paper towel dispenser
900.06.009...

☑ ◻ ◻ ◻ ■



Elektronischer Papierrollenspender
Electronic paper roll dispenser
900.06.010...

☑ ◻ ◻ ◻ ■



Papierabfallbehälter | mit Deckel
Waste paper bin | with lid
900.05.001.. | 900.05.002..
900.05.003.. | 900.05.004..

☑ ◻ ◻ ◻ ■



Armaturen
Fittings



Waschtische
Washbasins



Spiegel
Mirrors



Universalprodukte
Universal products

Material und Oberflächen

Materials and surfaces

- ...60 CV Schwarz tiefmatt | schwarzer Kunststoff
matt black | black synthetic material
- ...60 JB Schwarz tiefmatt | waldgrüner Kunststoff
matt black | forest green synthetic material
- ...60 JC Schwarz tiefmatt | dunkel granitgrauer Kunststoff
matt black | dark granite grey synthetic material

Sortimentsauszug Serie 270
Product selection Range 270



Material und Oberflächen

Materials and surfaces

☒ ...XA Edelstahl matt geschliffen
Stainless steel satin finished

■ ...XP pulverbeschichtet, Schwarz tiefmatt
powder-coated, matt black



Fenstergriff
Window handle
270...FG.1



Fenstergriff, abschließbar
Window handle, lockable
270...FGA.1



Zimmergarnitur
Standard door fitting
270...M06.130



Zimmergarnitur
Standard door fitting
270...M01.130



Frei-Besetzt-Garnitur
Vacant/engaged fitting
270...M02.130



NEW
Zimmergarnitur
Standard door fitting
270...H01.130
270XAH11.130



NEW
Zimmergarnitur
Standard door fitting
270...H01.230



NEW
Rahmentürgarnitur
Framed door fitting
270...H01.340



NEW
Rahmentürgarnitur
Framed door fitting
270...H01.440



NEW
Wechselgarnitur
Apartment door fitting
270...H03.136



NEW
Wechselgarnitur
Apartment door fitting
270...H03.137



NEW
Frei-Besetzt-Garnitur
Vacant/engaged fitting
270...H02.130



Sonderfarben-Pulverbeschichtung | Bestellvorgang

Special colour powder coating | Ordering process

HEWI erweitert sein Angebot an einzigartigen Oberflächenfarben. Wählen Sie individuell Ihren Wunschfarbton aus der RAL Classic-, RAL Design plus- oder Pantone-Palette (Fashion, Home + Interiors Color Guide Book) sowie aus unseren vier HEWI Lieblingsfarben. Außerdem haben Sie die Wahl zwischen matten und glänzenden Oberflächen.

HEWI is expanding its range of unique surface colours. Individually select your desired colour tone from the RAL Classic, RAL Design plus, or Pantone palette (Fashion, Home + Interiors Color Guide Book) as well as from our four favourite HEWI colours. There's also a choice of matt or gloss surfaces.

Muster | Samples

HEWI bemustert Ihren Wunschfarbton im Vorfeld, da Farben je nach Lichteinfall, Glanzgrad und Oberfläche unterschiedlich wirken können. Aus diesem Grund erhalten Sie Ihren Wunschfarbton auf einer Musterplatte (78 x 222 mm), so dass Sie Ihre Wahl in Ruhe absegnen können.

HEWI will sample your desired colour choice in advance, as colours can appear differently depending on the incidence of light, gloss level and surface. For this reason, you will receive your desired colour on a sample plate (78 x 222 mm) which means you can approve your choice with confidence.

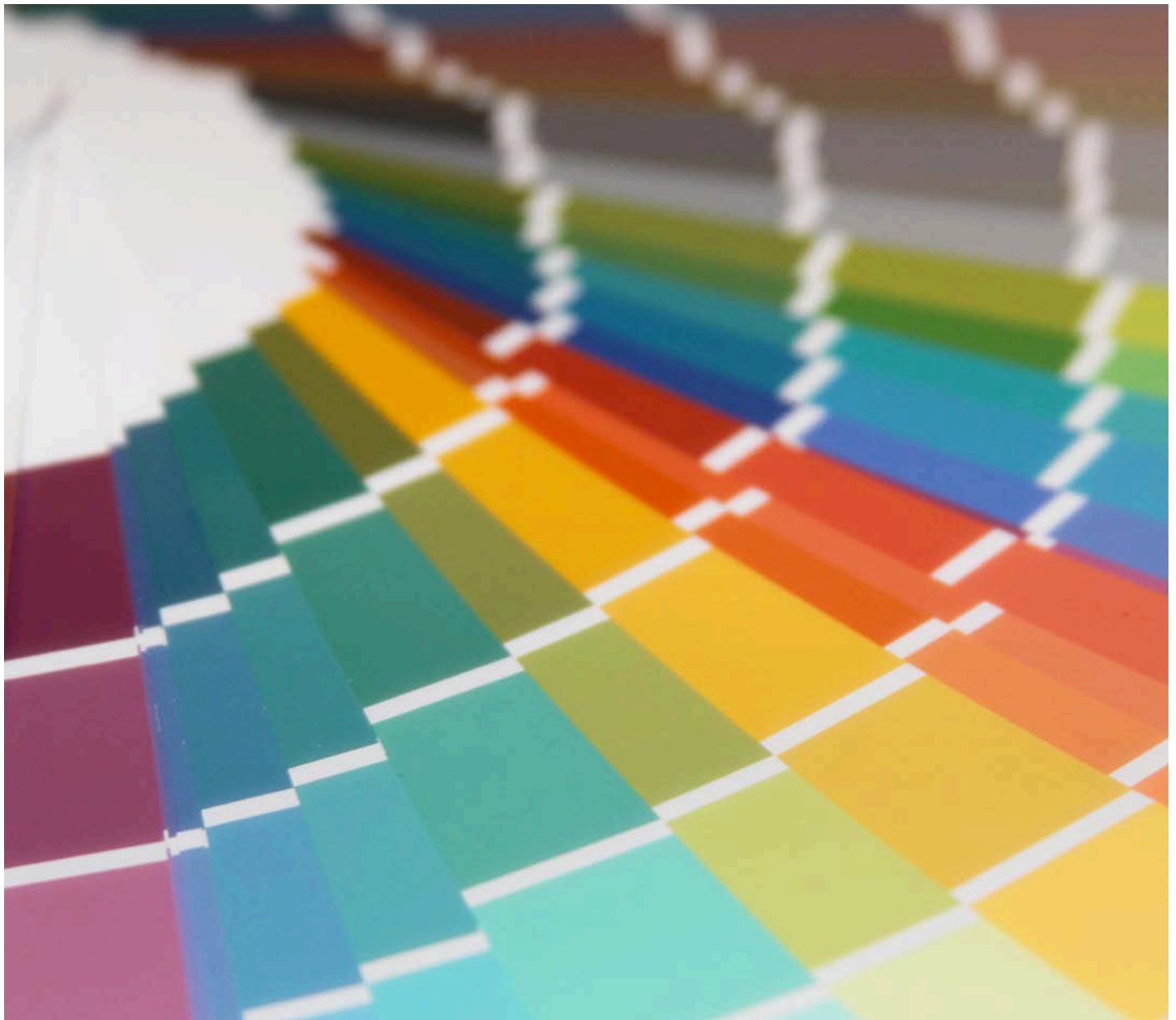



Beispiel: Haltegriff | Example: grab rail

Pulverbeschichtung | Powder coating

- Farbwertangaben: RAL Classic, RAL Design plus oder
- Pantone-Palette (Fashion, Home + Interiors Color Guide Book)
Oberflächenausführung: matt oder glänzend
- Colour value specification: RAL Classic, RAL Design plus or
Pantone palette (Fashion, Home + Interiors Color Guide Book)
- Surface finish: matt or gloss



Beispiel: Seifenspender | Example: soap dispenser

Pulverbeschichtung | Powder coating

- Farbwertangaben: RAL Classic, RAL Design plus oder
- Pantone-Palette (Fashion, Home + Interiors Color Guide Book)
Oberflächenausführung: matt oder glänzend
- Colour value specification: RAL Classic, RAL Design plus or
Pantone palette (Fashion, Home + Interiors Color Guide Book)
- Surface finish: matt or gloss

+

Kunststofffarbe | Synthetic material colour

- Vordefinierte Auswahlmöglichkeiten (z. B. Einsatz Seifenspender)
- Predefined selection options (e.g. insert soap dispenser)



Beispiel: Einhängesitz | Example: hanging seat

Pulverbeschichtung | Powder coating

- Farbwertangaben: RAL Classic, RAL Design plus oder
- Pantone-Palette (Fashion, Home + Interiors Color Guide Book)
Oberflächenausführung: matt oder glänzend
- Colour value specification: RAL Classic, RAL Design plus or
Pantone palette (Fashion, Home + Interiors Color Guide Book)
- Surface finish: matt or gloss

+

Kunststofffarbe | Synthetic material colour

- Vordefinierte Auswahlmöglichkeiten (z. B. Einsatz Seifenspender)
- Predefined selection options (e.g. insert soap dispenser)

+

Kunststofffarbe Komponente | Component synthetic material colour

- Vordefinierte Auswahlmöglichkeiten (Applikationen/Kappen)
- Predefined selection options (applications/caps)

Kontakt und Service

Contact and service

Internationale Normenanforderungen | International standard requirements

System 900 bietet anspruchsvolles Design in Verbindung mit hoher Funktionalität und ermöglicht eine normgerechte Gestaltung ohne Kompromisse. Auch international erfüllt System 900 die Vorgaben von SIA und ÖNORM, ADA, British Standard und Doc M. Weitere Informationen finden Sie im HEWI Online-Katalog.

System 900 provides sophisticated design in conjunction with a high degree of functionality and thereby enables an uncompromising standardised design. System 900 also meets the requirements of SIA and ÖNORM, ADA, British Standard and Doc M internationally. Additional information can be found in the HEWI online catalogue.



Barrierefreie Badplanung | Accessible bathroom planning

Der Planungsservice für barrierefreie Bäder bietet Ihnen praktische Unterstützung bei Ihrem Projekt. Wir beraten Sie, wie Sie die vorhandenen Räume optimal nutzen und normgerecht gestalten können. Sie erreichen den Planungsservice unter planungen@hewi.de.

Our design service for accessible bathrooms offers you practical support for your project. We advise you how to use the available spaces optimally and design them in conformity with the applicable standards. You can reach the planning service at planungen@hewi.de.



Planungsbeispiel Hotel



Planungsbeispiel UK (BS 8300)

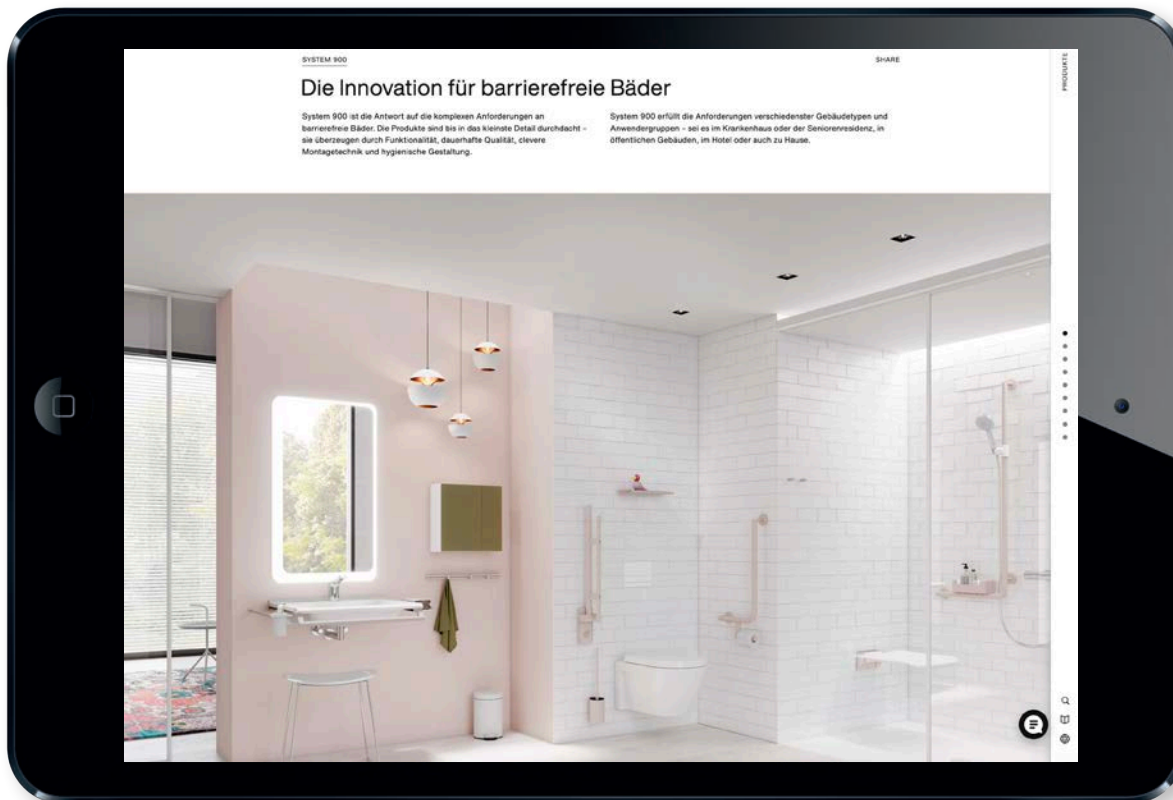

Online-Katalog | Online catalogue

In unserem Online-Katalog unter www.hewi.com/de/onlinekatalog finden Sie das vollständige Sortiment von System 900 sowie Produktdatenblätter und Ausschreibungstexte. Zudem finden Sie im Online-Katalog das gesamte HEWI Portfolio.

The full System 900 range, product data sheets and tender texts are available in our online catalogue at www.hewi.com/en/productcatalogue. The entire HEWI portfolio can also be seen in the online catalogue.

Website und BIM-Downloads | Web page and BIM downloads

Auf unserer Website unter www.hewi.de/system-900 finden Sie weiterführende Informationen zu System 900. Unter www.bimobject.com/de/hewi/privatecloud/hewi stehen Ihnen die BIM-Daten zu System 900 zum Download zur Verfügung.

You can find more information about System 900 on our website at www.hewi.com/system-900. The BIM data regarding System 900 is available for download at www.bimobject.com/en/hewi/privatecloud/hewi.

Seminare | Seminars

Barrierefreie Gestaltung gewinnt immer mehr an Bedeutung. HEWI bietet ein umfassendes Schulungsangebot für Architekten und Planer aus der und für die Praxis. Weitere Informationen zu unserem aktuellen Seminarprogramm finden Sie unter www.hewi.com/de/seminare.

Accessible design is growing in importance. HEWI offers a comprehensive training programme for architects and planners, and practitioners. For more information about our seminar programme, please visit www.hewi.com.

Kontakt | Contact

Sie möchten noch mehr über System 900 erfahren? Gerne beraten wir Sie persönlich. Rufen Sie uns an unter +49 5691 82-0 oder schreiben Sie uns an info@hewi.de eine E-Mail. Unter www.hewi.de/kontakt erfahren Sie Ihren persönlichen Ansprechpartner.

Would you like to find out more about HEWI's System 900? We would be pleased to advise you personally. Call us on +49 5691 82-0 or email us at international@hewi.com. Find your local HEWI contacts at www.hewi.com/contact.

HEWI Systemdesign

HEWI system design



Ausgezeichnetes Design

Excellent design

Die Reduktion auf das Wesentliche ist das Gestaltungsprinzip, das alle HEWI Produkte auszeichnet. Hohe Funktionalität mit einer anspruchsvollen, minimalistischen Formensprache charakterisiert das typische HEWI Design. Unzählige Designauszeichnungen mit international renommierten Preisen belegen die hohe Gestaltungsqualität.

Reduction to what is essential is the design principle that distinguishes all HEWI products. High functionality with complex, minimalist design language characterises the typical HEWI design. The numerous internationally renowned design awards won reflect the high design quality.

Geprüfte Qualität

Certified quality

HEWI Produkte sind auf Dauer verlässlich. Bewusst gewählte Materialien und deren sorgfältige Verarbeitung ergeben Produkte, die auch nach Jahren intensiver Nutzung und Reinigung keinerlei Gebrauchsspuren zeigen. HEWI Produkte werden beständig geprüft und garantieren so die Erfüllung höchster Anforderungen an Funktionalität, zuverlässige Technik und Sicherheit.

HEWI products offer long-term reliability. Deliberately selected materials and careful workmanship result in products that show absolutely no signs of wear, even after years of intensive use and cleaning. HEWI products are continually tested and thus guarantee fulfilment of the highest functionality, reliable technology and safety requirements.

Durchdachte Funktionen

Well-considered functions

Für HEWI ist Barrierefreiheit eine Selbstverständlichkeit. Wir entwickeln innovative Produkte, die den Menschen mit durchdachten Funktionen unterstützen. Von cleveren Montagekonzepten über intuitive, sichere Nutzung bis hin zur leichten Reinigung – bei HEWI steht der Mensch im Mittelpunkt.

Accessibility is a matter of course for HEWI. We develop innovative products with clever functions that help people. Starting with clever mounting concepts and continuing through intuitive, safe use and easy cleaning – at HEWI, people are the top priority.



DEUTSCHLAND
HEWI Heinrich Wilke GmbH
Postfach 1260
34442 Bad Arolsen
Telefon: +49 5691 82-0
Telefax: +49 5691 82-319
info@hewi.de

UNITED KINGDOM
HEWI (UK) Limited
Holm Oak Barn, Beluncle Halt
Stoke Road, Hoo
Rochester, Kent ME3 9NT
Phone: +44 1634 258200
Fax: +44 1634 250099
info@hewi.co.uk

USA
HEWI Inc.
350 Fifth Avenue
Suite 5220
New York, NY 10118
(917) 734-4112
www.hewi.us

HEWI NORDIC APS
Industriholmen 21
2650 Hvidovre
Danmark
info@hewi.dk

ÖSTERREICH
Objekt- und Verkaufsberater:
Oliver Michael Bruckner
Bachlerteichweg 13a/2
9500 Villach
Telefon: +43 4242 34889
Telefax: +43 4242 34892
obruckner@hewi.at

SCHWEIZ
Objekt- und Verkaufsberater:
Panagiotis Triantafilou
Postfach 163
8117 Fällanden
Telefon: +41 44 548 20 55
Telefax: +41 44 548 20 56
ptriantafilou@hewi.ch

ÖSTERREICH | SCHWEIZ
Service-Hotline
Freecall (Festnetz):
0080043 4394 4394

www.hewi.com