

→ Aufmaßblatt

RAG² Ausklinkung (min. 42 mm)

Bestellnummer	
Oberfläche	
Ausladung	
Tropfkante	<input checked="" type="checkbox"/> FBS 40
Stückzahl L	
Stückzahl R	
Auslinkbreite (mind. 42 mm)	
Maß „X“ (mind. 10 mm)	

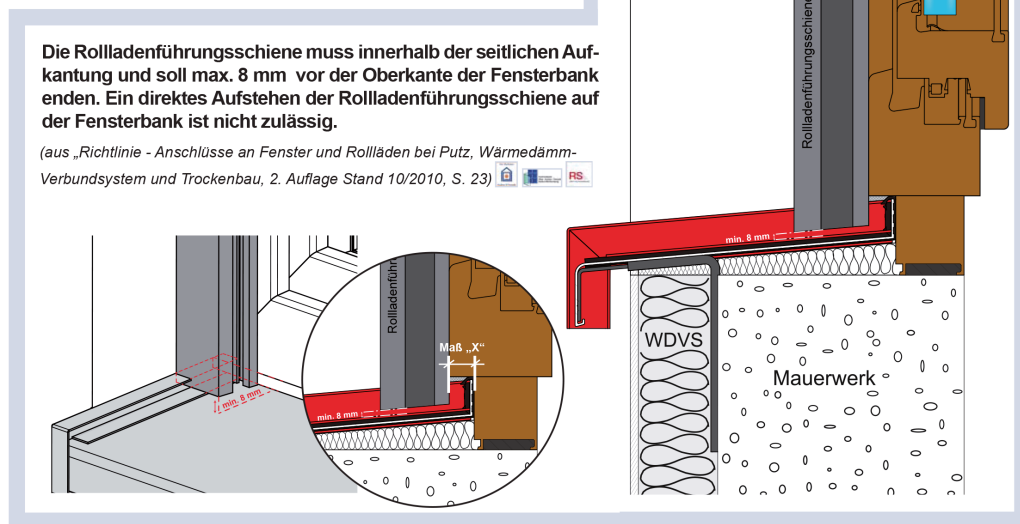
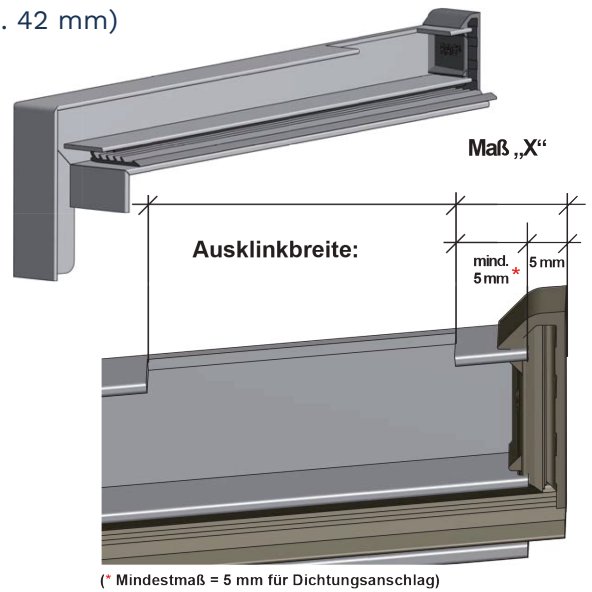

Anfrage Bestellung Anlage zu _____

Kunden-Nr. _____ Name _____

Firma _____

Straße _____

PLZ _____ Ort _____

Telefon _____ Fax _____

E-Mail _____

Datum / Unterschrift