

Ersatzteile | Komponenten 2023/24

Beschläge

Ersatzteile | Komponenten

bicolor	Polyamid Ed. matt Edelstahl Sw. matt	2 – 3
mini	Polyamid Ed. matt Edelstahl	4 – 5
System 100	Edelstahl Edelstahl Schwarz matt	6 – 7
System 111	Edelstahl	8 – 9
System 162	Edelstahl	10 – 11
Serie 170	Edelstahl	12 – 13
Serie 180	Edelstahl Glas	14 – 15
Serie 270	Edelstahl Edelstahl Schwarz matt	16 – 17
System 111	Polyamid Ed. matt <i>active*</i>	18 – 21
System 162	Polyamid Edition matt	22 – 25
Serie 250	Edition matt	3

Technische Informationen	26 – 29
Stifte Anschlaghilfen	30 – 33
Bestellangaben Komponenten	34 – 35

Funktionsbeschläge	36 – 37
Fenstergriffe	38 – 41
Griffe	42 – 52
Möbelbeschläge	53
Türzubehör Bänder	54 – 55
Trennwandbeschläge Sanitär	56 – 57

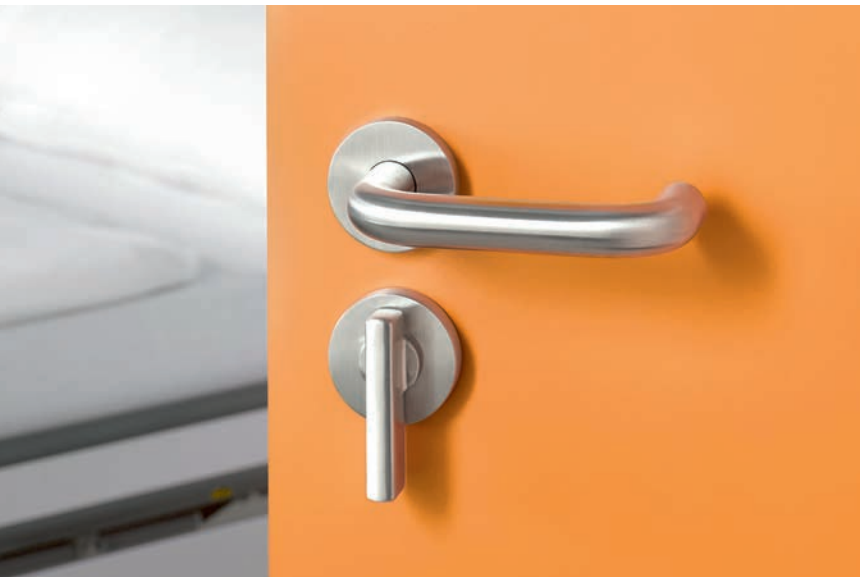

TÜRDRÜCKER | POLYAMID

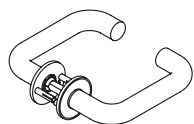

Türdrücker
111PCIX06230 Edelstahl
111PCIV06230 PVD (Edels.)

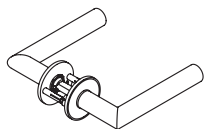

Türdrücker
162PCIX06230 Edelstahl
162PCIV06230 PVD (Edels.)

ROSETTEN | POLYAMID



Schlüsselrosette
für Zimmern
306.23XI Edelstahl
306.23VI PVD (Edelstahl)

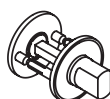

WC-Rosette | M, FBM (Münze)
für Frei/Besetzt-Garnituren
306.23XINR Edelstahl*
306.23VINR PVD (Edelstahl)*

ZUBEHÖR

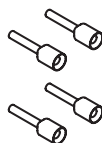

Türstärkenerweiterung
für Rosetten bicolor,
VPE 4 (passend für eine Garnitur)
305.E01 Türstärke 38,1-48 mm
305.E02 Türstärke 48,1-58 mm
305.E03 Türstärke 58,1-68 mm
305.E04 Türstärke 68,1-78 mm

* Riegel und Frei/Besetzt-Anzeige aus Polyamid bzw. mattem Polyamid
¹ Empfehlung: Rosetten-Inlay in HEWI Farbe 90 schwarz matt, passend zum Türdrücker Inlay 270XPI...06130.
Individuell konfigurierte bicolor-Garnituren sind vom Umtausch ausgeschlossen!



TÜRDRÜCKER | EDITION MATT

BESTELLANGABEN
TÜRDRÜCKER

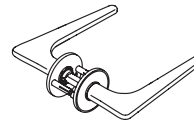
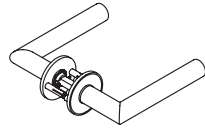
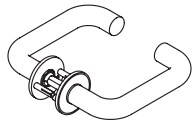

Türdrücker
111PBIX06230 Edelstahl
111PBIV06230 PVD (Edelst.)

Türdrücker
162PBIX06230 Edelstahl
162PBIV06230 PVD (Edelstahl)

Türdrücker
250PBIX06130 Edelstahl
250PBIV06130 PVD (Edelst.)

Bestellnummer
Farbe Türdrücker
Farbe Inlay Rosette
ggf. **Oberfläche Rosette**
Vierkant
Türstärke

ROSETTEN | EDITION MATT

BESTELLANGABEN
ROSETTEN



Schlüsselrosette
für Zimmergarnituren
306.23PBXI Edelstahl
306.23PBVI PVD (Edelstahl)

WC-Rosette | M, FBM (Münze)
für Frei/Besetzt-Garnituren
306.23PBXINR Edelstahl*
306.23PBVINR PVD (Edelst.)*

Bestellnummer
Farbe Inlay Rosette
Oberfläche Rosette
Türstärke
ggf. **Lochung (BB, PZ)**
ggf. **Notöffnungsart**
(M, FBM)

TÜRDRÜCKER | NEU EDELSTAHL SCHWARZ MATT PULVERBESCHICHTET

BESTELLANGABEN
TÜRDRÜCKER

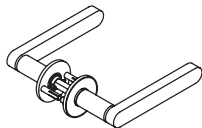

Türdrücker
Inlay schwarz matt
270XPPIX06130 Edelstahl
270XPPIV06130 PVD (Edelst.)

Bestellnummer
Oberfläche Rosette
Vierkant
Türstärke

ROSETTEN | NEU EDELSTAHL SCHWARZ MATT PULVERBESCHICHTET

BESTELLANGABEN
ROSETTEN



Schlüsselrosette
für Zimmergarnituren
Inlay schwarz matt
306.23PBXI' Edelstahl
306.23PBVI' PVD (Edelstahl)

WC-Rosette | M, FBM (Münze)
für Frei/Besetzt-Garnituren
Inlay schwarz matt
306PBXINRHT' Edelstahl
306PBVINRHT' PVD (Edelst.)

Bestellnummer
Oberfläche Rosette
Farbe Inlay Rosette¹
Türstärke
ggf. **Lochung (BB, PZ)**
ggf. **Notöffnungsart**
(M, FBM)

HEWI Farben



HEWI Oberflächen



Neu



TÜRDRÜCKER | POLYAMID

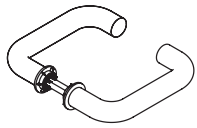

Türdrücker
111PCM06.230

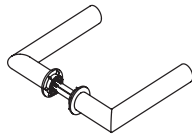

Türdrücker
162PCM06.230

ROSETTEN | POLYAMID



BB

PZ



Schlüsselrosette (Klebmontage)
für Zimmergarnituren
306PCM

WC-Rosette | M, FBM (Münze)
für Frei/Besetzt-Garnituren
306PCMNR

ZUBEHÖR



Montageset mini Rosette
für Drückerrosette
305.E05

für WC-Rosette
305.E06

LT (Lochteil), KN (kurze Nocken, Innenseite, Riegelseite), LN (lange Nocken, Außenseite, Schauscheibe)
* Riegel aus mattem Polyamid

Notöffnungsart: M FBM



TÜRDRÜCKER | EDITION MATT, EDELSTAHL, PVD

BESTELLANGABEN
TÜRDRÜCKER

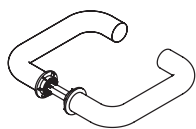

Türdrücker
111PBM06.230 Poly. matt
111PBMX06230 Edelstahl
111PBMV06230 PVD (Edelst.)

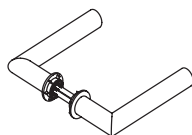

Türdrücker
162PBM06.230 Polyamid matt
162PBMX06230 Edelstahl
162PBMV06230 PVD (Edelstahl)

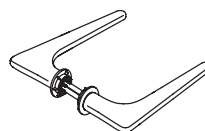

Türdrücker
250PBM06.130 Poly. matt
250PBMX06130 Edelstahl
250PBMV06130 PVD (Edelst.)

Bestellnummer
Farbe und ggf. Oberfläche Drückerrosette
Vierkant
Türstärke

ROSETTEN | EDITION MATT, EDELSTAHL, PVD

BESTELLANGABEN
ROSETTEN



Schlüsselrosette (Klebmontage)
für Zimmergarnituren
306PBM Polyamid matt
306XAM Edelstahl
306VM PVD (Edelstahl)



WC-Rosette | M, FBM (Münze)
für Frei/Besetzt-Garnituren
306PBMNR Polyamid matt
306PBXAMNR Edelstahl*
306PBVMNR PVD (Edelstahl)*

Bestellnummer
ggf. Farbe oder Oberfläche Rosette
Türstärke
ggf. Lochung (BB, PZ)
ggf. Notöffnungsart (M, FBM)

TÜRDRÜCKER | EDELSTAHL | **NEU** EDELSTAHL SCHWARZ MATT PULVERBESCHICHTET

BESTELLANGABEN
TÜRDRÜCKER

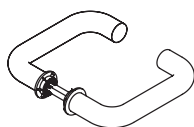

Türdrücker
111XAM06.130

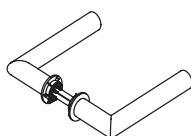

Türdrücker
162XAM06.230

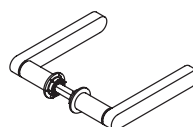

Türdrücker
270XAM06.130
270XPM06.130

Bestellnummer
Vierkant
Türstärke

ROSETTEN | EDELSTAHL | **NEU** EDELSTAHL SCHWARZ MATT PULVERBESCHICHTET

BESTELLANGABEN
ROSETTEN



Schlüsselrosette (Klebmontage)
für Zimmergarnituren
306XAM
306XPM



WC-Rosette | M, FBM (Münze)
für Frei/Besetzt-Garnituren
306XAMNR



WC-Rosette | M, FBM (Münze)
für Frei/Besetzt-Garnituren 270X...
306XAMNRHT
306XPMNRHT

Bestellnummer
Türstärke
ggf. Lochung (BB, PZ)
ggf. Notöffnungsart (M, FBM)

HEWI Farben
99 92 90

HEWI Oberflächen
XA Messing Kupfer Schwarzchrom

Neu
XP schwarz matt pulverbeschichtet

TÜRDRÜCKER

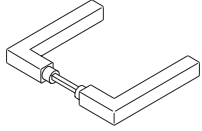

Türdrücker
H-Technik, Klasse 4
101XAH
101XAHLT
101XPH
101XPHLT

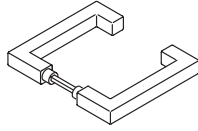

Türdrücker
H-Technik, Klasse 4
103XAH
103XAHLT

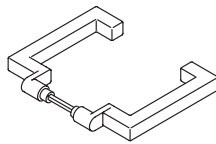

Rahmentürdrücker
H-Technik, Klasse 4
104XAH
104XAHLT

ROSETTEN

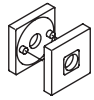

Drückerrosette
H-Technik, für 101X, 103X
307.20SXAH
307.20SXAHKN
307.20SXAHLN
307.20SXPH
307.20SXPHKN
307.20SXPHLN

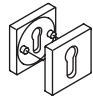

Schlüsselrosette
308XA
308XAKN
308XALN
308XAFS
308XAFSKN
308XAFSLN

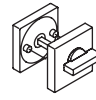

WC-Rosette
308XANR
308XANRKN
308XANRLN
308XPNR
308XPNRKN
308XPNRNLN

SCHUTZROSETTEN



Schutzrosette
ohne Zylinderabdeckung
308XAES
308XAESLN
308XAESRC
(ES1)
308XPESRC
(ES1)



Schutzrosette
mit Zylinderabdeckung
308XAESZ
308XAESZLN
308XAESZRC
(ES1)
308XPESZRC
(ES1)



Schutzrosette
ohne Zylinderabdeckung
318XAES
318XAESLN



Schutzrosette
mit Zylinderabdeckung
318XAESZ
318XAESZLN

SCHILDER

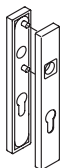

Schmalschild*
H-Technik, für 101X, 103X
220.20SXAH
220.20SXAHKN
220.20SXAHLN

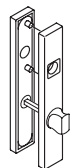

WC-Schmalschild*
H-Technik, für 101X, 103X
220.20SXAHNR
220.20SXAHNRK
220.20SXAHNRL

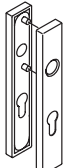

Schmalschild*
H-Technik, für 104X
220.21XAH
220.21XAHKN
220.21XAHLN

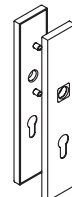

Langschild*
H-Technik, für 101X, 103X
236.20SXAH
236.20SXAHKN
236.20SXAHLN



WC-Langschild*
H-Technik, für 101X, 103X
236.20SXAHNR
236.20SXAHNRK
236.20SXAHNRL

LT (Lochteil), KN (kurze Nocken, Innenseite, Riegelseite), LN (lange Nocken, Außenseite, Schauscheibe)

* **Schilder** – ohne Federunterstützung.

KNÖPFE

Knopf-Lochteil
H-Technik, Klasse 4
105XAHLT
105XPHLT



Abb.: mit Quadratrossette

Knopf-Stiftteil, fest
H-Technik, Klasse 4
100XAH53.0A5
m. Quadratrossette 307.21XAH..
100XPH53.0A5
m. Quadratrossette 307.21XPH.
100XAH53.0B5
m. Rechteckrossette 317.21XAH..
100XAH53.0C5
mit Schild 220.21XAH..



Knopf-Lochteil
H-Technik, Klasse 4
106XAHLT



Abb.: mit Rundrossette

Knopf-Stiftteil, fest
H-Technik, Klasse 4
162XAH53.036
mit Rundrossette 305.21X
162XAH53.016
mit Schild 230.21X
162XAH53.046
mit Ovalrossette 315.21XA
162XAH53.056
mit Kurzschild 219.21X

BESTELLANGABEN
TÜRDRÜCKER | KNÖPFE

Bestellnummer
Vierkant
Türstärke
ggf. Lochung, Entfernung
(Knopf-Stiftteil mit Schild)

ROSETTEN FÜR RAHMENTÜREN

Drückerrossette
H-Technik, für 104X
317.21XAH **F**
317.21XAHKN **F**



Schlüsselrossette
318XA
318XAKN
318XAFS **F**
318XAFSKN **F**

BESTELLANGABEN
ROSETTEN

Bestellnummer
Türstärke
Lochung
ggf. Notöffnungsart (WC)

BESTELLANGABEN
SCHUTZROSETTEN

Bestellnummer
Türstärke
Lochung

BESTELLANGABEN
SCHILDER

Bestellnummer
Türstärke
Lochung
Entfernung
ggf. Notöffnungsart (WC)

HEWI Oberflächen

XA Edelstahl matt geschliffen

Neu

XP schwarz matt pulverbeschichtet

TÜRDRÜCKER

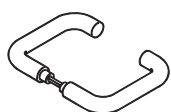

Türdrücker
H-Technik, Klasse 4
111XAH
111XAHLT

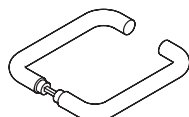

Türdrücker
H-Technik, Klasse 4
112XAH
112XAHLT

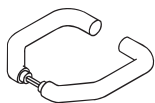

Rahmentürdrücker
H-Technik, Klasse 4
113XAH
113XAHLT

ROSETTEN





Drückerrosette
H-Technik, Klasse 4
305.21XAH 
305.21XAHKN 
305.21XAHLN 



Drückerrosette
für Glastüren
305.21XAHGL



Schlüsselrosette
306.23XA
306.23XAKN
306.23XALN
306.23XAFS 
306.23XAFSKN 
306.23XAFSLN 



WC-Rosette
306.23XANR
306.23XANRKN
306.23XANRLN

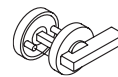



WC-Rosette BfW
mit verlängertem Riegel
306.23XANB
306.23XANBKN
306.23XANBLN



SCHUTZROSETTEN





Schutzrosette
306.23XAES 
306.23XAESLN 
306.23XAESRC 
(ES1)



Schutzrosette
mit Zylinderabdeckung
306.23XAESZ 
306.23XAESZLN 
306.23XAESZRC 
(ES1)



Schutzrosette
316XAES 
316XAESLN 



Schutzrosette
mit Zylinderabdeckung
316XAESZ 
316XAESZLN 

SCHILDER

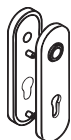

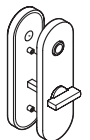

Kurzschild
H-Technik, Klasse 4
230.21XAH 
230.21XAHKN 
230.21XAHLN 

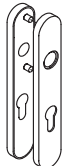

WC-Kurzschild
H-Technik, Klasse 4
230.21XAHNR
230.21XAHNRKN
230.21XAHNRN



Schmalschild*
H-Technik, Klasse 4
219.21XAH 
219.21XAHKN 
219.21XAHLN 

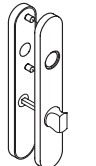

WC-Schmalschild*
H-Technik, Klasse 4
219.21XAHNR
219.21XAHNRKN
219.21XAHNRN

LT (Lochteil), KN (kurze Nocken, Innenseite, Riegelseite), LN (lange Nocken, Außenseite, Schauscheibe)

* **Schilder** – ohne Federunterstützung.

KNÖPFE

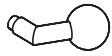

Knopf-Lochteil
H-Technik, Klasse 4
108XAHLT



Abb.: mit Rundrosette

Knopf-Stiftteil, fest
H-Technik, Klasse 4
111XAH53.038
m. Rundrosette 305.21XA...
111XAH53.048
m. Ovalrosette 315.21XA...
111XAH53.018
m. Schild 230.21XA...
111XAH53.058
m. Kurzschild 219.21XA...



Knopf-Lochteil
H-Technik, Klasse 4
109XAHLT



Abb.: mit Rundrosette

Knopf-Stiftteil, fest
H-Technik, Klasse 4
111XAH53.039
m. Rundrosette 305.21XA...
111XAH53.049
m. Ovalrosette 315.21XA...
111XAH53.019
m. Schild 230.21XA...
111XAH53.059
m. Kurzschild 219.21XA...

BESTELLANGABEN
TÜRDRÜCKER | KNÖPFE

Bestellnummer
Vierkant
Türstärke
ggf. Lochung, Entfernung
(Knopf-Stiftteil mit Schild)

ROSETTEN FÜR RAHMENTÜREN



Drückerrosette
H-Technik, Klasse 4
315.21XAH **F**
315.21XAHKN **F**



Schlüsselrosette
316XAH
316XAHKN
316XAHFS **F**
316XAHFSKN **F**

BESTELLANGABEN
ROSETTEN

Bestellnummer
Türstärke
Lochung
ggf. Notöffnungsart (WC)

BESTELLANGABEN
SCHUTZROSETTEN

Bestellnummer
Türstärke
Lochung



Langschild*
H-Technik, Klasse 4
235.21XAH **F**
235.21XAHKN **F**
235.21XAHLN **F**

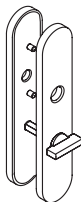

WC-Langschild*
H-Technik, Klasse 4
235.21XAHNR
235.21XAHNRKN
235.21XAHNR

BESTELLANGABEN
SCHILDER

Bestellnummer
Türstärke
Lochung
Entfernung

HEWI Oberflächen



XA Edelstahl matt geschliffen

TÜRDRÜCKER

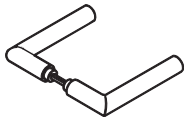

Türdrücker
H-Technik, Klasse 4
162XAH
162XAHLT

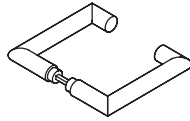

Türdrücker
H-Technik, Klasse 4
165XAH
165XAHLT

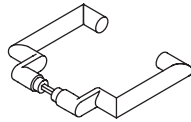

Rahmentürdrücker
H-Technik, Klasse 4
166XAH
166XAHLT

ROSETTEN





Drückerrosette
H-Technik, Klasse 4
305.21XAH 
305.21XAHKN 
305.21XAHLN 



Drückerrosette
für Glastüren
305.21XAHL



Schlüsselrosette
306.23XA
306.23XAKN
306.23XALN
306.23XAFS 
306.23XAFSKN 
306.23XAFSLN 



WC-Rosette
306.23XANR
306.23XANRKN
306.23XANRLN

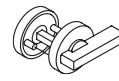



WC-Rosette BfW
mit verlängertem Riegel
306.23XANB
306.23XANBKN
306.23XANBLN



SCHUTZROSETTEN





Schutzrosette
306.23XAES 
306.23XAESLN 
306.23XAESRC 
(ES1)



Schutzrosette
mit Zylinderabdeckung
306.23XAESZ 
306.23XAESZLN 
306.23XAESZRC 
(ES1)





Schutzrosette
316XAES 
316XAESLN 

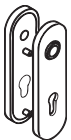

Schutzrosette
mit Zylinderabdeckung
316XAESZ 
316XAESZLN 

SCHILDER



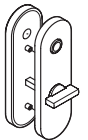

Kurzschild
H-Technik, Klasse 4
230.21XAH 
230.21XAHKN 
230.21XAHLN 

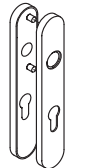

WC-Kurzschild
H-Technik, Klasse 4
230.21XAHNR
230.21XAHNRKN
230.21XAHNRNLN



Schmalschild*
H-Technik, Klasse 4
219.21XAH 
219.21XAHKN 
219.21XAHLN 

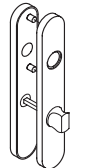

WC-Schmalschild*
H-Technik, Klasse 4
219.21XAHNR
219.21XAHNRKN
219.21XAHNRNLN

LT (Lochteil), KN (kurze Nocken, Innenseite, Riegelseite), LN (lange Nocken, Außenseite, Schauscheibe)

* **Schilder** – ohne Federunterstützung.

KNÖPFE

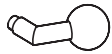

Knopf-Lochteil
H-Technik, Klasse 4
108XAHLT



Abb.: mit Rundrosette

Knopf-Stiftteil, fest
H-Technik, Klasse 4
111XAH53.038
m. Rundrosette 305.21XA...
111XAH53.048
m. Ovalrosette 315.21XA...
111XAH53.018
m. Schild 230.21XA...
111XAH53.058
m. Kurzschild 219.21XA...



Knopf-Lochteil
H-Technik, Klasse 4
109XAHLT



Abb.: mit Rundrosette

Knopf-Stiftteil, fest
H-Technik, Klasse 4
111XAH53.039
m. Rundrosette 305.21XA...
111XAH53.049
m. Ovalrosette 315.21XA...
111XAH53.019
m. Schild 230.21XA...
111XAH53.059
m. Kurzschild 219.21XA...

BESTELLANGABEN
TÜRDRÜCKER | KNÖPFE

Bestellnummer
Vierkant
Türstärke

KNÖPFE



Knopf-Lochteil
H-Technik, Klasse 4
106XAHLT



Abb.: mit Rundrosette

Knopf-Stiftteil, fest
H-Technik, Klasse 4
162XAH53.036
m. Rundrosette 305.21X
162XAH53.016
m. Schild 230.21X
162XAH53.046
m. Ovalrosette 315.21XA
162XAH53.056
m. Kurzschild 219.21X



Knopf-Lochteil
H-Technik, Klasse 4
107XAHLT



Abb.: mit Rundrosette

Knopf-Stiftteil, fest
H-Technik, Klasse 4
162XAH53.037
m. Rundrosette 305.21X
162XAH53.017
m. Schild 230.21X
162XAH53.047
m. Ovalrosette 315.21XA
162XAH53.057
mit Kurzschild 219.21X

BESTELLANGABEN
ROSETTEN

Bestellnummer
Türstärke
Lochung
ggf. Notöffnungsart (WC)

ROSETTEN FÜR RAHMENTÜREN



Drückerrosette
H-Technik, Klasse 4
315.21XAH **F**
315.21XAHKN **F**



Schlüsselrosette
316XAH
316XAHKN
316XAHFS **F**
316XAHFSKN **F**

BESTELLANGABEN
SCHUTZROSETTEN

Bestellnummer
Türstärke
Lochung

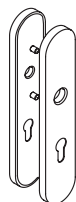

Langschild*
H-Technik, Klasse 4
235.21XAH **F**
235.21XAHKN **F**
235.21XAHLN **F**



WC-Langschild*
H-Technik, Klasse 4
235.21XAHNR
235.21XAHNRKN
235.21XAHNR

BESTELLANGABEN
SCHILDER

Bestellnummer
Türstärke
Lochung
Entfernung
ggf. Notöffnungsart (WC)

HEWI Oberflächen



XA Edelstahl matt geschliffen

TÜRDRÜCKER

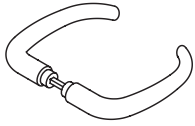

Türdrücker
H-Technik, Klasse 4
173XAH
173XAHLT

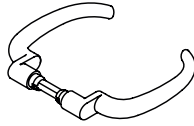

Türdrücker
H-Technik, Klasse 4
174XAH
174XAHLT

ROSETTEN



Drückerrosette
H-Technik, Klasse 4
305.21XAH **F**
305.21XAHKN **F**
305.21XAHLN **F**



Drückerrosette
für Glastüren
305.21XAHGL



Schlüsselrosette
306.23XA
306.23XAKN
306.23XALN
306.23XAFS **F**
306.23XAFSKN **F**
306.23XAFSLN **F**



WC-Rosette
306.23XANR
306.23XANRKN
306.23XANRLN

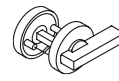

WC-Rosette BfW
mit verlängertem Riegel
306.23XANB
306.23XANBKN
306.23XANBLN



SCHUTZROSETTEN



Schutzrosette
306.23XAES **F**
306.23XAESLN **F**
306.23XAESRC **F**
(ES1)



Schutzrosette
mit Zylinderabdeckung
306.23XAESZ **F**
306.23XAESZLN **F**
306.23XAESZRC **F**
(ES1)



Schutzrosette
316XAES **F**
316XAESLN **F**



Schutzrosette
mit Zylinderabdeckung
316XAESZ **F**
316XAESZLN **F**

SCHILDER

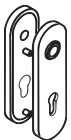

Kurzschild
H-Technik, Klasse 4
230.21XAH **F**
230.21XAHKN **F**
230.21XAHLN **F**

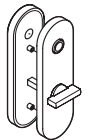

WC-Kurzschild
H-Technik, Klasse 4
230.21XAHNR
230.21XAHNRKN
230.21XAHNRNLN

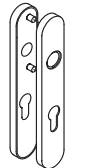

Schmalschild*
H-Technik, Klasse 4
219.21XAH **F**
219.21XAHKN **F**
219.21XAHLN **F**

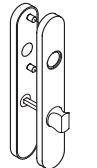

WC-Schmalschild*
H-Technik, Klasse 4
219.21XAHNR
219.21XAHNRKN
219.21XAHNRNLN

LT (Lochteil), KN (kurze Nocken, Innenseite, Riegelseite), LN (lange Nocken, Außenseite, Schauscheibe)

* **Schilder** – ohne Federunterstützung.

KNÖPFE

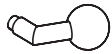

Knopf-Lochteil
H-Technik, Klasse 4
108XAHLT



Abb.: mit Rundrosette

Knopf-Stiftteil, fest
H-Technik, Klasse 4
111XAH53.038
m. Rundrosette 305.21XA...
111XAH53.048
m. Ovalrosette 315.21XA...
111XAH53.018
m. Schild 230.21XA...
111XAH53.058
m. Kurzschild 219.21XA...



Knopf-Lochteil
H-Technik, Klasse 4
109XAHLT



Abb.: mit Rundrosette

Knopf-Stiftteil, fest
H-Technik, Klasse 4
111XAH53.039
m. Rundrosette 305.21XA...
111XAH53.049
m. Ovalrosette 315.21XA...
111XAH53.019
m. Schild 230.21XA...
111XAH53.059
m. Kurzschild 219.21XA...

BESTELLANGABEN
TÜRDRÜCKER | KNÖPFE

Bestellnummer
Vierkant
Türstärke
ggf. Lochung, Entfernung
(Knopf-Stiftteil mit Schild)

KNÖPFE



Knopf-Lochteil
H-Technik, Klasse 4
106XAHLT



Abb.: mit Rundrosette

Knopf-Stiftteil, fest
H-Technik, Klasse 4
162XAH53.036
m. Rundrosette 305.21X
162XAH53.016
m. Schild 230.21X
162XAH53.046
m. Ovalrosette 315.21XA
162XAH53.056
m. Kurzschild 219.21X



Knopf-Lochteil
H-Technik, Klasse 4
107XAHLT



Abb.: mit Rundrosette

Knopf-Stiftteil, fest
H-Technik, Klasse 4
162XAH53.037
m. Rundrosette 305.21X
162XAH53.017
m. Schild 230.21X
162XAH53.047
m. Ovalrosette 315.21XA
162XAH53.057
mit Kurzschild 219.21X

BESTELLANGABEN
ROSETTEN

Bestellnummer
Türstärke
Lochung
ggf. Notöffnungsart (WC)

ROSETTEN FÜR RAHMENTÜREN



Drückerrosette
H-Technik, Klasse 4
315.21XAH **F**
315.21XAHKN **F**



Schlüsselrosette
316XAH
316XAHKN
316XAHFS **F**
316XAHFSKN **F**

BESTELLANGABEN
SCHUTZROSETTEN

Bestellnummer
Türstärke
Lochung

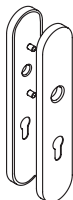

Langschild*
H-Technik, Klasse 4
235.21XAH **F**
235.21XAHKN **F**
235.21XAHLN **F**

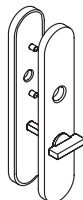

WC-Langschild*
H-Technik, Klasse 4
235.21XAHNR
235.21XAHNRKN
235.21XAHNR

BESTELLANGABEN
SCHILDER

Bestellnummer
Türstärke
Lochung
Entfernung
ggf. Notöffnungsart (WC)

HEWI Oberflächen



XA Edelstahl matt geschliffen

TÜRDRÜCKER

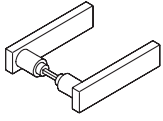

Türdrücker, Edelstahl
H-Technik, Klasse 4
185XAH
185XAHLT

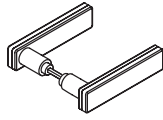

Türdrücker, Glas
H-Technik, Klasse 4
185XOH
185XOHLT

ROSETTEN

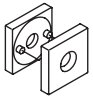

Drückerrosette
H-Technik, Klasse 4
307.21XAH **F**
307.21XAHKN **F**
307.21XAHLN **F**

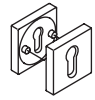

Schlüsselrosette
308XA
308XAKN
308XALN
308XAFS **F**
308XAFSKN **F**
308XAFSLN **F**

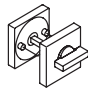

WC-Rosette
308XANR
308XANRKN
308XANRLN



Drückerrosette
H-Technik, Klasse 4
305.21XAH **F**
305.21XAHKN **F**
305.21XAHLN **F**



Drückerrosette
für Glastüren
305.21XAHGL

SCHUTZROSETTEN



Schutzrosette
ohne Zylinderabdeckung
308XAES **F**
308XAESLN **F**
308XAESRC **F**
(ES1)



Schutzrosette
mit Zylinderabdeckung
308XAESZ **F**
308XAESZLN **F**
308XAESZRC **F**
(ES1)



Schutzrosette
ohne Zylinderabdeckung
306.23XAES **F**
306.23XAESLN **F**
306.23XAESRC **F**



Schutzrosette
mit Zylinderabdeckung
306.23XAESZ **F**
306.23XAESZLN **F**
306.23XAESZRC **F**

SCHILDER

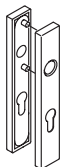

Schmalschild*
H-Technik
220.21XAH **F**
220.21XAHKN **F**
220.21XAHLN **F**

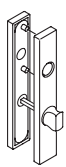

WC-Schmalschild*
H-Technik
220.21XAHNR
220.21XAHNRKN
220.21XAHNRLN

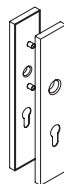

Langschild*
H-Technik
236.21XAH **F**
236.21XAHKN **F**
236.21XAHLN **F**

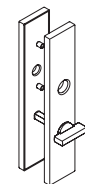

WC-Langschild*
H-Technik
236.21XAHNR
236.21XAHNRKN
236.21XAHNRLN

LT (Lochteil), KN (kurze Nocken, Innenseite, Riegelseite), LN (lange Nocken, Außenseite, Schauscheibe)

* **Schilder** – ohne Federunterstützung.

KNÖPFE

Abb.: mit Quadratrosette

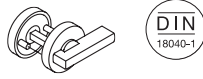
Knopf-Lochteil
H-Technik, Klasse 4
105XAHLT**Knopf-Stiftteil, fest**
H-Technik, Klasse 4
100XAH53.0A5
mit Quadratrosette 307.21XAHLN
100XAH53.0B5
mit Rechteckrosette 317.21XAHKN
100XAH53.0C5
mit Kurzschild 220.21XAHKN**BESTELLANGABEN**
TÜRDRÜCKER | KNÖPFE**Bestellnummer**
ggf. Glasfarbe (185XOH...)
Vierkant
Türstärke
ggf. Lochung, Entfernung
(Knopf-Stiftteil mit Schild)**ROSETTEN****Schlüsselrosette****306.23XA**
306.23XAKN
306.23XALN
306.23XAFS
306.23XAFSKN
306.23XAFSLN**WC-Rosette****306.23XANR**
306.23XANRKN
306.23XANRLN**WC-Rosette BfW**
mit verlängertem Riegel
306.23XANB
306.23XANBKN
306.23XANBLN**BESTELLANGABEN**
ROSETTEN**Bestellnummer**
Türstärke
Lochung
ggf. Notöffnungsart (WC)**BESTELLANGABEN**
SCHUTZROSETTEN**Bestellnummer**
Türstärke
Lochung**BESTELLANGABEN**
SCHILDER**Bestellnummer**
Türstärke
Lochung
Entfernung
ggf. Notöffnungsart (WC)**HEWI Glasfarben | Oberflächen**

Weiß Schwarz XA Edelstahl matt geschliffen

TÜRDRÜCKER

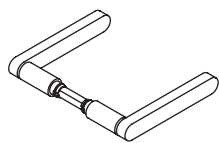

Türdrücker Neu
H-Technik, Klasse 4
271XAH
271XAHLT

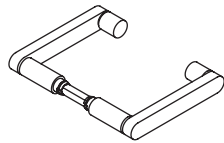

Türdrücker Neu
H-Technik, Klasse 4
272XAH
272XAHLT

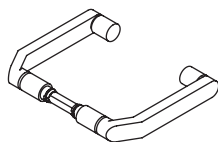

Rahmentürdrücker Neu
H-Technik, Klasse 4
273XAH
273XAHLT

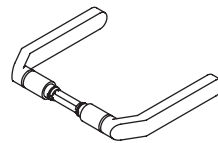

Rahmentürdrücker Neu
H-Technik, Klasse 4
274XAH
274XAHLT

ROSETTEN



Drückerrosette
H-Technik, Klasse 4
305.21XAH **F**
305.21XAHKN **F**
305.21XAHLN **F**



Drückerrosette
für Glastüren
305.21XAHGL



Schlüsselrosette
306.23XA
306.23XAKN
306.23XALN
306.23XAFS **F**
306.23XAFSKN **F**
306.23XAFSLN **F**



WC-Rosette
306XANRHT
306XANRHTKN
306XANRHTLN

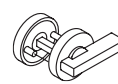

WC-Rosette BfW
mit verlängertem Riegel
306.23XANB
306.23XANBKN
306.23XANBLN



SCHUTZROSETTEN



Schutzrosette
306.23XAES **F**
306.23XAESRC **F**
(ES1)



Schutzrosette
mit Zylinderabdeckung
306.23XAESZ **F**
306.23XAESZRC **F**
(ES1)



Schutzrosette
316XAES **F**
316XAESLN **F**



Schutzrosette
mit Zylinderabdeckung
316XAESZ **F**
316XAESZLN **F**

MIT MINI ROSETTE | EDELSTAHL | NEU EDELSTAHL SCHWARZ MATT PULVERBESCHICHTET

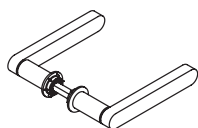

Türdrücker
Klasse 3
270XAM06.130
270XPM06.130



Schlüsselrosette (Klebemontage)
für Zimmergarnituren
306XAM
306XPM



WC-Rosette | M, FBM (Münze)
für Frei/Besetzt-Garnituren 270X...
306XAMNRHT
306XPMNRHT

LT (Lochteil), KN (kurze Nocken, Innenseite, Riegelseite), LN (lange Nocken, Außenseite, Schauscheibe)
Individuell konfigurierte bicolor-Garnituren sind vom Umtausch ausgeschlossen!

Notöffnungsart: M FBM



KNÖPFE

BESTELLANGABEN
TÜRDRÜCKER | KNÖPFE



Knopf-Lochteil Neu
H-Technik, Klasse 4
276XAHLT



Knopf-Stiftteil, fest Neu
H-Technik, Klasse 4
270XAH53.036
m. Rundrosette 305.21XA...

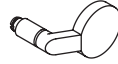

Knopf-Lochteil Neu
H-Technik, Klasse 4
277XAHLT



Knopf-Stiftteil, fest Neu
H-Technik, Klasse 4
270XAH53.047
m. Ovalrosette 315.21XA...

Bestellnummer
Vierkant
Türstärke



Drückerrosette
H-Technik, Klasse 4
315.21XAH F
315.21XAHKN F



Schlüsselrosette
316XAH
316XAHKN
316XAHFS F
316XAHFSKN F

BESTELLANGABEN
ROSETTEN

Bestellnummer
Türstärke
Lochung
ggf. Notöffnungsart (WC)

BESTELLANGABEN
SCHUTZROSETTEN

NEU MIT BICOLOR ROSETTE | EDELSTAHL SCHWARZ MATT PULVERBESCHICHTET

BESTELLANGABEN

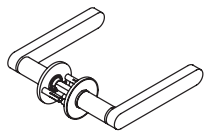

Türdrücker Neu
270XPIX06130 Edelstahl
270XPVIV06130 PVD (Edelst.)



Schlüsselrosette
für Zimmergarnituren
306.23PBXI Edelstahl
306.23PBVI PVD (Edelst.)

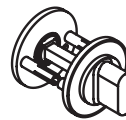

WC-Rosette | M, FBM Neu
(Münze) für Frei/Besetzt-Garnituren
306PBXINRHT Edelstahl
306PBVINRHT PVD (Edelst.)

Bestellnummer
Türstärke
Lochung

mini siehe Seite 5
bicolor siehe Seite 3

HEWI Oberflächen

XA Edelstahl matt geschliffen

HEWI Oberflächen bicolor

XA Messing Kupfer Schwarzchrom XP schwarz matt pulverbeschichtet

Neu

Edition matt (Inlay bicolor)

90

TÜRDRÜCKER

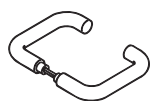

Türdrücker
R-Technik, Klasse 4
111R
111RLT

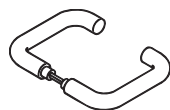

Türdrücker
R-Technik, Klasse 4
111.23R
111.23RLT

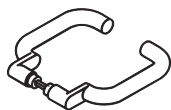

Rahmentürdrücker
R-Technik, Klasse 4
114.23GKR
114.23GKRLT



Türdrücker
R-Technik, Klasse 4
115.23R
115.23RLT

ROSETTEN





Drückerrosette
R-Technik, Klasse 4
305.20R 
305.20RKN 
305.20RLN 
305.23R 
305.23RKN 
305.23RLN 



Spezialdrückerrosette
für Knopfdrücker 122.23
305.122.23
305.122.23KN
305.122.23LN



Schlüssel-/WC-Rosette
306.23
306.23KN
306.23LN
306.23FS 
306.23FSKN 
306.23FSLN 
306.23NR
306.23NRKN
306.23NRLN





Drückerrosette
R-Technik
315.20R 
315.20RKN 
315.23R 
315.23RKN 



Schlüsselrosette
316R
316RKN
316RFS 
316RFSKN 

SCHUTZROSETTEN



Schutzrosette
306.23ES 
306.23ESLN 
306.23ESRC 
(ES1)



Schutzrosette
mit Zylinderabdeckung
306.23ESZ 
306.23ESZLN 
306.23ESZRC 
(ES1)



Rosettenfußscheibe
f. Schutzrosette 306.23ES/Z
306.23ESF 
306.23ESZF 



Schutzrosette
mit Zylinderabdeckung
316ES 
316ESKN 
316ESZ 
316ESZLN 



Rosettenfußscheibe
für Schutzrosette 316ES
316ESF 

SCHILDER

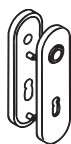

Kurzschild**
R-Technik, Klasse 4
230.20R 
230.20RKN 
230.20RLN 
230.23R 
230.23RKN 
230.23RLN 



WC-Kurzschild**
R-Technik, Klasse 4
230.20RNR
230.20RNRKN
230.20RNRNLN
230.23RNR
230.23RNRKN
230.23RNRNLN



Kurzschild**
R-Technik, Klasse 4
217.23R 
217.23RKN 
217.23RLN 



WC-Kurzschild**
R-Technik, Klasse 4
217.23RNR
217.23RNRKN
217.23RNRNLN

LT (Lochteil), KN (kurze Nocken, Innenseite, Riegelseite), LN (lange Nocken, Außenseite, Schauscheibe)

* **Knöpfe** – nicht für Wechsellagerung geeignet

** Nicht in den Farben 24 (Orange) und Farbe 72 (Maigrün) erhältlich.

KNÖPFE

BESTELLANGABEN
TÜRDRÜCKER | KNÖPFE



Knopfdrücker
mit Griffmulde
122.23

Knopfdrücker, Lochteil
mit Griffmulde
122.23LT



Knopf, fest
R-Technik, Klasse 4
122.23FK

Knopf-Stiftteil, fest
R-Technik, Klasse 4
122.23RFKST

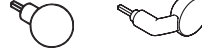

Knopfdrücker
R-Technik, Klasse 4
123.23R

Knopfdrücker, Lochteil
R-Technik, Klasse 4
123.23RLT

Knopf-Stiftteil, fest
R-Technik, Klasse 4
123.23RFKST

Knopf-Stiftteil, fest
R-Technik, Klasse 4
138RFKST

Bestellnummer
Farbe
Vierkant
Türstärke
ggf. Richtung (für 130K...)

KNOPF-HALBGARNITUREN, FESTSTEHEND

BESTELLANGABEN
ROSETTEN



Abb.: mit Rund-/Ovalrosette

Knopf-Halbgarnitur
R-Technik, Klasse 4
111K.33*
mit Rundrosette 305.23
111K.13*/**
mit Kurzschild 230.23
111K.43*
mit Ovalrosette 315.23
111K.73*/**
mit Langschild 235.23



Abb.: mit Kurzschild 230.23

Knopf-Halbgarnitur
R-Technik, Klasse 4
130K.18*/**
mit Kurzschild 230.23
130K.78*
mit Langschild 235.23
130K.88*
mit Kurzschild 217.23



Abb.: mit Ovalrosette

Knopf-Halbgarnitur
R-Technik, Klasse 4
130K.48*
mit Ovalrosette 315.23
130K.38*
mit Rundrosette 305.23

Bestellnummer
Farbe
Türstärke
Lochung
ggf. Notöffnungsart (WC)

BESTELLANGABEN
SCHUTZROSETTEN

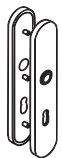

Langschild**
R-Technik, Klasse 4
235.20R **F**
235.20RKN **F**
235.20RLN **F**
235.23R **F**
235.23RKN **F**
235.23RLN **F**



WC-Langschild**
R-Technik, Klasse 4
235.20RNR
235.20RNRKN
235.20RRLN
235.23RNR
235.23RNRKN
235.23RRLN



Kurzschild**
R-Technik, Klasse 4
285.20R **F**
285.20RKN **F**
285.20RLN **F**
285.23R **F**
285.23RKN **F**
285.23RLN **F**



WC-Kurzschild**
R-Technik, Klasse 4
285.20RNR
285.20RNRKN
285.20RRLN
285.23RNR
285.23RNRKN
285.23RRLN

Bestellnummer
Farbe
Türstärke
Lochung

BESTELLANGABEN
SCHILDER

Bestellnummer
Farbe
Türstärke
Lochung
Entfernung
ggf. Notöffnungsart (WC)

HEWI Farben

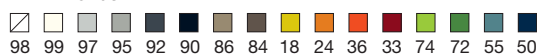

TÜRDRÜCKER



Türdrücker
R-Technik, Klasse 4
111PBR
111PBRLT



Türdrücker
R-Technik, Klasse 4
111.23PBR
111.23PBRLT



Rahmentürdrücker
R-Technik, Klasse 4
114.23PBR
114.23PBRLT

KNÖPFE



Knopfdrücker
R-Technik, Klasse 4
123PBR

Knopfdrücker, Lochteil
R-Technik, Klasse 4
123PBRLT



Knopf-Stiftteil, fest
R-Technik, Klasse 4
123PBRFKST

ROSETTEN



Drückerrosette
R-Technik, Klasse 4
305.20PBR **F**
305.20PBRKN **F**
305.20PBRLN **F**
305.23PBR **F**
305.23PBRKN **F**
305.23PBRLN **F**



Schlüssel-/WC-Rosette
306.23PB
306.23PBKN
306.23PBLN
306.23PBFS **F**
306.23PBFSKN **F**
306.23PBFSLN **F**
306.23PBNR
306.23PBNRKN
306.23PBNRLN



Drückerrosette
R-Technik
315.20PBR **F**
315.20PBRKN **F**
315.23PBR **F**
315.23PBRKN **F**



Schlüsselrosette
316PBR
316PBRKN
316PBRFS **F**
316PBRFSKN **F**



Knopf-Halbgarnitur
R-Technik, Klasse 4
111PBK.33*
mit Rundrosette 305.23PBR
111PBK.43*
mit Ovalrosette 315.23PB

SCHUTZROSETTEN



Schutzrosette
306.23PBES **F**
306.23PBESLN **F**
306.23PBESRC **F**
(ES1)



Schutzrosette
mit Zylinderabdeckung
306.23PBESZ **F**
306.23PBESZL **F**
306.23PBESZRC **F**
(ES1)



Rosettenfußscheibe
f. Schutzrosette 306.23ES/Z
306.23PBESF **F**
306.23PBESZF **F**



Schutzrosette
mit Zylinderabdeckung
316PBES **F**
316PBESKN **F**
316PBESZ **F**
316PBESZLN **F**



Rosettenfußscheibe
für Schutzrosette 316ES
316PBESF **F**

SCHILDER



Kurzschild
R-Technik, Klasse 4
230.20PBR **F**
230.20PBRKN **F**
230.20PBRLN **F**
230.23PBR **F**
230.23PBRKN **F**
230.23PBRLN **F**

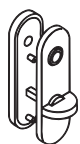

WC-Kurzschild
R-Technik, Klasse 4
230.20PBRNR
230.20PBRNRK
230.20PBRNRL
230.23PBRNR
230.23PBRNRK
230.23PBRNRL

LT (Lochteil), KN (kurze Nocken, Innenseite, Riegelseite), LN (lange Nocken, Außenseite, Schauscheibe)

* **Knöpfe** – nicht für Wechselgarnitur geeignet

TÜRDRÜCKER

BESTELLANGABEN
TÜRDRÜCKER | KNÖPFE

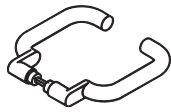

Türdrücker *active*⁺
R-Technik, Klasse 4
⊕ **111.23PDR**
⊕ **111.23PDRLT**

Rahmentürdrücker *active*⁺
R-Technik, Klasse 4
⊕ **114.23PDR**
⊕ **114.23PDRLT**

Bestellnummer
ggf. Farbe (für Edition matt)
Vierkant
Türstärke

ROSETTEN

BESTELLANGABEN
ROSETTEN

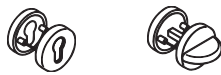

Drückerrosette *active*⁺
R-Technik, Klasse 4
⊕ **305.23PDR** **F**
⊕ **305.23PDRKN** **F**
⊕ **305.23PDRLN** **F**

Schlüssel-/WC-Rosette *active*⁺
⊕ **306.23PD**
⊕ **306.23PDKN**
⊕ **306.23PDLN**
⊕ **306.23PDFS** **F**
⊕ **306.23PDFSKN** **F**
⊕ **306.23PDFSLN** **F**
⊕ **306.23PDNR**
⊕ **306.23PDNRKN**
⊕ **306.23PDNRLN**

Drückerrosette *active*⁺
R-Technik
⊕ **315.23PDR** **F**
⊕ **315.23PDRKN** **F**

Schlüsselrosette *active*⁺
⊕ **316PDR**
⊕ **316PDRKN**
⊕ **316PDRFS** **F**
⊕ **316PDRFSKN** **F**

Bestellnummer
ggf. Farbe (für Edition matt)
Türstärke
Lochung
ggf. Notöffnungsart (WC)

KNÖPFE

BESTELLANGABEN
SCHUTZROSETTEN



Knopf-Halbgarnitur *active*⁺
R-Technik, Klasse 4
⊕ **111PDK.33***
mit Rundrosette 305.23PDR
⊕ **111PDK.43***
mit Ovalrosette 315.23PDR

Bestellnummer
ggf. Farbe (für Edition matt)
Türstärke
Lochung

BESTELLANGABEN
SCHILDER

HEWI Farben | Edition matt
□ □ □ □ □ □
98 99 97 95 92 90

HEWI *active*⁺
⊕
98

HEWI *active*⁺ entfällt zum 31.12.2023.

Bestellnummer
Farbe
Türstärke
Lochung
Entfernung
ggf. Notöffnungsart (WC)

TÜRDRÜCKER

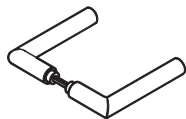

Türdrücker

R-Technik, Klasse 4
162.21PCR
162.21PCRLT

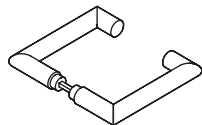

Türdrücker

R-Technik, Klasse 4
165.21PCR
165.21PCRLT

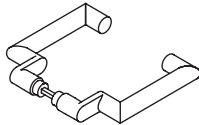

Rahmentürdrücker

R-Technik, Klasse 4
166.21PCR
166.21PCRLT

ROSETTEN



Drückerrosette

R-Technik, Klasse 4
305.21R **F**
305.21RKN **F**
305.21RLN **F**



Spezialdrückerrosette

für Knopfdrücker 122.23
305.122.23



Schlüsselrosette

306.23
306.23KN
306.23LN
306.23FS **F**
306.23FSKN **F**
306.23FSLN **F**



WC-Rosette

306.23NR
306.23NRKN
306.23NRLN

SCHUTZROSETTEN



Schutzrosette

306.23ES **F**
306.23ESLN **F**
306.23ESRC **F**
 (ES1)



Schutzrosette

mit Zylinderabdeckung
306.23ESZ **F**
306.23ESZLN **F**
306.23ESZRC **F**
 (ES1)



Rosettenfußscheibe

f. Schutzrosette 306.23ES/Z
306.23ESF **F**
306.23ESZF **F**

SCHILDER

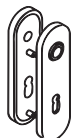

Kurzschild

R-Technik, Klasse 4
230.21R **F**
230.21RKN **F**
230.21RLN **F**

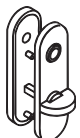

WC-Kurzschild

R-Technik, Klasse 4
230.21RNR
230.21RNRKN
230.21RNRNLN

LT (Lochteil), KN (kurze Nocken, Innenseite, Riegelseite), LN (lange Nocken, Außenseite, Schauscheibe)

* **Knöpfe** – nicht für Wechsellagerung geeignet

KNÖPFE

BESTELLANGABEN
TÜRDRÜCKER | KNÖPFE



Abb.: mit Rundrosette



Abb.: mit Ovalrosette

Knopf-Halbgarnitur
111K.33*
mit Rundrosette 305.23
111K.13*
mit Kurzschild 230.23
111K.43*
mit Ovalrosette 315.23

Knopf-Halbgarnitur
130K.38*
mit Rundrosette 305.23
130K.18*
mit Kurzschild 230.23
130K.48*
mit Ovalrosette 315.23

Bestellnummer
Farbe
Vierkant
Türstärke
ggf. Richtung (für 130K...)

ROSETTEN FÜR RAHMENTÜREN

BESTELLANGABEN
ROSETTEN



Drückerrosette
R-Technik
315.21R **F**
315.21RKN **F**

Schlüsselrosette
316R
316RKN
316RFS **F**
316RFSKN **F**

Bestellnummer
Farbe
Türstärke
Lochung
ggf. Notöffnungsart (WC)

BESTELLANGABEN
SCHUTZROSETTEN



Schutzrosette
mit Zylinderabdeckung
316ES
316ESKN
316ESZ **F**
316ESZLN **F**

Rosettenfußscheibe
für Schutzrosette 316ES
316ESF **F**

Bestellnummer
Farbe
Türstärke
Lochung

BESTELLANGABEN
SCHILDER

HEWI Farben

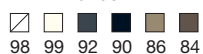

Bestellnummer
Farbe
Türstärke
Lochung
Entfernung
ggf. Notöffnungsart (WC)

TÜRDRÜCKER



Türdrücker
R-Technik, Klasse 4
162.21PBR
162.21PBRLT



Türdrücker
R-Technik, Klasse 4
165.21PBR
165.21PBRLT





Rahmentürdrücker
R-Technik, Klasse 4
166.21PBR
166.21PBRLT

ROSETTEN



Drückerrosette
R-Technik, Klasse 4
305.21PBR 
305.21PBRKN 
305.21PBRLN 





Schlüsselrosette
306.23PB
306.23PBKN
306.23PBLN
306.23PBFS 
306.23PBFSKN 
306.23PBFSLN 



WC-Rosette
306.23PBNR
306.23PBNRKN
306.23PBNRLN

SCHUTZROSETTEN



Schutzrosette
306.23PBES 
306.23PBESLN 
306.23PBESRC 
(ES1)



Schutzrosette
mit Zylinderabdeckung
306.23PBESZ 
306.23PBESZL 
306.23PBESZRC 
(ES1)



Rosettenfußscheibe
f. Schutzrosette 306.23ES/Z
306.23PBESF 
306.23PBESZF 

SCHILDER

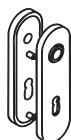

Kurzschild
R-Technik, Klasse 4
230.21PBR 
230.21PBRKN 
230.21PBRLN 



WC-Kurzschild
R-Technik, Klasse 4
230.21PBRNR
230.21PBRNRK
230.21PBRNRL

LT (Lochteil), KN (kurze Nocken, Innenseite, Riegelseite), LN (lange Nocken, Außenseite, Schauscheibe)

* **Knöpfe** – nicht für Wechselgarnitur geeignet

KNÖPFE, FESTSTEHENDBESTELLANGABEN
TÜRDRÜCKER | KNÖPFE**Knopf-Halbgarnitur**

R-Technik, Klasse 4

111PBK.33*

mit Rundrosette 305.23PBR

Knopf-Halbgarnitur

R-Technik, Klasse 4

111PBK.43*

mit Ovalrosette 315.23PBR

Knopf-Stiftteil, fest

R-Technik, Klasse 4

123PBRFKST**Bestellnummer****Farbe****Vierkant****Türstärke****ROSETTEN FÜR RAHMENTÜREN**BESTELLANGABEN
ROSETTEN**Drückerrosette**

R-Technik

315.21PBR **315.21PBRKN** **Schlüsselrosette****316PBR****316PBRKN****316PBRFS** **316PBRFSKN** **Bestellnummer****Farbe****Türstärke****Lochung****ggf. Notöffnungsart (WC)**BESTELLANGABEN
SCHUTZROSETTEN**Schutzrosette**

mit Zylinderabdeckung

316PBES **316PBESKN** **316PBESZ** **316PBESZLN** **Rosettenfußscheibe**

für Schutzrosette 316ES

316PBESF **Bestellnummer****Farbe****Türstärke****Lochung**BESTELLANGABEN
SCHILDER**Bestellnummer****Farbe****Türstärke****Lochung****Entfernung****ggf. Notöffnungsart (WC)**

HEWI Farben | Edition matt



99 92 90

TÜRDRÜCKER SYSTEM 100 | Seite 6-7

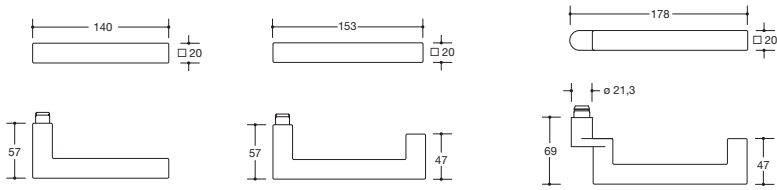

Modell 101X | 101XPH

Modell 103X

Modell 104X

TÜRDRÜCKER SYSTEM 111 | Seite 8-9

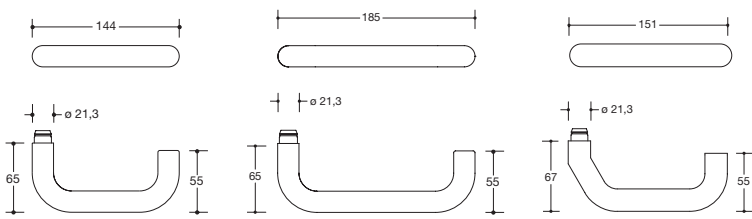

Modell 111X

Modell 112X

Modell 113X

SYSTEM 111 MINI | Seite 5

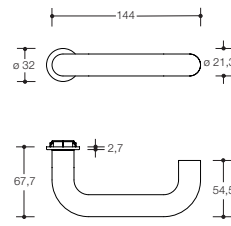

Modell 111XAM

TÜRDRÜCKER SYSTEM 162 | Seite 10-11

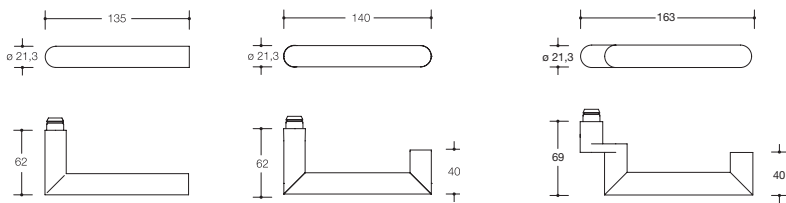

Modell 162X

Modell 165X

Modell 166X

SYSTEM 162 MINI | Seite 5

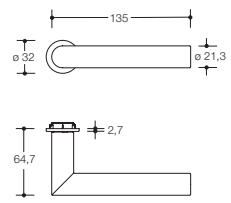

Modell 162XAM

TÜRDRÜCKER SERIE 170 | Seite 12-13

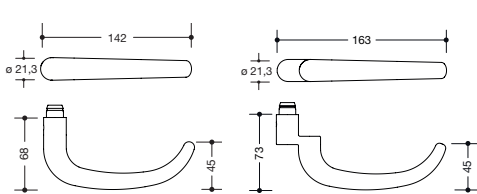

Modell 173X

Modell 174X

TÜRDRÜCKER SERIE 180 | Seite 14-15

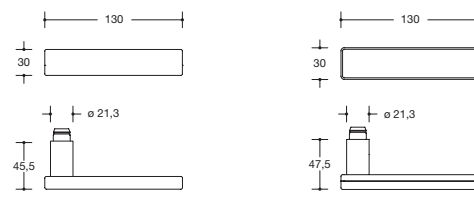

Modell 185X

Modell 185XO

TÜRDRÜCKER SERIE 270 | Seite 16-17

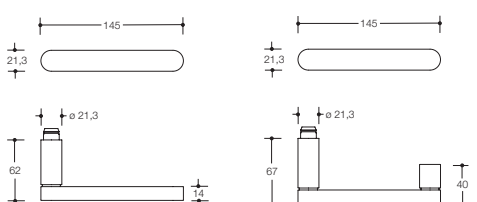

Neu
Modell 271X

Neu
Modell 272X

BICOLOR | Seite 3

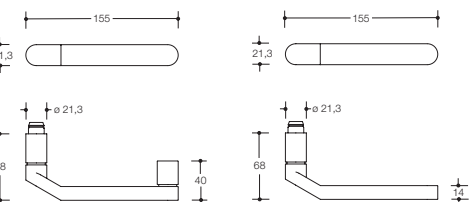

Neu
Modell 273X

Neu
Modell 274X

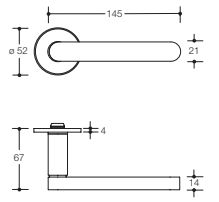

Neu
Modell 270PI....

MINI | Seite 5

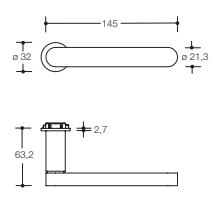

Neu
Modell 270XAM

KNÖPFE

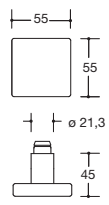

Modell 105X

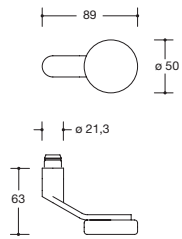

Modell 106X

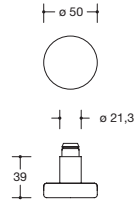

Modell 107X

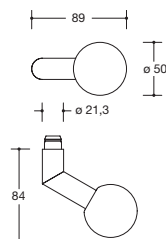

Modell 108X

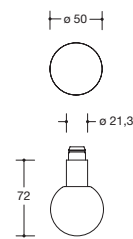

Modell 109X

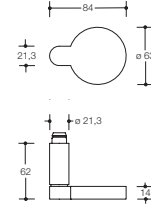

Neu
Modell 276X

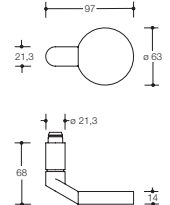

Neu
Modell 277X

ROSETTEN RUND

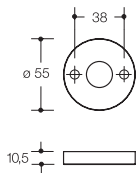

Drückerrosette
305...X..

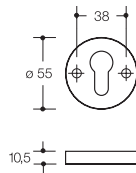

Schlüsselrosette
306.23X..

ROSETTEN ECKIG

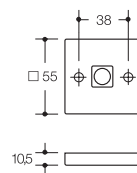

Drückerrosette
307..SX..

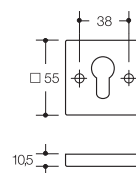

Schlüsselrosette
308X..

ROSETTEN MINI

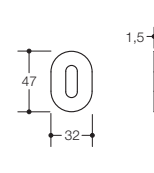

Schlüsselrosette mini
306X...M

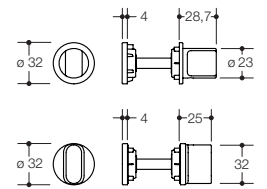

WC-Rosette mini
306X...MNR,
306X...MNRHT

SCHUTZROSETTEN RUND

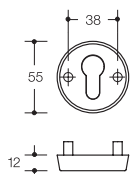

Schutzrosette
306.23X..ES...

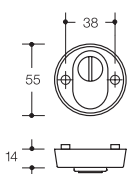

Schutzrosette
306.23X..ESZ...

ROSETTEN RECHTECKIG

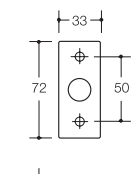

Drückerrosette
317.21X..

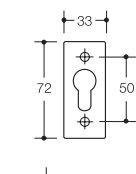

Schlüsselrosette
318X.../FS

ROSETTEN OVAL

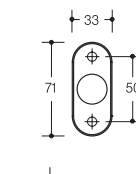

Drückerrosette
315...X

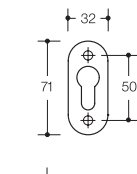

Schlüsselrosette
316X.../FS

SCHUTZROSETTEN ECKIG

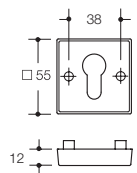

Schutzrosette
308X..ES...

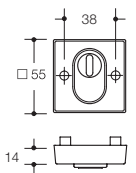

Schutzrosette
308X..ESZ...

SCHUTZROSETTEN RECHTECKIG

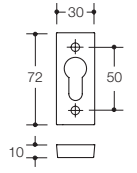

Schutzrosette
318X..ES

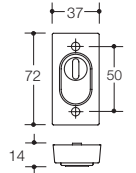

Schutzrosette
318X..ESZ

SCHUTZROSETTEN OVAL

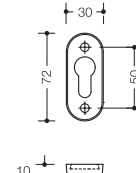

Schutzrosette
316X..ES...

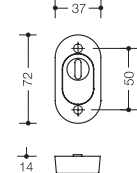

Schutzrosette
316X..ESZ

SCHILDER

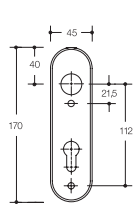

Schild 230...X..

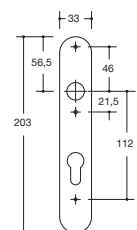

Schild 219.21X..H

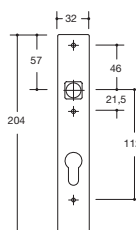

Schild 220.20SX..

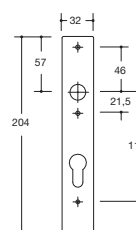

Schild 220.21X..

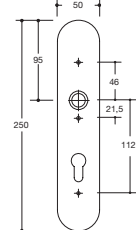

Schild 235.21X..

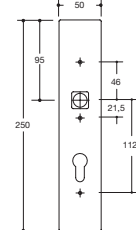

Schild 236.20SX..

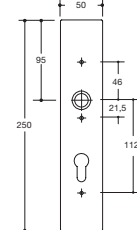

Schild 236.21X..

TÜRDRÜCKER SYSTEM 111 | Seite 18-21

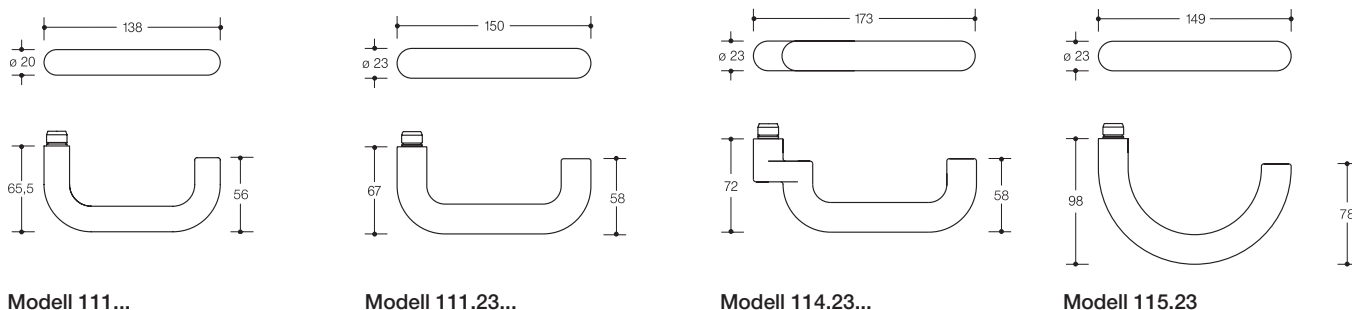

Modell 111...

Modell 111.23...

Modell 114.23...

Modell 115.23

TÜRDRÜCKER SYSTEM 162 | Seite 22-25

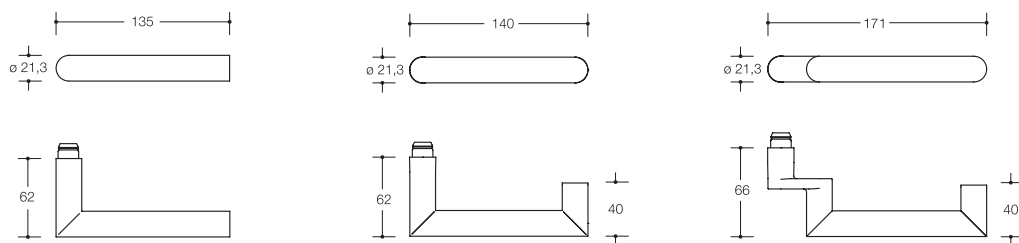

Modell 162.21P...

Modell 165.21P...

Modell 166.21P...

KNÖPFE

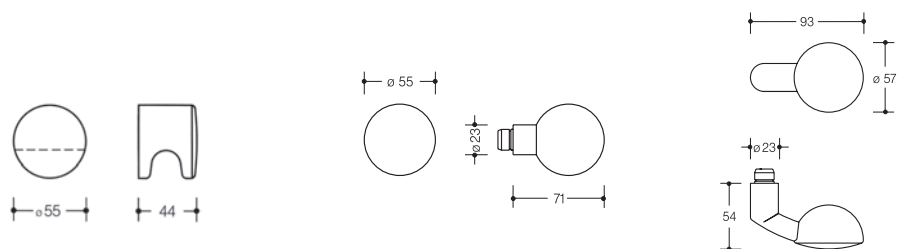

Knopf 122.23

Knopf 123.23

Knopf 138

BICOLOR | Seite 2-3

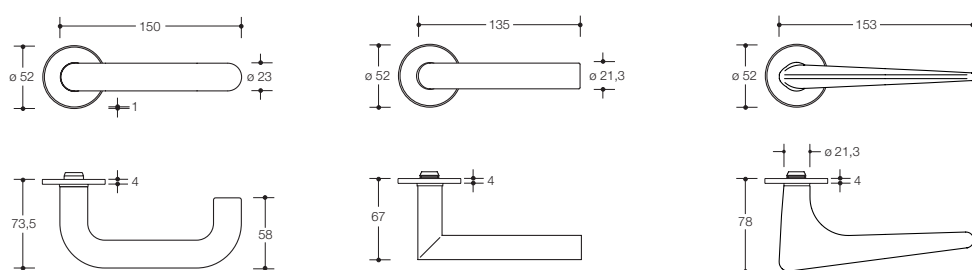

Modell 111.23

Modell 162.21P...

Modell 251.21PB

MINI | Seite 4-5

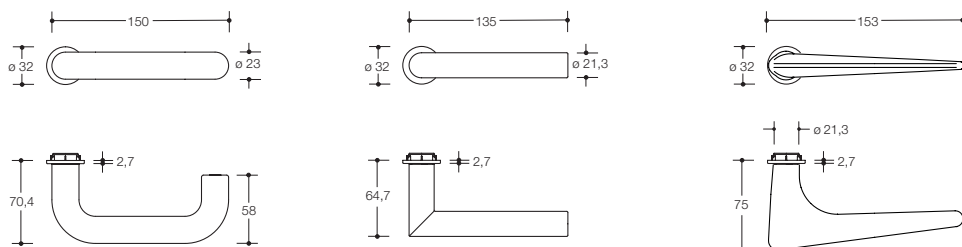

Modell 111...M

Modell 162.21P...M

Modell 251.21PBM

ROSETTEN

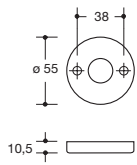

Drückerrosette 305...

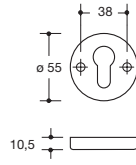

Schlüsselrosette 306...

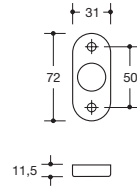

Drückerrosette 315...

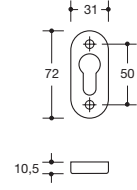

Schlüsselrosette 316...

SCHUTZROSETTEN

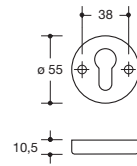

Schutzrosette 306...

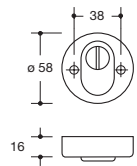

Schutzrosette mit Zylinderabdeckung 306...Z...

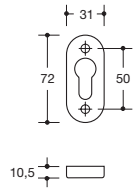

Schutzrosette 316...

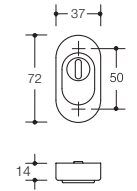

Schutzrosette mit Zylinderabdeckung 316...Z...

SCHILDER

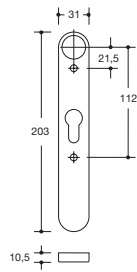

Schild 217...

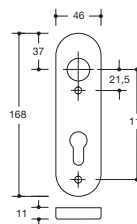

Schild 230...

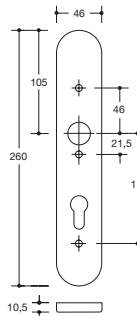

Schild 235...

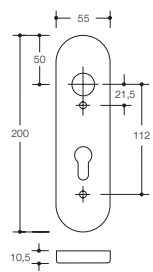

Schild 285...

ROSETTEN BICOLOR



Schlüsselrosette 306.23..I..

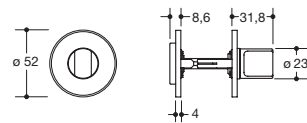

WC-Rosette 306..INR

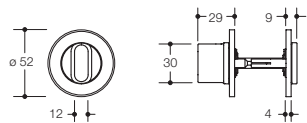

WC-Rosette 306..INRHT

ROSETTEN MINI

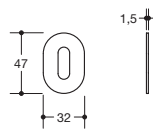

Schlüsselrosette 306P..M..

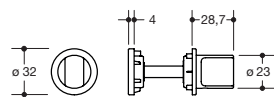

WC-Rosette 306P..MNR

Bestellnummer

Abmessungen in mm / Beschreibung

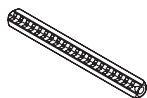

60.9R

HEWI Drückerstift (Federstift)

- aus verzinktem Stahl
- zur Verbindung von Drückerlochteilen R-Technik Kunststoff

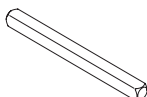

69.6B

- dto., für H-Technik

Bestellangaben

- Bestellnummer
- Vierkant 8, 8,5, 9 **F** oder 10/8 mm abgesetzt
- Türstärke

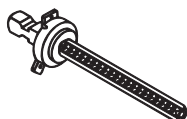

70.9R

HEWI Wechselstift

- aus verzinktem Stahl
- zur Verbindung von Knopfdrückerlochteilen R-Technik (Vierkant 9 mm) mit Drückerlochteilen R-Technik
- Wechselstift in Verbindung mit Knopfdrückerlochteil ergibt feststehenden Knopf

79.6B

- dto., für H-Technik
- zusätzlich erforderlich für Wechselgarnituren: Spezialrosette oder Schild für feststehende Knöpfe

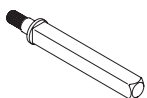

Bestellangaben

- Bestellnummer
- Schild/Rosettennummer
- Knopfnummer
- Vierkant 8, 8,5, 9 **F** oder 10/8 mm abgesetzt
- Türstärke

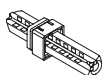

72.9R

HEWI Wechselstift zur Einsteckmontage

- aus verzinktem Stahl
- zur einseitigen Montage von Drückerlochteilen in R-Technik

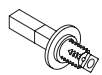

72.6B
72.7B

- dto., für H-Technik (Vierkant 7)
- dto., für H-Technik

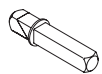

Bestellangaben

- Bestellnummer
- Vierkant 8, 8,5, 9 **F** oder 10/8 mm abgesetzt
- Maß x



Feuerschutz
Stift 9 mm

Bestellnummer

Abmessungen in mm / Beschreibung

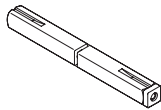

72.3R

HEWI Wechselstift für Anti-Panik-Schloss mit geteilter Nuss

- aus verzinktem Stahl, zur Verbindung von Drückerlochteilen R- und H-Technik

Bestellangaben

- Bestellnummer
- Vierkant 9 mm **F**
- Maß xi/xa

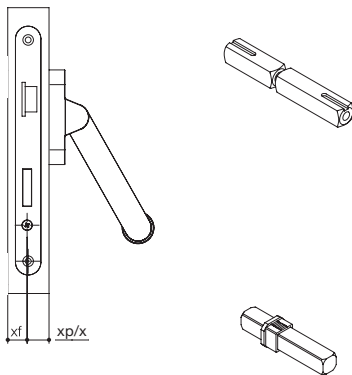

72.3PS

HEWI Wechselstift für Anti-Panik-Schloss mit geteilter Nuss

- aus verzinktem Stahl

Bestellangaben

- Bestellnummer
- Vierkant 9 mm **F**
- Maß xf/xf

72.9PS

HEWI Wechselstift zur Einsteckmontage

- aus verzinktem Stahl

Bestellangaben

- Bestellnummer
- Vierkant 9 mm **F**
- Maß x

Maß „x innen“ und „x außen“
bei Feuerschutzgarnitur mit geteiltem Stift

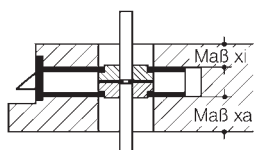

Maß „x“
bei Halbgarnituren

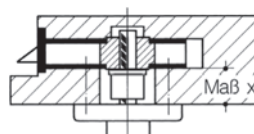

QUERVERWEISE

← HEWI Türdrücker **ab Seite 2**

Bestellnummer

Abmessungen in mm / Beschreibung

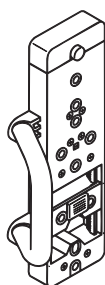

BL305.6.10U

- HEWI Bohrlehre** (vom Umtausch ausgeschlossen)
- zur Montage von allen Rosetten (ausgenommen 315... und 316...)
 - und Schildern sowie zum Vorbohren von Schutzbeschlägen
 - aus Polyamid mit Bohrbuchsen aus gehärtetem Stahl
 - mit stufenlos verstellbarem Schieber für Entfernungen von 42-92 mm (BB/PZ) und 50-100 mm (NR/FB...)
 - komplett mit Zentrierdornen und 7 mm Bohrer (im Magazin der Lehre enthalten)
 - beinhaltet Bestellnummer 63700 zur Anwendung bei großen Türstärken

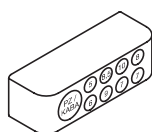

18583

- HEWI Zentrierbolzensatz für Bohrlehre BL305.6.10U**
- Kappe mit allen Einsätzen

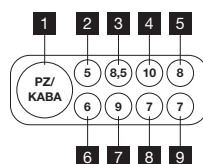

99.44052

- HEWI Kappe für Bohrlehre BL305.6.10U**

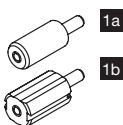

16792
16793

- HEWI Zentrierdorn für Bohrlehre BL305.6.10U**
- Zentrierdorn \varnothing 17 mm, für PZ
 - Zentrierdorn \varnothing 17 mm, für KABA

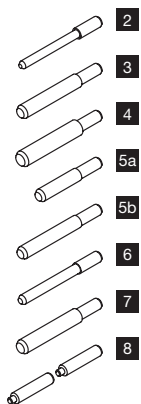

11918
11919
7184
16789
7189
11917
7190
63700

- HEWI Zentrierbolzen für Bohrlehre BL305.6.10U**
- Zentrierbolzen \varnothing 5 mm
 - Zentrierbolzen \varnothing 8,5 mm
 - Zentrierbolzen \varnothing 10 mm
 - Zentrierbolzen \varnothing 8 mm, L = 50 mm
 - Zentrierbolzen \varnothing 8 mm, L = 65 mm
 - Zentrierbolzen \varnothing 6 mm
 - Zentrierbolzen \varnothing 9 mm
 - Zentrierbolzen \varnothing 7 mm, zur Anwendung bei großen Türstärken, ermöglicht die Verlängerung der Zentrierdorne um 30 mm, 2 x 30 mm je Set

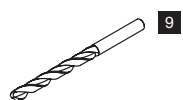

171016

- HEWI Spiralbohrer für Bohrlehre BL305.6.10U**
- DIN 338 HSS \varnothing 7 mm

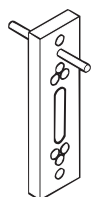

BL550.08

- HEWI Bohrlehre** (vom Umtausch ausgeschlossen)
- zur Montage von HEWI Drückerg Griffen
 - mit Buchsen aus gehärtetem Stahl

Bestellnummer

Abmessungen in mm / Beschreibung

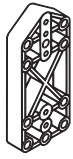
**BL305.6.00****HEWI Bohrlehre** (vom Umtausch ausgeschlossen)

- zur Montage von Rosetten 305... und 306....
- aus Kunststoff, mit Stahl-Zentrierdornen

Unbedingt beachten: diese Lehre ist zum Anschlag von maximal 20 Garnituren geeignet (Verschleiß).

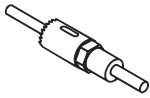
**ZF27****HEWI Zentrierfräser** (vom Umtausch ausgeschlossen)

- zur Montage von Schutzbeschlägen, Wechsel- und Halbgarnituren in R-Technik
- ø 27 mm, komplett mit 7, 8, 8,5, 9 und 10 mm Zentrierdornen

ZF27HM

· dto., für Metalltüren

- ø 27 mm, komplett mit 8, 9 und 10 mm Zentrierdornen

**BM1106**
(10er Pack)**HEWI Befestigungsmaterial Rahmentür**

- zur Befestigung von Drückerrosetten 315... auf Rahmentüren
- einschl. selbstsichernden Schrauben

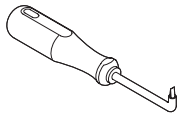
**49444****HEWI Kappenheber** (vom Umtausch ausgeschlossen)

- zum Abhebeln von Rosetten- oder Schildkappen bei der Demontage von Drückergarnituren

**59705****HEWI Demontageschlüssel** (vom Umtausch ausgeschlossen)

- zur Demontage der Türdrücker in H-Technik

**22673****HEWI Demontageschlüssel** (vom Umtausch ausgeschlossen)

- zur Demontage der Türdrücker in R-Technik

**99.4709****HEWI Entriegelungsschlüssel**

- zum Entriegeln/zur Demontage der Türdrücker in E-Technik

Innentüren (Vollblättüren)

Zimmergarnitur

Zu verwendende Komponenten

Bauteil	Menge
Drückerlochteile	2 Stück
Drückerrosetten H/R-Technik	1 Paar
Schlüsselrosetten	1 Paar
Alternativ Schilder H/R-Technik	1 Paar
Stift 69.6B H-Technik	1 Stück
Stift 60.9R R-Technik	1 Stück

Frei-Besetzt-Garnitur

Zu verwendende Komponenten

Bauteil	Menge
Drückerlochteile	2 Stück
Drückerrosetten H/R-Technik	1 Paar
WC-Rosetten	1 Paar
Alternativ WC-Schilder H/R-Technik	1 Paar
Stift 69.6B H-Technik	1 Stück
Stift 60.9R R-Technik	1 Stück

Wechselgarnitur

Zu verwendende Komponenten

Bauteil	Menge
Drückerlochteil	1 Stück
Knopflochteil VK 9 mm	1 Stück
Drückerrosetten H/R-Technik	1 Paar
Schlüsselrosetten	1 Paar
Alternativ Schilder H/R-Technik	1 Paar
Stift 79.6B H-Technik	1 Stück
Stift 70.9R R-Technik	1 Stück

Halbgarnitur

Zu verwendende Komponenten

Bauteil	Menge
Drückerlochteil	1 Stück
Drückerrosetten H/R-Technik	1 Stück
Schlüsselrosetten	1 Paar
Alternativ Schilder	1 Stück
Stift 72.7B H-Technik	1 Stück
Stift 72.9R R-Technik	1 Stück

Feuer- und Rauchschutztüren

Feuerschutzgarnitur

Zu verwendende Komponenten

Bauteil	Menge
Drückerlochteile VK 9 mm	2 Stück
Drückerrosetten H/R-Technik	1 Paar
FS-Schlüsselrosetten	1 Paar
Alternativ FS-Schilder	1 Paar
Stift 69.6B H-Technik	1 Stück
Stift 60.9R R-Technik	1 Stück

Feuerschutzgarnitur mit geteiltem Stift

Zu verwendende Komponenten

Bauteil	Menge
Drückerlochteile VK 9 mm	2 Stück
Drückerrosetten H/R-Technik	1 Paar
FS-Schlüsselrosetten	1 Paar
Alternativ FS-Schilder H/R-Tech.	1 Paar
Stift 72.3R H/R-Technik	1 Stück

Feuerschutz-Wechselgarnitur

Zu verwendende Komponenten

Bauteil	Menge
Drückerlochteil VK 9 mm	1 Stück
Knopflochteil VK 9 mm	1 Stück
Drückerrosetten H/R-Technik	1 Paar
FS-Schlüsselrosetten	1 Paar
Alternativ FS-Schilder H/R-Technik	1 Paar
Stift 79.6B H-Technik	1 Stück
Stift 70.9R R-Technik	1 Stück

Spezifische Angaben

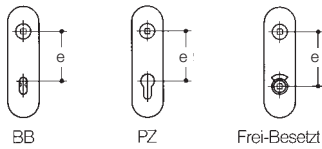

Lochungen/Entfernungen

Messen Sie die Entfernung bei Schlössern und Beschlägen.
 Folgende Entfernungen sind üblich:
 BB = Bundbart e = 72 mm bei Zimmer- und Korridorüren
 PZ = Profilzylinder e = 72 mm bei Zimmer- und Korridorüren
 oder 92 mm bei Haustüren
 Frei-Besetzt e = 78 mm

Weitere Lochungen/Entfernungen auf Anfrage.
 Bei Bestellung oder Ausschreibung von Rosettengarnituren ist die Angabe der Entfernung nicht erforderlich.

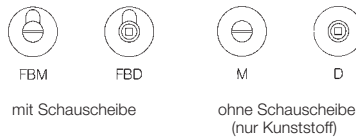

Notöffnungsarten bei Frei/Besetzt-Garnituren

FBM und M sind mit Münze, FBD und D mit Vierkantdornschlüssel zu öffnen.
 HEWI liefert als Standard FBM.

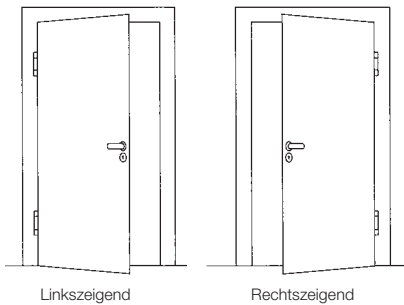

Links- und rechtszeigend für Türbeschläge

Bei Drückern mit Knopf 138 und Serie 270:
 Die Drücker sind rechts- oder linkszeigend (abhängig von der Öffnungsrichtung der Tür).
 Rechtszeigend bedeutet: das Drückerende zeigt nach rechts.

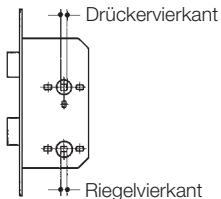

Drücker- und Riegelvierkant

Lieferbare Drückervierkante: 7, 8, 8,5, 9 und 10/8 mm.

Riegelvierkant bei Badzellen- oder WC-Türschloss 7 oder 8 mm.

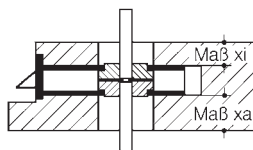

Maß „x innen“ und „x außen“

bei Feuerschutzgarnitur mit geteiltem Stift

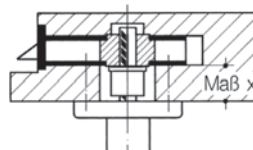

Maß „x“

bei Halbgarnituren

Bestellangaben

- **Bestellnummer**
- **Oberfläche**
bei Produkten aus Edelstahl
- **Farbe**
bei Produkten aus Polyamid
- **Lochung bzw. Notöffnungsart**
bei Frei-Besetzt-Garnituren (siehe links)
- **Maß x**
bei Halbgarnituren
(Erklärung siehe unten)
- **Maß „x innen“, Maß „x außen“**
bei Feuerschutzgarnituren mit geteiltem Stift
(Erklärung siehe unten)
- **Entfernung**
bei Verwendung von Schildern (übliche Maße siehe nebenstehende Abbildung)
- **Drücker rechts- oder linkszeigend**
- **Drückervierkant**
- **Türstärke**

Entfernungen für Schweiz und Österreich sind nicht aufgeführt.





Standardbelegungen Edelstahl | Polyamid

Sofern nur die Artikelnummer bei der Bestellung angegeben wird, gehen wir von folgender Standardbelegung aus:

1. Zimmergarnituren: TS = 40 mm, VK = 8 mm, Lochung PZ, Entfernung = 72 mm bei Schildgarnitur
2. Feuerschutzgarnituren: TS = 48 mm, VK = 9 mm, Lochung PZ, Entfernung = 72 mm bei Schildgarnitur
3. Frei-Besetzt-Garnituren: TS = 40 mm, VK = 8 mm, Notöffnungsart mit Münze, Entfernung = 78 mm bei Schildgarnitur

Bestellnummer

Abmessungen in mm / Beschreibung

	<p>316XAPSKN 316XPPSKN</p>	<p>HEWI Schlüsselrosette zur Panikstange</p> <ul style="list-style-type: none"> · aus Edelstahl, Unterteil zum Aufschrauben · Abdeckung zum Aufschieben, Lieferung ohne Schrauben · 28 mm breit, 72 mm hoch, 10 mm dick · Oberfläche matt geschliffen · Oberfläche pulverbeschichtet in DC (Schwarz tiefmatt)
	<p>305.21XAHP SKN 305.21XPHPSK</p>	<p>HEWI Drückerrosette zur Panikstange</p> <ul style="list-style-type: none"> · aus Edelstahl, in Polyamid-Stahlverbundbau mit Federunterstützung, Lieferung inkl. Schrauben · ø 55 mm, 10,5 mm dick · Oberfläche matt geschliffen · Oberfläche pulverbeschichtet in DC (Schwarz tiefmatt)
	<p>507700*</p> <p>PSXP.E03* 509520*</p> <p>PSXP.E04*</p>	<p>HEWI Adapter zur Panikstange</p> <ul style="list-style-type: none"> · Adapterplatte aus Edelstahl, zur Kombination der Panikstangen PS111XA1..., PS111XA2... bzw. PS160XA1..., PS160XA2... · mit einer Rundrosette auf der Türgegenseite passend dazu Drückerrosette 305.21XAHP SKN · dto., Schwarz tiefmatt pulverbeschichtet, dazu Rosette 305.21XPHPSK · Adapterplatte aus Edelstahl, zur Kombination der Panikstangen PS111XA3..., PS111XA4... bzw. PS160XA3..., PS160XA4... · mit einer Rundrosette auf der Türgegenseite passend dazu Drückerrosette 305.21XAHP SKN · dto., Schwarz tiefmatt pulverbeschichtet, dazu Rosette 305.21XPHPSK <p>Bestehend aus: 2 Adapterplatten und türstärkenabhängiges Befestigungsmaterial. Für die Verwendung an Notausgangsbeschlägen (Panikstangen) vom MPA NRW freigegeben</p>
	<p>111XAH17.150 111XPH17.150 162XAH17.250 162XPH17.250</p>	<p>HEWI Gegenbeschlag zu Panikstangen PS111XA... / PS160XA...</p> <ul style="list-style-type: none"> · aus Edelstahl, Oberfläche matt geschliffen · für 9 mm Vierkantstift, als Halbgarnitur, mit 2 Edelstahlschildern ohne bzw. mit Lochung, zur paarweisen Verschraubung auf der Schloss- und Bandseite mit dem Getriebe, DIN links und DIN rechts verwendbar · Schild: 33 mm breit, 203 mm hoch, 10,5 mm tief · Entfernung 72 mm oder 92 mm, PZ-Lochung oder blind · Vierkantstift 72.3PS bitte separat bestellen · Türdrücker 111XAH, ø 21,3 mm, 140 mm lang, 65 mm tief · dto., aus Edelstahl, pulverbeschichtet in DC (Schwarz tiefmatt) · Türdrücker 162XAH, ø 21,3 mm, 125 mm lang, 62 mm tief · dto., aus Edelstahl, pulverbeschichtet in DC (Schwarz tiefmatt)
	<p>111XAHLT 111XPHLT 162XAHLT 162XPHLT</p> <p>219.21XAHP S 219.21XPHPS</p>	<p>HEWI Türdrücker, Lochteil</p> <ul style="list-style-type: none"> · aus Edelstahl, Oberfläche matt geschliffen · für 9 mm Vierkantstift mit Gewindestift · in Verbindung mit dem Edelstahlschild 219.21XAHP S zur paarweisen Verschraubung auf der Schlossseite mit dem Getriebe · DIN links und DIN rechts verwendbar · Vierkantstift 72.3PS bitte separat bestellen · Türdrücker 111XAH, ø 21,3 mm, 140 mm lang, 65 mm tief · dto., aus Edelstahl, pulverbeschichtet in DC (Schwarz tiefmatt) · Türdrücker 162XAH, ø 21,3 mm, 125 mm lang, 62 mm tief · dto., aus Edelstahl, pulverbeschichtet in DC (Schwarz tiefmatt) <p>HEWI Schild für Gegenbeschlag zu Panikstangen PS111XA.. / PS160XA..</p> <ul style="list-style-type: none"> · aus Edelstahl, Unterteil in Polyamid-Stahlverbundbau, Lieferung inkl. Schrauben · 33 mm breit, 203 mm hoch, 10,5 mm tief · Entfernung 72 mm oder 92 mm, PZ-Lochung oder blind · Oberfläche matt geschliffen · Oberfläche pulverbeschichtet in DC (Schwarz tiefmatt)

*Im Lieferumfang der Panikstange enthalten, sofern als Türart Holz/Stahlblech angegeben wird.

Für die Türaußenseite können alle Komponenten in Feuerschutzausführung verwendet werden. Lieferung einschließlich Befestigungsmaterial.

Bestellnummer

Abmessungen in mm / Beschreibung

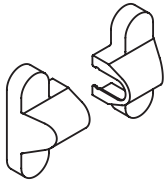

PSXA.E01

HEWI Abdeckkappen-Set, Panikstange

- aus Edelstahl, Oberfläche matt geschliffen
- Abdeckkappe für Getriebe der Panikstangen PS111XA10, PS111XA11, PS111XA20, PS160XA10, PS160XA11 und PS160XA20

PSXP.E01

- dto., Oberfläche pulverbeschichtet in DC (Schwarz tiefmatt)
- für Panikstangen PS111XA2060 und PS160XA2060

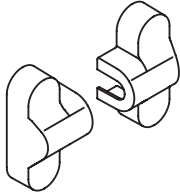

PSXA.E02

HEWI Abdeckkappen-Set, Panikstange (BKS)

- aus Edelstahl, Oberfläche matt geschliffen
- Abdeckkappen für die Panikstangen PS111XA30, PS111XA31, PS111XA40, PS160XA30, PS160XA31 und PS160XA40
- inkl. Gewindestifte M4 x 16

PSXP.E02

- dto., Oberfläche pulverbeschichtet in DC (Schwarz tiefmatt)
- für Panikstangen PS111XA4060 und PS160XA4060

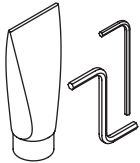

509363

HEWI Zubehörset Panikstange (BKS)

- Befestigungsmaterial für Panikstangen PS111XA30, PS111XA31, PS111XA40..., PS160XA30, PS160XA31 und PS160XA40...
- bestehend aus hochwertigen EP Mehrzweckfett und Inbus-Montageschlüsseln SW2 & SW3



**32188
68502
507343**

HEWI Abdeckkappe für Drückergriffe

- blind
- aus Polyamid, für Drückergriff FSDG550...
- aus mattem Polyamid, für Drückergriff 111PBDG...
- aus metallbeschichteten Kunststoff für Drückergriff 162XADG...

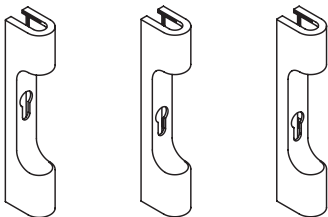

**21869
68504
507338**

HEWI Abdeckkappe für Drückergriffe

- Lochung PZ, Entfernung 72 mm
- aus Polyamid, für Drückergriff FSDG550...
- aus mattem Polyamid, für Drückergriff 111PBDG...
- aus metallbeschichteten Kunststoff für Drückergriff 162XADG...

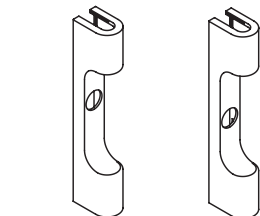

**21870
68507
507339**

HEWI Abdeckkappe für Drückergriffe

- Lochung PZ, Entfernung 92 mm
- aus Polyamid, für Drückergriff FSDG550...
- aus mattem Polyamid, für Drückergriff 111PBDG...
- aus metallbeschichteten Kunststoff für Drückergriff 162XADG...

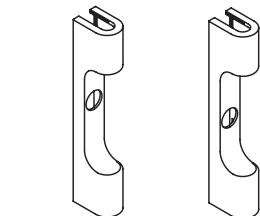

**21871
68509
507340**

HEWI Abdeckkappe für Drückergriffe

- Lochung PZ, Entfernung 98,5 mm
- aus Polyamid, für Drückergriff FSDG550...
- aus mattem Polyamid, für Drückergriff 111PBDG...
- aus metallbeschichteten Kunststoff für Drückergriff 162XADG...

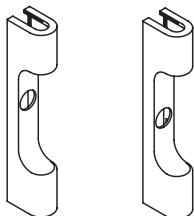

**54976
68512
507341**

HEWI Abdeckkappe für Drückergriffe

- Lochung KABA, Entfernung 74 mm
- aus Polyamid, für Drückergriff FSDG550...
- aus mattem Polyamid, für Drückergriff 111PBDG...
- aus metallbeschichteten Kunststoff für Drückergriff 162XADG...

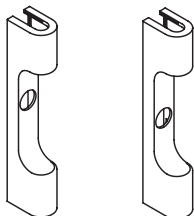

**48585
68517
509171**

HEWI Abdeckkappe für Drückergriffe

- Lochung KABA, Entfernung 94 mm
- aus Polyamid, für Drückergriff FSDG550...
- aus mattem Polyamid, für Drückergriff 111PBDG...
- aus metallbeschichteten Kunststoff für Drückergriff 162XADG...

HEWI Oberflächen

- ☐ XA Edelstahl matt geschliffen
- DC schwarz tiefmatt pulverbeschichtet

Neu

HEWI Farben | Edition matt

- ☐ 98
- ☐ 99
- ☐ 97
- ☐ 95
- ☐ 92
- ☐ 90

Bestellnummer

Abmessungen in mm / Beschreibung



326.20L

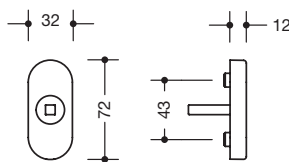

HEWI Dornrosette

- aus hochwertigem Polyamid, mit 90°-Rastpunkten
- Ovalrosette mit Stützapfen und Kappe zur verdeckten Verschraubung
- Schraublochabstand 43 mm, mit 7 mm Vierkantstift
- Lieferung ohne Befestigungsschrauben

Auch mit 45°-Rastung für Spaltlüftung lieferbar.



116PCSG***

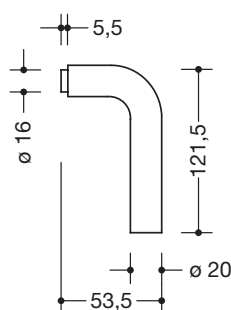

HEWI Steckgriff

- aus hochwertigem Polyamid, Griff \varnothing 20 mm
- mit korrosionsgeschütztem Stahlkern



554

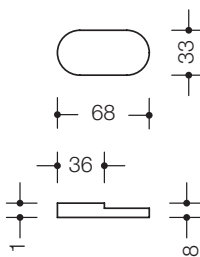

HEWI Glasfalzgriff

- aus hochwertigem Polyamid, für Balkontüren

Ersatzkappen für Fenstergriffe der Serie 250 sind nicht erhältlich.

***Fenstergriffe Modell 116 sind nicht in den Farben 24 (Orange) und 72 (Maigrün) erhältlich.

Bestellnummer

Abmessungen in mm / Beschreibung



60142

1039**

HEWI Kappe für Fenstergriff, System 111

- aus Polyamid
- Lochung ø 20,6 mm
- passend zu Fenstergriff 111FG... und 326.20L (ab Baujahr 2012)
- Lochung ø 20,2 mm
- passend zu Fenstergriff 111FG... und 326.20L (bis Baujahr 2012)

68991*

HEWI Kappe für Fenstergriff, System 111

- aus mattem Polyamid
- Lochung ø 20,6 mm
- passend zu Fenstergriff 111PBFG.1



59553

68308*

HEWI Kappe für Fenstergriff abschließbar, System 111

- Lochung ø 20 mm
- aus Polyamid
- passend zu Fenstergriff 111FGA.1... und 111FGA.6...
- aus mattem Polyamid
- passend zu Fenstergriff 111PBFGA.1...



61616

HEWI Dornrosette, blind

- aus Polyamid
- zum Abdecken von vorhandenen Befestigungsbohrungen mit ovaler blinder Kunststoffkappe (72 x 32 x 11,8 mm)

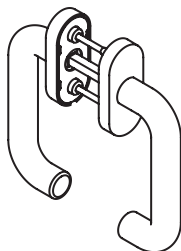

111FG.12

HEWI Fenstergriff, Modell 111

- aus Polyamid
- Vierkant 7 mm
- für die Verwendung z. B. an Balkontüren
- inkl. Befestigungsmaterial (bitte Türstärke angeben)

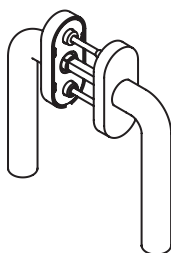

111FG.62***

HEWI Fenstergriff, Modell 116

- aus Polyamid
- Vierkant 7 mm
- für die Verwendung z. B. an Balkontüren
- inkl. Befestigungsmaterial (bitte Türstärke angeben)

HEWI Farben

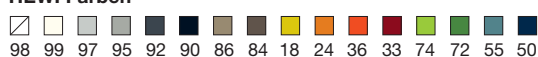

***Edition matt**

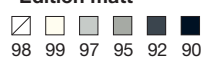

****HEWI Farben**



Bestellnummer

Abmessungen in mm / Beschreibung



326.20XAL

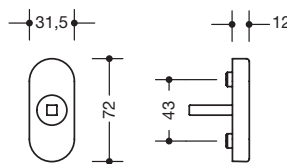

HEWI Dornrosette

- aus Edelstahl, mit 90°-Rastpunkten
- Ovalrosette mit Stützzapfen und Kappe zur verdeckten Verschraubung
- Schraublochabstand 43 mm, mit 7 mm Vierkantstift
- Lieferung ohne Befestigungsschrauben

Auch mit 45°-Rastung für Spaltlüftung lieferbar.



111XASG

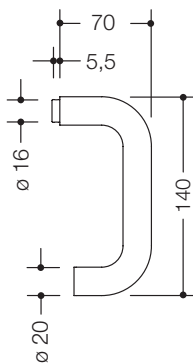

HEWI Steckgriff

- aus Edelstahl, \varnothing 21,3 mm
- Lieferung nur in Oberfläche A = matt geschliffen



507203

HEWI Kappe für Fenstergriff, System 111

- Edelstahl, matt geschliffen
- Lochung \varnothing 21 mm
- passend zu Fenstergriff 111XAFG.1 und 326.20XAL

507200

HEWI Kappe für Fenstergriff, Serie 170

- dto., Lochung \varnothing 22 mm
- passend zu Fenstergriff 170XAFG.3



508290

HEWI Kappe für Fenstergriff abschließbar, System 111

- Edelstahl, matt geschliffen
- Lochung \varnothing 21 mm
- passend zu Fenstergriff 111XAFGA.1

508292

HEWI Kappe für Fenstergriff abschließbar, Serie 170

- Edelstahl, matt geschliffen
- Lochung \varnothing 22 mm
- passend zu Fenstergriff 170XAFGA.3..

Ersatzkappen für Fenstergriffe der Systeme/Serien 100, 162, 180 und 270 sind nicht erhältlich.

Bestellnummer

Abmessungen in mm / Beschreibung

**508805****HEWI Dornrosette, blind**

- Edelstahl, matt geschliffen
- zum Abdecken von vorhandenen Befestigungsbohrungen mit ovaler blinder Edelstahlkappe (72 x 31,5 x 11,8 mm)

**508806****HEWI Dornrosette, blind**

- Edelstahl, matt geschliffen
- zum Abdecken von vorhandenen Befestigungsbohrungen mit rechteckiger blinder Edelstahlkappe (72 x 32,7 x 11,3 mm)

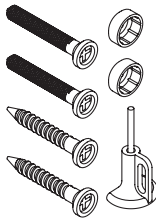

BM1266
BM1267
BM1268

HEWI Befestigungsmaterial Fenstergriffe abschließbar

- vorstehende Stiftlänge bis 30 mm
- vorstehende Stiftlänge 31 - 45 mm
- vorstehende Stiftlänge ab 46 mm

**BM1274****HEWI Ausgleichsring für Fenstergriffe**

- \varnothing 10 mm / \varnothing 12 mm für alle Fenstergriffe (...FG... & ...FGA...)
- für Fensterrahmen, die mit Befestigungsbohrungen \varnothing 12 mm ausgeführt sind

HEWI Oberflächen

XA Edelstahl matt geschliffen

Einseitige Befestigung

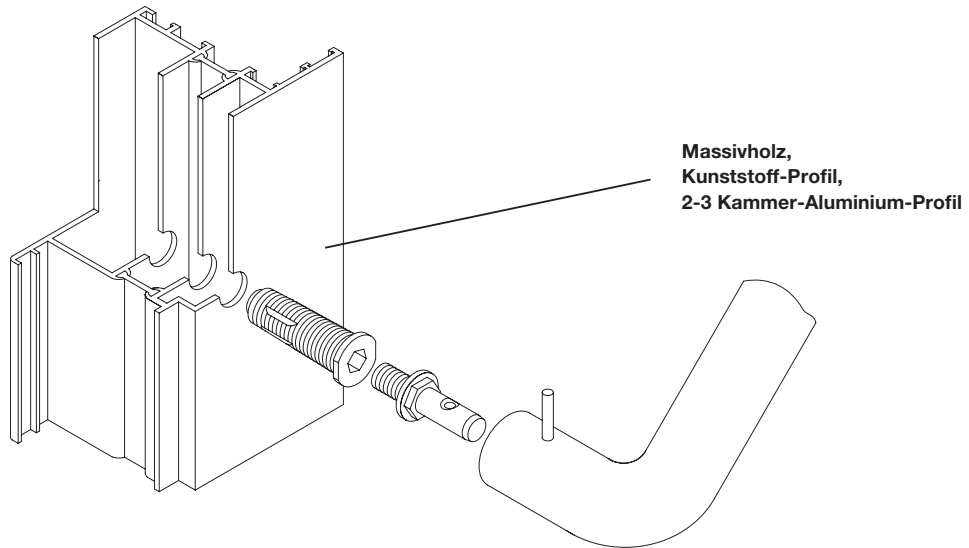

Paarweise Befestigung

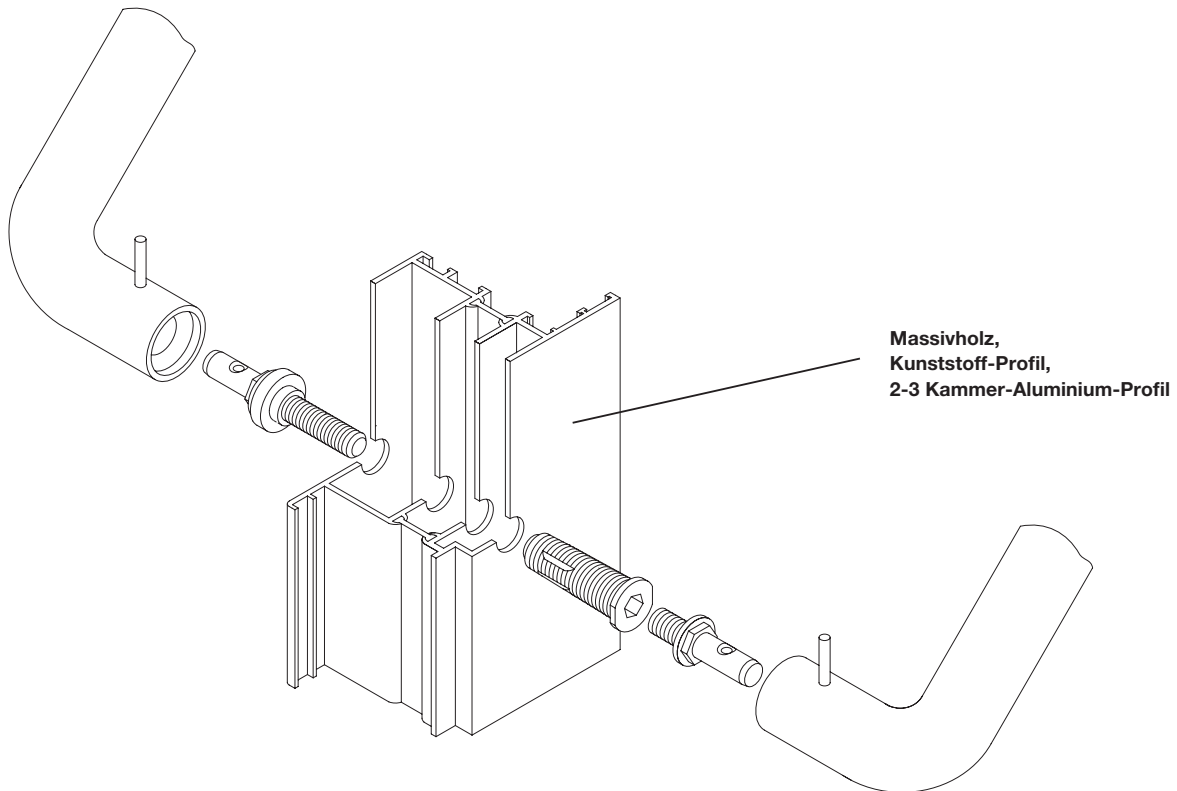

Montagehülse

Technische Information für Griffe- und Befestigungskonzept

Die Befestigungsart ist gleichermaßen geeignet für Holztüren, für Kunststoffprofile, für Stahlprofile sowie für Aluminiumprofile.

Die Montagehülse BA5.1 bildet das Kernstück der Befestigungsart.

Vorteile

- eine Befestigung für 3 Materialien (Holz, Kunststoff, Metall)
- reduzierte Lagerhaltung durch Verwendung von wenigen Einzelkomponenten
- einfache und schnelle Montage
- nur noch Lochteile
- Baukastensystem
- hohe Belastbarkeit (Wechselast 100 kg für Holz und Aluminium, Wechselast 50 kg für Kunststoff)
- keine Verformung (Beulen) der Profile
- kundenorientierte 1er, 2er oder 10er Verpackungen

Das Kernstück der Befestigung

Kernstück der Befestigung BA5.1 ist die Montagehülse aus oberflächengehärtetem Stahl, die mit ihrem Spezialgewinde sicher und dauerhaft in Holz, in Kunststoff, in Stahl und in Aluminiumprofilen befestigt werden kann. Sie deckt 90% aller Anwendungsmöglichkeiten ab.

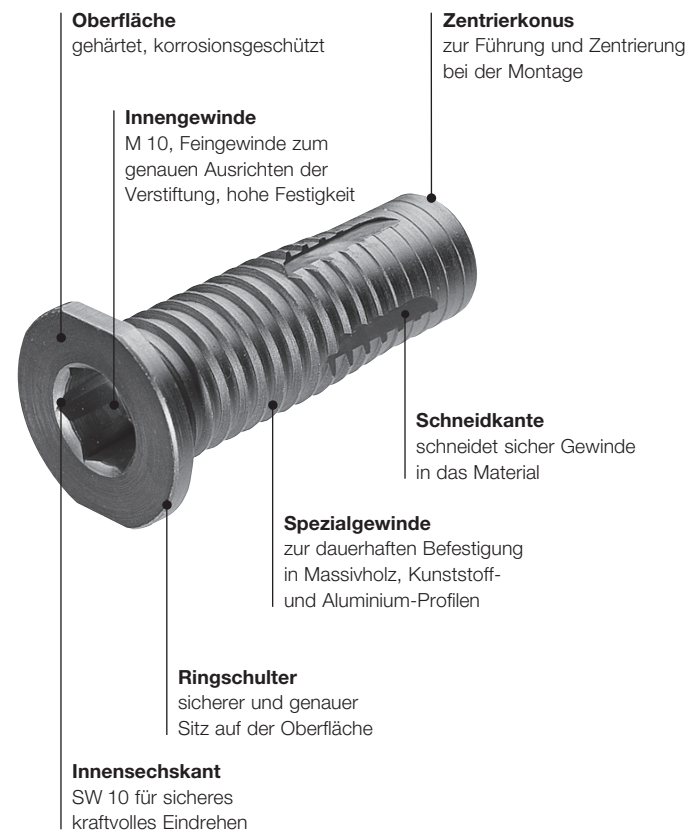

Zuordnung der Befestigungsarten zu Stoßgriffen

	Befestigungsart	Griffe mit geraden Stützen	Griffe mit schrägen Stützen	Farbe/Oberfläche erforderlich	Türstärke erforderlich	Bohrung	für Polyamidgriffe	für Edelstahlgriffe
einseitig	BA5.1, BA5.1G	X				14	X	X
	BA5.1R, BA5.1GR		X			14	X	
	BA5.2	X				14	X	X
	BA5.2R		X			14	X	
	BA5.3L...	X				14	X	X
	BA5.3L...R		X			14	X	
	BA5.0	X		X		14	X	
	BA5.7.1, BA5.7.2, BA5.7.3L...	X				12		100X..G6/180X..G6
	BA5.7.1R, BA5.7.2R, BA5.7.3L...R		X			12		X
	BA6.3...					8/M8	X	X
	BA6.3...R		X			8/M8	X	
	BA6.7	X				14	X	X
	BA6.7R		X			14	X	
	BA9.1...	X				14	X	X
	BA4.08.12 (Glas)	X				18	X	
	BA4.08.12X.. (Glas)	X				14		X
	BA4...	X		X	X	12	X	X
	BA4...R		X	X	X	12	X	
	BA1...	X		X			X	
paarweise	BA5.1...	X			X	14	X	X
	BA5.1...R		X		X	14	X	
	BA5.2...	X			X	14	X	X
	BA5.2...R		X		X	14	X	
	BA5.0...	X		X	X	14	X	
	BA5.7...	X				12		100X..G6/180X..G6
	BA5.7...R		X			12		X
	BA8.08.12 (Glas)	X				18	X	
	BA8.08.12X.. (Glas)	X				14		X
	BA8...	X			X	12	X	X
	BA2...	X		X			X	

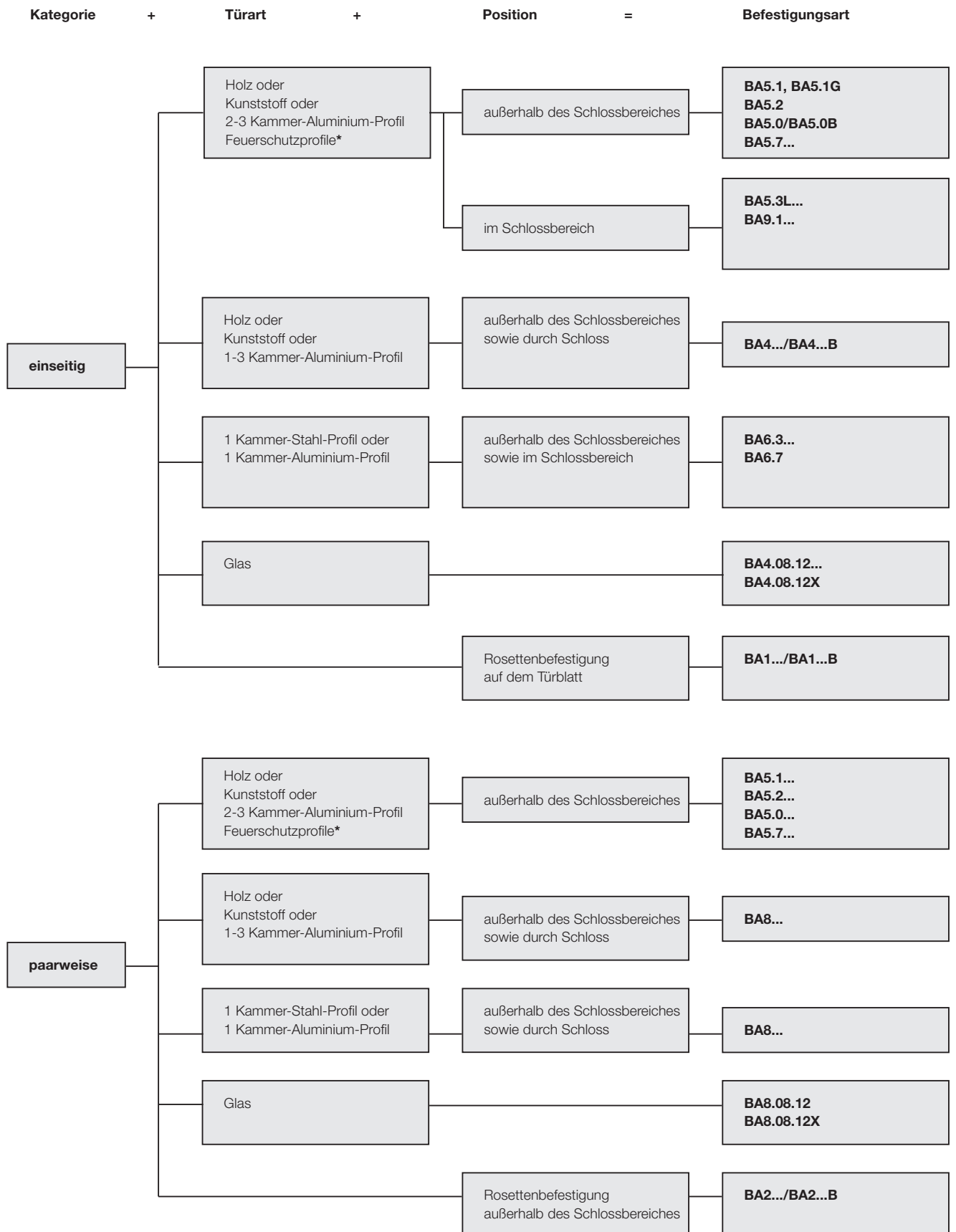

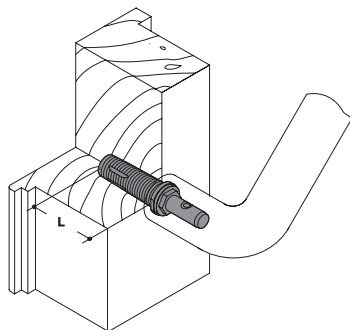

BA5.1
BA5.1R
BA5.1G

BA5.1GR

BA5.2
BA5.2R

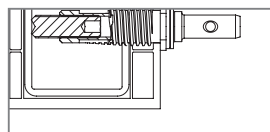

HEWI Befestigungsart 5.1.../5.2...

- zur einseitigen Griffbefestigung auf Massivholz, Kunststoff- und 2-3 Kammer-Aluminium-Profilen, Feuerschutzprofilen aus Stahl, Edelstahl oder Aluminium
- Bohrung in der Tür \varnothing 14 mm

- Maß L = 46 mm, Türstärke ab 50 mm
- dto., für **Griff 33.2070S/33.2070BS**
- dto., mit Gewindestift für zusätzliche Verankerung in Metallarmierung des Kunststoffprofils (siehe Detail)
- dto., für **Griff 33.2070S/33.2070BS**

- Maß L = 32,5 mm, Türstärke 40-50 mm
- dto., für **Griff 33.2070S/33.2070BS**

Montagewerkzeug

- Maulschlüssel SW13 / SW19
- Sechskantschlüssel SW10 / SW6 (bei ...R)

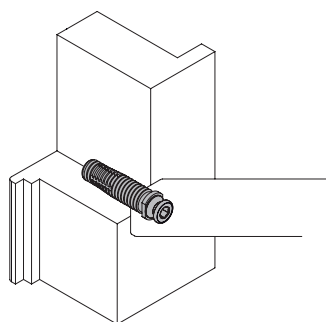

BA5.7.1
BA5.7.1R

BA5.7.2
BA5.7.2R

HEWI Befestigungsart 5.7...

- zur einseitigen Befestigung auf Massivholz, Kunststoff- und 2-3 Kammer-Aluminium-Profilen, Feuerschutzprofilen aus Stahl, Edelstahl oder Aluminium
- Bohrung in der Tür \varnothing 12 mm

- Maß L = 46, Türstärke ab 50 mm, für **Griffe 100X...G6, 180X...G6**
- dto., für **Griffe 100X...G7, 160X...G7, 180X...G7**

- Maß L = 32,5, Türstärke 40 - 50 mm, für **Griffe 100X...G6, 180X...G6**
- dto., für **Griffe 100X...G7, 160X...G7, 180X...G7**

Montagewerkzeug

- Maulschlüssel SW13
- Sechskantschlüssel SW6 / SW8

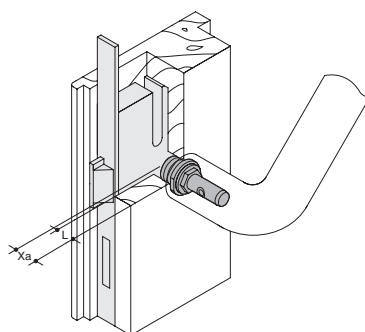

BA5.3L16
bis

BA5.3L31

BA5.3L...R

BA5.7.3L16
bis

BA5.7.3L31

BA5.7.3L...R

HEWI Befestigungsart 5.3L... / 5.7.3L...

- zur einseitigen Griffbefestigung auf Massivholz, Kunststoff- und 2-3 Kammer-Aluminium-Profilen, Feuerschutzprofilen aus Stahl, Edelstahl oder Aluminium im Schlossbereich
- Bohrung in der Tür \varnothing 14 mm

- Maß L = 16 mm, Maß Xa min. 18 mm, Bohrung in der Tür \varnothing 14 mm

- Maß L = 31 mm, Maß Xa min. 33 mm, Bohrung in der Tür \varnothing 14 mm

- dto., für **Griff 33.2070S/33.2070BS**

Montagewerkzeug

- Maulschlüssel SW13 / SW19
- Sechskantschlüssel SW10 / SW6 (bei ...R)

- Maß L = 16 mm, Maß Xa min. 18 mm, Bohrung in der Tür \varnothing 12 mm

- Maß L = 31 mm, Maß Xa min. 33 mm, Bohrung in der Tür \varnothing 12 mm,

- für **Griffe 100X...G6, 180X...G6**
- dto., für **Griffe 100X...G7, 160X...G7, 180X...G7**

Montagewerkzeug

- Maulschlüssel SW13
- Sechskantschlüssel SW6 / SW8

Montagehinweis

Längenbestimmung: Maß Xa - 2 mm = Maß L.

Da die Montagehülse keine Schneidkanten besitzt, muss die Befestigungsbohrung mit Hülse 5.1 / 5.2 bzw. 5.7.1 / 5.7.2 vorgeschnitten werden.

Der zweite Befestigungspunkt sollte aus Stabilitätsgründen mit BA5.1 / BA5.2 bzw. BA5.7.1 / BA5.7.2 ausgestattet werden.

Bestellnummer

Abmessungen in mm / Beschreibung

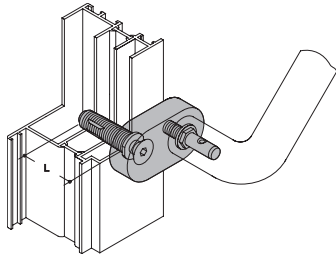

BA5.0*
BA5.0B*

HEWI Befestigungsart 5.0

- zur einseitigen Griffbefestigung auf Massivholz, Kunststoff- und 2-3 Kammer-Aluminium-Profilen, Feuerschutzprofilen aus Stahl, Edelstahl oder Aluminium
- Bohrung in der Tür \varnothing 14 mm

- Maß L = 46 mm, Türstärke ab 50 mm
- dto., für Griffe aus mattem Polyamid

Bei Bestellung bitte Farbe angeben.*

Rosettenbefestigung: Griffbauhöhe + 18 mm

Gewährleistet Sicherheitsabstand zur Gegenschließkante von min. 25 mm lichter Weite gemäß Unfallverhütungsvorschrift für Schulen GUV – VS 1 und Richtlinien für Kindergärten – Bau und Ausrüstung GUV – SR 2002

Montagewerkzeug

- Sechskantschlüssel SW6 und SW10, Maulschlüssel SW19

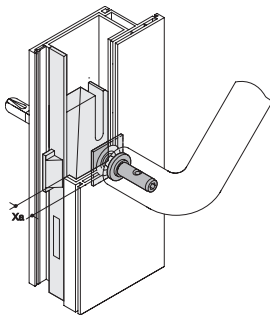

BA9.1.15.20
BA9.1.18.23

HEWI Befestigungsart 9.1...

- zur einseitigen Griffbefestigung auf Massivholz, Kunststoff- und 2-3 Kammer-Aluminium-Profilen, Feuerschutzprofilen aus Stahl, Edelstahl oder Aluminium
- Bohrung in der Tür \varnothing 14 mm

- Maß Xa 15-20 mm
- Maß Xa 18-23 mm

Montagewerkzeug

- Sechskantschlüssel SW6

Montagehinweis

zum Einsetzen der Montageplatte ist es erforderlich, den Schlosskasten auszubauen.

Der zweite Befestigungspunkt sollte aus Stabilitätsgründen mit BA5.1 oder BA5.2 ausgestattet werden.

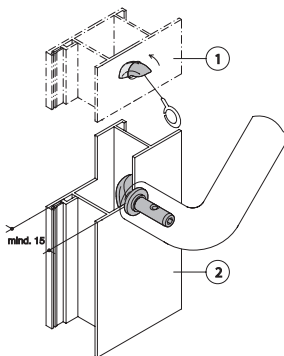

BA6.7

BA6.7R

HEWI Befestigungsart 6.7

- zur einseitigen Griffbefestigung auf Hohlprofilen
- Bohrung in der Tür \varnothing 14 mm

- dto., für **Griff 33.2070S/33.2070BS**

Montagewerkzeug

- Sechskantschlüssel SW6

Montagehinweis

zur Montage der Einsteckmutter ist ein Abstand von min. 15 mm zwischen der ersten und zweiten Wandung erforderlich.

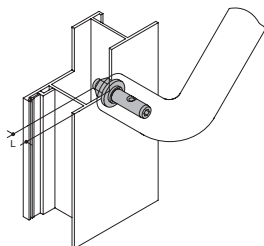

BA6.3.25
BA6.3.35
BA6.3.60
BA6.3...R

HEWI Befestigungsart 6.3...

- zur einseitigen Griffbefestigung auf Metall oder Hohlprofilen
- Lieferung ohne Senkniel- oder Sechskantmutter M8

- Maß L
- 25 mm
- 35 mm
- 60 mm

- dto., für **Griff 33.2070S/33.2070BS**

Montagewerkzeug

- Sechskantschlüssel SW6

Montagehinweis

Einsatz auf Metall: Gewinde in Tür = M8 x Schraubenlänge.

Einsatz auf Hohlprofilen mit Senknielmutter M8: Bohrung in Tür = je nach Außendurchmesser der Mutter, bündig einnieten.

Einsatz auf Hohlprofilen m. Sechskantmutter: Bohrung in der Tür = \varnothing 8 mm.

***HEWI Farben | Edition matt**



98 99 97 95 92 90

Bestellnummer

Abmessungen in mm / Beschreibung

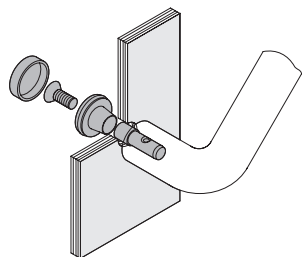

BA4.08.12*
BA4.08.12B*

HEWI Befestigungsart 4.08.12 für Griffe aus Polyamid
HEWI Befestigungsart 4.08.12 für Griffe aus mattem Polyamid

- zur rückseitigen Griffbefestigung mit Blindrossette ø 33 mm auf Glas
- Bohrung in der Tür ø 18 mm

Bei Bestellung bitte Farbe angeben.*

Montagewerkzeug

- Sechskantschlüssel SW5

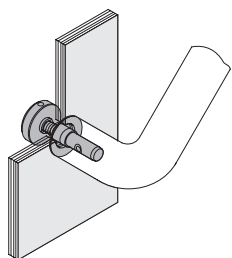

BA4.08.12XA**

HEWI Befestigungsart 4.08.12XA für Griffe aus Edelstahl

- zur rückseitigen Griffbefestigung mit Blindrossette auf Glas
- Bohrung in der Tür ø 14 mm

BA4.08.12XAR**

- dto., nur für **Griffe 100X...G7, 160X...G7, 180X...G7**

Montagewerkzeug

- Hakenschlüssel

Bei Bestellung bitte Durchmesser** angeben.

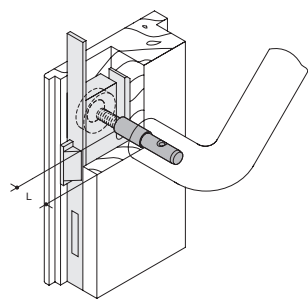

HEWI Befestigungsart 4... für Griffe aus Polyamid

- zur rückseitigen Griffbefestigung mit Blindrossette ø 33 mm auf Massivholz, Kunststoff- und Aluminium-Profilen
- Bohrung in der Tür ø 12 mm, Maß L = Einstecktiefe

Bei Bestellung bitte Farbe angeben.*

Montagewerkzeug

- Sechskantschlüssel SW5

Montagehinweis

auch zur Befestigung durch Einsteckschlösser verwendbar.

für Griffe aus Polyamid

BA4.12.20*
BA4.20.30*
BA4.30.40*
BA4.40.50*
BA4.50.60*
BA4.60.70*
BA4.70.80*
BA4.80.90*
BA4...R*

für Griffe aus mattem Polyamid

BA4.12.20B*
BA4.20.30B*
BA4.30.40B*
BA4.40.50B*
BA4.50.60B*
BA4.60.70B*
BA4.70.80B*
BA4.80.90B*
BA4...RB*

Maß L

6 mm
6 mm
6 mm
6 mm
16 mm
16 mm
16 mm
16 mm
16 mm

Türstärke

12-20 mm
20-30 mm
30-40 mm
40-50 mm
50-60 mm
60-70 mm
70-80 mm
80-90 mm

- dto., für **Griff 33.2070S/33.2070BS**

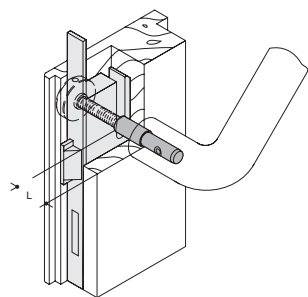

BA4.12.20XA**
BA4.20.30XA**
BA4.30.40XA**
BA4.40.50XA**
BA4.50.60XA**
BA4.60.70XA**
BA4.70.80XA**
BA4.80.90XA**

HEWI Befestigungsart 4...XA für Griffe aus Edelstahl

- zur rückseitigen Griffbefestigung mit Blindrossette auf Massivholz, Kunststoff- und 2-3 Kammer-Aluminium-Profilen
- Bohrung in der Tür ø 12 mm, Maß L = Einstecktiefe

Maß L

6 mm
6 mm
6 mm
6 mm
16 mm
16 mm
16 mm
16 mm

Türstärke

12-20 mm
20-30 mm
30-40 mm
40-50 mm
50-60 mm
60-70 mm
70-80 mm
80-90 mm

BA4...XAR**

- dto., für Türstärken von 12 - 80 mm erhältlich
- nur für **Griffe 100X...G7, 160X...G7, 180X...G7**

Montagewerkzeug

- Hakenschlüssel

Montagehinweis

auch zur Befestigung durch Einsteckschlösser verwendbar.

Bei Bestellung bitte Durchmesser** angeben.

** ...2 = ø 25 mm

...3 = ø 30 mm

Bestellnummer

Abmessungen in mm / Beschreibung

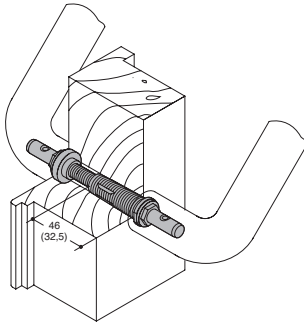

BA5.2.38.43
BA5.2.43.48
BA5.2.48.55
BA5.2...R
BA5.1.55.70
BA5.1.70.85
BA5.1...R

HEWI Befestigungsart 5.1.../5.2...

· zur paarweisen Griffbefestigung auf Massivholz, Kunststoff- und 2-3 Kammer-Aluminium-Profilen, Feuerschutzprofilen aus Stahl, Edelstahl oder Aluminium, Bohrung in der Tür ø 14 mm

Türstärke 38-43 mm
 Türstärke 43-48 mm
 Türstärke 48-55 mm
 · dto., für **Griff 33.2070S/33.2070BS**

Türstärke 55-70 mm
 Türstärke 70-85 mm
 · dto., für **Griff 33.2070S/33.2070BS**

Montagewerkzeug

· Mautschlüssel SW13 / SW19
 · Sechskantschlüssel SW10 und SW6 (bei ...R)

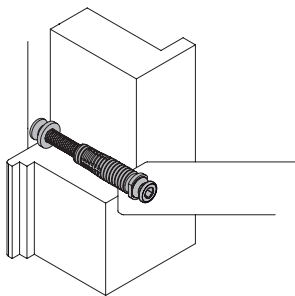

BA5.7.38.43
BA5.7.43.48
BA5.7.48.55
BA5.7.55.70
BA5.7.70.85
BA5.7...R

HEWI Befestigungsart 5.7...

· zur paarweisen Befestigung auf Massivholz, Kunststoff- und 2-3 Kammer-Aluminium-Profilen, Feuerschutzprofilen aus Stahl, Edelstahl oder Aluminium, Bohrung in der Tür ø 12 mm

Türstärke 38 - 43 mm, nur für **Griffe 100X...G6, 180X...G6**
 Türstärke 43 - 48 mm, nur für **Griffe 100X...G6, 180X...G6**
 Türstärke 48 - 55 mm, nur für **Griffe 100X...G6, 180X...G6**
 Türstärke 55 - 70 mm, nur für **Griffe 100X...G6, 180X...G6**
 Türstärke 70 - 85 mm, nur für **Griffe 100X...G6, 180X...G6**

· dto., für Türstärken von 8 - 85 mm erhältlich
 · nur für **Griffe 100X...G7, 160X...G7, 180X...G7**

Montagewerkzeug

· Mautschlüssel SW13 und Sechskantschlüssel SW6 / SW8

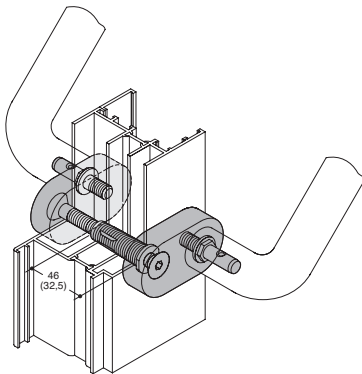

für Griffe aus Polyamid

BA5.0.35.40*
BA5.0.40.45*
BA5.0.45.50*
BA5.0.50.55*
BA5.0.55.70*
BA5.0.70.85*

für Griffe aus mattem Polyamid

BA5.0.35.40B*
BA5.0.40.45B*
BA5.0.45.50B*
BA5.0.50.55B*
BA5.0.55.70B*
BA5.0.70.85B*

HEWI Befestigungsart 5.0...

· zur paarweisen Griffbefestigung auf Massivholz, Kunststoff- und 2-3 Kammer-Aluminium-Profilen, Feuerschutzprofilen aus Stahl, Edelstahl oder Aluminium, Bohrung in der Tür ø 14 mm

Bei Bestellung bitte Farbe angeben.*
 Rosettenbefestigung: Griffbauhöhe + 18 mm

Gewährleistet Sicherheitsabstand zur Gegenschließkante v. min. 25 mm
 lichter Weite gemäß Unfallverhütungsvorschrift für Schulen GUV - VS 1
 und Richtlinien für Kindergärten - Bau und Ausrüstung GUV - SR 2002

Montagewerkzeug

Mautschlüssel SW19 und Sechskantschlüssel SW6 / SW10

Türstärke 35-40 mm
 Türstärke 40-45 mm
 Türstärke 45-50 mm
 Türstärke 50-55 mm
 Türstärke 55-70 mm
 Türstärke 70-85 mm

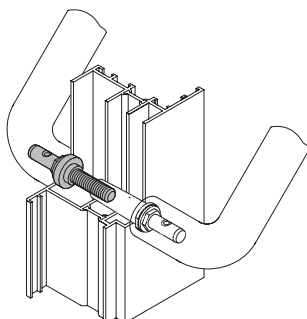

BA55.70
BA55.70R
BA70.85
BA70.85R

HEWI Ergänzungssatz

· zum Umrüsten der BA5.1/BA5.1R
 · zur paarweisen Griffbefestigung auf Massivholz, Kunststoff- und 2-3 Kammer-Aluminium-Profilen, Feuerschutzprofilen aus Stahl, Edelstahl oder Aluminium, Bohrung in der Tür ø 14 mm

Türstärke 55 - 70 mm
 · dto., für **Griff 33.2070S/33.2070BS**

Türstärke 70 - 85 mm
 · dto., für **Griff 33.2070S/33.2070BS**

Montagehinweis

· Mautschlüssel SW13 und Sechskantschlüssel SW6 (bei ...R)

***HEWI Farben | Edition matt**



Bestellnummer

Abmessungen in mm / Beschreibung

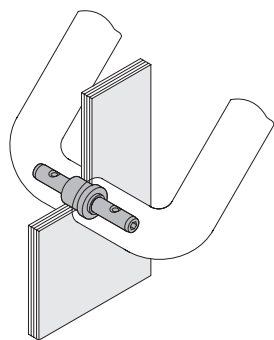

BA8.08.12
BA8.08.12R

HEWI Befestigungsart 8.08.12 für Griffe aus Polyamid

- zur paarweisen Griffbefestigung auf Glas
- Bohrung in der Tür ø 18 mm

Türstärke 8-12 mm

- dto., für **Griff 33.2070S/33.2070BS**

Montagewerkzeug

- Sechskantschlüssel SW6

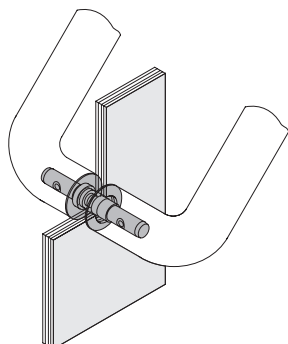

BA8.08.12X

HEWI Befestigungsart 8.08.12X für Griffe aus Edelstahl

- zur paarweisen Griffbefestigung auf Glas
- Bohrung in der Tür ø 14 mm
- Türstärke 8-12 mm
- inkl. Unterlegscheiben ø 25 und ø 30 mm zum Schutz der Glasoberfläche

Montagewerkzeug

- Sechskantschlüssel SW6

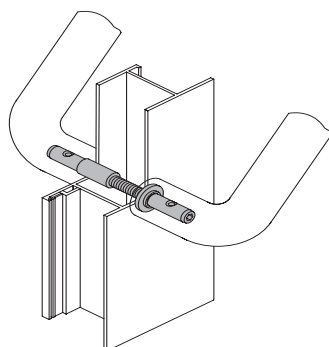

BA8.12.20
BA8.20.30
BA8.30.40
BA8.40.50
BA8.50.60
BA8.60.70
BA8.70.80
BA8.80.90
BA8...R

HEWI Befestigungsart 8...

- zur paarweisen Griffbefestigung auf Massivholz, Kunststoff-, Stahl- und Aluminium-Profilen
- Bohrung in der Tür ø 12 mm

Türstärke 12-20 mm

Türstärke 20-30 mm

Türstärke 30-40 mm

Türstärke 40-50 mm

Türstärke 50-60 mm

Türstärke 60-70 mm

Türstärke 70-80 mm

Türstärke 80-90 mm

- dto., für **Griff 33.2070S/33.2070BS**

Montagewerkzeug

- Sechskantschlüssel SW6

Montagehinweis

Auch zur Befestigung durch Einsteckschlösser verwendbar.

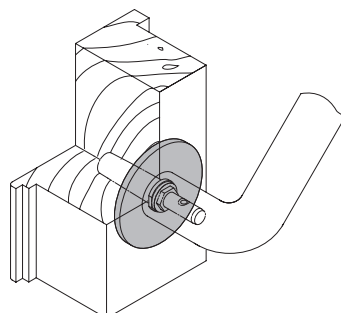

505340A

HEWI Renovierungslösung für Edelstahlgriffe

- Scheibe zum Abdecken bestehender Bohrungen auf der Tür
- ø 70 mm, 4,5 mm dick
- aus Edelstahl
- Lieferung ohne Befestigungsart

Bestellnummer

Abmessungen in mm / Beschreibung

Einseitig

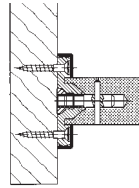

HEWI Befestigungsart 1...PA...

· zur einseitigen Griffbefestigung von vorn mit Polyamid-Rosetten

Nicht verwendbar bei Griffen mit schrägen Stützen. Lieferung ohne Senkkopfschrauben \varnothing 6 mm.

Bei Bestellung bitte Farbe angeben.*

für Griffe aus Polyamid

- BA1.30PA*
- BA1.33PA*
- BA1.40PA*

für Griffe aus mattem Polyamid

- BA1.30PAB*
- BA1.33PAB*

Stütze

- \varnothing 30 mm
- \varnothing 33 mm
- \varnothing 40 mm

Kappe

- \varnothing 68 mm
- \varnothing 70 mm
- \varnothing 80 mm

Rosettenunterteil

- Polyamid
- Polyamid
- Polyamid

Griffbauhöhe

- + 8 mm
- + 6 mm
- + 6 mm

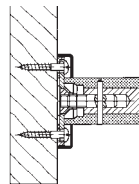

HEWI Befestigungsart 1...STG...

· zur einseitigen Griffbefestigung von vorn mit Rosettenunterteil aus Stahl mit Polyamid-Kappen

Nicht verwendbar bei Griffen mit schrägen Stützen. Lieferung ohne Senkkopfschrauben \varnothing 6 mm.

Bei Bestellung bitte Farbe angeben.*

für Griffe aus Polyamid

- BA1.30STG*
- BA1.33STG*

für Griffe aus mattem Polyamid

- BA1.30STGB*

Stütze

- \varnothing 30 mm
- \varnothing 33 mm

Kappe

- \varnothing 70 mm geteilt
- \varnothing 80 mm geteilt

Rosettenunterteil

- Stahl
- Stahl

Griffbauhöhe

- + 5 mm
- + 5 mm

Paarweise

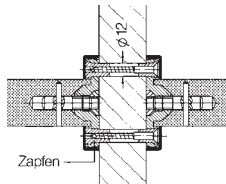

HEWI Befestigungsart 2...PA...

· zur paarweisen Griffbefestigung von vorn mit Polyamid-Rosetten

Nicht verwendbar bei Griffen mit schrägen Stützen. Lieferung ohne Befestigungsmaterial.

Bei Bestellung bitte Farbe angeben.*

für Griffe aus Polyamid

- BA2.30PA*
- BA2.33PA*
- BA2.40PA*

für Griffe aus mattem Polyamid

- BA2.30PAB*
- BA2.33PAB*

Stütze

- \varnothing 30 mm
- \varnothing 33 mm
- \varnothing 40 mm

Kappe

- \varnothing 68 mm
- \varnothing 70 mm
- \varnothing 80 mm

Rosettenunterteil

- Polyamid
- Polyamid
- Polyamid

Griffbauhöhe

- + 8 mm
- + 6 mm
- + 6 mm

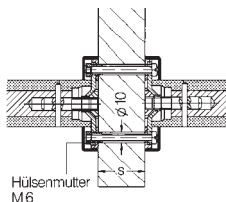

HEWI Befestigungsart 2...STG...

· zur paarweisen Griffbefestigung von vorn mit Rosettenunterteil aus Stahl mit Polyamid-Kappen bzw. matten Polyamid-Kappen

Nicht verwendbar bei Griffen mit schrägen Stützen. Lieferung ohne Befestigungsschrauben M6.

Bei Bestellung bitte Farbe angeben.*

für Griffe aus Polyamid

- BA2.30STG*
- BA2.33STG*

für Griffe aus mattem Polyamid

- BA2.30STGB*

Stütze

- \varnothing 30 mm
- \varnothing 33 mm

Kappe

- \varnothing 70 mm geteilt
- \varnothing 80 mm geteilt

Rosettenunterteil

- Stahl
- Stahl

Griffbauhöhe

- + 5 mm
- + 5 mm

*HEWI Farbe | Edition matt



Bestellnummer

Abmessungen in mm / Beschreibung

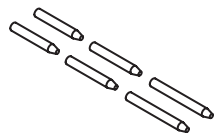
**BM1151****HEWI Set Zylinderstifte für Stoßgriffe**

- zum Fixieren der Stoßgriffe aus Polyamid
- 2x Zylinderstift \varnothing 4x28 für Griffe \varnothing 30
- 2x Zylinderstift \varnothing 4x30 für Griffe \varnothing 33
- 2x Zylinderstift \varnothing 4x37 für Griffe \varnothing 40

**BM1335****HEWI Set Gewindestifte für Stoßgriffe**

- zum Fixieren von Stoßgriffen aus Edelstahl
- 2x Gewindestift für Stützen \varnothing 25 mm und Serie 100
- 2x Gewindestift für Stützen \varnothing 30 mm



S25168*
S22333*
S22332**

HEWI Abdeckung für Bohrungen

- aus Polyamid
- zum beidseitigen Abdecken von vorhandenen Befestigungsbohrungen mit blinder Kunststoffkappe
- \varnothing 30 mm
- \varnothing 33 mm
- \varnothing 40 mm

Bei Bestellung bitte die Türstärke angeben.



33186
33187**

HEWI Abdeckung für Rosettenbefestigung

- Kappe aus Polyamid
- zum einseitigen Abdecken von vorhandenen Befestigungsbohrungen mit blinder Kunststoffkappe
- inkl. 3 Senkkopfschrauben \varnothing 6x70 und 3 Dübel \varnothing 8x40
- \varnothing 70 mm
- \varnothing 80 mm



33710
33711
33712*

HEWI Blindrosette

- bestehend aus Rosettenkappe aus Polyamid, Unterteil und Reduzierungstrichter \varnothing 12 mm / \varnothing 8 mm
- \varnothing 30 mm
- \varnothing 33 mm
- \varnothing 40 mm



33713
33714

HEWI Blindrosette

- auf Glas anwendbar
- bestehend aus Rosettenkappe aus Polyamid, Unterteil und Reduzierungstrichter \varnothing 12 mm / \varnothing 8 mm
- \varnothing 30 mm
- \varnothing 33 mm

Bestellnummer

Abmessungen in mm / Beschreibung

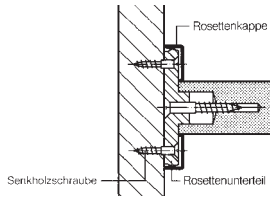

BA20.1
BA20.1B***
BA23.1
BA23.1B***

HEWI Befestigungsart 1

- zur Verschraubung von vorn mit Rosetten ø 52 mm
- Rosettenbefestigung: Bauhöhe Griffchen + 6,7 mm
- Lieferung ohne Senkholzschrauben
- für Griffchen ø 20 mm, aus hochwertigem Polyamid
- für Griffchen ø 20 mm, aus hochwertigem, mattem Polyamid
- für Griffchen ø 23 mm, aus hochwertigem Polyamid
- für Griffchen ø 23 mm, aus hochwertigem, mattem Polyamid

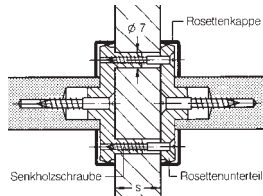

BA20.21
BA20.21B***
BA23.21
BA23.21B***

HEWI Befestigungsart 21

- zur paarweisen Verschraubung mit Rosetten ø 52 mm
- Rosettenbefestigung: Bauhöhe Griffchen + 13,4 mm
- Lieferung ohne Senkholzschrauben
- Hinweis: Schrauben ø 3,5 x (Wandstärke + 10)
- für Griffchen ø 20 mm, aus hochwertigem Polyamid
- für Griffchen ø 20 mm, aus hochwertigem, mattem Polyamid
- für Griffchen ø 23 mm, aus hochwertigem Polyamid
- für Griffchen ø 23 mm, aus hochwertigem, mattem Polyamid

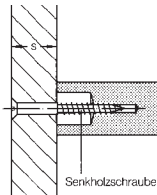

Standard

HEWI Befestigungsart 3

- zur Verschraubung von der Rückseite
- Lieferung ohne Senkholzschrauben
- Hinweis:
- 111... : Schrauben ø 5 x (Wandstärke + 30)
- 547..., 548..., 557..., 562... : Schrauben ø 4 x (Wandstärke + 15)
- 559... : Schrauben ø 4 x (Wandstärke + 20)

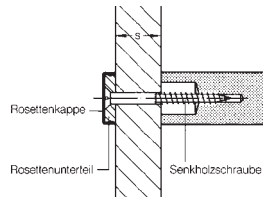

BA17.4
BA17.4B***

BA20.4
BA20.4B***

BA23.4
BA23.4B***

HEWI Befestigungsart 4

- zur Verschraubung von der Rückseite mit Blindrosetten
- Lieferung ohne Senkholzschrauben
- Hinweis:
- 111... : Schrauben ø 5 x (Wandstärke + 35)
- 548... : Schrauben ø 4 x (Wandstärke + 20)
- 557... : Schrauben ø 4 x (Wandstärke + 20)
- mit Blindrosette ø 16 x 4,7 mm, aus hochwertigem Polyamid
- mit Blindrosette ø 16 x 4,7 mm, aus hochwertigem, mattem Polyamid
- für z.B. Griffchen 548... Schrauben ø 4 x (Wandstärke + 20)
- mit Blindrosette ø 20 x 5 mm, aus hochwertigem Polyamid
- mit Blindrosette ø 20 x 5 mm, aus hochwertigem, mattem Polyamid
- für z.B. Griffchen 111... Schrauben ø 5 x (Wandstärke + 35)
- mit Blindrosette ø 23,5 x 5,6 mm, aus hochwertigem Polyamid
- mit Blindrosette ø 23,5 x 5,6 mm, aus hochwertigem, mattem Polyamid
- für z.B. Griffchen 111.23... Schrauben ø 5 x (Wandstärke + 35)

BA23.6

HEWI Befestigungsart 6

- zur Verschraubung von vorn, für Griffchen 111.23...
- Lieferung ohne Senkholzschrauben

BA23.7

HEWI Befestigungsart 7

- zur paarweisen Verschraubung, für Griffchen 111.23...
- Lieferung ohne Senkholzschrauben
- Hinweis:
- 111... : Schrauben ø 5 x (Wandstärke + 40)

HEWI Farben

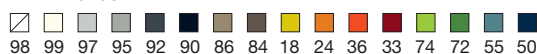

***HEWI Farben**

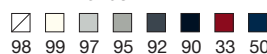

****HEWI Farben**



*****HEWI Edition matt**

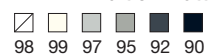

Bestellnummer

Abmessungen in mm / Beschreibung

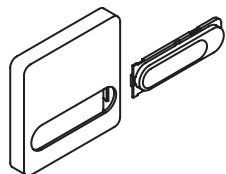

685.E01*

HEWI Ersatzteilset zu Klingelplatte

- für Klingelplatte 685.1.1
- bestehend aus Abdeckkappe Klingeltaste, Drucktaste Klingelplatte und Beschriftungspapier

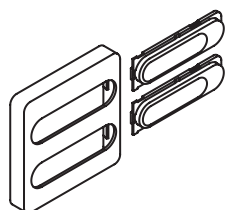

685.E02*

HEWI Ersatzteilset zu Klingelplatte

- für Klingelplatte 685.1.21
- bestehend aus Abdeckkappe Klingeltaste, 2x Drucktaste Klingelplatte und 2x Beschriftungspapier



685.E03

HEWI Ersatzteilset zu Klingelplatte

- für Klingelplatte 685.1.1 und 685.1.21
- bestehend aus Soffitte und 2x Beschriftungspapier

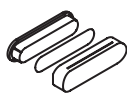

54987*

HEWI Namensschild für Briefeinwurf

- für Briefeinwurf 680...
- bestehend aus Fenster und Unterteil, inkl. Beschriftungspapier

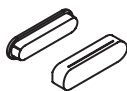

70010*

HEWI Namensschild für Briefeinwurf, blind

- für Briefeinwurf 680...
- bestehend aus Fenster (vollfarbig) und Unterteil



BM8

HEWI Befestigungsmaterial für Hausnummern

- für Hausnummern 702.165...



18600

HEWI Farbige Kennzeichnung

- aus Polyamid, ø 52 mm, 2 mm dick
- blanko
- selbstklebend

Bestellnummer

Abmessungen in mm / Beschreibung



B9505.E01
B9505.E02*

HEWI Abdeckkappe zu Aufschraubband

- VPE: 4 Stück
- aus Polyamid, passend zu B9505.50L und B9505.50R
- aus mattem Polyamid, passend zu B9505B.50L und B9505B.50R



B9505.E03
B9505.E04*

HEWI Abdeckkappe zu Aufschraubband

- VPE: 4 Stück
- aus Polyamid, passend zu B9505.75L und B9505.75R
- aus mattem Polyamid, passend zu B9505B.75L und B9505B.75R



AF50.1
AF50.1B*

HEWI Ausgleichfußscheibe

- für Aufschraubbänder B9505...50...
- 1 mm dick
- zum Ausgleich bei vor- oder zurückspringender Tür
- aus Polyamid
- aus mattem Polyamid



33602
AF75.2B*

HEWI Ausgleichfußscheibe

- dto., für Aufschraubbänder B9505...75...
- 2 mm dick
- aus Polyamid
- aus mattem Polyamid



BM1182
BM1183

HEWI Befestigungsmaterial für Aufschraubband B9505.75..

- für Trennwand-Türen
- besteht aus 4 Senkschrauben und Messingdübeln M6
- für Türstärke < 13 mm
- für Türstärke > 13 mm



B21.E01
B21.E06*
B21.E02
B21.E07*

HEWI Flügelteilkappe

- VPE: 2 Stück
- aus Polyamid, passend zu Band B8107.100
- aus mattem Polyamid, passend zu Band B8107B.100
- aus Polyamid, passend zu Band B8107.160
- aus mattem Polyamid, passend zu Band B8107B.160



B21.E03
B21.E08*
B21.E04
B21.E09*

HEWI Flügelteilkappe

- VPE: 2 Stück
- aus Polyamid, passend zu Band B9107.100
- aus mattem Polyamid, passend zu Band B9107B.100
- aus Polyamid, passend zu Band B9107.160
- aus mattem Polyamid, passend zu Band B9107B.160



B21.E05
B21.E10*

HEWI Achskappe

- VPE: 4 Stück
- aus Polyamid, passend zu Band B81... und B91...
- aus mattem Polyamid, passend zu Band B81...B... und B91...B...

HEWI Farben

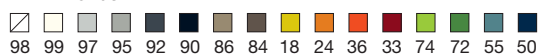

***HEWI Farben | Edition matt**

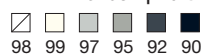

Bestellnummer

Abmessungen in mm / Beschreibung

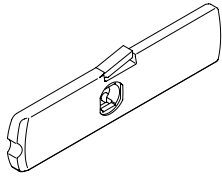

39194

HEWI Riegel

- für Verriegelungen 850.3...
- aus hochwertigem schwarzem POM, glasfaserverstärkt

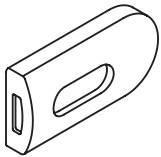

39195

HEWI Abdeckkappe Verriegelung

- aus Polyamid
- passend zu Verriegelung 850.300, 850.301 und 850.350



39198

HEWI Abdeckkappe Gegenhalter

- aus Polyamid
- passend zu Verriegelung 850.500

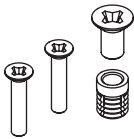

44048
40050
40051
44049

HEWI Befestigungsmaterial für Trennwandverriegelung

- passend zu Verriegelung 850.300, 850.301
- für Türstärke 10,0 - 12,9 mm
- für Türstärke 13,0 - 14,9 mm
- für Türstärke 15,0 - 19,9 mm
- für Türstärke 20,0 - 24,9 mm

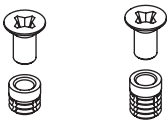

BM1336
BM1337

HEWI Befestigungsmaterial für Trennwandverriegelung

- passend zu Verriegelung 850.350
- für Türstärke < 13 mm
- für Türstärke > 13 mm

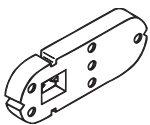

BL850.300

HEWI Bohrlehre

- für Verriegelung 850.3... und zum Einstellen von 3 mm Spalt bei der Bänder Montage

Bestellnummer

Abmessungen in mm / Beschreibung

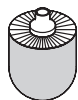

921037
921044
921038

HEWI Bürstenkopf
für 477.20.100, 477.20.10005 und 477.20.010
für 805.20.010 und 805.20.100

- zum einfachen Austausch an WC-Bürste durch Bajonettverschluss
- mit schwarzen Borsten, ø 81 mm
- Verpackungseinheit 1 Stück
- Verpackungseinheit 5 Stück
- Verpackungseinheit 25 Stück

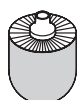

921050
921051
921052

HEWI Bürstenkopf
für 162.20.100..., 900.20.000..., 805.20.200, 100. 20.10045,
800.20.100... und 800.20.200...

- zum einfachen Austausch an WC-Bürste durch Bajonettverschluss
- mit Borsten in Anthrazitgrau, ø 76 mm
- Verpackungseinheit 1 Stück
- Verpackungseinheit 5 Stück
- Verpackungseinheit 25 Stück



42527

HEWI Dornschlüssel

- zum Schließen, in Farbe 33 (Rubinrot)



18565
68554*

HEWI Diebstahlsicherung

- Diebstahlschutz durch verdeckte Verschraubung
- aus Polyamid, für WC-Papierhalter 477.21.150
- aus mattem Polyamid, für WC-Papierhalter 477.21B150

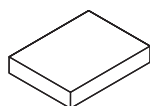

68600

HEWI Refresher

- zum Auffrischen der Mattierung der Edition matt durch kreisende Bewegungen mit sehr geringem Druckaufwand

HEWI Farben

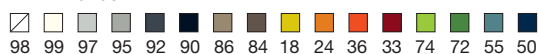

***Edition matt**



