

Ersatzteile 2024/25

Sanitär

ERSATZTEILE

Becher	2 – 3
Seifenschalen	3
Seifen-/Desinfektionsmittelspender	4 – 9
Ablagen	10 – 11
Gehhilfenhalter, Haken	12
Spiegel	13
Abfallbehälter, Papierhandtuchspender	14 – 15
WC-Bürstengarnituren/-Papierhalter	16 – 19

Stützklappgriffe, Rückenstütze	20 – 23
Brausehalter, Vorhangringe	24 – 26
Rosetten	27 – 29
Sitze	30 – 31
S 50 Höhenverstellbare Module	32 – 34
System-Armaturen	35 – 41
Waschtische	42



Bestellnummer

Abmessungen in mm / Beschreibung

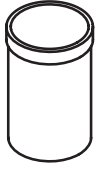

800.04.010

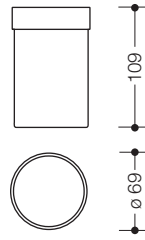

HEWI Becher

passend zu Halter 800.00.10090 und 162.04.110...,
Produkt-Set 800.04.11041 und Ablagen mit Loch 950.13.00...

- zylindrischer Becher mit flachem Boden, \varnothing 69 mm, 109 mm hoch
- aus hochwertigem Polyamid in 16 HEWI Farben

800.04B010

passend zu Produkt-Set 900.04.00060, Halter 162.04.11060 und
Ablagen mit Loch 950.13.00...

- dto., aus hochwertigem, mattem Polyamid in den HEWI Farben 98 (Signalweiß) und 90 (Tiefschwarz)

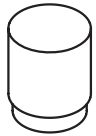

100.04.E01

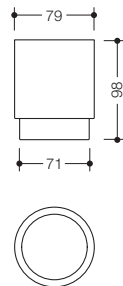

HEWI Glasbecher

passend zu Halter mit Becher 100.04.12145, 950.04.10045,
900Q04.000...

- \varnothing 79 mm, 98 mm hoch
- aus hochwertigem, satiniertem Kristallglas

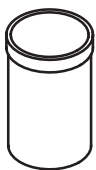

800.04.E01

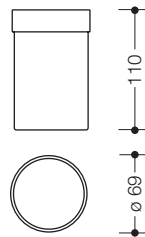

HEWI Glasbecher

passend zu Halter mit Becher 800.04.11045, 162.04.110540,
162.04.1105XA, 815.04.11...*, 900.04.000...

- \varnothing 69 mm, 110 mm hoch
- aus hochwertigem, satiniertem Kristallglas

16 matte HEWI Farben

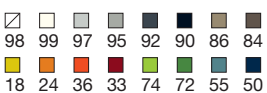

* Entfällt zum 31.03.2025.

Bestellnummer

Abmessungen in mm / Beschreibung

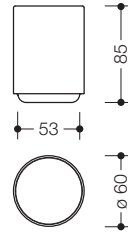
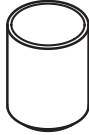

**HEWI Zahnputzbecher
für Garderobenstangen 33...PB8 mit Pikto-Set und
Zahnputzbecherleiste 800.03.4.../ 800.03B4...**

- ø 60 mm, 85 mm hoch
- aus hochwertigem Polyamid in 16 HEWI Farben
- aus hochwertigem, mattem Polyamid in 16 HEWI Farben

41382
72320

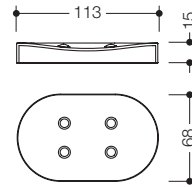

HEWI Seifenschale

- drehbare Seifenschale, kann bündig zum Halter aufliegen bzw. als Schale verwendet werden
- 113 mm breit, 15 mm hoch und 68 mm tief

passend zu Halter mit Seifenschale 800.02.11045

- aus hochwertigem, satiniertem Kristallglas

passend zu Halter 800.02.10090 und Produkt-Set 800.02.11041

- aus hochwertigem Polyamid in 16 HEWI Farben, bei Bestellung bitte Farbe angeben

800.02.E01

800.02.010

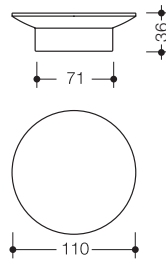

HEWI Seifenschale

**passend zu Halter mit Seifenschale 100.02.11145 und
950.02.10045**

- ø 110 mm, 36 mm hoch
- aus hochwertigem, satiniertem Kristallglas

62523

16 HEWI Farben | Oberflächen

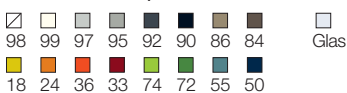

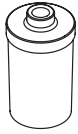

815.06.E01

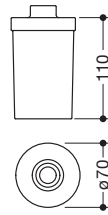

HEWI Glasflakon
für Seifenspender mit Halter 815.06.11...* und 900.06.000...
· aus hochwertigem, satiniertem Glas

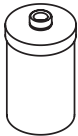

800.06.E02
67738

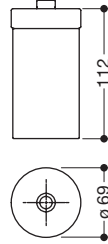

HEWI Behälter
für Seifenspender 800.06.010 und Produkt-Sets 800.06.11041,
162.06.110..., 162.06.119..., 900.06.001...
· ø 69 mm, 112 mm hoch
· aus hochwertigem Polyamid in 16 HEWI Farben
· aus hochwertigem, mattem Polyamid in den HEWI Farben 99 (Rein-
weiß), 98 (Signalweiß), 97 (Lichtgrau), 95 (Felsgrau), 92 (Anthrazitgrau)
und 90 (Tiefschwarz)

Bei Bestellung bitte Farbe angeben.

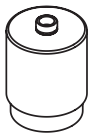

100.06.E01

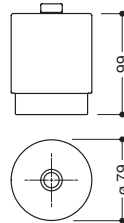

HEWI Glasflakon
für Seifenspender mit Halter 100.06.11045, 950.06.10045,
900Q03.002... und 900Q06.000...
· ø 79 mm, 99 mm hoch
· aus hochwertigem, satiniertem Kristallglas

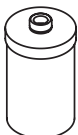

800.06.E01

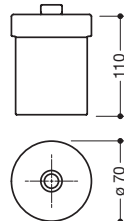

HEWI Glasflakon
für Seifenspender 800.06.11045 und 162.06.1105...
· ø 70 mm, 110 mm hoch
· aus hochwertigem, satiniertem Kristallglas

Matte HEWI Farben



* Entfällt zum 31.03.2025.

Bestellnummer

Abmessungen in mm / Beschreibung

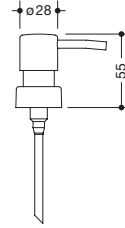
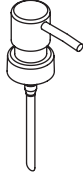

66988
66989

HEWI Pumpenkopf

· inkl. Steigrohr, Pumpenkopf in Edelstahloptik

**für Seifenspender 900.06.000XA
für Seifenspender 900.06.001XA**

63910
63907

HEWI Pumpenkopf

· inkl. Steigrohr, Pumpenkopf hochwertig verchromt

**für Seifenspender 815.06.11005*, 815.06.11045*, 815.06.11145*,
815.06.11065*, 815.06.11165*, 815.06.11095* und 900.06.000..0
für Seifenspender 900.06.001..0**

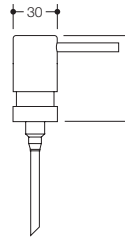
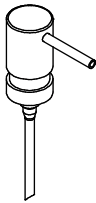

162.06.E01

HEWI Pumpenkopf

für Seifenspender 162.06.110XA, 162.06.1105XA

· inkl. Steigrohr
· Pumpenkopf aus Edelstahl, matt geschliffen

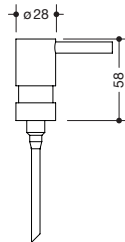
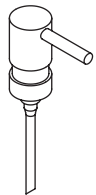

100.03.E02

HEWI Pumpenkopf

**für Seifenspender 100.06.110..., 800.06.1104..., 800.06.010,
162.06.11...40, 950.06.10045, 900Q03.00240, 900Q06.00040**

· inkl. Steigrohr
· Pumpenkopf aus Metall, hochwertig verchromt

950.06.E02

**für Seifenspender 162.06.11165, 815.06.11265*, 815.06.11365*,
900.06.00160, 900Q03.00260, 900Q06.00060**

· bei der Verwendung in Kombination mit den Seifenspendern
815.06.11065*, 815.06.11165* und 900.06.00060 bitte den
Glasbehälter 800.06.E01 mitbestellen

· inkl. Steigrohr
· Pumpenkopf aus Metall, schwarz matt

950.06.E05

für Seifenspender 900.06.00160, 900Q03.00260, 900Q06.00060

· dto., Pumpenkopf aus Metall, weiß tiefmatt

16 HEWI Farben | Oberflächen

<table border="0"> <tr> <td></td> <td></td> <td></td> <td></td> <td></td> <td></td> <td></td> <td></td> </tr> <tr> <td>98</td> <td>99</td> <td>97</td> <td>95</td> <td>92</td> <td>90</td> <td>86</td> <td>84</td> </tr> <tr> <td></td> <td></td> <td></td> <td></td> <td></td> <td></td> <td></td> <td></td> </tr> <tr> <td>18</td> <td>24</td> <td>36</td> <td>33</td> <td>74</td> <td>72</td> <td>55</td> <td>50</td> </tr> </table>									98	99	97	95	92	90	86	84									18	24	36	33	74	72	55	50	<table border="0"> <tr> <td></td> <td></td> <td></td> </tr> <tr> <td>XA</td> <td>Chr</td> <td>Glas</td> </tr> </table>				XA	Chr	Glas
98	99	97	95	92	90	86	84																																
18	24	36	33	74	72	55	50																																
XA	Chr	Glas																																					

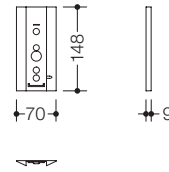

477.06.E04

HEWI Wandsockel für Seifenspender 477.06.1... und 800.06.10009...

- Wandsockel zur Abdeckung von Bohrungen
- aus hochwertigem Polyamid in 16 HEWI Farben

477.06BE04

für Seifenspender 477.06B1...

- dto., aus hochwertigem, mattem Polyamid in den HEWI Farben 99 (Reinweiß), 98 (Signalweiß), 97 (Lichtgrau), 95 (Felsgrau), 92 (Anthrazitgrau), 90 (Tiefschwarz), 74 (Apfelgrün) und 55 (Aquadblau)

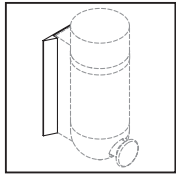

⊕ 477.06DE04

für Seifenspender 477.06D10005

- dto., aus Polyamid in HEWI Farbe 98 (Signalweiß), mit antimikrobiell wirksamem Mikrosilber

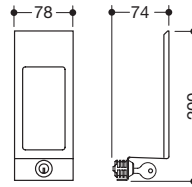

805.06.E01

HEWI Verschlussblende für Desinfektionsmittelspender 805.06.350

- aus hochwertigem Edelstahl, matt geschliffen
- mit Sichtfenster

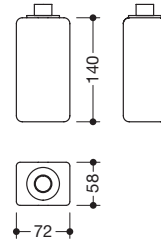
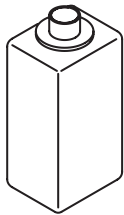

805.06.E02

HEWI Leerflasche für Desinfektionsmittelspender 805.06.350

- aus Kunststoff, Fassungsvermögen 500 ml

Matte HEWI Farben

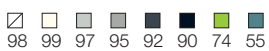

Bestellnummer

Abmessungen in mm / Beschreibung

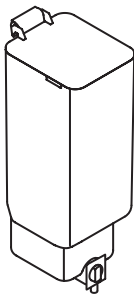

805.06.E03

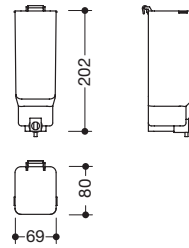

HEWI Leerflasche für Seifenspender 805.06.100, 950.06.100 und 900.06.004...

- inkl. Lotionpumpe
- aus Kunststoff, Fassungsvermögen 600 ml

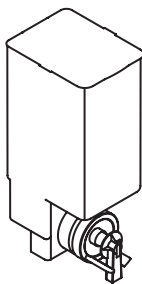

805.06.E04

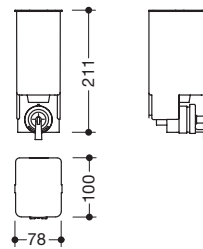

HEWI Leerflasche für Seifenspender 805.06.150 und 950.06.150

- inkl. Schaumpumpe
- aus Kunststoff, Fassungsvermögen 1000 ml

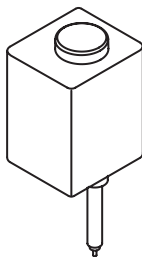

805.06.E05

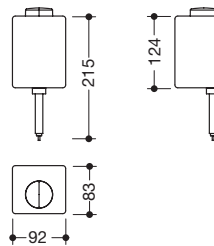

HEWI Leerflasche für SENSORIC Seifenspender 805.06.115* und 950.06.115*

- inkl. Lotionpumpe
- aus Kunststoff, Fassungsvermögen 1000 ml

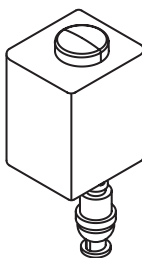

805.06.E06

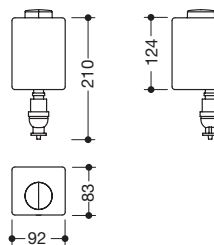

HEWI Leerflasche für SENSORIC Schaumseifenspender 805.06.155* und 950.06.155*

- inkl. Schaumpumpe
- aus Kunststoff, Fassungsvermögen 1000 ml

16 HEWI Farben

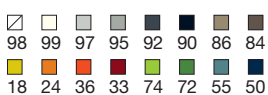

* für Ausführung bis 3/2021

Bestellnummer

Abmessungen in mm / Beschreibung

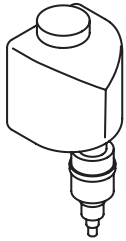

900.06.E02

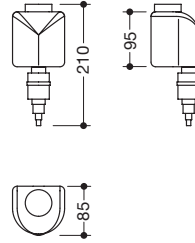

HEWI Seifentank und Seifenpumpe für SENSORIC Seifenspender 805, 900 und 950, 477/801**

- inkl. Seifenpumpe
- aus Kunststoff, Fassungsvermögen 500 ml

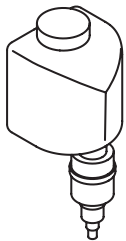

900.06.E03

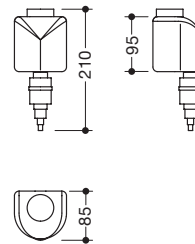

HEWI Desinfektionsmitteltank und Spraypumpe für SENSORIC Desinfektionsmittelpender 477/801, 805, 900 und 950**

- inkl. Spraypumpe
- aus Kunststoff, Fassungsvermögen 500 ml

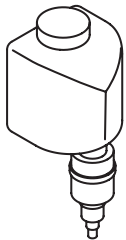

900.06.E04

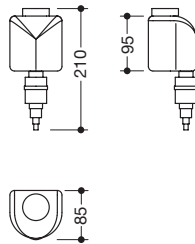

HEWI Seifentank und Schaumpumpe für SENSORIC Schaumseifenspender 477/801, 805, 900 und 950**

- inkl. Schaumpumpe
- aus Kunststoff, Fassungsvermögen 500 ml

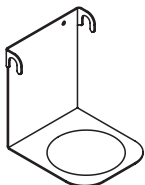

477.06.E0360

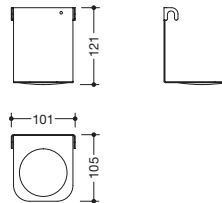

HEWI Tropfschale für Seifenspender 477.06.101..., 477.06B101..., SENSORIC Seifenspender 477.06.102..., 477.06B102..., SENSORIC Schaumseifenspender 477.06.103..., 477.06B103..., SENSORIC Desinfektionsmittelpender 477.06.104..., 477.06B104...

- zum Auffangen von Desinfektionsmittel und Seife
- aus Metall, pulverbeschichtet in den HEWI Farben DX (Weiß tiefmatt) und FV (Reinweiß matt)
- 101 mm breit, 121 mm hoch und 105 mm tief

** für Ausführung ab 3/2021

Bestellnummer

Abmessungen in mm / Beschreibung

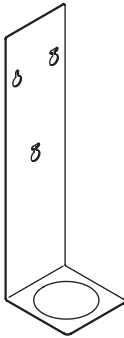

900.06.E0160

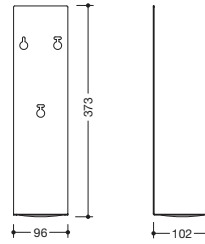

HEWI Tropfschale
für Desinfektionsspender Säule 900.06.013..., Desinfektionsmittelspender 900.06.008..., Seifenspender 900.06.005... und Schaumseifenspender 900.06.007...

- zum Auffangen von Desinfektionsmittel und Seife
- 96 mm breit, 373 mm hoch und 102 mm tief
- Befestigung über die Befestigungspunkte des Spenders
- aus hochwertigem Edelstahl, pulverbeschichtet in den HEWI Farben DX (Weiß tiefmatt), AY (Hellgrau Perlglimmer tiefmatt), SC (Dunkelgrau Perlglimmer tiefmatt) und DC (Schwarz tiefmatt)

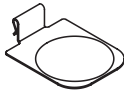

900.06.E0560

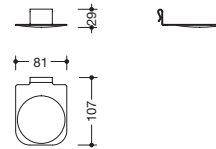

HEWI Tropfschale
passend zu Desinfektionsmittel- oder Seifenspender 900.06.00360, 900.06.00361 und 900.06.003XA

- zum Auffangen von Desinfektionsmittel und Seife
- 81 mm breit, 29 mm hoch und 107 mm tief
- zum Einhängen in den Spender
- aus Metall, pulverbeschichtet in den HEWI Farben DX (Weiß tiefmatt), AY (Hellgrau Perlglimmer tiefmatt), SC (Dunkelgrau Perlglimmer tiefmatt) und DC (Schwarz tiefmatt)



900.06.E0660

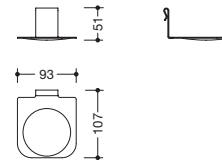

HEWI Tropfschale
passend zu Desinfektionsmittel- oder Seifenspender 900.06.002..., Desinfektionsmittel- oder Seifenspender Säule 900.06.012...

- zum Auffangen von Desinfektionsmittel und Seife
- 93 mm breit, 51 mm hoch und 107 mm tief
- zum Einhängen in den Spender
- aus Metall, pulverbeschichtet in den HEWI Farben DX (Weiß tiefmatt), AY (Hellgrau Perlglimmer tiefmatt), SC (Dunkelgrau Perlglimmer tiefmatt) und DC (Schwarz tiefmatt)

HEWI Oberflächen

- ☒ ☒ ...60 DX Weiß tiefmatt
- DX FV ...60 AY Hellgrau Perlglimmer tiefmatt
- ...60 SC Dunkelgrau Perlglimmer tiefmatt
- ...60 DC Schwarz tiefmatt

Bestellnummer

Abmessungen in mm / Beschreibung

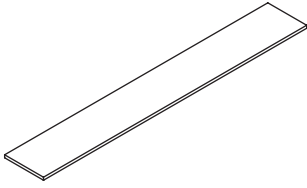

100.03.E01

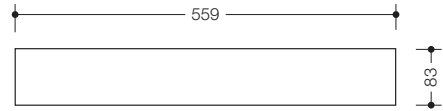

**HEWI Glasplatte
für Ablage 100.03.10045**
· aus hochwertigem, satiniertem Glas

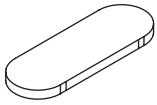

60169

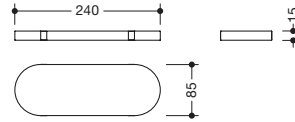

**HEWI Einsatz
für Utensilienablagen 800.03.20041 und 800.03.2009...**
· aus hochwertigem Polyamid in 16 HEWI Farben

71819

für Utensilienablagen 800.03.20060
· aus hochwertigem, mattem Polyamid in den HEWI Farben
98 (Signalweiß) und 90 (Tiefschwarz)

Bei Bestellung bitte Farbe angeben.

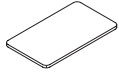

63499*

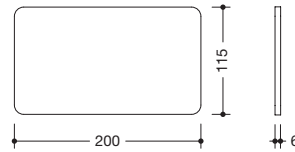

**HEWI Glasplatte
für Ablage 815.03.10005**
· 200 mm breit, 115 mm tief
· aus hochwertigem, satiniertem Glas

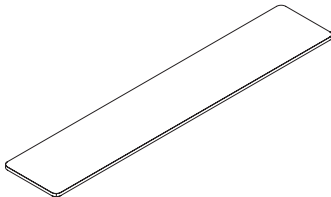

63484*

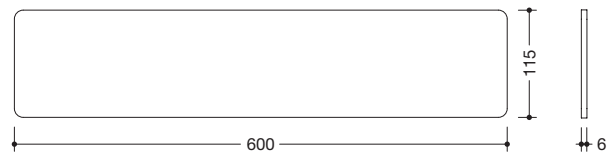

**HEWI Glasplatte
für Ablage 815.03.12005**
· 600 mm breit, 115 mm tief
· aus hochwertigem, satiniertem Glas

Matte HEWI Farben

98 90

* Entfällt zum 31.03.2025.

Bestellnummer

Abmessungen in mm / Beschreibung

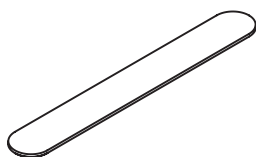

58848

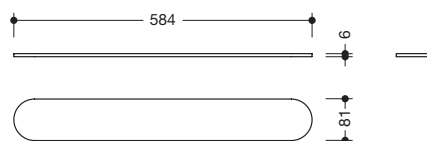

**HEWI Glasplatte
für Ablage 800.03.10045**
· aus hochwertigem, satiniertem Glas

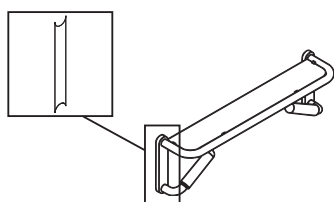

802.03.WE02

**HEWI Schildabdeckung, kurz White Edition
für Spiegelablagen 802.03.W100, 802.03.W110L/R und
Haltegriff mit Schild 802.03.W120L/R**
· zur Abdeckung der Befestigungspunkte des Schildes
· aus weiß pulverbeschichtetem Metall

802.03.E02

**HEWI Schildabdeckung, kurz
für Spiegelablagen 802.03.100, 802.03.110L/R und
Haltegriff mit Schild 802.03.120L/R**
· dto., aus pulverbeschichtetem matt-silbernem Metall

16 HEWI Farben | Oberflächen

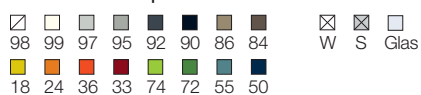

Bestellnummer

Abmessungen in mm / Beschreibung

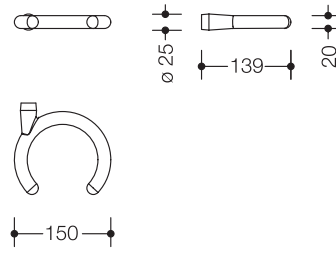
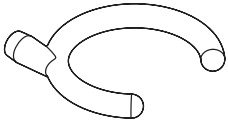

802.90.E01
802.90BE01

HEWI Gehhilfenhalter für 950.90...60090

- rechts/links verwendbar
- 150 mm breit, 20 mm hoch, 139 mm tief
- aus hochwertigem Polyamid in 16 HEWI Farben
- aus hochwertigem, mattem Polyamid in den HEWI Farben 99 (Reinweiß), 98 (Signalweiß), 97 (Lichtgrau), 95 (Felsgrau) und 92 (Anthrazitgrau)

Bei Bestellung bitte Farbe angeben.

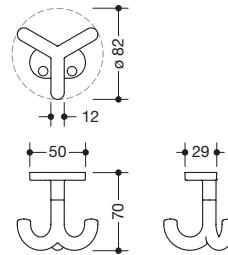

477.90.054

HEWI Dreifachhaken für Zahnputzbecherleisten 800.03.402 und 800.03.412 sowie Ablagen 800.03.404 und 800.03.414

- zum Aufschrauben von unten
- drehbar, 70 mm hoch, Rosette oval: 50 mm breit und 29 mm tief
- aus hochwertigem Polyamid in 16 HEWI Farben

477.90B054

für Zahnputzbecherleisten 800.03B402 und 800.03B412 sowie Ablagen 800.03B404 und 800.03.B414

- dto., aus hochwertigem, mattem Polyamid in 16 HEWI Farben

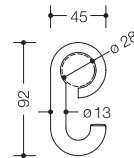

477.30.E01

HEWI Haken

- passend zum Aufschieben auf Badetuchhalter und Wannengriffe \varnothing 28 mm
- auf dem Halter frei verschiebbar
- 92 mm hoch, 45 mm tief, \varnothing 13 mm
- aus hochwertigem Polyamid in 16 HEWI Farben

16 matte HEWI Farben

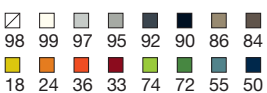

Bestellnummer

Abmessungen in mm / Beschreibung

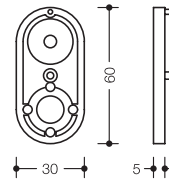

41939
68557

**HEWI Fußscheibe
für Spiegelhalter 477.01...100, 800.01.1009... und
Wandspiegel mit Haltern 801.01.300**

- zum Ausgleichen von Fliesensprüngen, 5 mm dick
- bei Bedarf können auch mehrere Fußscheiben aufeinander geklebt werden

- aus hochwertigem Polyamid in 16 HEWI Farben
- aus hochwertigem, mattem Polyamid in den HEWI Farben 99 (Reinweiß), 98 (Signalweiß), 97 (Lichtgrau), 95 (Felsgrau) und 92 (Anthrazitgrau)

Bei Bestellung bitte Farbe angeben.

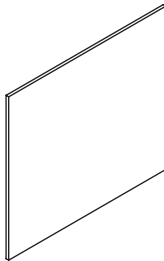

21755

**HEWI Kristallspiegel mit Aufhängung
für Kippspiegel 801.01...100 und 801.01.200**

- 600 mm breit, 540 mm hoch und 6 mm dick
- mit geschliffenen Kanten und eingearbeiteter Splitterschutzfolie
- Spiegel aus Kristallglas

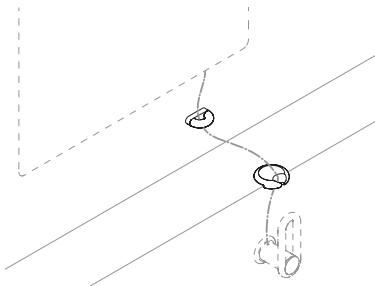

54436
68559

**HEWI Seilumlenkung
für Kippspiegel 801.01...100, 801.01...200 und 801.01...4...**

- zur Führung und Umlenkung des Kippspiegelseils
- inkl. Befestigungsmaterial

- aus hochwertigem Polyamid in 16 HEWI Farben
- aus hochwertigem, mattem Polyamid in den HEWI Farben 99 (Reinweiß), 98 (Signalweiß), 97 (Lichtgrau), 95 (Felsgrau), 92 (Anthrazitgrau) und 90 (Tiefschwarz)

Bei Bestellung bitte Farbe angeben.

⊕ 62852

**HEWI active⁺ Seilumlenkung
für Kippspiegel 801.01D100**

- in HEWI Farbe 98 (Signalweiß), mit antimikrobiell wirksamem Mikrosilber

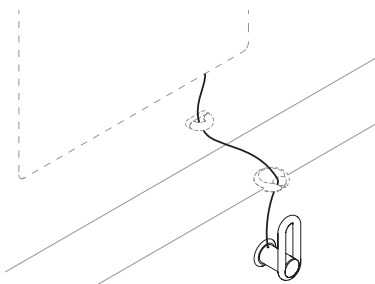

25244
68555

**HEWI Drehgriff mit Kippspiegelseil
für Kippspiegel 801.01...100, 801.01...200 und 801.01...4...**

- zur Verstellung der Neigung des Kippspiegels
- inkl. Befestigungsmaterial

- aus hochwertigem Polyamid in 16 HEWI Farben
- aus hochwertigem, mattem Polyamid in den HEWI Farben 99 (Reinweiß), 98 (Signalweiß), 97 (Lichtgrau), 95 (Felsgrau), 92 (Anthrazitgrau) und 90 (Tiefschwarz)

Bei Bestellung bitte Farbe angeben.

⊕ 62851

**HEWI active⁺ Drehgriff mit Kippspiegelseil
für Kippspiegel 801.01D100**

- in HEWI Farbe 98 (Signalweiß), mit antimikrobiell wirksamem Mikrosilber

16 HEWI Farben

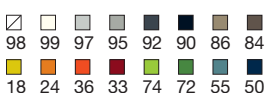

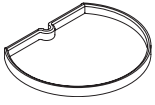

51876

**HEWI Ringeinsatz
für Abfallbehälter 477.05.100 und 477.05.300**

- aus hochwertigem schwarzem Polyamid
- zur Aufnahme des Hygienebeutels

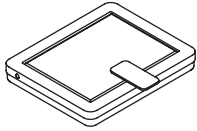
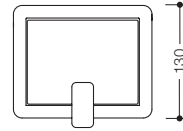
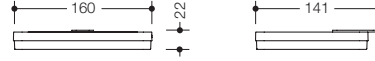

805.05.E03

**HEWI Deckel mit Rahmen
für Hygieneabfallbehälter 805.05.200 und
Hygienekombination 805.05.210**

- Deckel mit Hebelasche, aus hochwertigem Edelstahl, matt geschliffen
- Rahmen aus hochwertigem Polyamid in den HEWI Farben 90 (Tief-schwarz), 92 (Anthrazitgrau), 98 (Signalweiß) oder 99 (Reinweiß)

Bei Bestellung bitte Farbe angeben.

950.05.E03

**HEWI Deckel mit Rahmen
für Hygieneabfallbehälter 950.05.200 und
Hygienekombination 950.05.210**

- Deckel mit Hebelasche, aus hochwertigem Edelstahl, weiß beschichtet
- Rahmen aus hochwertigem, verchromtem Kunststoff

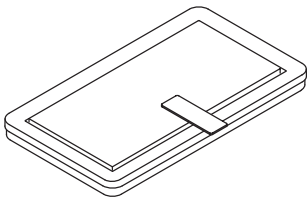
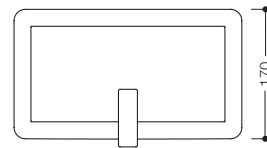
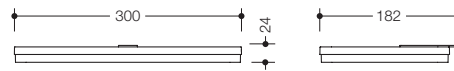

805.05.E01

**HEWI Deckel mit Rahmen
für Papierabfallbehälter 805.05.100**

- Deckel mit Hebelasche, aus hochwertigem Edelstahl, matt geschliffen
- Rahmen aus hochwertigem Polyamid in den HEWI Farben 90 (Tief-schwarz), 92 (Anthrazitgrau), 98 (Signalweiß) oder 99 (Reinweiß)

Bei Bestellung bitte Farbe angeben.

950.05.E01

**HEWI Deckel mit Rahmen
für Papierabfallbehälter 950.05.100**

- Deckel mit Hebelasche, aus hochwertigem Edelstahl, weiß beschichtet
- Rahmen aus hochwertigem, verchromtem Kunststoff

Bestellnummer

Abmessungen in mm / Beschreibung

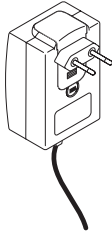

950.06.E01

**HEWI Netzanschluss
für elektronische Papierrollenspender 900.06.010..., 805.06.55...
und 950.06.55...**

- 100–240 V, 50/60 Hz, 0,5 A
- 1x Stecker-Typ C (CEE 7/16 Eurostecker) für Europa außer GB u. Irland
- Schutzklasse 2
- Länge Netzkabel ca. 1700 mm



477.06.E01

**HEWI Schlüssel
für Papierhandtuchspender 477.06...60005, 805.06.500, 950.06.500
und 900.06.009...**

- zur Verriegelung des Oberteils

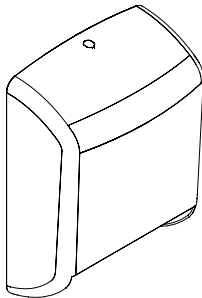

477.06.E02

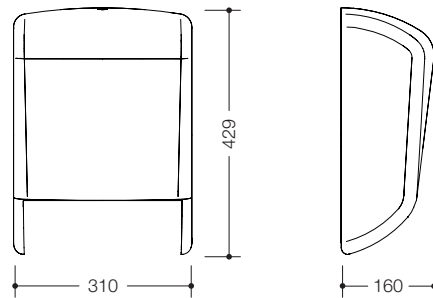

**HEWI Behälter
für Papierhandtuchspender 477.06...60005**

- 310 mm breit, 429 mm hoch, 160 mm tief
- aus hochwertigem, weiß-transluzentem Kunststoff

HEWI Farben | Oberflächen



Bestellnummer

Abmessungen in mm / Beschreibung

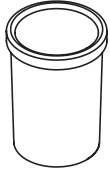

63500

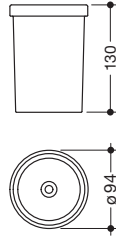

HEWI Bürstenbehälter
für WC-Bürstengarnituren 815.20.100...* und 900Q20.000...
· 130 mm hoch
· aus hochwertigem, satiniertem Glas

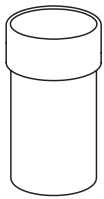

100.20.E01

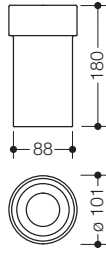

HEWI Bürstenglas
für WC-Bürstengarnitur 100.20.10045
· Behälter aus hochwertigem, satiniertem Kristallglas
· mit Innenreservoir



800.20.E01

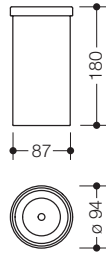

HEWI Bürstenglas
für WC-Bürstengarnitur 800.20.10045
· aus hochwertigem, satiniertem Kristallglas

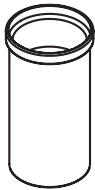

800.20.E02

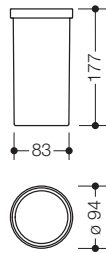

HEWI Bürstenbehälter
für WC-Bürstengarnituren 800.20.10041, 800.20.20041 und 800.20.2009...
· aus hochwertigem Polyamid in 16 HEWI Farben

71825

für WC-Bürstengarnituren 800.20.10260 und 800.20.20260
· aus hochwertigem, mattem Polyamid in den HEWI Farben
(98) Signalweiß und (90) Tiefschwarz

Bei Bestellung bitte Farbe angeben.

Matte HEWI Farben

98 90

* Entfällt zum 31.03.2025.

Bestellnummer

Abmessungen in mm / Beschreibung

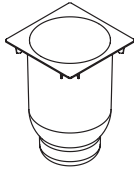

900Q20.E001

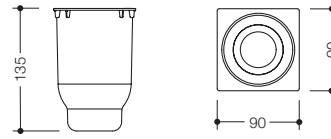

HEWI Einsatz
für WC-Bürstengarnituren 900Q20.001...
· 135 mm hoch
· aus schwarz mattem Kunststoff

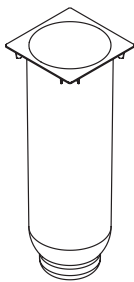

900Q20.E002

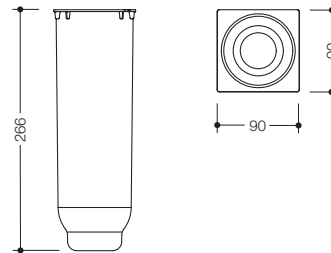

HEWI Einsatz
für WC-Bürstengarnituren 900Q20.002...
· 266 mm hoch
· aus schwarz mattem Kunststoff

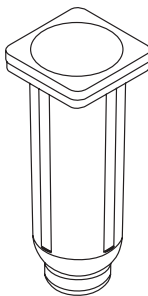

805.20.E02

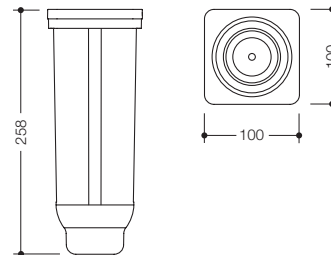

HEWI Einsatz
für WC-Bürstengarnitur 805.20.200
· aus hochwertigem Polyamid in HEWI Farben 90 (Tiefschwarz),
92 (Anthrazitgrau) 98 (Signalweiß) oder 99 (Reinweiß)
Bei Bestellung bitte Farbe angeben.

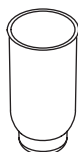

66823
162.20.E01

HEWI Einsatz
· aus Kunststoff
für WC-Bürstengarnitur 900.20.000...
für WC-Bürstengarnitur 162.20.100...

16 HEWI Farben | Oberflächen

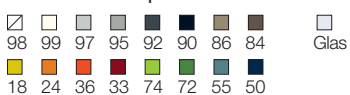

Bestellnummer

Abmessungen in mm / Beschreibung

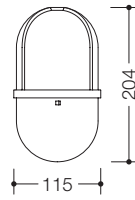

477.20.E04

**HEWI WC-Bürstenbehälter
für WC-Bürstengarnitur 477.20.100 und 805.20.100**

· aus hochwertigem Polyamid in 16 HEWI Farben

477.20.E05

für WC-Bürstengarnitur 477.20.10005

· Bürstentopf aus hochwertigem Polyamid in den HEWI Farben
99 (Reinweiß), 98 (Signalweiß), 97 (Lichtgrau), 95 (Felsgrau),
92 (Anthrazitgrau) und 90 (Tiefschwarz)
· Oberteil aus weiß transluzentem Kunststoff

477.20BE04

für WC-Bürstengarnitur 477.20B100

· aus hochwertigem, mattem Polyamid in den HEWI Farben
99 (Reinweiß), 98 (Signalweiß), 97 (Lichtgrau), 95 (Felsgrau)
und 92 (Anthrazitgrau)

Bei Bestellung bitte Farbe angeben.

⊕ 62850

**HEWI active⁺ WC-Bürstenbehälter
für WC-Bürstengarnitur 477.20D100**

· in HEWI Farbe 98 (Signalweiß), mit antimikrobiell wirksamem Mikrosilber

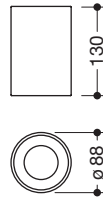
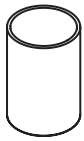

950.20.E01

HEWI Bürstenglas

für WC-Butler 950.20.50045 und WC-Bürstengarnitur 950.20.10045

· aus hochwertigem, satiniertem Kristallglas
· ø 88 mm, 130 mm hoch

Matte HEWI Farben



Bestellnummer

Abmessungen in mm / Beschreibung



477.20.E03
68562

HEWI Bürstenstiel

für WC-Bürstengarnitur 477.20... und WC-Bürste 477.20...010

- passend zu Bürstenkopf 921037, 921038 und 921044
- mit Bajonettverschluss

- aus hochwertigem Polyamid in 16 HEWI Farben
- aus hochwertigem, mattem Polyamid in den HEWI Farben 99 (Reinweiß), 98 (Signalweiß), 97 (Lichtgrau), 95 (Felsgrau), 92 (Anthrazitgrau), 36 (Koralle) und 74 (Apfelgrün)

Bei Bestellung bitte Farbe angeben.



921037
921044
921038

HEWI Bürstenkopf

für WC-Bürstengarnituren 477.20..., 801.20..., 802.20.100 und 805.20.100

für WC-Bürsten 477.20..., 801.20..., 802.20.010 und 805.20.010

- zum einfachen Austausch an WC-Bürste durch Bajonettverschluss
- mit schwarzen Borsten
- ø 81 mm

Verpackungseinheit 1 Stück
Verpackungseinheit 5 Stück
Verpackungseinheit 25 Stück

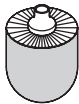

921050
921051
921052

HEWI Bürstenkopf

für WC-Bürstengarnituren 805.20.200, 162.20.100..., 100.20.100..., 800.20.100..., 800.20.200..., 815.20...*, 900.20..., 900Q20...

für WC-Bürsten 805.20.020, 100.20.010..., 800.20.010... und 59405

- zum einfachen Austausch an WC-Bürste durch Bajonettverschluss
- Bürstenkopf aus schwarzem Polyamid mit Borsten in Anthrazitgrau
- ø 76 mm

Verpackungseinheit 1 Stück
Verpackungseinheit 5 Stück
Verpackungseinheit 25 Stück



42527

HEWI Dornschlüssel

für WC-Papierhalter 477.21...150

- für Diebstahlschutz-Entriegelung in HEWI Farbe 33 (Rubinrot)
- aus hochwertigem Polyamid



18565
68554

HEWI Diebstahlsicherung

für WC-Papierhalter 477.21...150

- Diebstahlschutz durch verdeckte Verschraubung

- aus hochwertigem Polyamid in 16 HEWI Farben
- aus hochwertigem, mattem Polyamid in den HEWI Farben 99 (Reinweiß), 98 (Signalweiß), 97 (Lichtgrau), 95 (Felsgrau) und 92 (Anthrazitgrau)

Bei Bestellung bitte Farbe angeben.

16 HEWI Farben | Oberflächen

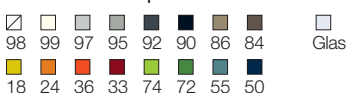

* Entfällt zum 31.03.2025.

Bestellnummer

Abmessungen in mm / Beschreibung



4471
68558

**HEWI Endkappe
für WC-Papierhalter 477.21...100**

- Kappe zur Abdeckung des Endbogens
- \varnothing 21 mm

- aus hochwertigem Polyamid in 16 HEWI Farben
- aus hochwertigem, mattem Polyamid in den HEWI Farben 99 (Reinweiß), 98 (Signalweiß), 97 (Lichtgrau), 95 (Felsgrau) und 92 (Anthrazitgrau)

Bei Bestellung bitte Farbe angeben.

⊕ 62718

**HEWI active® Endkappe
für WC-Papierhalter 477.21D100**

- in HEWI Farbe 98 (Signalweiß), mit antimikrobiell wirksamem Mikrosilber

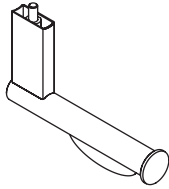

68424
68425
68426
67975

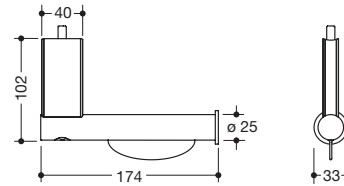

**HEWI Aufrüstsatz WC-Papierhalter
zur Nachrüstung an HEWI Stangensystem System 900**

- rechtwinklig angeordneter Aufsatzrollenhalter
- leichte Montage, integrierte Rollenbremse
- 33 mm breit, 102 mm hoch, 174 mm tief

- für \varnothing 32 mm, aus hochwertigem Edelstahl, matt geschliffen
- für \varnothing 30 mm, aus hochwertigem Edelstahl, verchromt
- für \varnothing 32 mm, aus hochwertigem Edelstahl, verchromt
- für \varnothing 32 mm, aus hochwertigem Edelstahl, pulverbeschichtet in DX (Weiß tiefmatt), SC (Dunkelgrau Perlglimmer tiefmatt) und DC (Schwarz tiefmatt)
- für \varnothing 30 mm, aus hochwertigem Edelstahl, pulverbeschichtet in DX (Weiß tiefmatt), SC (Dunkelgrau Perlglimmer tiefmatt) und DC (Schwarz tiefmatt)

67976

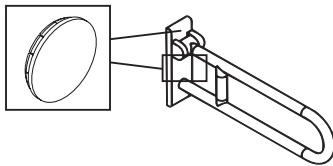

39006
68556

**HEWI Abdeckkappe
für Stützklappgriff 801.50... und Klappsitz 801.51...**

- zwei Kappen zur Abdeckung der Befestigungspunkte
- \varnothing 23 mm
- Lieferung paarweise

- aus hochwertigem Polyamid in 12 HEWI Farben**
- aus hochwertigem, mattem Polyamid in den HEWI Farben 99 (Reinweiß), 98 (Signalweiß), 97 (Lichtgrau), 95 (Felsgrau) und 92 (Anthrazitgrau)

Bei Bestellung bitte Farbe angeben.

⊕ 62853

**HEWI active® Abdeckkappe
für Stützklappgriff 801.50D.. und Klappsitz 801.51D..**

- in HEWI Farbe 98 (Signalweiß), mit antimikrobiell wirksamem Mikrosilber

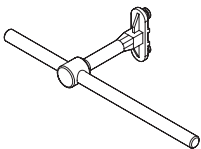

802.50.E04

**HEWI Montageschlüssel
für Stützklappgriffe 802.50...**

- zur Federeinstellung am Stützklappgriff
- besteht aus Montagegriff und Achse

Matte HEWI Farben



** Die Farben 24 (Orange), 36 (Koralle), 72 (Maigrün) und 74 (Apfelgrün) entfallen zum 31.03.2025.

Bestellnummer

Abmessungen in mm / Beschreibung

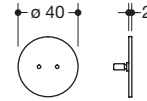

HEWI Abdeckkappe für Achse der Stützklappgriffe System 900, Design A

- ø 40 mm
- aus hochwertigem Edelstahl
- matt geschliffen
- verchromt
- pulverbeschichtet in DX (Weiß tiefmatt), SC (Dunkelgrau Perlglimmer tiefmatt), DC (Schwarz tiefmatt) und CG (Anthrazitgrau matt)

66865
66867
67724

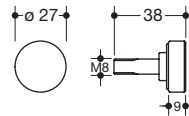

HEWI Feststellschraube für mobile Stützklappgriffe System 900, Design A

- aus hochwertigem Edelstahl
- matt geschliffen
- verchromt
- pulverbeschichtet in DX (Weiß tiefmatt), SC (Dunkelgrau Perlglimmer tiefmatt) und DC (Schwarz tiefmatt)

67364
67367
67978

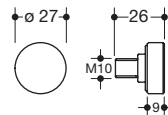

HEWI Befestigungsschraube für Stützklappgriffe System 900, Design A

- aus hochwertigem Edelstahl
- matt geschliffen
- verchromt
- pulverbeschichtet in DX (Weiß tiefmatt), SC (Dunkelgrau Perlglimmer tiefmatt) und DC (Schwarz tiefmatt)

67365
67368
67979

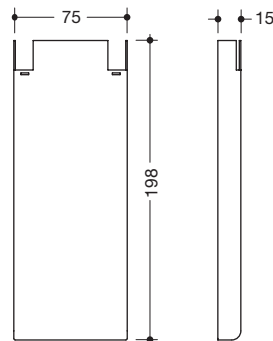
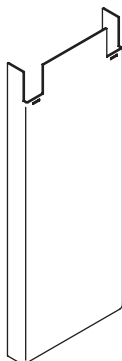

HEWI Abdeckung für Stützklappgriffe System 900, Design B

- untere Abdeckung der Wandplatte
- aus hochwertigem Edelstahl
- matt geschliffen
- verchromt
- pulverbeschichtet in DX (Weiß tiefmatt), SC (Dunkelgrau Perlglimmer tiefmatt) und DC (Schwarz tiefmatt)

67369
67370
68001

16 HEWI Farben | Oberflächen

98	99	97	95	92	90	86	84
18	24	36	33	74	72	55	50

XA	Chr	DX	SC	DC	CG
		Weiß tiefmatt	Dunkelgrau Perlglimmer tiefmatt	Schwarz tiefmatt	Anthrazitgrau matt

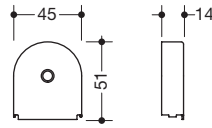

67371
67372
68002

**HEWI Gelenkkappe
für Stützklappgriffe System 900, Design B**

- aus hochwertigem Edelstahl
- matt geschliffen
- verchromt
- pulverbeschichtet in DX (Weiß tiefmatt), SC (Dunkelgrau Perlglimmer tiefmatt) und DC (Schwarz tiefmatt)

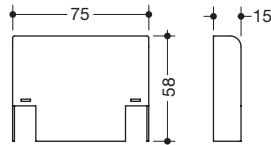
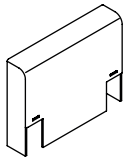

67373
67374
68008

**HEWI Abdeckung
für Stützklappgriffe System 900, Design B**

- obere Abdeckung der Wandplatte
- aus hochwertigem Edelstahl
- matt geschliffen
- verchromt
- pulverbeschichtet in DX (Weiß tiefmatt), SC (Dunkelgrau Perlglimmer tiefmatt) und DC (Schwarz tiefmatt)

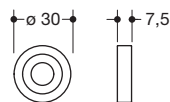

67378

**HEWI Anschlagelament
für Stützklappgriffe Duo System 900, Design B**

- aus hochwertigem Edelstahl

Bestellnummer

Abmessungen in mm / Beschreibung

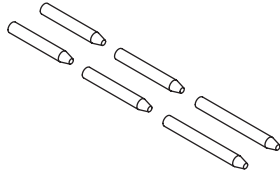
**BM1151****HEWI Set Zylinderstifte
für Rückenstütze 801.51.9..., 801.51.92...L/R, 801.51B9... und
801.51B92...L/R**

- Verstiftungsmaterial zur Befestigung der Rückenstütze am Stützklappgriff
- Lieferumfang beinhaltet 2x Zylinderstift ø 4x28, 2x Zylinderstift ø 4x30 und 2x Zylinderstift ø 4x37
- aus Edelstahl

HEWI Oberflächen

- ☒ █ ...60 **DX** Weiß tiefmatt
XA Chr █ ...60 **SC** Dunkelgrau Perlglimmer tiefmatt
█ ...60 **DC** Schwarz tiefmatt

Bestellnummer

Abmessungen in mm / Beschreibung

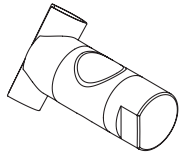

70899

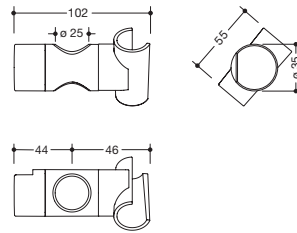

HEWI Brausehalter

für Brausehalterstangen System 900 ø 25 mm

- geeignet für Handbrausen verschiedener Hersteller
- Brausehalter kann stufenlos geneigt und nach Betätigen einer Drucktaste in der Höhe verstellt werden
- aus Kunststoff, verchromt

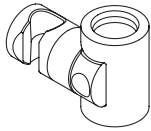

66771

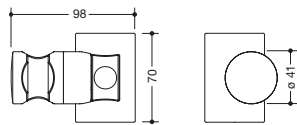

HEWI Brausehalter

für Brausehalterstangen System 900 ø 32 mm

- geeignet für Handbrausen verschiedener Hersteller
- Brausehalter kann stufenlos geneigt und nach Betätigen einer großflächigen Drucktaste in der Höhe verstellt werden
- konische Aufnahme am Brausehalter erleichtert das Einhängen der Handbrause
- aus hochwertigem, mattem Polyamid in den HEWI Farben 98 (Signalweiß), 92 (Anthrazitgrau) und 90 (Tiefschwarz)

Bei Bestellung bitte Farbe angeben.

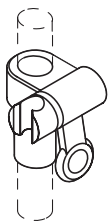

950.33.E0191

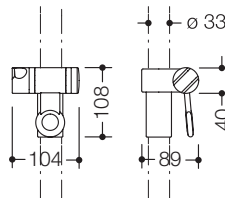

HEWI Brausehalter

- mit konischer Aufnahme für Handbrause
- geeignet für Handbrausen verschiedener Hersteller
- kann geneigt und durch Ziehen oder Drücken eines Hebels in der Höhe verstellt werden
- konische Aufnahme erleichtert das Einhängen der Handbrause
- 108 mm hoch, 104 mm breit

für Brausehalterstangen, Winkelgriffe mit Brausehalter und Dusch- und Wannenhandläufe 950...91, 950...51

- aus hochwertigem Polyamid in HEWI Farbe 98 (Signalweiß)
- Griffbereich des Brausehalters in den HEWI Farben 98 (Signalweiß), 92 (Anthrazitgrau) und 33 (Rubinrot)

950.33.E0199

für Brausehalterstangen, Winkelgriffe mit Brausehalter und Dusch- und Wannenhandläufe 950...99

- aus hochwertigem Polyamid in HEWI Farbe 99 (Reinweiß)
- Griffbereich des Brausehalters in den HEWI Farben 99 (Reinweiß), 92 (Anthrazitgrau) und 33 (Rubinrot)

950.33.E0194

für Brausehalterstangen, Winkelgriffe mit Brausehalter und Dusch- und Wannenhandläufe 950...54

- aus hochwertigem Polyamid in HEWI Farbe 92 (Anthrazitgrau)

Matte HEWI Farben



Bestellnummer

Abmessungen in mm / Beschreibung

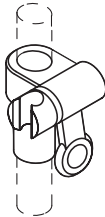
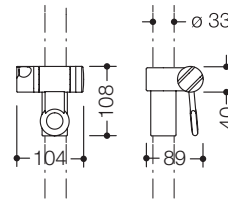

950.33.E0190
950.33BE0190

⊕ **950.33DE0190**

HEWI Brausehalter für Brausehalterstangen, Winkelgriffe mit Brausehalter und Dusch- und Wannenhandläufe 477..., 801..., 950...90

- mit konischer Aufnahme für Brauseschlauch und Handbrause
- geeignet für Handbrausen verschiedener Hersteller
- kann geneigt und durch Ziehen oder Drücken eines Hebels in der Höhe verstellt werden
- konische Aufnahme erleichtert das Einhängen der Handbrause
- 108 mm hoch, 104 mm breit
- mit kontrastreich (Weiß oder Schwarz) gekennzeichnetem Brausehalter
- aus hochwertigem Polyamid in 16 HEWI Farben
- aus hochwertigem, mattem Polyamid in den HEWI Farben 99 (Reinweiß), 98 (Signalweiß), 97 (Lichtgrau), 95 (Felsgrau) und 92 (Anthrazitgrau)

Bei Bestellung bitte Farbe angeben.

HEWI active* Brausehalter für Brausehalterstange 477.33D1..., 801.33D... und Duschhandläufe 801.35D...

- in HEWI Farbe 98 (Signalweiß), mit antimikrobiell wirksamem Mikrosilber

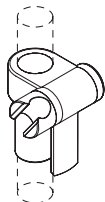

805.33.E01

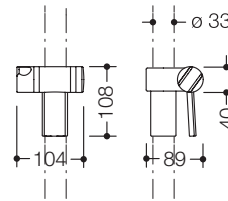

HEWI Brausehalter für Brausehalterstangen 805.33... und Duschhandläufe 805.35...

- mit konischer Aufnahme für Brauseschlauch und Handbrause
- kann geneigt und durch Ziehen oder Drücken eines Hebels in der Höhe verstellt werden
- 108 mm hoch, 104 mm breit
- aus hochwertigem Polyamid in den HEWI Farben 90 (Tiefschwarz), 92 (Anthrazitgrau), 98 (Signalweiß) oder 99 (Reinweiß)

Bei Bestellung bitte Farbe angeben.

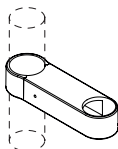

61979
68563

HEWI Brauseschlauchhalter

- zum Nachrüsten an HEWI Brausehalterstangen und Dusch- und Wannenhandläufen der Serien 477 und 801
- dient zum Führen des Brauseschlauchs an der Brausehalterstange
- 131 mm lang, 38 mm breit, 25 mm hoch
- geeignet für Brauseschläuche bis ø 29 mm
- aus hochwertigem Polyamid in 12 HEWI Farben**
- aus hochwertigem, mattem Polyamid in den HEWI Farben 99 (Reinweiß), 98 (Signalweiß), 97 (Lichtgrau), 95 (Felsgrau) und 92 (Anthrazitgrau)

Bei Bestellung bitte Farbe angeben.

16 HEWI Farben | Oberflächen

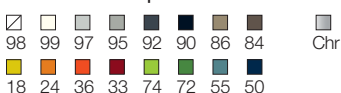

** Die Farben 24 (Orange), 36 (Koralle), 72 (Maigrün) und 74 (Apfelgrün) entfallen zum 31.03.2025.

Bestellnummer

Abmessungen in mm / Beschreibung

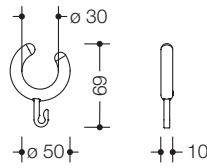
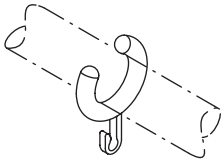

921056
921060

**HEWI Vorhangringe
für Vorhangstangen 900.34...**

- offene Ringe mit kleinen Haken
- zur Befestigung von Vorhängen an Vorhangstangen \varnothing 24 mm
- außen \varnothing 50 mm, innen \varnothing 30 mm, 10 mm stark

- aus hochwertigem weißem POM
- aus hochwertigem schwarzem POM

Verpackungseinheit 5 Stück

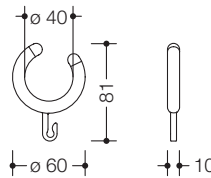
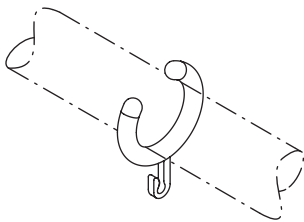

801.34.E01
68560

**HEWI Vorhangringe
für Vorhangstangen 801.34...**

- offene Ringe mit kleinen Haken
- außen \varnothing 60 mm, innen \varnothing 40 mm, 10 mm stark
- mit Ringenden aus POM

- aus hochwertigem Polyamid in 12 HEWI Farben**
- aus hochwertigem, mattem Polyamid in den HEWI Farben 99 (Reinweiß), 98 (Signalweiß), 97 (Lichtgrau), 95 (Felsgrau) und 92 (Anthrazitgrau)

Verpackungseinheit 5 Stück

Bei Bestellung bitte Farbe angeben.

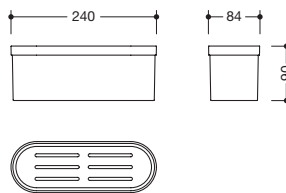
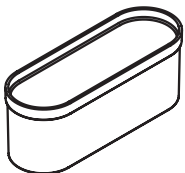

800.03.010
800.03B010

**HEWI Einsatz
für Duschkörbe 800.03.30041, 800.03.3009... und
Ablagen mit Loch 950.13.00...**

- aus hochwertigem Polyamid in 16 HEWI Farben
- aus hochwertigem, mattem Polyamid in den HEWI Farben 99 (Reinweiß), 98 (Signalweiß), 97 (Lichtgrau), 95 (Felsgrau), 92 (Anthrazitgrau) und 90 (Tiefschwarz)

Bei Bestellung bitte Farbe angeben.

Matte HEWI Farben



** Die Farben 24 (Orange), 36 (Koralle), 72 (Maigrün) und 74 (Apfelgrün) entfallen zum 31.03.2025.

Bestellnummer

Abmessungen in mm / Beschreibung



66758
66759
67971

**HEWI Rosettenkappe
für Stangen System 900 mit \varnothing 25, 30 und 32 mm**

- \varnothing 67 mm, aus Edelstahl
- matt geschliffen
- verchromt
- pulverbeschichtet in DX (Weiß tiefmatt), SC (Dunkelgrau Perlglimmer tiefmatt) und DC (Schwarz tiefmatt)



66760
66761
67970

**HEWI Rosettenkappe
für Vorhangstangen und Deckenabhängungen System 900**

- \varnothing 67 mm, aus Edelstahl
- matt geschliffen
- verchromt
- pulverbeschichtet in DX (Weiß tiefmatt), SC (Dunkelgrau Perlglimmer tiefmatt) und DC (Schwarz tiefmatt)



66762
66763
67972

**HEWI Rosettenkappe mit Loch
für Stangen System 900 mit \varnothing 30 mm**

- Rosettenbefestigung an Eckstütze, mit Loch
- \varnothing 67 mm, aus Edelstahl
- matt geschliffen
- verchromt
- pulverbeschichtet in DX (Weiß tiefmatt), SC (Dunkelgrau Perlglimmer tiefmatt) und DC (Schwarz tiefmatt)



66764
66765
67973

**HEWI Rosettenkappe mit Loch
für Stangen System 900 mit \varnothing 32 mm**

- Rosettenbefestigung an Eckstütze, mit Loch
- \varnothing 67 mm, aus Edelstahl
- matt geschliffen
- verchromt
- pulverbeschichtet in DX (Weiß tiefmatt), SC (Dunkelgrau Perlglimmer tiefmatt) und DC (Schwarz tiefmatt)



66766
66778
67974

**HEWI Rosettenkappe mit Loch
für Stangen System 900 mit \varnothing 32 mm**

- Rosettenbefestigung an Mittelstütze, mit Loch
- \varnothing 67 mm, aus Edelstahl
- matt geschliffen
- verchromt
- pulverbeschichtet in DX (Weiß tiefmatt), SC (Dunkelgrau Perlglimmer tiefmatt) und DC (Schwarz tiefmatt)



66779
71176
71177



**HEWI Dichtronde mit Lochkreis
für Stangensysteme 900, 801 (Stahlkern) und 805 Classic mit
Lochkreisrosetten \varnothing 70 mm**

- zur zusätzl. Abdichtung der Bohrpunkte bei Fugenkreuz / Fließenversatz
- VE = 10 Stk.
- VE = 50 Stk.
- VE = 100 Stk.



71178
71179
71180

für Stangensystem 801 (Aluminiumkern mit Kunststoffrosetten)

- VE = 10 Stk.
- VE = 50 Stk.
- VE = 100 Stk.

16 HEWI Farben | Oberflächen

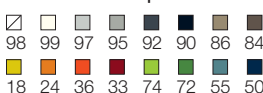

DX Weiß tiefmatt
 XA Chr
 SC Dunkelgrau Perlglimmer tiefmatt
 DC Schwarz tiefmatt

Bestellnummer

Abmessungen in mm / Beschreibung



815.90.E0140*

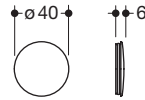

HEWI Rosettenkappe

für alle Rosetten der Artikel 815.21.10040, 815.21.20040, 815.20.10045, 815.21.30040, 815.21.31040, 815.90.01040, 815.90.02040, 815.09.11040, 815.09.30040, 815.06.11045, 815.04.11045, 815.03.12045, 815.30.11040

· aus Edelstahl, verchromt

815.90.E0160*

für alle Rosetten der Artikel 815.21.10060, 815.21.20060, 815.20.10065, 815.21.30060, 815.21.31060, 815.90.01060, 815.90.02060, 815.09.11060, 815.09.30060, 815.06.11065, 815.04.11065, 815.03.12065, 815.30.11060

· aus Edelstahl, pulverbeschichtet in HEWI Farbe DC (Schwarz tiefmatt)



63510*

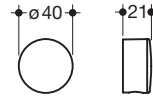

HEWI Rosette

für Becher mit Halter 815.04.11005, Seifenspender mit Halter 815.06.11005, WC-Bürstengarnitur 815.20.10005, Haken 815.90.010 und Doppelhaken 815.90.020

· hochwertig verchromt

63511*

für Becher mit Halter 815.04.11090/...95, Seifenspender mit Halter 815.06.11090/...95, WC-Bürstengarnitur 815.20.10090/...95, Haken 815.90.01090 und Doppelhaken 815.90.02090

· aus hochwertigem Kunststoff in 16 HEWI Farben

63512*

für Badetuchhalter 815.30.110, 815.30.120 und Reservepapierhalter 815.21.300

· hochwertig verchromt

63513*

für Badetuchhalter 815.30.11090, 815.30.12090 und Reservepapierhalter 815.21.30090

· aus hochwertigem Kunststoff in 16 HEWI Farben



63514*

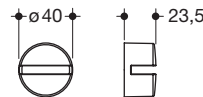

HEWI Rosette

für Ablage 815.03.10005, 815.03.11005 und 815.03.12005

· hochwertig verchromt

63515*

für Ablage 815.03.10095, 815.03.11095 und 815.03.12095

· aus hochwertigem Kunststoff in 16 HEWI Farben



63516*

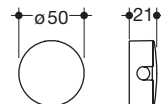

HEWI Rosette

für Handtuchhalter 815.09.100 und 815.09.110

· hochwertig verchromt

63517*

für Handtuchhalter 815.09.10090 und 815.09.11090

· aus hochwertigem Kunststoff in 16 HEWI Farben

Matte HEWI Farben



* Entfällt zum 31.03.2025.

Bestellnummer

Abmessungen in mm / Beschreibung

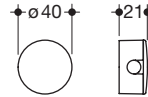

63518*

HEWI Rosette
für WC-Papierhalter 815.21.100, WC-Papierhalter mit Deckel 815.21.200, Reservepapierhalter zweifach 815.21.310 und Handtuchring 815.09.300

· hochwertig verchromt

63519*

für WC-Papierhalter 815.21.10090, WC-Papierhalter mit Deckel 815.21.20090, Reservepapierhalter zweifach 815.21.31090 und Handtuchring 815.09.30090

· aus hochwertigem Kunststoff in 16 HEWI Farben



805.35.E01

HEWI Rosettenkappe
für Stangensysteme ø 33 mm, Edelstahl

· für Rosettenbefestigung an Bogen

· ø 70 mm

· aus hochwertigem Edelstahl, Oberfläche matt geschliffen



805.35.E02

HEWI Rosettenkappe
für Stangensysteme ø 33 mm, Edelstahl

· für Rosettenbefestigung an Stütze mit Loch

· ø 70 mm

· aus hochwertigem Edelstahl, Oberfläche matt geschliffen



10856
68524

HEWI Rosettenkappe
für Stangensysteme ø 33 mm

· für Rosettenbefestigung an Bogen

· ø 70 mm

· aus hochwertigem Polyamid in 16 HEWI Farben

· aus hochwertigem, mattem Polyamid in den HEWI Farben 99 (Reinweiß), 98 (Signalweiß), 97 (Lichtgrau), 95 (Felsgrau) und 92 (Anthrazitgrau)

Bei Bestellung bitte Farbe angeben.

⊕ 62800

HEWI active+ Rosettenkappe
für Stangensysteme ø 33 mm

· in HEWI Farbe 98 (Signalweiß), mit antimikrobiell wirksamem Mikrosilber



10862
68552

HEWI Rosettenkappe, geteilt
für Stangensysteme ø 33 mm

· für Rosettenbefestigung an Stütze

· ø 70 mm

· aus hochwertigem Polyamid in 16 HEWI Farben

· aus hochwertigem, mattem Polyamid in den HEWI Farben 99 (Reinweiß), 98 (Signalweiß), 97 (Lichtgrau), 95 (Felsgrau) und 92 (Anthrazitgrau)

Bei Bestellung bitte Farbe angeben.

⊕ 62737

HEWI active+ Rosettenkappe, geteilt
für Stangensysteme ø 33 mm

· in HEWI Farbe 98 (Signalweiß), mit antimikrobiell wirksamem Mikrosilber



921057

HEWI Käppchen
für Rosettenkappe 805.35.E02, Edelstahl

· zur Abdeckung des Loches

· ø 8 mm

· aus hochwertigem Edelstahl, Oberfläche matt geschliffen

· Verpackungseinheit 3 Stück

16 HEWI Farben | Oberflächen

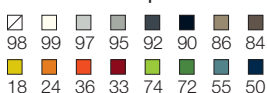

Bestellnummer

Abmessungen in mm / Beschreibung



65747

HEWI Exzenterscheibe

- für mobile Klappsitze System 900 und 950
- VE 2 Stk.



65966

HEWI Exzenterscheibe

- für Klappsitze System 900 und 950
- VE 2 Stk.

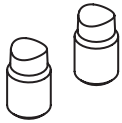

66644

HEWI Bremseinheit

- für Klapp- und Einhängesitze System 900



66863
67734

HEWI Befestigungsschraube

- für mobile Klappsitze System 900
- aus hochwertigem Edelstahl
- matt geschliffen
- pulverbeschichtet in DX (Weiß tiefmatt), SC (Dunkelgrau Perlglimmer tiefmatt) und DC (Schwarz tiefmatt)



66864
66866
67724

HEWI Blindkappe

- für Achse der Klappsitze System 900
- ø 40 mm
- aus hochwertigem Edelstahl
- matt geschliffen
- verchromt
- pulverbeschichtet in DX (Weiß tiefmatt), SC (Dunkelgrau Perlglimmer tiefmatt) und DC (Schwarz tiefmatt)



66865
66867
67724

HEWI Kappe

- für Achse der Klappsitze System 900
- ø 40 mm
- aus hochwertigem Edelstahl
- matt geschliffen
- verchromt
- pulverbeschichtet in DX (Weiß tiefmatt), SC (Dunkelgrau Perlglimmer tiefmatt) und DC (Schwarz tiefmatt)



67723

HEWI Blindkappe

- für Achse der Einhängesitze System 900
- ø 40 mm
- aus hochwertigem Edelstahl, pulverbeschichtet in DX (Weiß tiefmatt), DC (Schwarz tiefmatt) und CG (Anthrazitgrau matt)

Matte HEWI Farben



Bestellnummer

Abmessungen in mm / Beschreibung



67724

HEWI Kappe

- für Achse der Einhängesitze System 900
- ø 40 mm
- aus hochwertigem Edelstahl, pulverbeschichtet in DX (Weiß tiefmatt), DC (Schwarz tiefmatt) und CG (Anthrazitgrau matt)



68252

HEWI Befestigungsschraube für Montageplatte 950.51.014 der mobilen Sitze 950

- aus hochwertigem Edelstahl

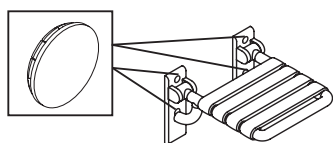

39006

68556

HEWI Abdeckkappe für Stützklappgriff 801.50... und Klappsitz 801.51...

- zwei Kappen zur Abdeckung der Befestigungspunkte
- ø 23 mm
- Lieferung paarweise

- aus hochwertigem Polyamid in 12 HEWI Farben**
- aus hochwertigem, mattem Polyamid in den HEWI Farben 99 (Reinweiß), 98 (Signalweiß), 97 (Lichtgrau), 95 (Felsgrau) und 92 (Anthrazitgrau)

Bei Bestellung bitte Farbe angeben.

⊕ 62853

HEWI active⁺ Abdeckkappe für Stützklappgriff 801.50D.. und Klappsitz 801.51D..

- in HEWI Farbe 98 (Signalweiß), mit antimikrobiell wirksamem Mikrosilber

16 HEWI Farben | Oberflächen

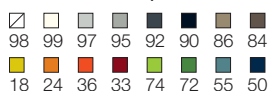

- XA Chr
- DX Weiß tiefmatt
- SC Dunkelgrau Perlglimmer tiefmatt
- DC Schwarz tiefmatt
- CG Anthrazitgrau matt

** Die Farben 24 (Orange), 36 (Koralle), 72 (Maigrün) und 74 (Apfelgrün) entfallen zum 31.03.2025.

Bestellnummer

Abmessungen in mm / Beschreibung

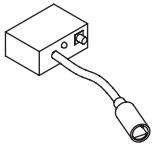

S50.02.02001

HEWI Funkempfänger Spülkasten

- zur Anbindung der HEWI Aufrüstätze WC-Spülauslösung (Funk) für HEWI Stützklappgriffe an höhenverstellbare WC-Module S 50
- nur in Kombination mit höhenverstellbaren WC-Vorwandelementen mit sensorgesteuerter Spülauslösung S50.02.02000, S50.02.02100 oder S50.02.02200 einsetzbar

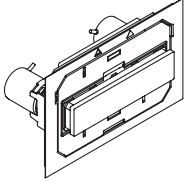

66246

HEWI Betätigungsplatte manuell

- für höhenverstellbares WC-Modul mit manueller Spülauslösung S50.02.102010
- Front Weiß

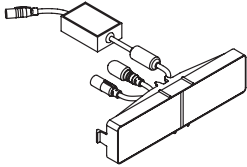

66638

HEWI Elektronikeinheit

- für Betätigungseinheit der höhenverstellbaren WC-Vorwandelemente mit Spülkasten OLI120 Plus und sensorgesteuerter Spülauslösung S50.02.02000, S50.02.02100 und S50.02200

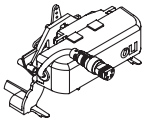

66640

HEWI Servomotor

- für Betätigungseinheit der höhenverstellbaren WC-Vorwandelemente mit Spülkasten OLI120 Plus und sensorgesteuerter Spülauslösung S50.02.02000, S50.02.02100 und S50.02200

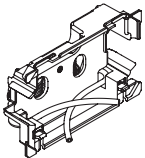

66260

HEWI Hebelblock Spülkasten

- für Spülkasten OLI120 Plus der höhenverstellbaren WC-Module mit manueller Spülauslösung S50.02.01000, S50.02.01100 oder S50.02.01200

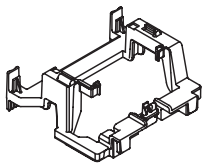

66262

HEWI Hebelblock Spülkasten

- für Spülkasten OLI120 Plus der höhenverstellbaren WC-Module mit sensorgesteuerter Spülauslösung S50.02.02000, S50.02.02100 oder S50.02.02200

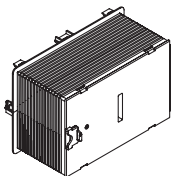

66269

HEWI Schutzbox

- für höhenverstellbare WC-Vorwandelemente S50.02...

Bestellnummer

Abmessungen in mm / Beschreibung

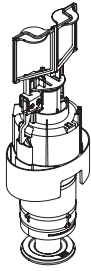
**66256****HEWI Auslassventil Spülkasten**

- für Spülkasten OLI120 Plus der höhenverstellbaren WC-Module mit manueller Spülauslösung S50.02.01000, S50.02.01100 oder S50.02.01200

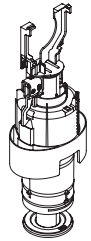
**66258****HEWI Auslassventil Spülkasten**

- für Spülkasten OLI120 Plus der höhenverstellbaren WC-Module mit sensorgesteuerter Spülauslösung S50.02.02000, S50.02.02100 oder S50.02.02200

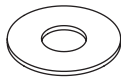
**66268****HEWI Dichtringe Spülkasten**

- für Spülkasten OLI120 Plus der höhenverstellbaren WC-Module S50.02...
- Verpackungseinheit 10 Stück

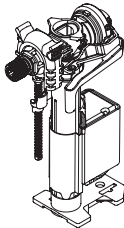
**66264****HEWI Füllventil Spülkasten**

- für Spülkasten OLI120 Plus der höhenverstellbaren WC-Module S50.02...

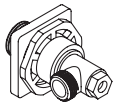
**66266****HEWI Absperrventil Spülkasten**

- für Spülkasten OLI120 Plus der höhenverstellbaren WC-Module S50.02...

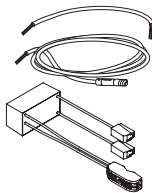
**67672****HEWI Netzteil**

- zur Stromversorgung des OLI120 Plus Zwei-Mengen-Spülkastens
- für Vorwandelemente der WC-Module S50 mit sensorgesteuerter Spülauslösung S50.02.02...

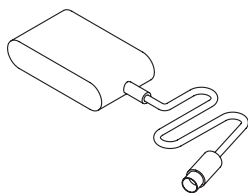
**65057****HEWI Empfänger Fernbedienung**

- Empfänger der Fernbedienung zur Höhenverstellung der Module S50

Bestellnummer

Abmessungen in mm / Beschreibung

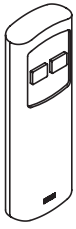

65056

HEWI Fernbedienung

· für höhenverstellbare Module S 50

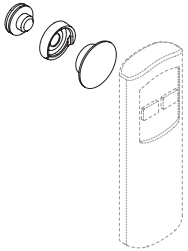

S50.01.00001

HEWI Fidlock Befestigung S 50 für Fernbedienung

· Magnet-Rastverschluss mit Klebefestigung inkl. Diebstahlsicherung, in Schwarz
 · zur Befestigung der Fernbedienung an der Wand, am Modul oder am Waschtisch

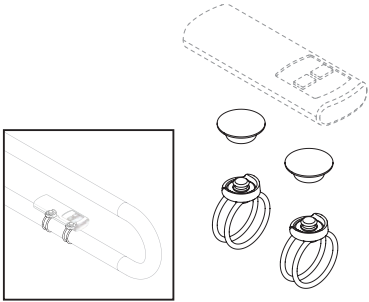

S50.02.00001

HEWI Fidlock Befestigung S 50 für Fernbedienung

· Magnet-Rastverschlüsse mit Diebstahlsicherung
 · zum Schutz vor Diebstahl der Fernbedienung S 50
 · zur Befestigung der Fernbedienung an HEWI Stützklappgriffen der Systeme 801, 805, 900 und 950



70929

HEWI Symbol WC-Spülauslösung S 50

· bestehend aus Piktogrammen aus PVC-Spezialfolie
 · beständig gegenüber handelsüblichen Reinigungsmitteln
 · zur Aufbringung auf Acrylglasoberflächen
 · in Dunkelgrau

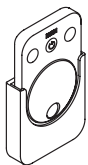

65058

HEWI Fernbedienung LED-Spiegel

· Fernbedienung zur Lichtsteuerung der LED-Lichtspiegel der höhenverstellbaren Waschtisch-Module S50.01.2...

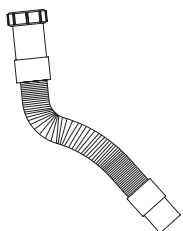

65059

HEWI Flexschlauch

· Kunststoff-Flexschlauch McAlpine FYNE 240 x 40 comp
 · für höhenverstellbare Waschtisch-Module S50.01...

Bestellnummer

Abmessungen in mm / Beschreibung



111705

HEWI Laminar-Strahlregler**für Waschtischarmaturen AQ 950, AQ 800, AQ 800 K**

- für Einhebel-Waschtischmischer AQ1.12M101..., AQ1.12M102... und AQ1.12M103...
- für elektronische Waschtischarmaturen AQ1.12S200..., AQ1.12S201..., AQ1.12S210... und AQ1.12S211...
- mit dynamischer Mengenregulierung auf 5 l/min



111706

HEWI Laminar-Strahlregler**für Waschtischarmaturen AQ 477/801, AQ 162**

- für Einhebel-Waschtischmischer AQ1.12M10440, AQ1.12M10540
- für elektronische Waschtischarmaturen AQ1.12S22040, AQ1.12S22140, AQ1.12S23040 und AQ1.12S23140
- mit dynamischer Mengenregulierung auf 5 l/min



111727

**HEWI Strahlregler mit Luftbeimischung
für Einhebel-Waschtischmischer AQ 100**

- für AQ1.12M10040



111731

**HEWI Mengenregler
für Brausethermostate**

- für AQ1.32T10040, AQ1.32T500... und AQ1.32T10140

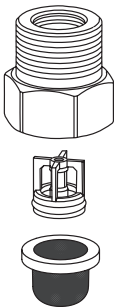

70247

**HEWI Rückflussverhinderer mit Schmutzfilter
für elektronische Waschtischarmaturen**

111733

**HEWI Rückflussverhinderer mit integriertem Mengenregler
für Einhebel-Brausemischer**

111734

**HEWI Rückflussverhinderer ohne Mengenregler
für Brausethermostate und Einhebel-Wannenmischer**

Bestellnummer

Abmessungen in mm / Beschreibung



65699
71427

HEWI Bedienelement
für Einhebel-Waschtischmischer AQ 950

- mit Warm-Kalt-Kennzeichnung
- für AQ1.12M10340, hochwertig verchromt
- für AQ1.12M10360, schwarz pulverbeschichtet



68287
71428
70065

HEWI Bedienelement
für Einhebel-Waschtischmischer AQ 950

- mit Warm-Kalt-Kennzeichnung
- für AQ1.12M10940, hochwertig verchromt
- für AQ1.12M10960, schwarz pulverbeschichtet
- für AQ1.12M109XA, PVD beschichtet in Edeldstahl-optik

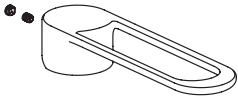

65697
71424

HEWI Bedienelement
für Einhebel-Waschtischmischer AQ 800

- mit Warm-Kalt-Kennzeichnung
- für AQ1.12M10140, hochwertig verchromt
- für AQ1.12M10160, schwarz pulverbeschichtet

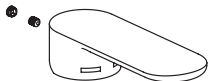

68286
71425

HEWI Bedienelement
für Einhebel-Waschtischmischer AQ 800

- mit Warm-Kalt-Kennzeichnung
- für AQ1.12M10840, hochwertig verchromt
- für AQ1.12M10860, schwarz pulverbeschichtet

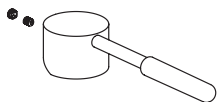

65698
⊕ 65723

68288

71423

HEWI Bedienelement
für Einhebel-Waschtischmischer AQ 800 K

- mit farbigem Griffelement aus Polyamid
- mit Warm-Kalt-Kennzeichnung
- hochwertig verchromt
- für AQ1.12M10240 mit Griffelement in 16 HEWI Farben
- für AQ1D12M10240 mit Griffelement in HEWI Farbe 98 (Signalweiß), mit antimikrobiell wirksamem Mikrosilber
- für AQ1B12M10240 mit mattem Griffelement in den HEWI Farben 99 (Reinweiß), 98 (Signalweiß), 97 (Lichtgrau), 95 (Felsgrau), 92 (Anthrazitgrau) und 90 (Tiefschwarz)
- schwarz pulverbeschichtet
- für AQ1.12M10260 mit Griffelement in ET (Signalweiß) oder AQ1B12M10260 mit Griffelement in RN (Signalweiß matt) und CV (Tiefschwarz matt)

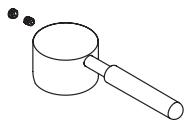

65718
⊕ 65724

HEWI Bedienelement
für Einhebel-Waschtischmischer AQ 477/801

- hochwertig verchromt, mit farbigem Griffelement aus Polyamid
- mit Warm-Kalt-Kennzeichnung
- für AQ1.12M10640 mit Griffelement in 16 HEWI Farben
- für AQ1D12M10640 mit Griffelement in HEWI Farbe 98 (Signalweiß), mit antimikrobiell wirksamem Mikrosilber

Matte HEWI Farben



Schwarz pulverbeschichtet | HEWI Farben

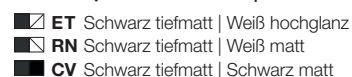

Bestellnummer

Abmessungen in mm / Beschreibung

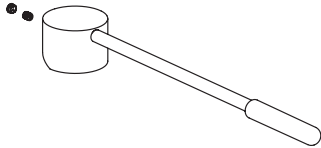

72019
72021

⊕ 72020

72022

**HEWI Bedienelement
für Einhebel-Waschtischmischer AQ 800 K**

- mit langem, farbigem Griffelement aus Polyamid
- mit Warm-Kalt-Kennzeichnung
- hochwertig verchromt
- für AQ1.12M11040 mit Griffelement in 16 HEWI Farben
- für AQ1B12M11040 mit mattem Griffelement in den HEWI Farben 99 (Reinweiß), 98 (Signalweiß), 97 (Lichtgrau), 95 (Felsgrau), 92 (Anthrazitgrau) und 90 (Tiefschwarz)
- für AQ1D12M11040 mit Griffelement in HEWI Farbe 98 (Signalweiß), mit antimikrobiell wirksamem Mikrosilber
- schwarz pulverbeschichtet
- für AQ1.12M11060 mit Griffelement in ET (Signalweiß) oder AQ1B12M11060 mit Griffelement in RN (Signalweiß matt) und CV (Tiefschwarz matt)



65700

**HEWI Bedienelement
für Einhebel-Waschtischmischer AQ 477/801, AQ 162**

- für AQ1.12M10440, AQ1.12M10540
- hochwertig verchromt
- mit Warm-Kalt-Kennzeichnung

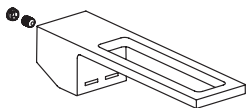

65696

**HEWI Bedienelement
für Einhebel-Waschtischmischer AQ 100**

- für AQ1.12M10040
- hochwertig verchromt
- mit Warm-Kalt-Kennzeichnung

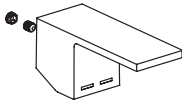

68285

**HEWI Bedienelement
für Einhebel-Waschtischmischer AQ 100**

- für AQ1.12M10740
- hochwertig verchromt
- mit Warm-Kalt-Kennzeichnung

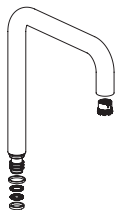

65687

**HEWI Auslauf
für Einhebel-Waschtischmischer AQ 477/801**

- für AQ1.12M10440

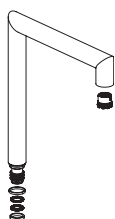

65689

**HEWI Auslauf
für Einhebel-Waschtischmischer AQ 162**

- für AQ1.12M10540

16 HEWI Farben | Oberflächen

98	99	97	95	92	90	86	84	XA	Chr	DC
18	24	36	33	74	72	55	50			

Bestellnummer

Abmessungen in mm / Beschreibung

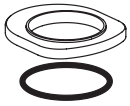

66601
71429

**HEWI Sockel
für Einhebel-Waschtischmischer AQ 950**
· für AQ1.12M10340 und AQ1.12M10940
· für AQ1.12M10360 und AQ1.12M10960



65701
71426

**HEWI Sockel
für Einhebel-Waschtischmischer AQ 800, AQ 800 K, AQ 477/801,
AQ 162**
· für AQ1.12M10140, AQ1.12M10240, AQ1.12M10440, AQ1.12M10540
· für AQ1.12M10160, AQ1.12M10260, AQ1.12M10860, AQ1B12M10260

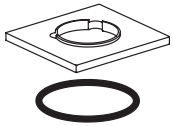

65702

**HEWI Sockel
für Einhebel-Waschtischmischer AQ 100**
· für AQ1.12M10040



BM1296

**HEWI Befestigungsmaterial
für Einhebel-Waschtischmischer AQ 800, AQ 800 K, AQ 477/801,
AQ 162**
· für AQ1.12M101..., AQ1.12M102..., AQ1.12M104... und
AQ1.12M105...



BM1297

HEWI Befestigungsmaterial
· für elektronische Waschtischarmaturen



BM1300

**HEWI Befestigungsmaterial
für Einhebel-Waschtischmischer AQ 100**
· für AQ1.12M10040



BM1302

**HEWI Befestigungsmaterial
für Einhebel-Waschtischmischer AQ 950**
· für AQ1.12M103...

Bestellnummer

Abmessungen in mm / Beschreibung

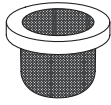

171061

**HEWI Schmutzfangsieb
für elektronische Waschtischarmaturen**



111741

**HEWI Schmutzfangsieb
für Brausethermostate, Einhebel-Brausemischer, Einhebel-
Wannenmischer**

- für AQ1.32...
- mit Fiberglasdichtung



111696

**HEWI Strahlregler Demontageschlüssel
für Waschtischarmaturen AQ 950, AQ 800, AQ 800 K**

- für Einhebel-Waschtischmischer AQ1.12M101..., AQ1.12M102...
und AQ1.12M103...
- für elektronische Waschtischarmaturen AQ1.12S200...,
AQ1.12S201..., AQ1.12S210... und AQ1.12S211...



111697

**HEWI Strahlregler Demontageschlüssel
für Waschtischarmaturen AQ 477/801, AQ 162**

- für Einhebel-Waschtischmischer AQ1.12M10440, AQ1.12M10540
- für elektronische Waschtischarmaturen AQ1.12S22040,
AQ1.12S22140, AQ1.12S23040 und AQ1.12S23140



111728

**HEWI Strahlregler Demontageschlüssel
für Einhebel-Waschtischmischer AQ 100**

- für AQ1.12M10040

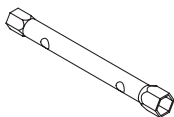

171060

HEWI Montageschlüssel SW9 und SW11

- zur Befestigung der Waschtischarmaturen

Bestellnummer

Abmessungen in mm / Beschreibung

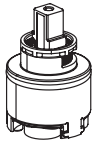

111702

HEWI Keramikkartusche Kerox K-35OP
für Einhebel-Waschtischmischer AQ 950, AQ 800, AQ 800 K
· für AQ1.12M101..., AQ1.12M102... und AQ1.12M103...

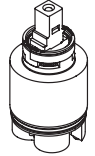

111703

HEWI Keramikkartusche Kerox K-35B
für Einhebel-Waschtischmischer AQ 477/801, AQ 162
· für AQ1.12M10440, AQ1.12M10540

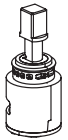

111704

HEWI Keramikkartusche Kerox K-25OP-S
für Einhebel-Waschtischmischer AQ 100
· für AQ1.12M10040

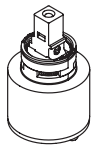

111732

HEWI Keramikkartusche Kerox K-35A
für Einhebel-Brause- und Wannenmischer



65703

HEWI Elektronik-Kartusche mit Sensormodul
für elektronische Waschtischarmaturen



65677

HEWI Sensormodul
für elektronische Waschtischarmaturen
· für AQ1.12S...



65713

HEWI Bluetooth-Adapter
für elektronische Waschtischarmaturen
· Nutzung nur für Armaturen mit Netzbetrieb empfohlen

Bestellnummer

Abmessungen in mm / Beschreibung

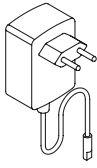

111707

**HEWI Netzanschluss
für elektronische Waschtischarmaturen**

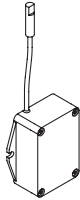

111708

**HEWI Batteriefach CR-P2 6V
für elektronische Waschtischarmaturen**

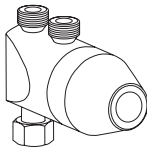

65087

HEWI Mini-Thermostat

- für die Begrenzung und Überwachung der maximalen Auslaufterperatur für mechanische oder elektronische Armaturen
- Verbrühschutz für Untertisch-Montage auf bauseits vorhandenem Eckventil, sichergestellt über Dehnstoff-Thermostat Kartusche nach EN1111
- Geräuschkategorie 1
- ein Eingang 3/8"ÜM, zwei Ausgänge 3/8"AG, ein Verbindungsschlauch Kaltwasser und ein Y-Stück sind im Lieferumfang enthalten



65754

**HEWI Brauseschlauchentleerventil
für Brausethermostate, Einhebel-Brausemischer, Einhebel-
Wannenmischer**

- für AQ1.32...

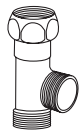

65755

**HEWI T-Stück für Kaltwasser-Anschluss
für elektronische Waschtischarmaturen**

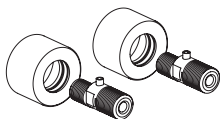
65757
71453

**HEWI S-Anschluss-Set, absperribar, rund
für Brausethermostate, Einhebel-Brausemischer, Einhebel-
Wannenmischer**

- mit Schubrosetten aus Messing
- verchromt
- schwarz pulverbeschichtet (für AQ1.32T50060)

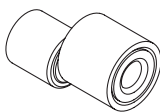

111752

**HEWI S-Anschluss mit Schalldämpfer
für Brausethermostate, Einhebel-Brausemischer, Einhebel-
Wannenmischer**

- für AQ1.32...

Bestellnummer

Abmessungen in mm / Beschreibung

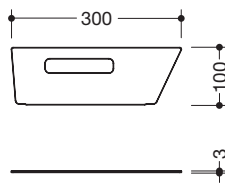
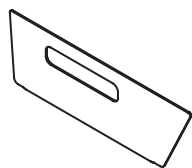

950.12.E001
950.12.E002

**HEWI Stauscheibe
für HEWI Reihenwaschtische 950.12.30...**

- Höhe: 100 mm
- für Wasserspiele geeignet (nicht komplett abdichtend)
- aus Plexiglas in Farbe Blau (transparent)
- aus Plexiglas in Farbe Grün (blickdicht)

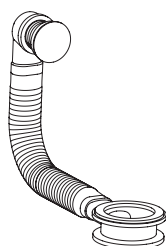

70498

**HEWI Überlauf
für den Austausch des Überlaufs bei HEWI Waschtischen**

- inklusive Rosette und Abdeckung
- wird zwischen Abfluss und Siphon unter den Waschtisch montiert, h = 25 mm, ϕ = 70 mm



57978

**HEWI Reparaturset
für Waschtische aus Mineralguss**

- für alle HEWI Waschtischmodelle
- Farbe: Alpinweiß
- enthält Gelcoat, Härter, Polierpaste, Holzspatel und Schleifmaterial

