

Katalog 2022/23

Beschläge

HEWI











Tür- und Fensterbeschläge

Türzubehör

Garderoben

Sanitär

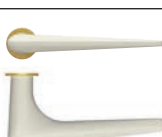

				Die Marke HEWI Neuheiten	2 – 3 4 – 7
	bicolor Polyamid Edition matt	9		Montagekonzept System 111 System 162 Serie 250 Serie 270 Neu	12 – 13 14 – 17 18 – 21 22 – 23 24 – 25
	mini Polyamid Edition matt Edelstahl	27		Montagekonzept System 111 System 162 Serie 250 Serie 270	30 – 33 34 – 37 38 – 41 42 – 43 44 – 45
	System 100 Edelstahl Schwarz matt Neu	47		Übersicht Türdrücker Fenstergriffe Griffe Sanitär	50 – 51 52 – 57 213 234 – 235 388 – 389
	System 111 Edelstahl	59		Übersicht Türdrücker Fenstergriffe Griffe Sanitär	60 – 61 62 – 67 214 236 – 237 370 – 371
	System 162 Edelstahl	69		Übersicht Türdrücker Fenstergriffe Griffe Sanitär	70 – 71 72 – 77 215 238 – 239 372 – 374
	Serie 170 Edelstahl	79		Türdrücker Fenstergriffe	82 – 85 216
	Serie 180 Edelstahl Glas	87		Übersicht Türdrücker Fenstergriffe Griffe	89 90 – 95 217 223
	Serie 270 Neu Edelstahl	97		Übersicht Türdrücker Fenstergriffe Griffe	98 – 99 100 – 105 218 238 – 239
	System 111 Polyamid Edition matt	107		Übersicht Türdrücker Fenstergriffe Griffe Sanitär	108 – 111 112 – 121 206 – 208 224 – 228 364 – 369
	System 162 Polyamid Edition matt Neu	127		Übersicht Türdrücker Fenstergriffe Griffe	128 – 129 130 – 141 209 – 210 222
	Serie 250 Neu bicolor Edition matt mini Edition matt	143		bicolor mini Fenstergriff	144 – 145 146 – 147 211

Funktionsbeschläge	149	Übersicht	150 – 151
		Drückergriffe Panikstangen	152 – 164
		Haustür- Knopf-Halbgarnituren	165 – 179
		Schutzrosetten	180 – 186
		Rahmentürbeschläge	187 – 194
Stifte Anschlaghilfen	195	Stifte	196 – 197
		Anschlaghilfen	198 – 199
		Bestellhilfe	200 – 201
Fenstergriffe	203	Übersicht	204 – 205
		Polyamid, Edition matt	206 – 211
		Edelstahl	213 – 218
		Komponenten	212, 219
		Technische Information	220
Griffe	221	Übersicht	222 – 223
		Polyamid, Edition matt	224 – 233
		Edelstahl	234 – 239
		Befestigungsarten	240 – 249
		Montagehinweise	250 – 252
Technische Informationen	253	Übersicht Türdrücker	254 – 255
		Komponenten	256 – 260
		Bestellangaben Türdrücker	260 – 261
		DIN Normen, Techniken	262 – 279
		Bestellnummernsystematik	280 – 281
Türzubehör Bänder	283	Übersicht	284 – 285
		Symbole	286 – 287
		Briefeinwürfe, Hausnummern	288 – 289
		Türpuffer, Türschoner, Lüftungsgitter	290 – 295
		Bänder	296 – 302
Kids Garderoben Haken	303	Produktmerkmale, Übersicht	304 – 307
		Garderoben-Module, Ablagen	308 – 321
		Garderobenstangen	324 – 329
		Kleiderbügel, Piktogramme	330 – 331
		Haken	332 – 342
Möbelbeschläge	343	Übersicht	344 – 345
		Möbelgriffchen	346 – 353
		Möbelknöpfe	354 – 357
		Einlassmuscheln	358 – 359
		Befestigungsarten	360
Sanitär Trennwand- beschläge	361	Übersicht	362 – 363
		Accessoires nach Serie/System	364 – 394
		Trennwandbeschläge	395 – 397
Allgemeine Informationen	399	Serviceangebote, Entro	400 – 401
		Neuheiten	402 – 403
		Bestellnummernverzeichnis	404 – 439
		Produktvorteile, Zertifizierungen	440
		Lieferbedingungen	441
		Material- und Pflegehinweise	441
		Allgemeine Verkaufsbedingungen	442 – 445
		Farben, Oberflächen	448, Ausklapper hinten

HEWI Hotline

Mo – Do 07:30 – 17:00 Uhr

Fr 07:30 – 14:00 Uhr

Telefon: +49 5691 82-300

Telefax: +49 5691 82-493

eMail: support@hewi.de

Ersatzteile | Komponenten unter:

www.hewi.de/broschueren

Die Marke HEWI ist ausgezeichnet

Mit dem legendären Türdrücker System 111 schrieb HEWI Designgeschichte. Noch heute zählt System 111 zu den Designikonen moderner Architektur. Klare Linien, markante Farben, hochwertige Materialien und dauerhafte Qualität charakterisieren nicht nur System 111, sondern alle HEWI Produkte. Funktionalität und Design bilden bei HEWI eine Einheit. Neben hohem Bedienkomfort und exzellenter Verarbeitung zeichnen sich die Türdrücker durch ihre puristische Formensprache aus. Zahlreiche Auszeichnungen mit renommierten Design-Awards unterstreichen den Anspruch, herausragende Produkte zu gestalten. Viele Produkte sind gleich mehrfach mit international anerkannten Designpreisen ausgezeichnet, wie beispielsweise dem iF DESIGN AWARD oder den ICONIC AWARDS.

Mit HEWI ist eine durchgängige Gestaltung von der Haustür bis zum Sanitärraum möglich. Neben einer großen Auswahl an Beschlägen für Türen und Fenster umfassen die Systeme formal passende Handläufe, Beschilderungen, Fluchtweglösungen sowie Sanitär-Accessoires und barrierefreie Produkte.



reddot award 2014
winner



GEPRÜFTE QUALITÄT

HEWI Produkte werden von unabhängigen Prüfinstituten überwacht und garantieren so höchste Anforderungen an Funktionalität, zuverlässige Technik und Sicherheit. Ausgesuchte Materialien und deren sorgfältige Verarbeitung ergeben eine herausragende, langlebige Qualität.

MADE IN GERMANY

HEWI setzt auf den Produktionsstandort Deutschland. Seit seiner Gründung 1929 befindet sich HEWI in Familienbesitz. Noch heute wird der weltweit bekannte Designklassiker, das Türdrücker-System 111, im nordhessischen Bad Arolsen gefertigt.

NACHHALTIGKEIT

Ressourcenschonende Verfahren tragen dazu bei, umweltschonende Produkte zu entwickeln. Eine nachhaltige Gestaltung umfasst für HEWI nicht nur den verantwortungsvollen Umgang mit Ressourcen, sondern auch die ausschließliche Verwendung hochwertiger Materialien und der Einsatz verlässlicher Technik, die die Voraussetzung für dauerhafte und damit nachhaltige Qualität schaffen.



Serie 270 bicolor

Spiel der Oberflächen



Stimmiges Gesamtkonzept

HEWI Systemlösungen ermöglichen auf einzigartige Weise konsequente Ausstattungswelten von der Tür bis ins Bad. Das Schwarz matt des Türdrückers harmonisiert mit der Oberfläche der Produkte aus System 900. Die metallischen Akzente der bicolor-Rosette finden sich in weiteren Raumdetails wieder und ergeben ein einheitliches Bild.

Die von Hadi Teherani designte Türdrücker Serie 270 fügt sich elegant in die bicolor Rosette ein. Tiefmattes Schwarz in Kontrast zu den metallischen Akzenten aus Edelstahl machen die Kombination von Rosette und Drücker so einzigartig. Die klare Liniensprache und die hohe Präzision verweisen auf die vom Designer entworfene Architektur.

Bestehend aus zwei Materialien ermöglicht bicolor einen ungewöhnlichen Mix: Rosetten aus Edelstahl mit metallischen Veredelungen in PVD umschließen ein Inlay aus Polyamid. So entstehen spannende Kontraste mit matten Oberflächen, die der Rosette einen samtigen Touch verleihen. Das Inlay in Tiefschwarz setzt edle Akzente an der Tür. Mit den matt geschliffenen Nuancen in Messing, Kupfer oder Schwarzchrom eröffnen sich individuelle Gestaltungsoptionen.



Modell 271XP mit Rosette in mattem Kupfer

Black is beautiful

Pulverbeschichtung



Sortimentserweiterung

Schwarz matte Oberflächen sind ein echtes Gestaltungshighlight. Sie fügen sich optimal in bestehende Farbkonzepte ein oder setzen exklusive Akzente. Mit der Sortimentserweiterung schafft HEWI neue Gestaltungsoptionen und die Möglichkeit einer einheitlichen Gestaltung in Schwarz matt von der Tür bis ins Bad.

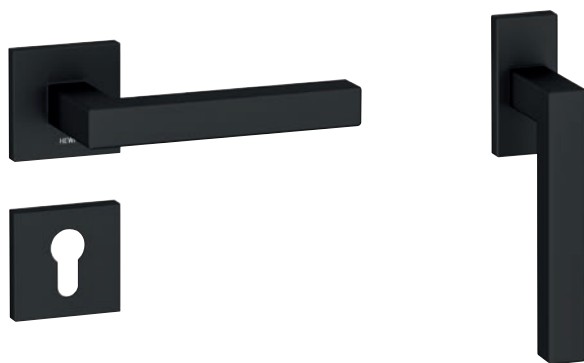

Reduzierte Formensprache

System 100 in Schwarz matt ermöglicht eine klare Raumgestaltung und setzt stilvolle Akzente an Tür und Fenster.

Gestaltungsoptionen in der Sicherheitstechnik

HEWI Panikstangen in Schwarz matt sind mit minimalem Kraftaufwand intuitiv zu bedienen und erfüllen damit die Anforderungen der DIN EN 1125 für Antipanik-Türverschlüsse.



bicolor



Mit bicolor wird der Türdrücker zum Designobjekt mit individuellem Charakter. Architekturklassiker, wie System 111, System 162, Serie 270 und Serie 250, werden völlig neu inszeniert – perfekt abgestimmt auf das Mobiliar im Raum oder als stilbildendes Element an der Tür. HEWI bietet mit bicolor einen einzigartigen Beschlag, der dem Gebäude einen individuellen Charakter gibt. Bestehend aus zwei Materialien eröffnet bicolor einen ungewöhnlichen Mix: Polyamid trifft auf Edelstahl.



Modell 162.21PC | Rosette PVD Kupfer matt



bicolor

Polyamid | Edition matt | Edelstahl schwarz pulverbeschichtet

DESIGN

HEWI, Bad Arolsen

MATERIAL UND OBERFLÄCHE

Beschläge auf flachen Rosetten mit farbigem Inlay aus Polyamid. Rosette aus matt geschliffenem Edelstahl oder PVD (Messing, Kupfer oder Schwarzchrom).

POLYAMID | EDITION MATT

Farb-/Materialkombinationen	10 – 11
Montagekonzept	12 – 13
System 111	14 – 17
System 162	18 – 21
Serie 250	22 – 23

EDELSTAHL

SCHWARZ PULVERBESCHICHTET

Serie 270	24 – 25
-----------	---------



Modell 111.23PC | Rosette Kupfer matt



bicolor

Mit bicolor können Sie Ihren individuell gestalteten Türdrücker entwerfen. Im ersten Schritt wählen Sie das Türdrückermodell aus. Danach sind sowohl die Oberflächenbeschaffenheit der flachen Rosetten als auch die Polyamid-Farbe des Türdrückers und des Inlays wählbar. Erhältlich ist Ihr persönlicher bicolor Türdrücker als Einzelstück oder als durchgängiges Gestaltungselement, das einem ganzen Gebäude seinen individuellen Charakter gibt.

MODELL

111.23PC



162.21PC



111.23PB



162.21PB



251.21PB



271XP



MATERIAL | OBERFLÄCHE TÜRDRÜCKER

Polyamid glänzend

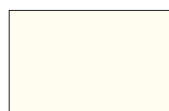

99 Reinweiß



92 Anthrazitgrau

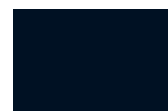

90 Tiefschwarz

Edition matt

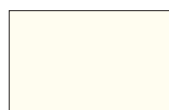

99 Reinweiß



92 Anthrazitgrau

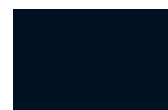

90 Tiefschwarz

Edition matt

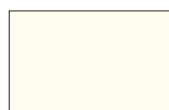

99 Reinweiß



92 Anthrazitgrau

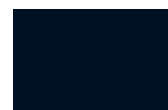

90 Tiefschwarz

Edelstahl



XP Schwarz matt
pulverbeschichtet

MATERIAL | OBERFLÄCHE INLAY

Polyamid glänzend

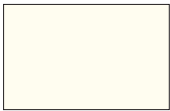

99 Reinweiß



92 Anthrazitgrau



90 Tiefschwarz

Edelstahl



XA matt geschliffen

PVD



Messing matt



Kupfer matt



Schwarzchrom matt

Edition matt



99 Reinweiß



92 Anthrazitgrau



90 Tiefschwarz

Edelstahl



XA matt geschliffen

PVD



Messing matt



Kupfer matt



Schwarzchrom matt

Edition matt



99 Reinweiß



92 Anthrazitgrau



90 Tiefschwarz

Edelstahl



XA matt geschliffen

PVD



Messing matt



Kupfer matt



Schwarzchrom matt

Edition matt



90 Tiefschwarz

Edelstahl

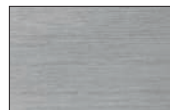

XA matt geschliffen

PVD



Messing matt



Kupfer matt



Schwarzchrom matt

bicolor

Einfache Montage

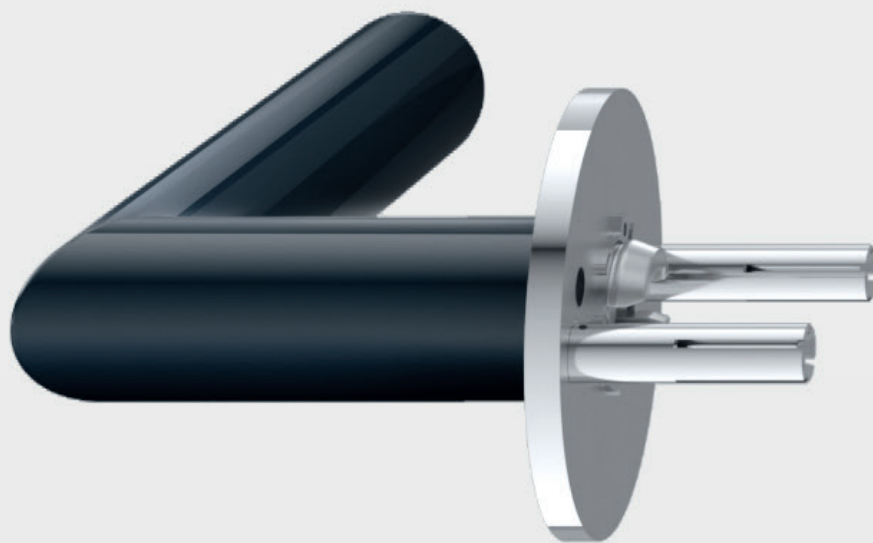

Die innovative Montagetechnik von bicolor ermöglicht eine extrem schnelle und dauerhafte Befestigung ohne Schrauben. Zur Befestigung werden Rasthülsen und Gewindebolzen ineinander gesteckt, sodass sie zugfest miteinander verrasten. Die Schnellverbindung ermöglicht eine einfache Montage und Demontage. Feuerschutzgarnituren nach DIN 18273 vervollständigen das Objektsortiment.

Trotz der kompakten Bauhöhe von nur 4 mm erfüllt die flache Rosette mit Rastverbindung die Anforderungen der DIN EN 1906 in der Benutzerkategorie 4 für sehr hohe Beanspruchung. Hierdurch eignet sich bicolor sowohl für den Wohnbereich als auch für Büro- und Geschäftsgebäude.



Einfache Montage

- Schnelles Zusammenrasten vormontierter Baugruppen
- Sicherung mit Gewindestift

Modell 111.23PC



Abb.: Türdrücker und Inlay in 99 (Reinweiß) mit Rosette in Edelstahl matt geschliffen



Edelstahl matt

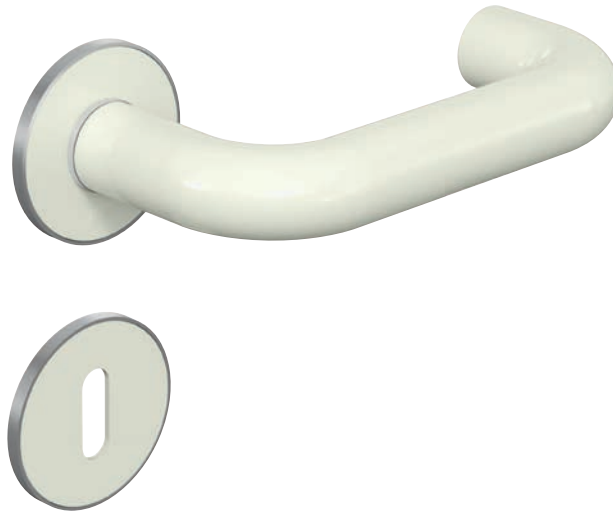
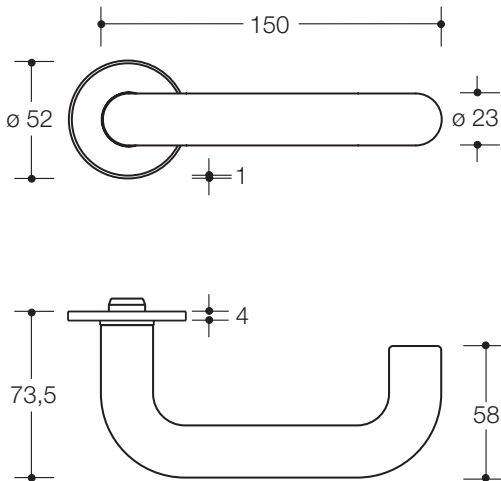

Messing matt

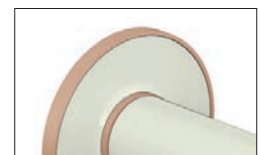

Kupfer matt



Schwarzchrom matt

MATERIAL | FARBE
TÜRDRÜCKER, INLAY ROSETTEN



Polyamid
 99 92 90

MATERIAL | OBERFLÄCHE
ROSETTEN

Edelstahl
 XA matt geschliffen

PVD (Edelstahl)
Messing matt **Kupfer** matt **Schwarzchrom** matt

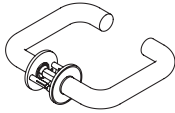
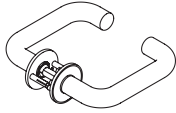
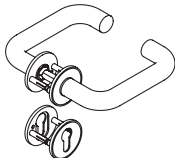
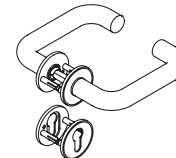
Individuell konfigurierte bicolor-Garnituren sind vom Umtausch ausgeschlossen!

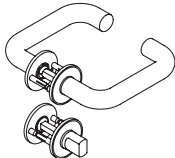
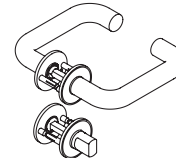
Modell 111.23PC	Rosetten Edelstahl matt geschliffen	Rosetten PVD (Edelstahl) matt (Messing, Kupfer, Schwarzchrom)
Zimmerngarnitur ohne Schlüsselrosetten		
Klasse 4	111PCIX06230	111PCIV06230
Zimmerngarnitur/ Feuerschutzgarnitur		
Klasse 4 Klasse 4 	111PCIX01230 111PCIX11230	111PCIV01230 111PCIV11230
Frei/Besetzt-Garnitur		
Klasse 4	111PCIX02230	111PCIV02230



Schlüsselrosette
für Zimmerngarnituren
306.23XI Edelstahl
306.23VI PVD (Edelstahl)



WC-Rosette | M, FBM* (Notöffnung Münze)
für Frei/Besetzt-Garnituren
306.23XINR Edelstahl
306.23VINR PVD (Edelstahl)



M
ohne Frei-Besetzt-
Anzeige



FBM
mit Frei-Besetzt-
Anzeige

*Riegel und Frei-Besetzt-Anzeige aus Polyamid

BESTELLANGABEN

bicolor ist erhältlich für den Türstärkenbereich
von 38,1 bis 78 mm.

Bitte bei der Auswahl der Schließzylinderlänge
die Bauhöhe der bicolor-Rosetten beachten
(4 mm je Seite).

Bestellnummer
Farbe Türdrücker
Farbe Inlay Rosette
Oberfläche Rosette
Vierkant
Türstärke
Lochung

QUERVERWEISE

→ Stifte, Anschlaghilfen **ab Seite 195**

Modell 111.23PB



Abb.: Türdrücker und Inlay in 92 (Anthrazitgrau) mit Rosette in mattem Kupfer

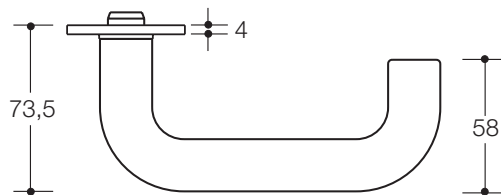
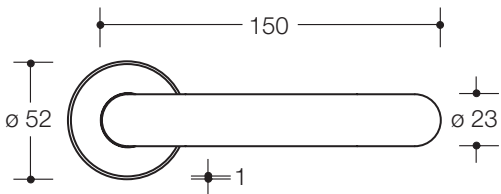

Edelstahl matt



Messing matt



Kupfer matt



Schwarzchrom matt

MATERIAL | FARBE
TÜRDRÜCKER, INLAY ROSETTEN

Polyamid, matt
99 92 90

MATERIAL | OBERFLÄCHE
ROSETTEN

Edelstahl

XA matt geschliffen

PVD (Edelstahl)

Messing Kupfer Schwarzchrom
matt matt matt

Individuell konfigurierte bicolor-Garnituren sind vom Umtausch ausgeschlossen!

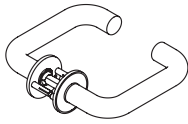
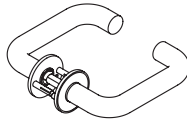
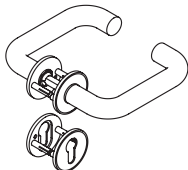
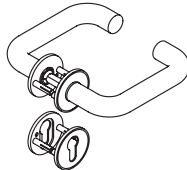
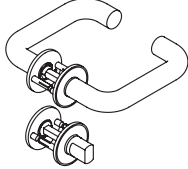
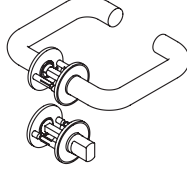
Modell 111.23PB	Rosetten Edelstahl matt geschliffen	Rosetten PVD (Edelstahl) matt (Messing, Kupfer, Schwarzchrom)
Zimmernatur ohne Schlüsselrosetten		
Klasse 4	111PBIX06230	111PBIV06230
Zimmernatur/ Feuerschutzgarnitur		
Klasse 4 Klasse 4 F	111PBIX01230 111PBIX11230	111PBIV01230 111PBIV11230
Frei-Besetzt-Garnitur		
Klasse 4	111PBIX02230	111PBIV02230



Schlüsselrosette
für Zimmernaturen
306.23PBXI Edelstahl
306.23PBVI PVD (Edelstahl)



WC-Rosette | M, FBM* (Notöffnung Münze)
für Frei/Besetzt-Garnituren
306.23PBXINR Edelstahl
306.23PBVINR PVD (Edelstahl)



M
ohne Frei-Besetzt-
Anzeige



FBM
mit Frei-Besetzt-
Anzeige

*Riegel und Frei/Besetzt-Anzeige aus
Polyamid matt

BESTELLANGABEN

bicolor ist erhältlich für den Türstärkenbereich
von 38,1 bis 78 mm.

Bitte bei der Auswahl der Schließzylinderlänge
die Bauhöhe der bicolor-Rosetten beachten
(4 mm je Seite).

Bestellnummer
Farbe Türdrücker
Farbe Inlay Rosette
Oberfläche Rosette
Vierkant
Türstärke
Lochung

QUERVERWEISE

→ Stifte, Anschlaghilfen **ab Seite 195**

Modell 162.21PC



Abb.: Türdrücker und Inlay in 99 (Reinweiß) mit Rosette in Edelstahl matt geschliffen



Edelstahl matt

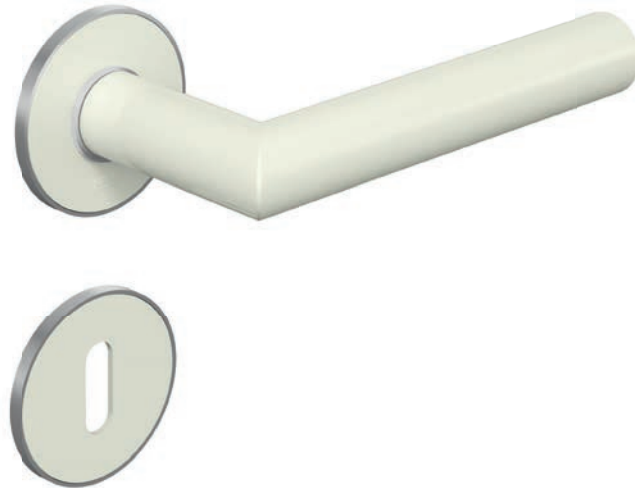
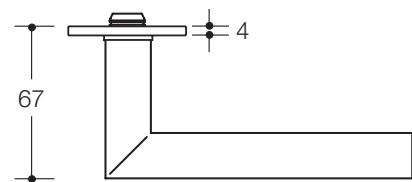
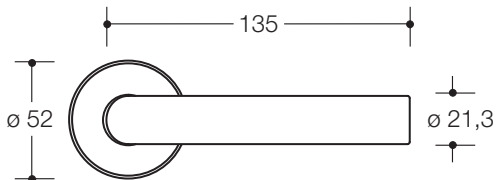

Messing matt



Kupfer matt



Schwarzchrom matt

MATERIAL | FARBE
TÜRDRÜCKER, INLAY ROSETTEN

Polyamid
 99 92 90



MATERIAL | OBERFLÄCHE
ROSETTEN

Edelstahl

 XA matt geschliffen

PVD (Edelstahl)
Messing **Kupfer** **Schwarzchrom**
 matt matt matt

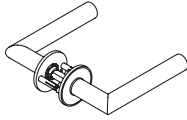
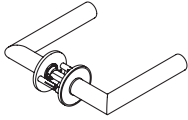
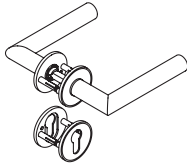
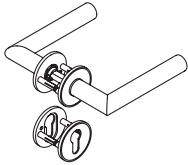
Individuell konfigurierte bicolor-Garnituren sind vom Umtausch ausgeschlossen!

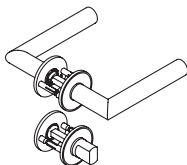
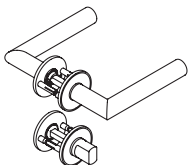
Modell 162.21PC	Rosetten Edelstahl matt geschliffen	Rosetten PVD (Edelstahl) matt (Messing, Kupfer, Schwarzchrom)
Zimmerngarnitur ohne Schlüsselrosette		
Klasse 4	162PCIX06230	162PCIV06230
Zimmerngarnitur/ Feuerschutzgarnitur		
Klasse 4 Klasse 4 	162PCIX01230 162PCIX11230	162PCIV01230 162PCIV11230
Frei/Besetzt-Garnitur		
Klasse 4	162PCIX02230	162PCIV02230



Schlüsselrosette
für Zimmerngarnituren
306.23XI Edelstahl
306.23VI PVD (Edelstahl)



WC-Rosette | M, FBM* (Notöffnung Münze)
für Frei/Besetzt-Garnituren
306.23XINR Edelstahl
306.23VINR PVD (Edelstahl)



M
ohne Frei-Besetzt-
Anzeige



FBM
mit Frei-Besetzt-
Anzeige

*Riegel und Frei-Besetzt-Anzeige aus Polyamid

BESTELLANGABEN

bicolor ist erhältlich für den Türstärkenbereich
von 38,1 bis 78 mm.

Bitte bei der Auswahl der Schließzylinderlänge
die Bauhöhe der bicolor-Rosetten beachten
(4 mm je Seite)

Bestellnummer
Farbe Türdrücker
Farbe Inlay Rosette
Oberfläche Rosette
Vierkant
Türstärke
Lochung

QUERVERWEISE

→ Stifte, Anschlaghilfen **ab Seite 195**

Modell 162.21PB



Abb.: Türdrücker und Inlay in 92 (Anthrazitgrau) mit Rosette in mattem Kupfer



Edelstahl matt

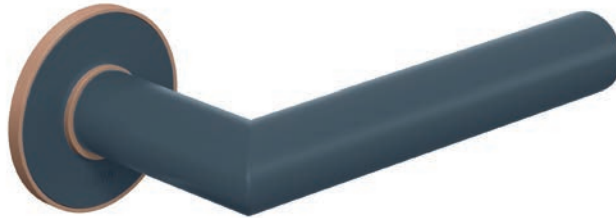
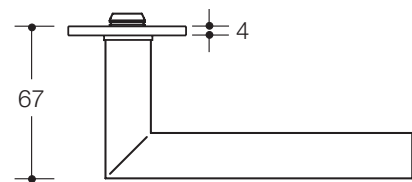
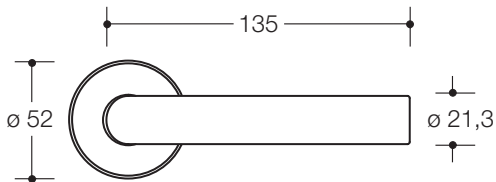

Messing matt



Kupfer matt



Schwarzchrom matt

MATERIAL | FARBE
TÜRDRÜCKER, INLAY ROSETTEN

Polyamid, matt
99 92 90

MATERIAL | OBERFLÄCHE
ROSETTEN

Edelstahl

XA matt geschliffen

PVD (Edelstahl)

Messing Kupfer Schwarzchrom
matt matt matt

Individuell konfigurierte bicolor-Garnituren sind vom Umtausch ausgeschlossen!

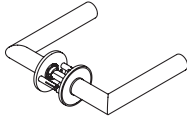
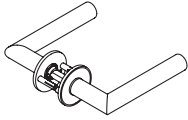
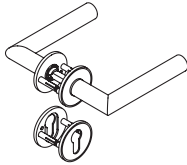
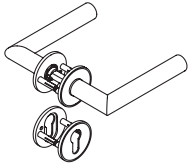
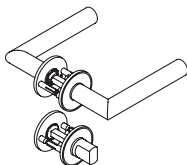
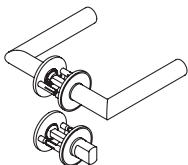
Modell 162.21PB	Rosetten Edelstahl matt geschliffen	Rosetten PVD (Edelstahl) matt (Messing, Kupfer, Schwarzchrom)
Zimmerngarnitur ohne Schlüsselrosetten		
Klasse 4	162PBIX06230	162PBIV06230
Zimmerngarnitur/ Feuerschutzgarnitur		
Klasse 4 Klasse 4 F	162PBIX01230 162PBIX11230	162PBIV01230 162PBIV11230
Frei-Besetzt-Garnitur		
Klasse 4	162PBIX02230	162PBIV02230



Schlüsselrosette
für Zimmerngarnituren
306.23PBXI Edelstahl
306.23PBVI PVD (Edelstahl)



WC-Rosette | M, FBM* (Notöffnung Münze)
für Frei/Besetzt-Garnituren
306.23PBXINR Edelstahl
306.23PBVINR PVD (Edelstahl)



M
ohne Frei-Besetzt-
Anzeige



FBM
mit Frei-Besetzt-
Anzeige

*Riegel und Frei/Besetzt-Anzeige aus
Polyamid matt

BESTELLANGABEN

bicolor ist erhältlich für den Türstärkenbereich
von 38,1 bis 78 mm.

Bitte bei der Auswahl der Schließzylinderlänge
die Bauhöhe der bicolor-Rosetten beachten
(4 mm je Seite).

Bestellnummer
Farbe Türdrücker
Farbe Inlay Rosette
Oberfläche Rosette
Vierkant
Türstärke
Lochung

QUERVERWEISE

→ Stifte, Anschlaghilfen **ab Seite 195**

Modell 251.21PB



Abb.: Türdrücker und Inlay in 99 (Reinweiß) mit Rosette in mattem Kupfer



Edelstahl matt

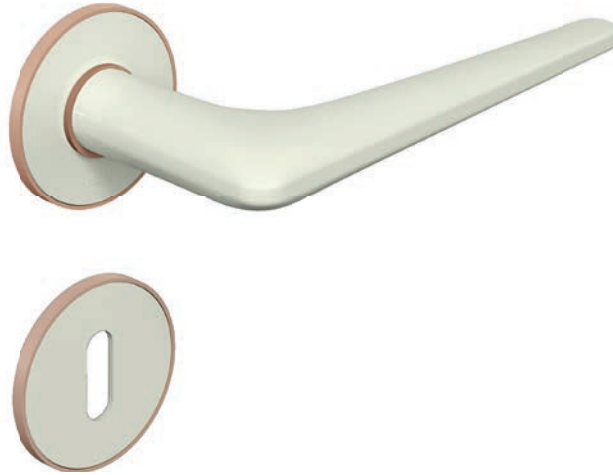
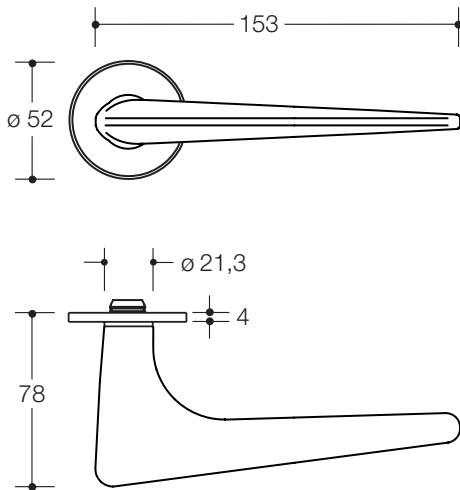

Messing matt



Kupfer matt



Schwarzchrom matt

MATERIAL | FARBE
TÜRDRÜCKER, INLAY ROSETTEN

Polyamid, matt
99 92 90

MATERIAL | OBERFLÄCHE
ROSETTEN

Edelstahl

XA matt geschliffen

PVD (Edelstahl)

Messing matt Kupfer matt Schwarzchrom matt

Individuell konfigurierte bicolor-Garnituren sind vom Umtausch ausgeschlossen!

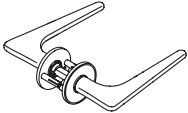
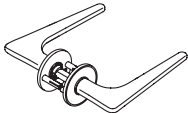
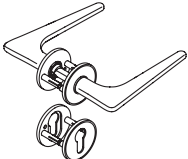
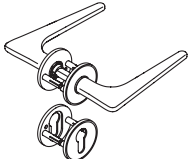
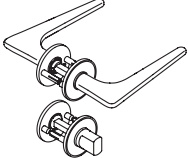
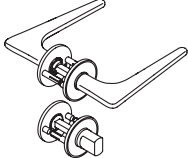
Modell 251.21PB	Rosetten Edelstahl matt geschliffen	Rosetten PVD (Edelstahl) matt (Messing, Kupfer, Schwarzchrom)
Zimmernatur ohne Schlüsselrosetten		
Klasse 4	250PBIX06130	250PBIV06130
Zimmernatur		
Klasse 4	250PBIX01130	250PBIV01130
Frei-Besetzt-Garnitur		
Klasse 4	250PBIX02130	250PBIV02130



Schlüsselrosette
für Zimmernaturen
306.23PBXI Edelstahl
306.23PBVI PVD (Edelstahl)



WC-Rosette | M, FBM* (Notöffnung Münze)
für Frei/Besetzt-Garnituren
306.23PBXINR Edelstahl
306.23PBVINR PVD (Edelstahl)



M
ohne Frei-Besetzt-
Anzeige



FBM
mit Frei-Besetzt-
Anzeige

*Riegel und Frei/Besetzt-Anzeige aus
Polyamid matt

BESTELLANGABEN

bicolor ist erhältlich für den Türstärkenbereich
von 38,1 bis 78 mm.

Bitte bei der Auswahl der Schließzylinderlänge
die Bauhöhe der bicolor-Rosetten beachten
(4 mm je Seite).

Bestellnummer
Farbe Türdrücker
Farbe Inlay Rosette
Oberfläche Rosette
Vierkant
Türstärke
Lochung

QUERVERWEISE

→ Stifte, Anschlaghilfen **ab Seite 195**

Modell 271XP

Neu



Abb.: Türdrücker Schwarz matt pulverbeschichtet,
Inlay in 90 (Tiefschwarz matt)
mit Rosette in mattem Messing

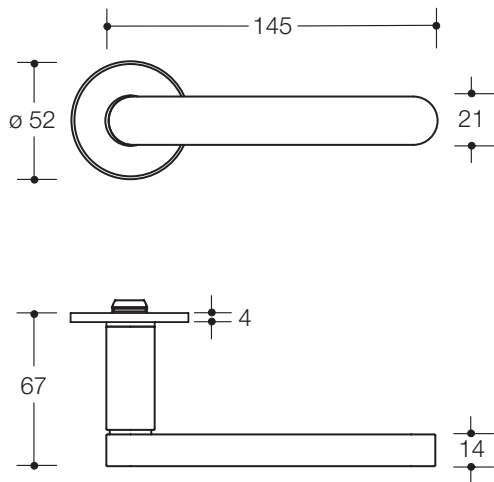

Edelstahl matt

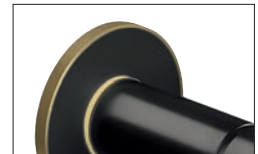

Messing matt



Kupfer matt



Schwarzchrom matt

MATERIAL | OBERFLÄCHE TÜRDRÜCKER

MATERIAL | OBERFLÄCHE ROSETTEN

MATERIAL | FARBE INLAY ROSETTEN

Edelstahl

■ XP Schwarz matt pulverbeschichtet

Edelstahl

■ XA matt geschliffen

PVD (Edelstahl)

Messing Kupfer

■ matt

■ matt

Schwarzchrom

■ matt

Polyamid, matt

■ 90

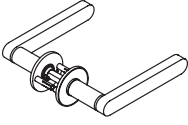
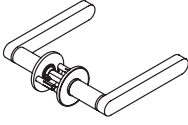
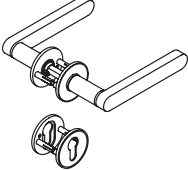
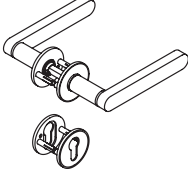
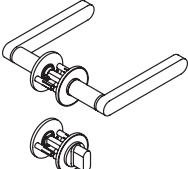
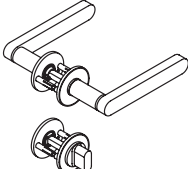
Modell 271XP	Rosetten Edelstahl matt geschliffen	Rosetten PVD (Edelstahl) matt (Messing, Kupfer, Schwarzchrom)
Zimmernatur ohne Schlüsselrosetten		
Klasse 4	270XPIX06130	270XPIV06130
Zimmernatur/ Feuerschutzgarnitur		
Klasse 4 Klasse 4 F	270XPIX01130 270XPIX11130	270XPIV01130 270XPIV11130
Frei-Besetzt-Garnitur		
Klasse 4	270XPIX02130	270XPIV02130



Schlüsselrosette
für Zimmernaturen
306.23PBXI Edelstahl
306.23PBVI PVD (Edelstahl)

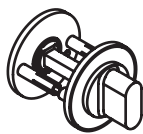

WC-Rosette | M, FBM* (Notöffnung Münze)
für Frei/Besetzt-Garnituren
306PBXINRHT Edelstahl
306PBVINRHT PVD (Edelstahl)



M
ohne Frei-Besetzt-
Anzeige



FBM
mit Frei-Besetzt-
Anzeige

*Riegel und Frei/Besetzt-Anzeige aus
Polyamid matt

BESTELLANGABEN

bicolor ist erhältlich für den Türstärkenbereich
von 38,1 bis 78 mm.

Bitte bei der Auswahl der Schließzylinderlänge
die Bauhöhe der bicolor-Rosetten beachten
(4 mm je Seite).

Individuell konfigurierte bicolor-Garnituren
sind vom Umtausch ausgeschlossen!

Bestellnummer
Farbe Türdrücker
Farbe Inlay Rosette
Oberfläche Rosette
Vierkant
Türstärke
Lochung

QUERVERWEISE

→ Stifte, Anschlaghilfen **ab Seite 195**



Die puristische Designlösung mini reduziert den Türdrücker auf das Wesentliche, ohne auf Funktionalität zu verzichten. Anspruchsvolles Design, zuverlässige Technik, nachhaltige Qualität und hoher Greifkomfort – bei mini kann weniger mehr. Die von HEWI entwickelte Technik, die in mini steckt, setzt Maßstäbe. Sie reduziert die Rosette auf ein Minimum (\varnothing 32 mm, Bauhöhe 3 mm).



mini

Edelstahl und Polyamid

DESIGN

HEWI, Bad Arolsen

MATERIAL UND OBERFLÄCHE

Beschläge aus Polyamid (glänzend oder matt) oder Edelstahl (matt geschliffen oder schwarz pulverbeschichtet) mit minimalistischer Rosette

POLYAMID | EDELSTAHL | EDITION MATT

Farb-/Materialkombinationen	28 – 29
Montagekonzept	30 – 31
Technische Voraussetzungen	32 – 33
System 111	34 – 37
System 162	38 – 41
Serie 250	42 – 43
Serie 270	44 – 45

Modell 270XPM



mini

Weniger kann mehr

Die puristische Designlösung mini reduziert den Türdrücker auf das Wesentliche, ohne auf Funktionalität zu verzichten. Anspruchsvolles Design, zuverlässige Technik, nachhaltige Qualität und hoher Greifkomfort – bei mini ist weniger mehr. Die ausschließliche Verwendung hochwertiger Materialien, wie matt geschliffener oder schwarz matt gepulverter Edelstahl, hochglänzendes oder mattes Polyamid, sowie eine innovative Befestigungstechnik schaffen die Voraussetzungen für dauerhafte Qualität und vielseitige Einsatzmöglichkeiten von mini.

MODELL

111.23PCM



162.21PCM



111.23PBM



162.21PBM



251.21PBM



111XAM



162XAM



Modell 270XAM



Modell 270XPM



MATERIAL | OBERFLÄCHE TÜRDRÜCKER

Polyamid glänzend

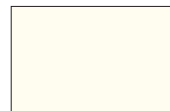

99 Reinweiß



92 Anthrazitgrau



90 Tiefschwarz

Edition matt



99 Reinweiß



92 Anthrazitgrau



90 Tiefschwarz

Edition matt



99 Reinweiß



92 Anthrazitgrau



90 Tiefschwarz

Edelstahl



XA matt geschliffen

Edelstahl



XA matt geschliffen



XP Schwarz matt
pulverbeschichtet

MATERIAL | OBERFLÄCHE MINI ROSETTE

Polyamid glänzend

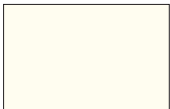

99 Reinweiß



92 Anthrazitgrau



90 Tiefschwarz

Edition matt

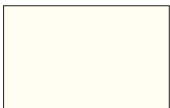

99 Reinweiß



92 Anthrazitgrau



90 Tiefschwarz

Edelstahl



XA matt geschliffen

PVD

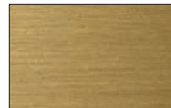

Messing matt



Kupfer matt



Schwarzchrom
matt

Edition matt

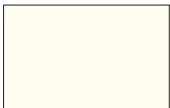

99 Reinweiß



92 Anthrazitgrau



90 Tiefschwarz

Edelstahl



XA matt geschliffen

PVD

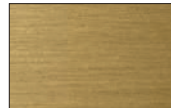

Messing matt



Kupfer matt



Schwarzchrom
matt

Edelstahl



XA matt geschliffen

Edelstahl



XA matt geschliffen



XP Schwarz matt
pulverbeschichtet

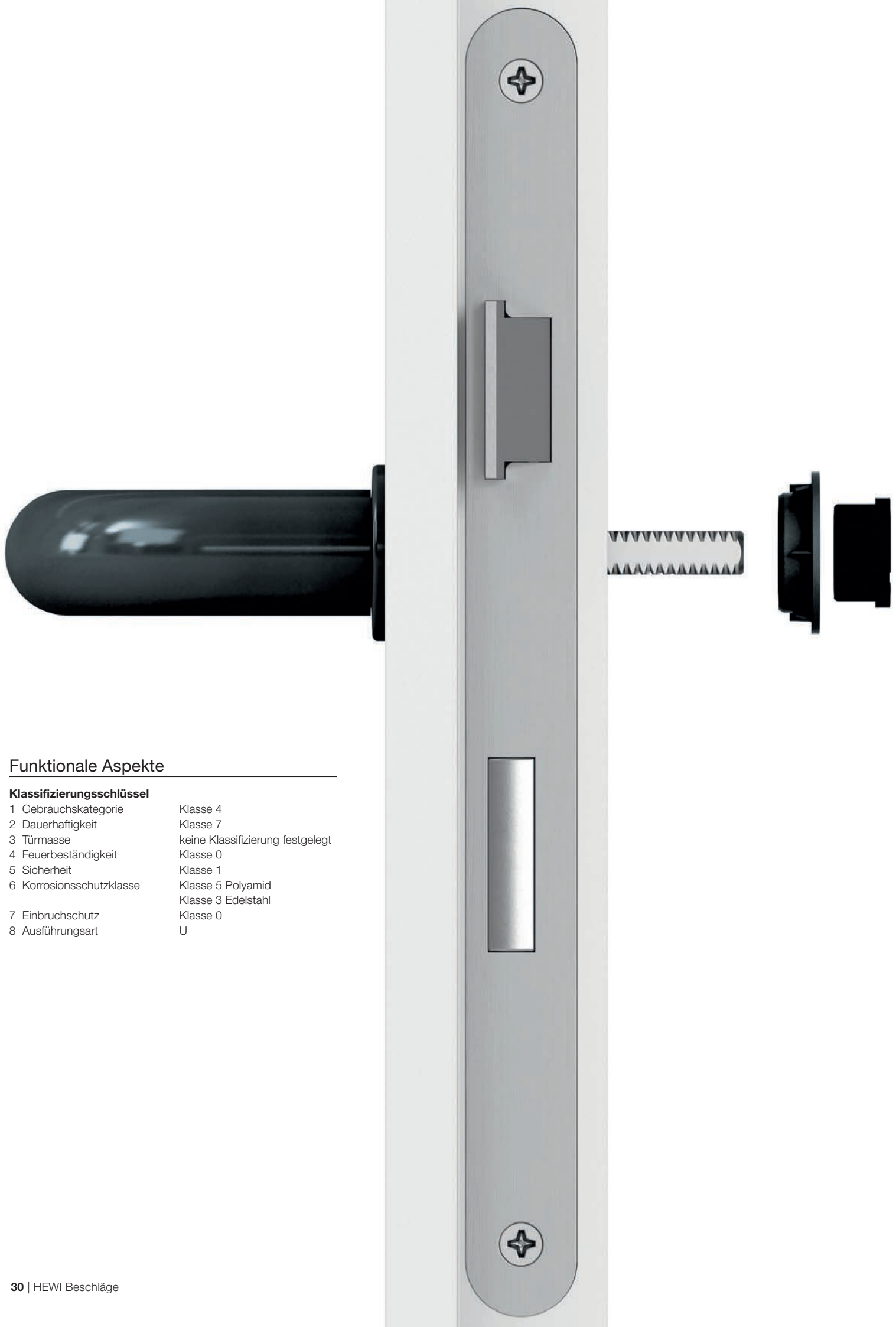

Funktionale Aspekte

Klassifizierungsschlüssel

1 Gebrauchskategorie	Klasse 4
2 Dauerhaftigkeit	Klasse 7
3 Türmasse	keine Klassifizierung festgelegt
4 Feuerbeständigkeit	Klasse 0
5 Sicherheit	Klasse 1
6 Korrosionsschutzklasse	Klasse 5 Polyamid Klasse 3 Edelstahl
7 Einbruchschutz	Klasse 0
8 Ausführungsart	U

Montagekonzept Innovative Technik

mini

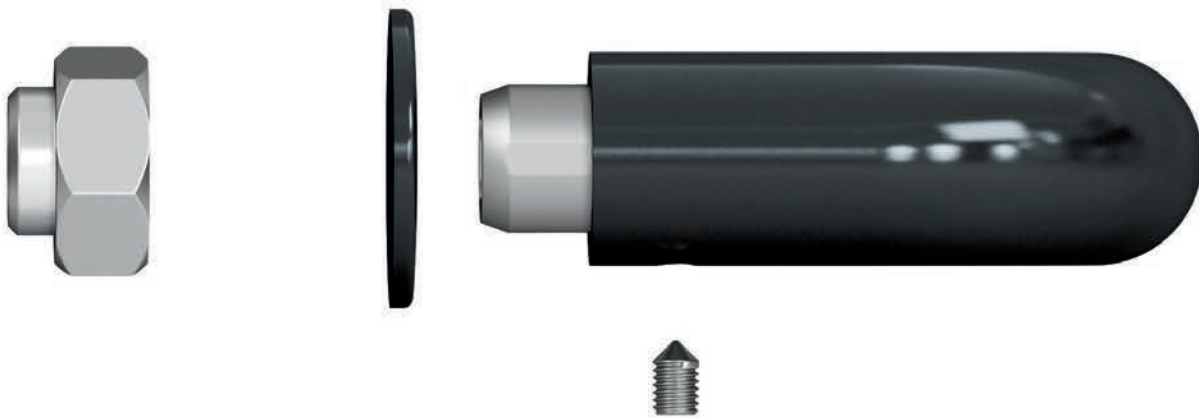

- Patent HEWI
- Objekttauglich nach DIN EN 1906, Gebrauchskategorie 4
- Mit 1.000.000 getesteten Gebrauchszyklen wird mini eine dauerhafte und zuverlässige Qualität bescheinigt
- Für Innen- und Wohnraumtüren im privaten Bereich
- Für Türen im Büro- und Geschäftshaus
- Die innovative Einpresslagerung ist dauerhaft mit der Tür verbunden
- Fluchtungsungenauigkeiten werden bei der Montage ausgeglichen
- Abdeckrosetten werden aufgesteckt und sind austauschbar
- Kombinierbar mit allen handelsüblichen Schlössern

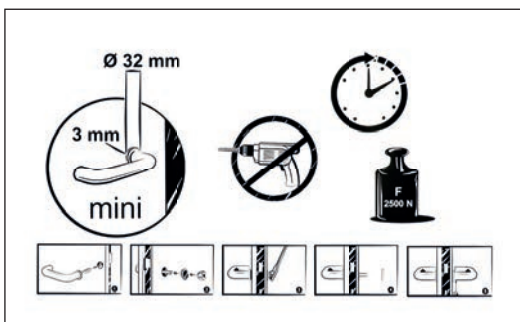

Das neue explainity video zu mini finden Sie unter folgendem Link:
<https://www.hewi.com/de/beschlaege/mini#a-innovative-montage>

Einzigartige Befestigung Clevere Montagetechnik



1. Bei gefälzten Türen Montagekeile zwischen Schloss und Schlosstaschenfräsung einsetzen.
2. Das Drückerstiftteil mit Einpresslagerung wird durch die Schlossnuss geschoben.
3. Das Einpresslager der Gegenseite wird mit einer Mutter, die als Montagehilfe dient, und einem Ringschlüssel SW 19 in das Türblatt eingedreht.

4. Hierdurch verpressen sich die Einpresslager im Türblatt. Die Montagehilfe (Mutter) kann nun entfernt werden.
5. Das Einpresslager wird mit einer mini-Rosette abgedeckt.
6. Anschließend wird der zweite Drücker auf den Stift geschoben und mit einem Gewindestift fixiert.

Wie einfach die Befestigung von mini ist, zeigt Ihnen der Montage-Film auf unserer Website:
<https://www.hewi.com/de/beschlaege/mini#a-innovative-montage>).

Technische Voraussetzungen

Bedingungen für die Montage von mini

Türaufbau

Die Montage ist an stumpfen und gefälzten Türen möglich. Empfohlen wird mini an Wohnraum- und Innentüren mit HDF-Deckplatte und Mittellagen aus Röhrenspan, einer Vollspaneinlage oder einer hochwertigeren Ausführung.

Bitte beachten Sie, dass wir nur die Montage an den von HEWI abgeprüften Türelementen empfehlen. Darüber hinaus kann mini auch an nicht geprüften Türelementen verbaut werden. Für die einwandfreie Montage und Dauergebrauchstauglichkeit kann HEWI in diesem Fall jedoch nicht garantieren. Unter www.hewi.com/de/mini auf unserer Website finden Sie eine aktuelle Aufstellung der getesteten Türelemente.

Fräsmaß | Türdrücker

Das Fräsmaß im Bereich der Schlossnuss muss ein Nennmaß von 25 mm aufweisen. Fertigungstoleranzen von ± 1 mm können durch die Einpresslagerung ausgeglichen werden.

Fräsmaß | PZ oder Buntbart

Das Fräsmaß im Bereich der Schlüsselrosetten (PZ/BB) darf ein max. Maß von 25×40 mm ± 1 mm aufweisen.

Fräsmaß | WC-Rosette

Das Fräsmaß für die Montage von WC-Rosetten muss ein Nennmaß von 25 mm ± 1 mm aufweisen.

Vierkantmaß

Erhältlich ist mini mit Vierkant 8 mm und Vierkant 8,5 mm sowie mit Riegelvierkant 7 mm für den Türstärkenbereich von 38,1 mm bis 78 mm.

Einsatzbereich

Die Vorgaben der DIN 1906 in der Benutzerkategorie 4 werden von mini erfüllt. Überall dort, wo Innentüren mit mittlerer bis hoher Frequenz genutzt werden, ist mini einsetzbar. Nicht geeignet ist mini für den Einsatz an Türelementen mit Funktionen wie Feuerschutz, Rauchschutz, Einbruchhemmung, Feuchtraum oder Strahlenschutz. Mit mehr als einer Million getesteten Gebrauchszyklen wird mini von einem unabhängigen Prüfinstitut dauerhaft zuverlässige Qualität bescheinigt.

Planung und Beratung

Gerne beraten wir Sie persönlich. Bitte wenden Sie sich mit Ihren Fragen an unseren Support. Diesen erreichen Sie telefonisch unter 05691 82-300 oder per E-Mail unter support@hewi.de

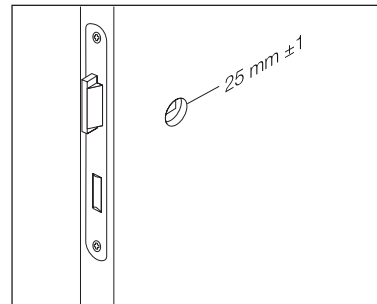

Fräsmaß | Türdrücker

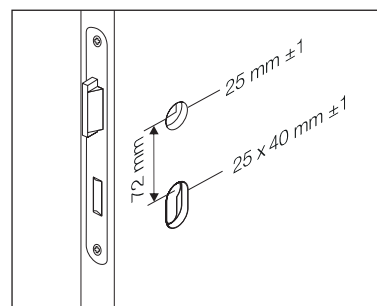

Fräsmaß | PZ oder Buntbart

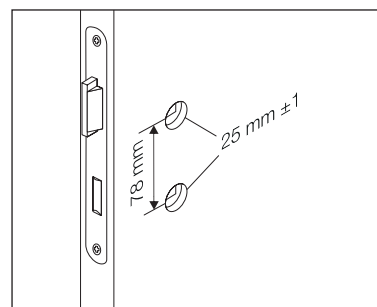

Fräsmaß | WC-Rosette

Modell 111.23PCM

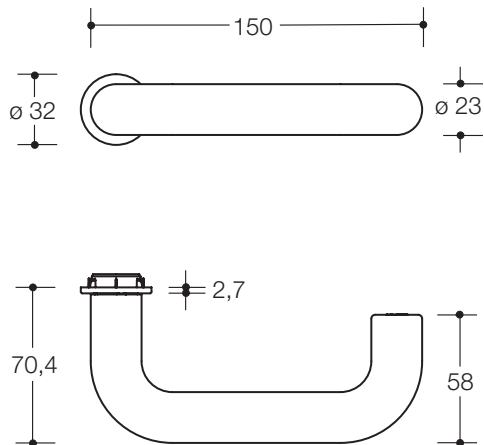

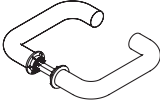
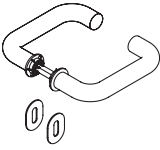
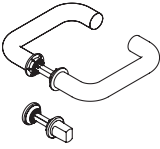
Modell 111.23PCM	mini Rosetten Polyamid
Zimmernatur ohne Schlüsselrosetten	
Klasse 4	111PCM06.230
Zimmernatur	
Klasse 4	111PCM01.230
Frei/Besetzt-Garnitur	
Klasse 4	111PCM02.230



BB

PZ



Schlüsselrosette (Klebmontage)
für Zimmernaturen
306PCM Polyamid

WC-Rosette | M, FBM (Notöffnung Münze)
für Frei/Besetzt-Garnituren
306PCMNR Polyamid

MATERIAL | FARBE
TÜRDRÜCKER, ROSETTEN

Polyamid

 99 92 90

BESTELLANGABEN

mini ist erhältlich mit Vierkant 8 und 8,5 mm
sowie Riegelvierkant 7 mm für den Türstärken-
bereich von 38,1 bis 78 mm

Bestellnummer
Farbe
Vierkant, Türstärke
ggf. Lochung (BB, PZ)
ggf. Notöffnungsart (M, FBM)

NOTÖFFNUNGSARTEN



M
ohne Frei-Besetzt-
Anzeige



FBM
mit Frei-Besetzt-
Anzeige

Modell 111XAM

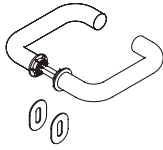
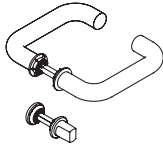

Modell 111XAM	mini Rosetten Edelstahl matt geschliffen
Zimmerngarnitur ohne Schlüsselrosetten	 Klasse 4 111XAM06.130
Zimmerngarnitur	 Klasse 4 111XAM01.130
Frei/Besetzt-Garnitur	 Klasse 4 111XAM02.130

mini

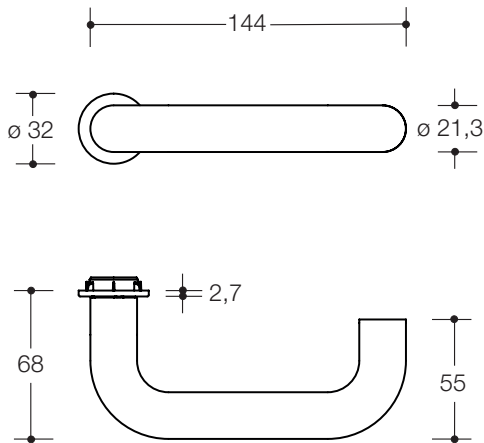

BB

PZ

Schlüsselrosette (Klebmontage)
für Zimmerngarnituren
306XAM Edelstahl

WC-Rosette | M, FBM (Notöffnung Münze)
für Frei/Besetzt-Garnituren
306XAMNR Edelstahl

MATERIAL | FARBE
TÜRDRÜCKER, ROSETTEN

Edelstahl
matt geschliffen

BESTELLANGABEN

mini ist erhältlich mit Vierkant 8 und 8,5 mm
sowie Riegelvierkant 7 mm für den Türstärken-
bereich von 38,1 bis 78 mm

Bestellnummer
Farbe
Vierkant, Türstärke
ggf. Lochung (BB, PZ)
ggf. Notöffnungsart (M, FBM)

NOTÖFFNUNGSARTEN



M
ohne Frei-Besetzt-
Anzeige



FBM
mit Frei-Besetzt-
Anzeige

Modell 111.23PBM

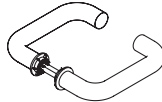
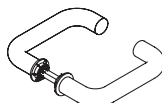
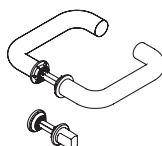

Modell 111.23PBM	mini Rosetten Polyamid matt
Zimmernatur ohne Schlüsselrosetten	
Klasse 4	111PBM06.230
Zimmernatur	
Klasse 4	111PBM01.230
Frei-Besetzt-Garnitur	
Klasse 4	111PBM02.230

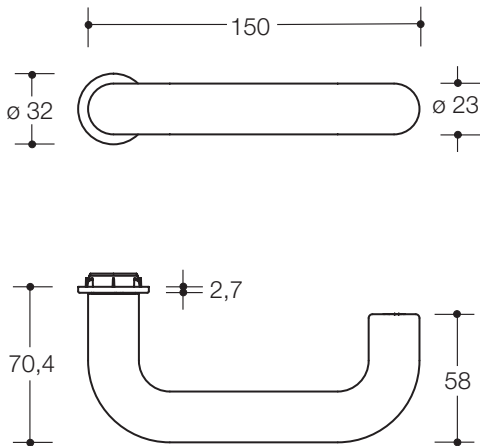

Schlüsselrosette (Klebmontage)
für Zimmernaturen
306PBM Polyamid matt



WC-Rosette | M, FBM (Notöffnung Münze)
für Frei/Besetzt-Garnituren
306PBMNR Polyamid matt

MATERIAL | FARBE
TÜRDRÜCKER, ROSETTEN

Polyamid, matt

99 92 90

BESTELLANGABEN

mini ist erhältlich mit Vierkant 8 und 8,5 mm
sowie Riegelvierkant 7 mm für den Türstärken-
bereich von 38,1 bis 78 mm

Bestellnummer

Farbe

Vierkant, Türstärke

ggf. Lochung (BB, PZ)

ggf. Notöffnungsart (M, FBM)

NOTÖFFNUNGSARTEN



M
ohne Frei-Besetzt-
Anzeige



FBM
mit Frei-Besetzt-
Anzeige

*Riegel aus Polyamid matt

Modell 111.23PBM

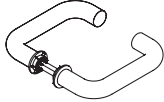
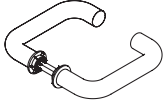
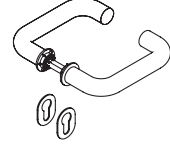
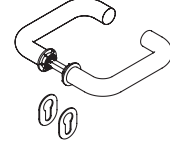
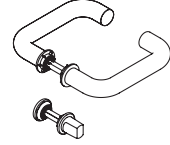
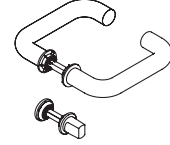

Modell 111.23PBM	mini Rosetten Edelstahl matt geschliffen	mini Rosetten PVD (Edelstahl) matt (Messing, Kupfer, Schwarzchrom)
Zimmerngarnitur ohne Schlüsselrosetten		
Klasse 4	111PBMX06230	111PBMV06230
Zimmerngarnitur		
Klasse 4	111PBMX01230	111PBMV01230
Frei-Besetzt-Garnitur		
Klasse 4	111PBMX02230	111PBMV02230

mini

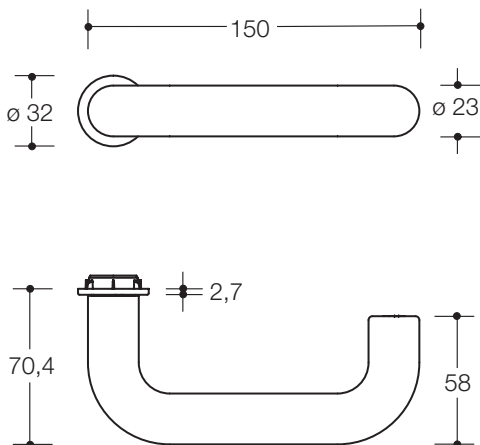

Schlüsselrosette (Klebemontage)
für Zimmerngarnituren
306XAM Edelstahl
306VM PVD (Edelstahl)



WC-Rosette | **M, FBM** (Notöffnung Münze)
für Frei/Besetzt-Garnituren
306PBXAMNR Edelstahl*
306PBVMNR PVD (Edelstahl)*

MATERIAL | FARBE | OBERFLÄCHE TÜRDRÜCKER, ROSETTEN

Polyamid, matt



Edelstahl **PVD (Edelstahl)**
Messing Kupfer Schwarzchrom



BESTELLANGABEN

mini ist erhältlich mit Vierkant 8 und 8,5 mm
sowie Riegelvierkant 7 mm für den Türstärken-
bereich von 38,1 bis 78 mm

Bestellnummer
Farbe Türdrücker
Oberfläche Rosette
Vierkant, Türstärke
ggf. Lochung (BB, PZ)
ggf. Notöffnungsart (M, FBM)

NOTÖFFNUNGSARTEN



M
ohne Frei-Besetzt-
Anzeige



FBM
mit Frei-Besetzt-
Anzeige

*Riegel aus Polyamid matt

Modell 162.21PCM

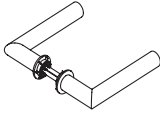
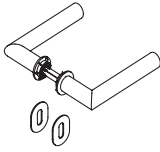
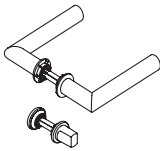

Modell 162.21PCM	mini Rosetten Polyamid
Zimmergarnitur ohne Schlüsselrosetten	
Klasse 4	162PCM06.230
Zimmergarnitur	
Klasse 4	162PCM01.230
Frei/Besetzt-Garnitur	
Klasse 4	162PCM02.230

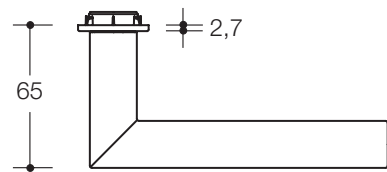
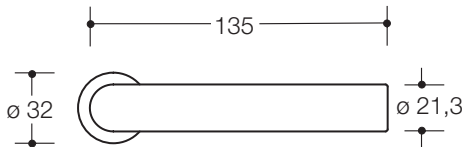

BB



PZ



Schlüsselrosette (Klebe montage)
für Zimmergarnituren
306PCM Polyamid

WC-Rosette | M, FBM (Notöffnung Münze)
für Frei/Besetzt-Garnituren
306PCMNR Polyamid

MATERIAL | FARBE

Polyamid

 99 92 90

BESTELLANGABEN

mini ist erhältlich mit **Vierkant 8 und 8,5 mm**
sowie **Riegelvierkant 7 mm** für den Türstärken-
bereich von **38,1 bis 78 mm**

Bestellnummer
Farbe
Vierkant, Türstärke
ggf. Lochung (BB, PZ)
ggf. Notöffnungsart (M, FBM)

NOTÖFFNUNGSARTEN



M
ohne Frei-Besetzt-
Anzeige



FBM
mit Frei-Besetzt-
Anzeige

Modell 162XAM

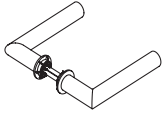
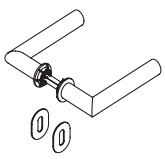
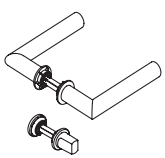

Modell 162XAM	mini Rosetten Edelstahl matt geschliffen
Zimmerngarnitur ohne Schlüsselrosetten	
Klasse 4	162XAM06.230
Zimmerngarnitur	
Klasse 4	162XAM01.230
Frei/Besetzt-Garnitur	
Klasse 4	162XAM02.230

mini

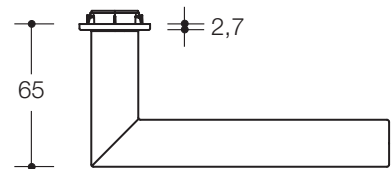
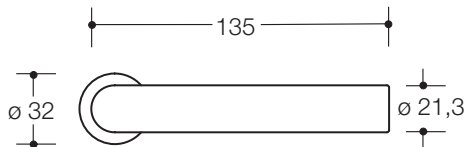

BB



PZ



Schlüsselrosette (Klebmontage)
für Zimmerngarnituren
306XAM Edelstahl

WC-Rosette | M, FBM (Notöffnung Münze)
für Frei/Besetzt-Garnituren
306XAMNR Edelstahl

MATERIAL | OBERFLÄCHE

Edelstahl
matt geschliffen

BESTELLANGABEN

mini ist erhältlich mit Vierkant 8 und 8,5 mm
sowie Riegelvierkant 7 mm für den Türstärken-
bereich von 38,1 bis 78 mm

Bestellnummer
Vierkant
Türstärke
ggf. Lochung (BB, PZ)
ggf. Notöffnungsart (M, FBM)

NOTÖFFNUNGSARTEN



M
ohne Frei-Besetzt-
Anzeige



FBM
mit Frei-Besetzt-
Anzeige

Modell 162.21PBM

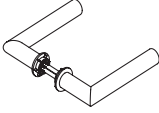
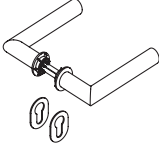
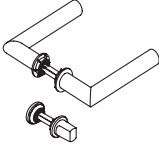

Modell 162.21PBM	mini Rosetten Polyamid matt
Zimmerngarnitur ohne Schlüsselrosetten	
Klasse 4	162PBM06.230
Zimmerngarnitur	
Klasse 4	162PBM01.230
Frei-Besetzt-Garnitur	
Klasse 4	162PBM02.230

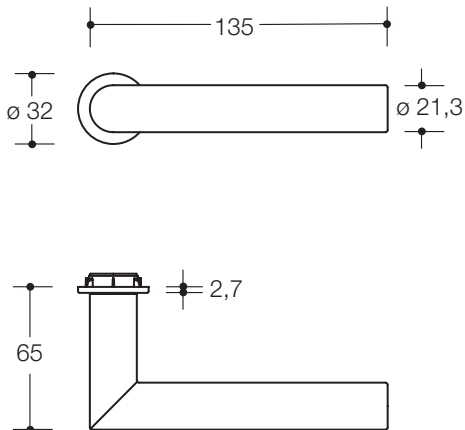

Schlüsselrosette (Klebmontage)
für Zimmerngarnituren
306PBM Polyamid matt



WC-Rosette | M, FBM (Notöffnung Münze)
für Frei/Besetzt-Garnituren
306PBMNR Polyamid matt

MATERIAL | FARBE
TÜRDRÜCKER, ROSETTEN

Polyamid, matt

99 92 90

BESTELLANGABEN

mini ist erhältlich mit Vierkant 8 und 8,5 mm
sowie Riegelvierkant 7 mm für den Türstärken-
bereich von 38,1 bis 78 mm

Bestellnummer

Farbe

Vierkant, Türstärke

ggf. Lochung (BB, PZ)

ggf. Notöffnungsart (M, FBM)

NOTÖFFNUNGSARTEN



M
ohne Frei-Besetzt-
Anzeige



FBM
mit Frei-Besetzt-
Anzeige

Modell 162.21PBM



Modell 162.21PBM	mini Rosetten Edelstahl matt geschliffen	mini Rosetten PVD (Edelstahl) matt (Messing, Kupfer, Schwarzchrom)
Zimmerngarnitur ohne Schlüsselrosetten		
Klasse 4	162PBMX06230	162PBMV06230
Zimmerngarnitur		
Klasse 4	162PBMX01230	162PBMV01230
Frei-Besetzt-Garnitur		
Klasse 4	162PBMX02230	162PBMV02230

mini

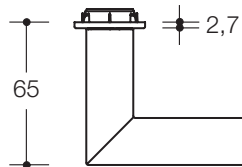
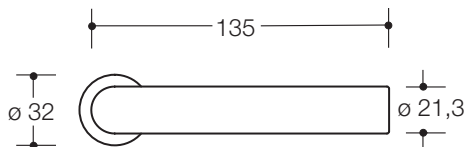

Schlüsselrosette (Klebemontage)
für Zimmerngarnituren
306XAM Edelstahl
306VM PVD (Edelstahl)



WC-Rosette | M, FBM (Notöffnung Münze)
für Frei/Besetzt-Garnituren
306PBXAMNR Edelstahl*
306PBVMNR PVD (Edelstahl)*

**MATERIAL | FARBE | OBERFLÄCHE
TÜRDRÜCKER, ROSETTEN**

Polyamid, matt



Edelstahl **PVD (Edelstahl)**
Messing Kupfer Schwarzchrom



BESTELLANGABEN

mini ist erhältlich mit Vierkant 8 und 8,5 mm
sowie Riegelvierkant 7 mm für den Türstärken-
bereich von 38,1 bis 78 mm

Bestellnummer
Farbe Türdrücker
Oberfläche Rosette
Vierkant, Türstärke
ggf. Lochung (BB, PZ)
ggf. Notöffnungsart (M, FBM)

NOTÖFFNUNGSARTEN



M
ohne Frei-Besetzt-
Anzeige



FBM
mit Frei-Besetzt-
Anzeige

Modell 251.21PBM

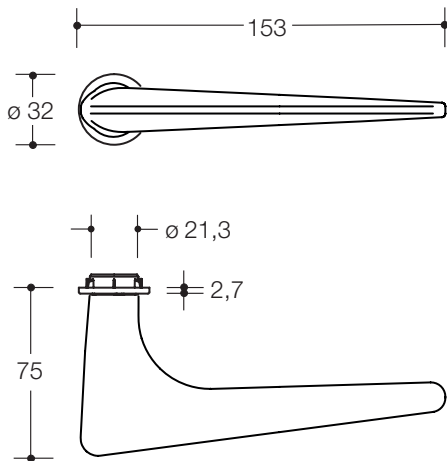

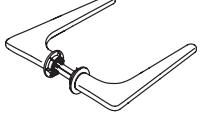
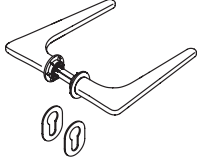
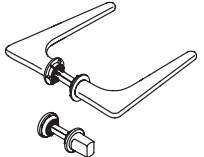
Modell 251.21PBM	mini Rosetten Polyamid matt
Zimmerngarnitur ohne Schlüsselrosetten	
Klasse 3	250PBM06.130
Zimmerngarnitur	
Klasse 3	250PBM01.130
Frei-Besetzt-Garnitur	
Klasse 3	250PBM02.130



Schlüsselrosette (Klebemontage)
für Zimmerngarnituren
306PBM Polyamid matt



WC-Rosette | M, FBM (Notöffnung Münze)
für Frei/Besetzt-Garnituren
306PBMNR Polyamid matt

MATERIAL | FARBE TÜRDRÜCKER, ROSETTEN

Polyamid, matt

99 92 90

BESTELLANGABEN

mini ist erhältlich mit Vierkant 8 und 8,5 mm
sowie Riegelvierkant 7 mm für den Türstärken-
bereich von 38,1 bis 78 mm

Bestellnummer

Farbe

Vierkant, Türstärke

ggf. Lochung (BB, PZ)

ggf. Notöffnungsart (M, FBM)

NOTÖFFNUNGSARTEN



M
ohne Frei-Besetzt-
Anzeige



FBM
mit Frei-Besetzt-
Anzeige

Modell 251.21PBM



Modell 251.21PBM	mini Rosetten Edelstahl matt geschliffen	mini Rosetten PVD (Edelstahl) matt (Messing, Kupfer, Schwarzchrom)
Zimmerngarnitur ohne Schlüsselrosetten		
Klasse 3	250PBMX06130	250PBMV06130
Zimmerngarnitur		
Klasse 3	250PBMX01130	250PBMV01130
Frei-Besetzt-Garnitur		
Klasse 3	250PBMX02130	250PBMV02130

mini

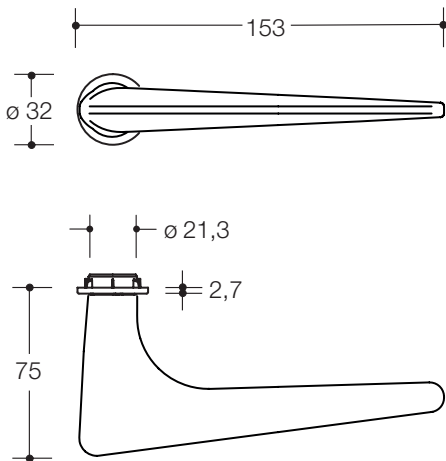

Schlüsselrosette (Klebe montage)
für Zimmerngarnituren
306XAM Edelstahl
306VM PVD (Edelstahl)



WC-Rosette | M, FBM (Notöffnung Münze)
für Frei/Besetzt-Garnituren
306PBXAMNR Edelstahl*
306PBVMNR PVD (Edelstahl)*

MATERIAL | FARBE | OBERFLÄCHE TÜRDRÜCKER, ROSETTEN

Polyamid, matt



Edelstahl PVD (Edelstahl)
Messing Kupfer Schwarzchrom



BESTELLANGABEN

mini ist erhältlich mit Vierkant 8 und 8,5 mm
sowie Riegelvierkant 7 mm für den Türstärken-
bereich von 38,1 bis 78 mm

Bestellnummer
Farbe Türdrücker
Oberfläche Rosette
Vierkant, Türstärke
ggf. Lochung (BB, PZ)
ggf. Notöffnungsart (M, FBM)

NOTÖFFNUNGSARTEN



M
ohne Frei-Besetzt-
Anzeige



FBM
mit Frei-Besetzt-
Anzeige

Modell 270XAM

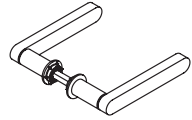
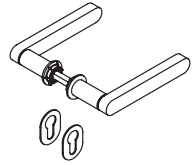
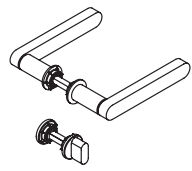

Modell 270XAM	mini Rosetten Edelstahl matt geschliffen
Zimmernatur ohne Schlüsselrosetten	 Klasse 4 270XAM06.130
Zimmernatur	 Klasse 4 270XAM01.130
Frei-Besetzt-Garnitur	 Klasse 4 270XAM02.130

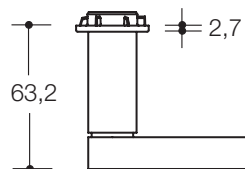
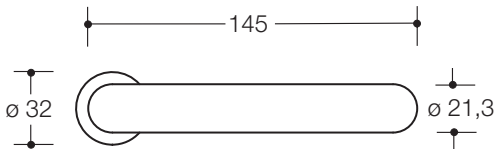

Brutto-Preis in EUR / PG 64



BB



PZ



Schlüsselrosette (Klebe montage)
für Zimmernaturen
306XAM Edelstahl

WC-Rosette | M, FBM (Notöffnung Münze)
für Frei/Besetzt-Garnituren
306XAMNRHT Edelstahl

MATERIAL | OBERFLÄCHE

Edelstahl
matt geschliffen

BESTELLANGABEN

mini ist erhältlich mit Vierkant 8 und 8,5 mm
sowie Riegelvierkant 7 mm für den Türstärken-
bereich von 38,1 bis 78 mm

Bestellnummer
Vierkant
Türstärke
ggf. Lochung (BB, PZ)
ggf. Notöffnungsart (M, FBM)

NOTÖFFNUNGSARTEN



M
ohne Frei-Besetzt-
Anzeige



FBM
mit Frei-Besetzt-
Anzeige

Modell 270XPM

Neu



Modell 270XPM Neu	mini Rosetten Edelstahl schwarz matt pulverbeschichtet
Zimmernatur ohne Schlüsselrosetten	 Neu 270XPM06.130
Zimmernatur	 Neu 270XPM01.130
Frei-Besetzt-Garnitur	 Neu 270XPM02.130
Klasse 4	Klasse 4

mini

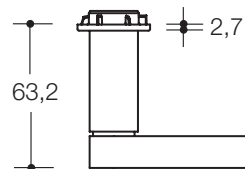
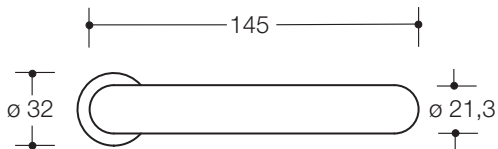

BB

PZ



Schlüsselrosette (Klebmontage)
für Zimmernaturen
306XPM schwarz gepulvert

WC-Rosette | M, FBM (Notöffnung Münze)
für Frei/Besetzt-Garnituren
306XPMNRHT schwarz gepulvert

MATERIAL | OBERFLÄCHE

Edelstahl
Schwarz matt pulverbeschichtet

BESTELLANGABEN

mini ist erhältlich mit Vierkant 8 und 8,5 mm
sowie Riegelvierkant 7 mm für den Türstärken-
bereich von 38,1 bis 78 mm

Bestellnummer
Vierkant
Türstärke
ggf. Lochung (BB, PZ)
ggf. Notöffnungsart (M, FBM)

NOTÖFFNUNGSARTEN



M
ohne Frei-Besetzt-
Anzeige



FBM
mit Frei-Besetzt-
Anzeige



System 100 ermöglicht die konsequent durchgängige Gestaltung – die umfassende Systemlösung besteht aus einer Vielzahl von Beschlägen, Handläufen und wird durch passende Sanitär-Accessoires ergänzt. Von der Haustür über den Flur bis in das Bad bietet System 100 immer das passende Produkt. Die ausschließliche Verwendung von Echtmaterialien und deren exzellente Verarbeitung unterstreichen die Wertigkeit des Systems.



System 100

Edelstahl | Schwarz matt pulverbeschichtet

DESIGN

PHOENIX, Stuttgart

MATERIAL UND OBERFLÄCHE

Beschläge aus Edelstahl matt geschliffen oder schwarz matt pulverbeschichtet.

Sanitär-Accessoires hochwertig verchromt.

Handläufe aus Buche in Kombination mit matt geschliffenem Edelstahl über unser Tochterunternehmen Entro.

EDELSTAHL

Übersicht	50 – 51
Türdrücker-Garnituren	52 – 55
Komponenten	56 – 57
Haustür-Halbgarnituren	170
Knopf-Halbgarnituren	177
Rahmentürbeschläge	190
Fenstergriffe	213
Griffe	234 – 235
Türpuffer	292
Sanitär	388 – 389

System 100
Edelstahl



Modell 101X

System 100

Konsequente Gestaltung





System 100
Edelstahl

ZIMMERN GARNITUREN



101XA
Seite 52



Neu
101XP
Seite 52



103XA
Seite 54



104XA
Seite 55

HAUSTÜR-HALBGARNITUREN

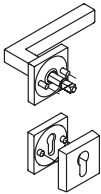

100X...H22.1A
Seite 170

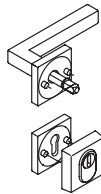

100X...H23.1A0
Seite 170



Modell 105XA
Seite 177



Neu
Modell 105XP
Seite 177

KNOPF-HALBGARNITUREN

GLASTÜRDRÜCKER

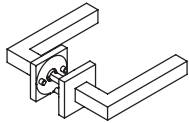

100X...G01.1A0
Seite 53

RAHMEN TÜR BESCHLÄGE



100XAH51.4B0
Seite 190



100XAH52.4B0
Seite 190

HANDBLAUFSYSTEM



Edelstahl, Holz

siehe ENTRO Broschüre PR262



Edelstahl, Holz

siehe ENTRO Broschüre PR262

FENSTERGRIFFE



100XAFG.1B
Seite 213



100XAFGA.1, abschließbar
Seite 213



Neu
100XPFG.1B
Seite 213



Neu
100XPFGA.1, abschließbar
Seite 213

GRIFFE



100XA...G6
Seite 234



100XA...G7
Seite 235

TÜRZUBEHÖR



Wandtürpuffer
Seite 292



Wandtürpuffer
Seite 292



Bodentürpuffer
Seite 292

SANITÄR



Einzelhaken
Seite 389



Doppelhaken
Seite 389



WC-Bürstengarnitur
Seite 388



WC-Papierhalter
Seite 388



Reservepapierhalter
Seite 389

Modell 101X

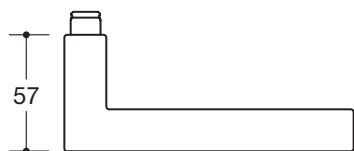
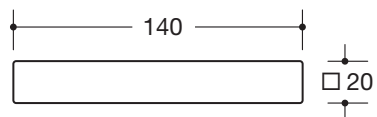
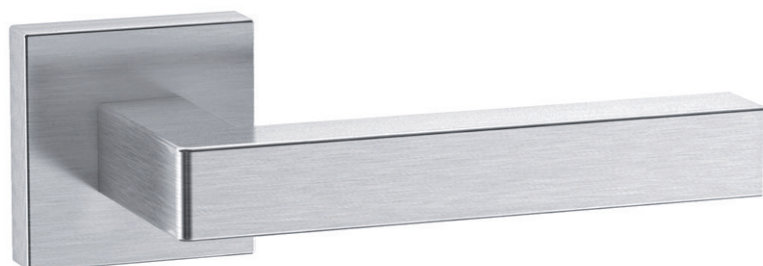

MATERIAL | OBERFLÄCHEN

Edelstahl
matt geschliffen, Schwarz matt pulverbeschichtet

Modell 101X	Rosetten 307.20SXA../308XA..	Rosetten 307.20SXP../308XP..
Zimmergarnitur/ Feuerschutzgarnitur Klasse 4 Klasse 4 Klasse 4 (m. geteiltem Stift) F	 100XAH01.1A0 100XAH11.1A0 100XAH12.1A0	 Lieferbar ab Juni 2022 100XPH01.1A0 100XPH11.1A0
Frei-Besetzt-Garnitur Klasse 4	 100XAH02.1A0	 Lieferbar ab Juni 2022 100XPH02.1A0
Wechselgarnitur/ FS-Wechselgarnitur Klasse 4 Klasse 4 F	 100XAH03.1A5 100XAH13.1A5	 Lieferbar ab Juni 2022 100XPH03.1A5 100XPH13.1A5
Haustür-Halbgarnitur mit Schutzrosette nach DIN 18257 ES1 Klasse 4	 100XAH22.1A0	 Lieferbar ab Juni 2022 100XPH22.1A0
Haustür-Halbgarnitur mit Schutzrosette nach DIN 18257 ES1 und Zylinderabdeckung Klasse 4	 100XAH23.1A0	 Lieferbar ab Juni 2022 100XPH23.1A0
Glastürdrücker Klasse 4	 100XAG01.1A0	 Lieferbar ab Juni 2022 100XPG01.1A0

Standardbelegung Seite 261

Weitere Garniturvarianten können aus Einzelkomponenten zusammengestellt werden.
Seiten 56, 57

BESTELLANGABEN

Bestellnummer
Vierkant
Türstärke
Lochung
ggf. Notöffnungsart (WC)

QUERVERWEISE

- Komponenten **Seiten 56, 57**
- Funktionsbeschläge **ab Seite 151**
- Stifte, Anschlaghilfen **ab Seite 195**
- Fenstergriffe **Seite 213**
- Griffe **ab Seite 234**
- Bestellhilfe Glastürbeschläge **Seite 271**
- Türzubehör **ab Seite 285**

Modell 103X

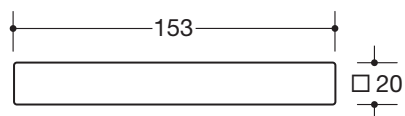

Modell 103X	Rosetten 307.20SXA/308XA..
Zimmerngarnitur/ Feuerschutzgarnitur	
Klasse 4 100XAH01.3A0 Klasse 4 100XAH11.3A0 Klasse 4 (m. geteilt. Stift) 100XAH12.3A0	
Wechselgarnitur/ FS-Wechselgarnitur	
Klasse 4 100XAH03.3A5 Klasse 4 100XAH13.3A5	

Standardbelegung Seite 261

Weitere Garniturvarianten können aus Einzelkomponenten zusammengestellt werden.
Seiten 56, 57

MATERIAL | OBERFLÄCHEN

Edelstahl
matt geschliffen

BESTELLANGABEN









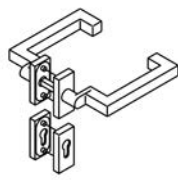

Bestellnummer
Vierkant
Türstärke
Lochung

QUERVERWEISE



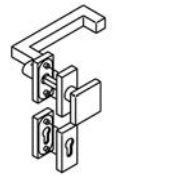

- Komponenten **Seiten 56, 57**
- Funktionsbeschläge **ab Seite 151**
- Stifte, Anschlaghilfen **ab Seite 195**
- Fenstergriffe **Seite 213**
- Griffe **ab Seite 234**
- Türzubehör **ab Seite 285**

Modell 104X

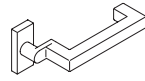

Modell 104X	Rosetten 317.21XAH/318XA
Rahmentürgarnitur/ FS-Rahmentürgarnitur	
Klasse 4	 100XAH01.4B0
Klasse 4	  100XAH11.4B0
Klasse 4 (m. geteilt. Stift)	  100XAH12.4B0
Wechselgarnitur/ FS-Wechselgarnitur	
Klasse 4	 100XAH03.4B5
Klasse 4	  100XAH13.4B5

System 100
Edelstahl

Rahmentürbeschlag/ FS-Rahmentürbeschlag	
Klasse 4	 100XAH51.4B0
Klasse 4	  100XAH52.4B0

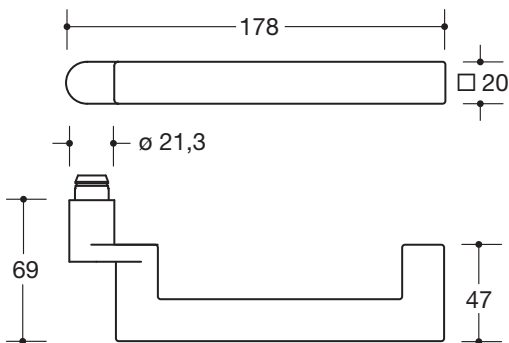

Standardbelegung Seite 261

Weitere Garniturvarianten können aus Einzelkomponenten zusammengestellt werden.
Seiten 56, 57

MATERIAL | OBERFLÄCHEN

Edelstahl
matt geschliffen

BESTELLANGABEN

Bestellnummer
Vierkant
Türstärke
Lochung

QUERVERWEISE

- Komponenten **Seiten 56, 57**
- Funktionsbeschläge **ab Seite 151**
- Stifte, Anschlaghilfen **ab Seite 195**
- Fenstergriffe **Seite 213**
- Griffe **ab Seite 234**
- Türzubehör **ab Seite 285**

TÜRDRÜCKER

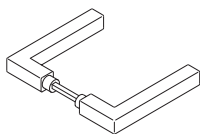

Türdrücker

H-Technik, Klasse 4

101XAH
101XAHLT
101XPH Neu
101XPHLT Neu

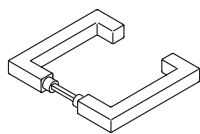

Türdrücker

H-Technik, Klasse 4

103XAH
103XAHLT

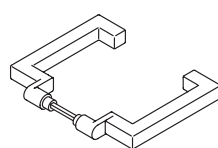

Rahmentürdrücker

H-Technik, Klasse 4

104XAH
104XAHLT

ROSETTEN

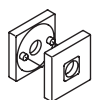

Drückerrosette

H-Technik, für 101X, 103X

307.20SXAH F
307.20SXAHKN F
307.20SXAHLN F
307.20SXAPH Neu F
307.20SXPHKN N. F
307.20SXPHLN N. F

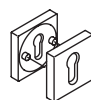

Schlüsselrosette

308XA F
308XAKN F
308XALN F
308XAFS F
308XAFSKN F
308XAFSLN F

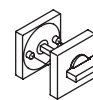

WC-Rosette

308XANR
308XANRKN
308XANRLN
308XPNR Neu
308XPNRKN Neu
308XPNRLN Neu

SCHUTZROSETTEN



Schutzrosette

ohne Zylinderabdeckung

308XAES F
308XAESLN F
308XAESRC F
(ES1)
308XPESRC Neu F



Schutzrosette

mit Zylinderabdeckung

308XAESZ F
308XAESZLN F
308XAESZRC F
(ES1)
308XPESZRC N. F



Schutzrosette

ohne Zylinderabdeckung

318XAES F



Schutzrosette

mit Zylinderabdeckung

318XAESZ F

SCHILDER

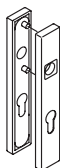

Schmalschild*

H-Technik, für 101X, 103X

220.20SXAH F
220.20SXAHKN F
220.20SXAHLN F



WC-Schmalschild*

H-Technik, für 101X, 103X

220.20SXAHNR
220.20SXAHNRK
220.20SXAHNRL



Schmalschild*

H-Technik, für 104X

220.21XAH F
220.21XAHKN F
220.21XAHLN F

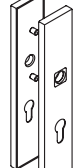

Langschild*

H-Technik, für 101X, 103X

236.20SXAH F
236.20SXAHKN F
236.20SXAHLN F



WC-Langschild*

H-Technik, für 101X, 103X

236.20SXAHNR
236.20SXAHNRK
236.20SXAHNRL

LT (Lochteil), KN (kurze Nocken, Innenseite, Riegelseite), LN (lange Nocken, Außenseite, Schauscheibe)

***Schilder** – ohne Federunterstützung

KNÖPFE



Knopf-Lochteil
H-Technik, Klasse 4
105XAHLT
105XPHLT Neu



Abb.: mit Quadratrossette

Knopf-Stiftteil, fest
H-Technik, Klasse 4
100XAH53.0A5
m. Quadratrossette 307.21XAH..
100XPH53.0A5 Neu
m. Quadratrossette 307.21XPH..
100XAH53.0B5
m. Rechteckrossette 317.21XAH..
100XAH53.0C5
mit Schild 220.21XAH..



Knopf-Lochteil
H-Technik, Klasse 4
106XAHLT



Abb.: mit Rundrossette

Knopf-Stiftteil, fest
H-Technik, Klasse 4
162XAH53.036
mit Rundrossette 305.21X
162XAH53.016
mit Schild 230.21X
162XAH53.046
mit Ovalrossette 315.21XA
162XAH53.056
mit Kurzschild 219.21X

**BESTELLANGABEN
TÜRDRÜCKER | KNÖPFE**

Bestellnummer
Vierkant
Türstärke
ggf. Lochung, Entfernung
(Knopf-Stiftteil mit Schild)

ROSETTEN FÜR RAHMENTÜREN



Drückerrossette
H-Technik, für 104X
317.21XAH **F**
317.21XAHKN **F**



Schlüsselrossette
318XA
318XAKN
318XAFS **F**
318XAFSKN **F**

**BESTELLANGABEN
ROSETTEN**

Bestellnummer
Türstärke
Lochung
ggf. Notöffnungsart (WC)

**BESTELLANGABEN
SCHUTZROSETTEN**

Bestellnummer
Türstärke
Lochung

**BESTELLANGABEN
SCHILDER**

Bestellnummer
Türstärke
Lochung
Entfernung
ggf. Notöffnungsart (WC)

HEWI Oberflächen

XA Edelstahl matt geschliffen XP Edelstahl Schwarz matt pulverbeschichtet

Weitere Informationen zu den Techniken siehe Technische Informationen ab Seite 272



System 111 ist ein wahrer Klassiker im Objekt. Aufgrund der Modularität des Systems ermöglicht es immer die optimale Lösung ohne Kompromisse bei der Gestaltung oder der Funktionalität eingehen zu müssen. System 111 aus Edelstahl bietet ein vollständiges Objektsortiment nach DIN EN 1906, DIN EN 179 und DIN 18273. Beschläge aus matt geschliffenem Edelstahl eignen sich aufgrund ihrer Robustheit besonders gut für hochfrequentierte Bereiche, wie beispielsweise öffentliche Gebäude.

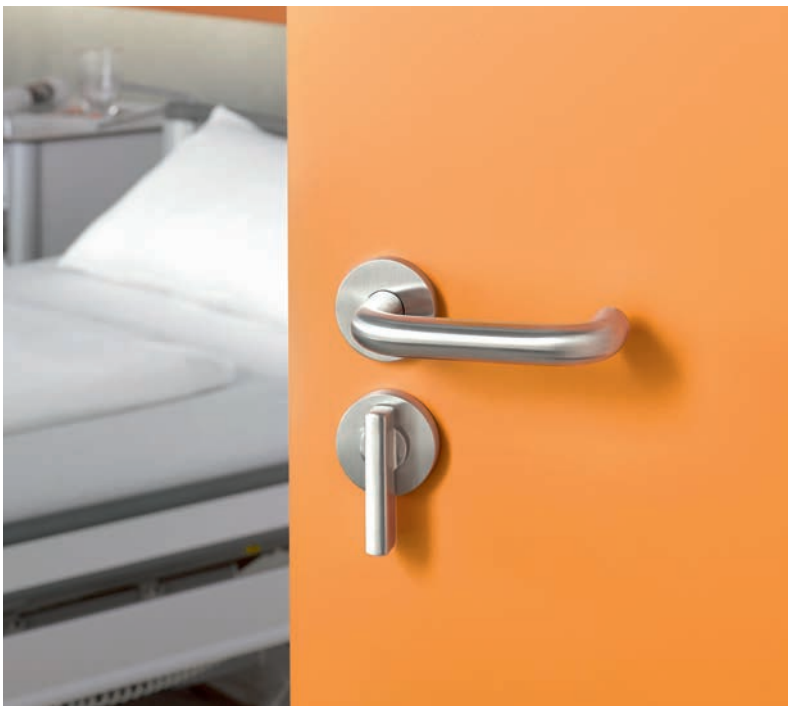

System 111 Edelstahl

DESIGN

HEWI, Bad Arolsen

MATERIAL UND OBERFLÄCHE

Edelstahl matt geschliffen

EDELSTAHL

Übersicht	60 – 61
Türdrücker-Garnituren	62 – 65
Komponenten	66 – 67
Panikstange	160 – 161
Haustür-Halbgarnituren	171
Knopf-Halbgarnituren	177
Rahmentürbeschläge	190
Fenstergriffe	214
Griffe	236 – 237
Türzubehör	285
Sanitär Serie 805 Classic	370 – 371

System 111
Edelstahl



Modell 111



ZIMMERGARNITUREN



111X
Seite 62

112X
Seite 64

113X
Seite 65

HAUSTÜR-HALBGARNITUREN

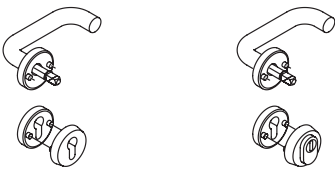

111XAH22.130
Seite 171

111XAH23.130
Seite 171

KNOPF-HALBGARNITUREN



111XAH53.0...
Seite 177

111XAH53.0...
Seite 177

GLASTÜRDRÜCKER

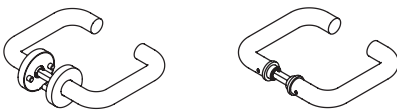

111XAG01.130
Seite 63

111XAG01.100
Seite 63

RAHMENTÜR BESCHLÄGE



111XAH51.340
Seite 190

111XAH52.340
Seite 190

NOTAUSGANGSBESCHLÄGE



PS111XA...
Seite 160

PS111XA...
Seite 161

111XAH...
Seite 164

FENSTERGRIFFE



111XAFG.1
Seite 214



111XAFGA...
Seite 214

GRIFFE



111XA...G1
Seite 236



111XA...G2
Seite 236



111XA...G3
Seite 237



111XA...G4
Seite 237

TÜRZUBEHÖR



611XA...
Seite 293



611XA.30
Seite 293



625XA
Seite 293



710XA.150...
Seite 287



711...XA
Seite 287

SANITÄR | SERIE 805 CLASSIC



805.90.0...
Seite 371



805.90.025
Seite 371



805.20.100
Seite 370



805.21.100
Seite 371







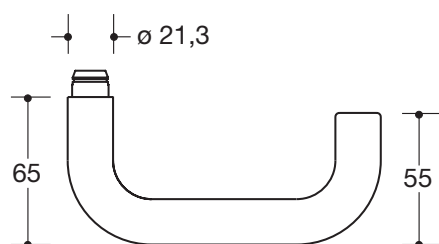
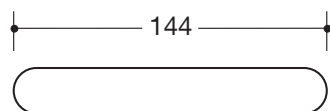





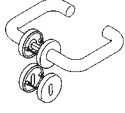
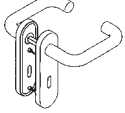



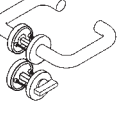
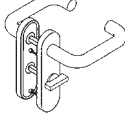
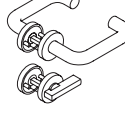

805.21.200
Seite 371

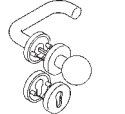
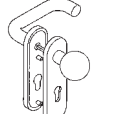
Modell 111X H-Technik



MATERIAL | OBERFLÄCHEN

Edelstahl
matt geschliffen

Modell 111X	Rosetten 305.21XA../306.23XA..	Schild 230.21XA..
Zimmerngarnitur/ Feuerschutzgarnitur		
Klasse 4	 111XAH01.130	111XAH01.110
Klasse 4	  111XAH11.130	111XAH11.110
Klasse 4 (m. geteilt. Stift)	  111XAH12.130	111XAH12.110
Frei-Besetzt-Garnitur		
Klasse 4	111XAH02.130	111XAH02.110
Frei-Besetzt-Garnitur mit verlängertem Riegel		
 Klasse 4	111XAH05.130	
Wechselgarnitur/ FS-Wechselgarnitur		
Klasse 4	 111XAH03.139	111XAH03.119
Klasse 4	  111XAH13.139	111XAH13.119
Halbgarnitur		
Klasse 4	111XAH51.130	
Haustür-Halbgarnitur mit Schutzrosette nach DIN 18257 ES1 (mit Zylinderabdeckung)		
Klasse 4	111XAH22.130	111XAH23.130
Glastürdrücker		
Klasse 4	111XAG01.130	111XAG01.100

Standardbelegung Seite 261

Weitere Garniturvarianten können aus Einzelkomponenten zusammengestellt werden.
Seiten 66, 67

BESTELLANGABEN

Bestellnummer
Vierkant
Türstärke
Lochung
ggf. Entfernung (Schilder)
ggf. Notöffnungsart (WC)







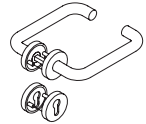

QUERVERWEISE

→ Komponenten **Seiten 66, 67**
→ Funktionsbeschläge **ab Seite 151**
→ Stifte, Anschlaghilfen **ab Seite 195**
→ Fenstergriffe **Seite 214**
→ Griffe **ab Seite 236**
→ Bestellhilfe Glastürbeschläge **Seite 271**
→ Türzubehör **ab Seite 285**

Modell 112X

Barrierefrei

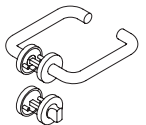
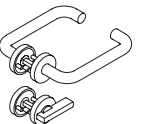

Modell 112X	Rosetten 305.21XA../306.23XA..
Zimmergarnitur/ Feuerschutzgarnitur	
Klasse 4	 111XAH01.230
Klasse 4	  111XAH11.230
Klasse 4 (m. geteilt. Stift)	  111XAH12.230
Frei-Besetzt-Garnitur	
Klasse 4	111XAH02.230
Frei-Besetzt-Garnitur mit verlängertem Riegel	
 Klasse 4	111XAH05.230

185

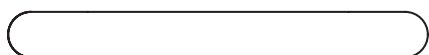

∅ 21,3



Standardbelegung Seite 261

Weitere Garniturvarianten können aus Einzelkomponenten zusammengestellt werden.
Seiten 66, 67

MATERIAL | OBERFLÄCHEN

Edelstahl
matt geschliffen

BESTELLANGABEN

Bestellnummer
Vierkant
Türstärke
Lochung
ggf. Notöffnungsart (WC)

QUERVERWEISE

→ Komponenten **Seiten 66, 67**
→ Funktionsbeschläge **ab Seite 151**
→ Stifte, Anschlaghilfen **ab Seite 195**
→ Fenstergriffe **Seite 214**
→ Griffe **ab Seite 236**
→ Türzubehör **ab Seite 285**

Modell 113X

H-Technik

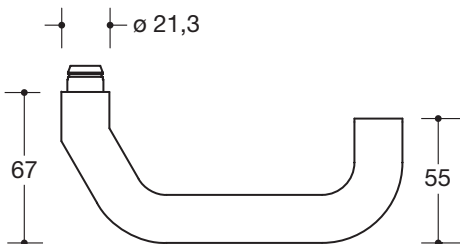
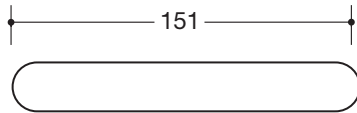

Modell 113X	Rosetten 315.21XAH/316XAH
Rahmentürgarnitur/ FS-Rahmentürgarnitur	
Klasse 4	111XAH01.340
Klasse 4	111XAH11.340
Klasse 4 (m. geteilt. Stift)	111XAH12.340
Wechselgarnitur/ FS-Wechselgarnitur	
Klasse 4	111XAH03.349
Klasse 4	111XAH13.349
Wechselgarnitur/ FS-Wechselgarnitur	
Klasse 4	111XAH03.348
Klasse 4	111XAH13.348
Rahmentürbeschlag/ FS-Rahmentürbeschlag	
Klasse 4	111XAH51.340
Klasse 4	111XAH52.340

System 111
Edelstahl

Standardbelegung Seite 261

Weitere Garniturvarianten können aus Einzelkomponenten zusammengestellt werden.
Seiten 66, 67

MATERIAL | OBERFLÄCHEN

Edelstahl
matt geschliffen

BESTELLANGABEN

Bestellnummer
Vierkant
Türstärke
Lochung
ggf. Notöffnungsart (WC)

QUERVERWEISE

- Komponenten **Seiten 66, 67**
- Funktionsbeschläge **ab Seite 151**
- Stifte, Anschlaghilfen **ab Seite 195**
- Fenstergriffe **Seite 214**
- Griffe **ab Seite 236**
- Türzubehör **ab Seite 285**

TÜRDRÜCKER



Türdrücker
H-Technik, Klasse 4
111XAH
111XAHLT

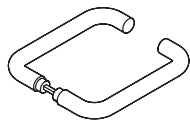

Türdrücker
H-Technik, Klasse 4
112XAH
112XAHLT

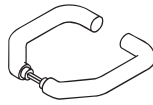

Rahmentürdrücker
H-Technik, Klasse 4
113XAH
113XAHLT

ROSETTEN



Drückerrosette
H-Technik, Klasse 4
305.21XAH **F**
305.21XAHKN **F**
305.21XAHLN **F**



Drückerrosette
für Glastüren
305.21XAHGL



Schlüsselrosette
306.23XA
306.23XAKN
306.23XALN
306.23XAFS **F**
306.23XAFSKN **F**
306.23XAFSLN **F**



WC-Rosette
306.23XANR
306.23XANRKN
306.23XANRLN

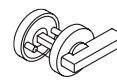

WC-Rosette BfW
mit verlängertem Riegel
306.23XANB
306.23XANBKN
306.23XANBLN

SCHUTZROSETTEN



Schutzrosette
306.23XAES **F**
306.23XAESLN **F**
306.23XAESRC **F**
(ES1)



Schutzrosette
mit Zylinderabdeckung
306.23XAESZ **F**
306.23XAESZLN **F**
306.23XAESZRC **F**
(ES1)



Schutzrosette
316XAES **F**
316XAESLN **F**



Schutzrosette
mit Zylinderabdeckung
316XAESZ **F**
316XAESZLN **F**

SCHILDER

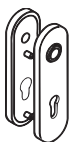

Kurzschild
H-Technik, Klasse 4
230.21XAH **F**
230.21XAHKN **F**
230.21XAHLN **F**

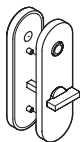

WC-Kurzschild
H-Technik, Klasse 4
230.21XAHN-
R230.21XAHNRKN
230.21XAHNRLN



Schmalschild*
H-Technik, Klasse 4
219.21XAH **F**
219.21XAHKN **F**
219.21XAHLN **F**



WC-Schmalschild*
H-Technik, Klasse 4
219.21XAHNR
219.21XAHNRKN
219.21XAHNRLN

LT (Lochteil), KN (kurze Nocken, Innenseite, Riegelseite), LN (lange Nocken, Außenseite, Schauscheibe)

*Schilder – ohne Federunterstützung

KNÖPFE

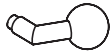

Knopf-Lochteil
H-Technik, Klasse 4
108XAHLT



Abb.: mit Rundrosette

Knopf-Stiftteil, fest
H-Technik, Klasse 4
111XAH53.038
m. Rundrosette 305.21XA...
111XAH53.048
m. Ovalrosette 315.21XA...
111XAH53.018
m. Schild 230.21XA...
111XAH53.058
m. Kurzschild 219.21XA...



Knopf-Lochteil
H-Technik, Klasse 4
109XAHLT



Abb.: mit Rundrosette

Knopf-Stiftteil, fest
H-Technik, Klasse 4
111XAH53.039
m. Rundrosette 305.21XA...
111XAH53.049
m. Ovalrosette 315.21XA...
111XAH53.019
m. Schild 230.21XA...
111XAH53.059
m. Kurzschild 219.21XA...

BESTELLANGABEN
TÜRDRÜCKER | KNÖPFE

Bestellnummer
Vierkant
Türstärke
ggf. Lochung, Entfernung
(Knopf-Stiftteil mit Schild)

ROSETTEN FÜR RAHMENTÜREN



Drückerrosette
H-Technik, Klasse 4
315.21XAH **F**
315.21XAHKN **F**



Schlüsselrosette
316XAH
316XAHKN
316XAHFS **F**
316XAHFSKN **F**

BESTELLANGABEN
ROSETTEN

Bestellnummer
Türstärke
Lochung
ggf. Notöffnungsart (WC)

BESTELLANGABEN
SCHUTZROSETTEN

Bestellnummer
Türstärke
Lochung

BESTELLANGABEN
SCHILDER

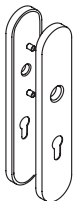

Langschild*
H-Technik, Klasse 4
235.21XAH **F**
235.21XAHKN **F**
235.21XAHLN **F**

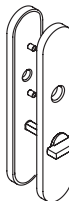

WC-Langschild*
H-Technik, Klasse 4
235.21XAHNR
235.21XAHNRKN
235.21XAHNR

Bestellnummer
Türstärke
Lochung
Entfernung

HEWI Oberflächen

XA Edelstahl matt geschliffen

Weitere Informationen zu den Techniken siehe Technische Informationen ab Seite 272

System 111
Edelstahl

Die Formensprache von System 162 basiert auf dem Gehrungsschnitt. Das puristische Designkonzept von System 162 überzeugt durch seine geradlinige Formgebung, hohe Funktionalität und Materialoptionen. System 162 umfasst formal aufeinander abgestimmte Beschläge und Sanitär-Accessoires und ermöglicht so eine durchgängige Gestaltung von der Tür bis in den Sanitärraum.

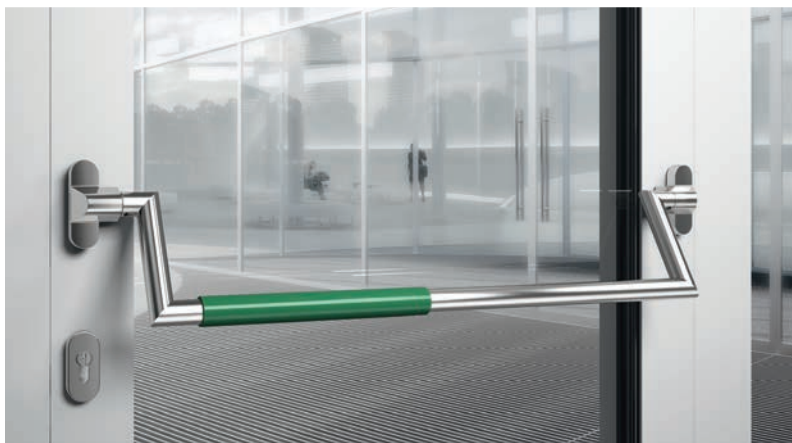

System 162 Edelstahl

DESIGN

HEWI, Bad Arolsen/NOA, Aachen

MATERIAL UND OBERFLÄCHEN

Matt geschliffene Edelstahl-Beschläge.
Sanitär-Accessoires sind aus Edelstahl (matt geschliffen oder schwarz matt pulverbeschichtet) oder hochwertig verchromt erhältlich.

EDELSTAHL

Übersicht	70 – 71
Türdrücker-Garnituren	72 – 75
Komponenten	76 – 77
Panikstange	162 – 163
Haustür-Halbgarnituren	172
Knopf-Halbgarnituren	178
Rahmentürbeschläge	190
Fenstergriffe	215
Griffe	238 – 239
Türzubehör	285
Sanitär	372 – 374



Modell 162X



System 162
Edelstahl

ZIMMERGARNITUREN

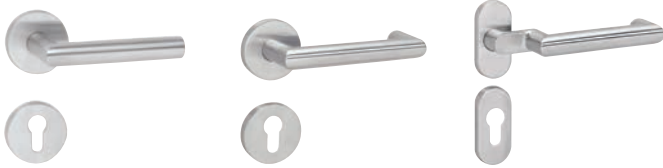

162X
Seite 72

165X
Seite 74

166X
Seite 75

HAUSTÜR-HALBGARNITUREN

KNOPF-HALBGARNITUREN

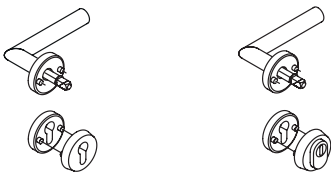

162XAH22.130
Seite 172

162XAH23.130
Seite 172



162XAH53.0...6
Seite 178

162XAH53.0...7
Seite 178

GLASTÜRDRÜCKER

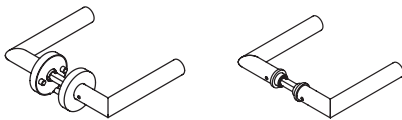

162XAG01.230
Seite 73

162XAG01.200
Seite 73

RAHMENTÜRBECHLÄGE



162XAH51.640
Seite 190

162XAH52.640
Seite 190

NOTAUSGANGSBESCHLÄGE



PS160XA...
Seite 162



PS160XA...
Seite 163



162XAH...
Seite 164



162XADG...
Seite 156

FENSTERGRIFFE



162XAFG.2
Seite 215



162XAFGA...
Seite 215

GRIFFE



160XA...G6
Seite 238

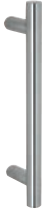

160XA...G7
Seite 239

TÜRZUBEHÖR



611XA...
Seite 293



611XA.30
Seite 293



625XA
Seite 293



710XA.150...
Seite 287



711...XA
Seite 287

SANITÄR



162.90.010XA
Seite 374



162.90.030XA
Seite 374



162.20.100XA
Seite 372

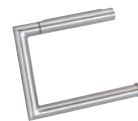

162.21.100XA
Seite 373



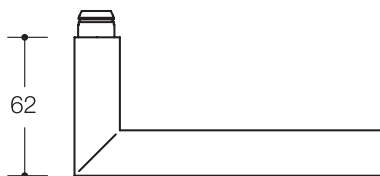
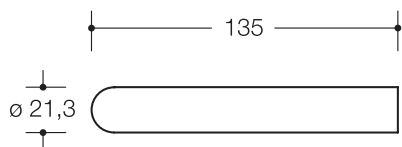

162.21.300XA
Seite 373

Modell 162X H-Technik



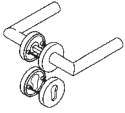
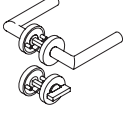
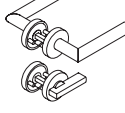

MATERIAL | OBERFLÄCHEN

Edelstahl
matt geschliffen

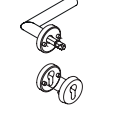
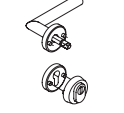
Modell 162X	Rosetten 305.21X../306.23X..
Zimmergarnitur/ Feuerschutzgarnitur	
Klasse 4	162XAH01.230
Klasse 4 F	162XAH11.230
Klasse 4 (m. geteilt. Stift) F	162XAH12.230
Frei-Besetzt-Garnitur	
Klasse 4	162XAH02.230
Frei-Besetzt-Garnitur mit verlängertem Riegel	
Klasse 4	162XAH05.230
Wechselgarnitur/ FS-Wechselgarnitur	
Klasse 4	162XAH03.237
Klasse 4 F	162XAH13.237
Halbgarnitur	
Klasse 4	162XAH51.230

Haustür-Halbgarnitur mit Schutzrosette nach DIN 18257 ES1 und Zylinderabdeckung		
Klasse 4	162XAH22.230	162XAH23.230

Glastürdrücker		
Klasse 4	162XAG01.230	162XAG01.200

Standardbelegung Seite 261

Weitere Garniturvarianten können aus Einzelkomponenten zusammengestellt werden.
Seiten 76, 77

BESTELLANGABEN









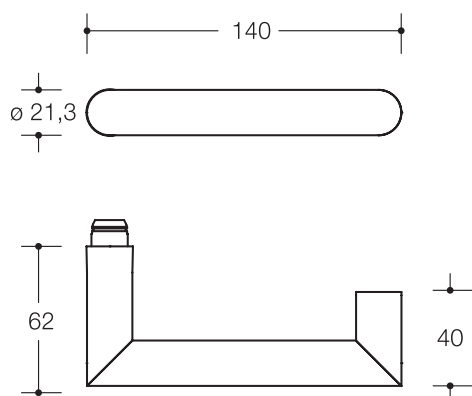
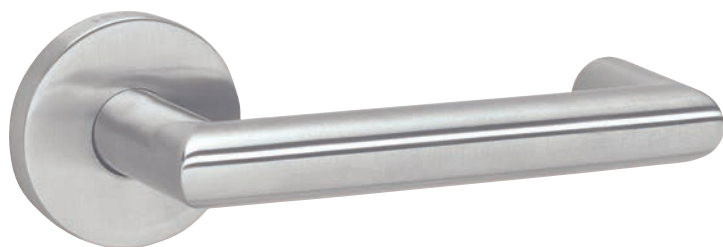

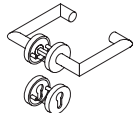

Bestellnummer
Vierkant
Türstärke
Lochung
ggf. Notöffnungsart (WC)

QUERVERWEISE

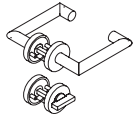
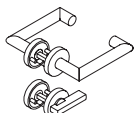
- Komponenten **Seiten 76, 77**
- Funktionsbeschläge **ab Seite 151**
- Stifte, Anschlaghilfen **ab Seite 195**
- Fenstergriffe **Seite 215**
- Griffe **ab Seite 238**
- Bestellhilfe Glastürbeschläge **Seite 271**
- Türzubehör **ab Seite 287**

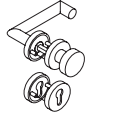
Modell 165X H-Technik



Modell 165X	Rosetten 305.21X../306.23X..
Zimmerngarnitur/ Feuerschutzgarnitur	
Klasse 4	 162XAH01.530
Klasse 4	  162XAH11.530
Klasse 4 (m. geteilt. Stift)	  162XAH12.530
Frei-Besetzt-Garnitur	
Klasse 4	162XAH02.530
Frei-Besetzt-Garnitur mit verlängertem Riegel	
	
Klasse 4	162XAH05.530
Wechselgarnitur/ FS-Wechselgarnitur	
Klasse 4	 162XAH03.537
Klasse 4	  162XAH13.537

Standardbelegung Seite 261

Weitere Garniturvarianten können aus Einzelkomponenten zusammengestellt werden.
Seiten 76, 77

MATERIAL | OBERFLÄCHEN

Edelstahl
matt geschliffen

BESTELLANGABEN

Bestellnummer
Vierkant
Türstärke
Lochung
ggf. Notöffnungsart (WC)

QUERVERWEISE

- Komponenten **Seiten 76, 77**
- Funktionsbeschläge **ab Seite 151**
- Stifte, Anschlaghilfen **ab Seite 195**
- Fenstergriffe **Seite 215**
- Griffe **ab Seite 238**
- Türzubehör **ab Seite 287**

Modell 166X

H-Technik

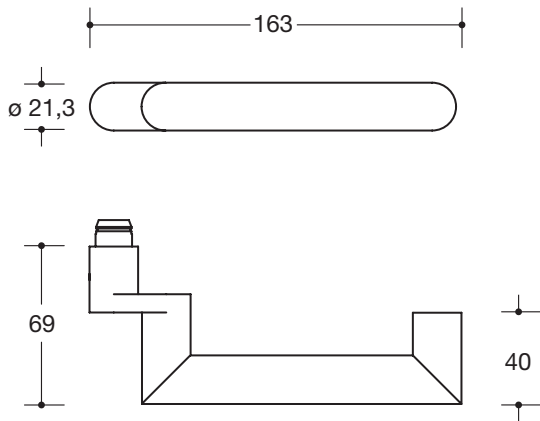

Modell 166X	Rosetten 315.21XAH/316XA...
Rahmentürgarnitur/ FS-Rahmentürgarnitur	
Klasse 4	162XAH01.640
Klasse 4	162XAH11.640
Klasse 4 (m. geteilt. Stift)	162XAH12.640
Wechselgarnitur/ FS-Wechselgarnitur	
Klasse 4	162XAH03.647
Klasse 4	162XAH13.647
Wechselgarnitur/ FS-Wechselgarnitur	
Klasse 4	162XAH03.646
Klasse 4	162XAH13.646
Rahmentürbeschlag/ FS-Rahmentürbe- schlag	
Klasse 4	162XAH51.640
Klasse 4	162XAH52.640

System 162
Edelstahl

Standardbelegung Seite 261

Weitere Garniturvarianten können aus Einzelkomponenten zusammengestellt werden.

Seiten 76, 77

MATERIAL | OBERFLÄCHEN

Edelstahl
matt geschliffen

BESTELLANGABEN

Bestellnummer
Vierkant
Türstärke
Lochung

QUERVERWEISE

- Komponenten **Seiten 76, 77**
- Funktionsbeschläge **ab Seite 151**
- Stifte, Anschlaghilfen **ab Seite 195**
- Fenstergriffe **Seite 215**
- Griffe **ab Seite 238**
- Türzubehör **ab Seite 287**

TÜRDRÜCKER

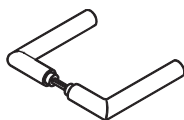

Türdrücker
H-Technik, Klasse 4
162XAH
162XAHLT

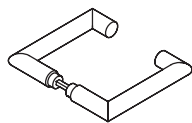

Türdrücker
für Glastüren
H-Technik, Klasse 4
165XAH
165XAHLT

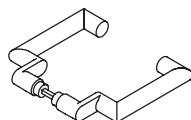

Rahmentürdrücker
H-Technik, Klasse 4
166XAH
166XAHLT

ROSETTEN



Drückerrosette
H-Technik, Klasse 4
305.21XAH **F**
305.21XAHKN **F**
305.21XAHLN **F**



Drückerrosette
für Glastüren
305.21XAHGL



Schlüsselrosette
306.23XA
306.23XAKN
306.23XALN
306.23XAFS **F**
306.23XAFSKN **F**
306.23XAFSLN **F**



WC-Rosette
306.23XANR
306.23XANRKN
306.23XANRLN



WC-Rosette BfW
mit verlängertem Riegel
306.23XANB
306.23XANBKN
306.23XANBLN



SCHUTZROSETTEN



Schutzrosette
306.23XAES **F**
306.23XAESLN **F**
306.23XAESRC **F**
(ES1)



Schutzrosette
mit Zylinderabdeckung
306.23XAESZ **F**
306.23XAESZLN **F**
306.23XAESZRC **F**
(ES1)



Schutzrosette
316XAES **F**
316XAESLN3 **F**



Schutzrosette
mit Zylinderabdeckung
316XAESZ **F**
316XAESZLN54 **F**

SCHILDER

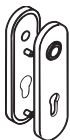

Kurzschild
H-Technik, Klasse 4
230.21XAH **F**
230.21XAHKN **F**
230.21XAHLN **F**

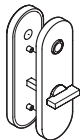

WC-Kurzschild
H-Technik, Klasse 4
230.21XAHNR
230.21XAHNRKN
230.21XAHNRRLN



Schmalschild*
H-Technik, Klasse 4
219.21XAH **F**
219.21XAHKN **F**
219.21XAHLN **F**



WC-Schmalschild*
H-Technik, Klasse 4
219.21XAHNR
219.21XAHNRKN
219.21XAHNRRLN

LT (Lochteil), KN (kurze Nocken, Innenseite, Riegelseite), LN (lange Nocken, Außenseite, Schauscheibe)

***Schilder** – ohne Federunterstützung.

KNÖPFE

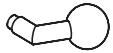

Knopf-Lochteil
H-Technik, Klasse 4
108XAHLT



Abb.: mit Rundrosette

Knopf-Stiftteil, fest
H-Technik, Klasse 4
111XAH53.038
m. Rundrosette 305.21XA...
111XAH53.048
m. Ovalrosette 315.21XA...
111XAH53.018
m. Schild 230.21XA...
111XAH53.058
m. Kurzschild 219.21XA...



Knopf-Lochteil
H-Technik, Klasse 4
109XAHLT



Abb.: mit Rundrosette

Knopf-Stiftteil, fest
H-Technik, Klasse 4
111XAH53.039
m. Rundrosette 305.21XA...
111XAH53.049
m. Ovalrosette 315.21XA...
111XAH53.019
m. Schild 230.21XA...
111XAH53.059
m. Kurzschild 219.21XA...

BESTELLANGABEN
TÜRDRÜCKER | KNÖPFE

Bestellnummer
Vierkant
Türstärke

KNÖPFE



Knopf-Lochteil
H-Technik, Klasse 4
106XAHLT



Abb.: mit Rundrosette

Knopf-Stiftteil, fest
H-Technik, Klasse 4
162XAH53.036
m. Rundrosette 305.21X
162XAH53.016
m. Schild 230.21X
162XAH53.046
m. Ovalrosette 315.21XA
162XAH53.056
m. Kurzschild 219.21X



Knopf-Lochteil
H-Technik, Klasse 4
107XAHLT



Abb.: mit Rundrosette

Knopf-Stiftteil, fest
H-Technik, Klasse 4
162XAH53.037
m. Rundrosette 305.21X
162XAH53.017
m. Schild 230.21X
162XAH53.047
m. Ovalrosette 315.21XA
162XAH53.057
mit Kurzschild 219.21X

BESTELLANGABEN
ROSETTEN

Bestellnummer
Türstärke
Lochung
ggf. Notöffnungsart (WC)

ROSETTEN FÜR RAHMENTÜREN



Drückerrosette
H-Technik, Klasse 4
315.21XAH **F**
315.21XAHKN **F**



Schlüsselrosette
316XAH
316XAHKN
316XAHFS **F**
316XAHFSKN **F**

BESTELLANGABEN
SCHUTZROSETTEN

Bestellnummer
Türstärke
Lochung

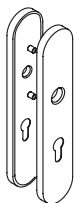

Langschild*
H-Technik, Klasse 4
235.21XAH **F**
235.21XAHKN **F**
235.21XAHLN **F**



WC-Langschild*
H-Technik, Klasse 4
235.21XAHNR
235.21XAHNRKN
235.21XAHNR

BESTELLANGABEN
SCHILDER

Bestellnummer
Türstärke
Lochung
Entfernung
ggf. Notöffnungsart (WC)

HEWI Oberflächen



XA Edelstahl matt geschliffen

Weitere Informationen zu den Techniken siehe Technische Informationen ab Seite 272

System 162
Edelstahl

Die Türdrückerserie 170 zeichnet sich durch ihre einfache, reduzierte Form und klassische Linienführung aus. Die bogenförmige Formgebung der Serie ist optimal auf die Bewegung der Hand beim Öffnen und Schließen der Tür abgestimmt. Die Beschläge ermöglichen eine flexible und sichere Nutzung. Der zum Türblatt endende Bogen ermöglicht zuverlässigen Halt. Gefertigt wird Serie 170 aus matt geschliffenem Edelstahl.



Modell 173X

Serie 170 Edelstahl

DESIGN

HEWI, Bad Arolsen

MATERIAL UND OBERFLÄCHE

Edelstahl matt geschliffen

EDELSTAHL

Türdrücker-Garnituren	82 – 83
Komponenten	84 – 85
Haustür-Halbgarnituren	173
Rahmentürbeschläge	191
Fenstergriffe	216
Türzubehör	285



Modell 173X

Serie 170

Klassische Linienführung

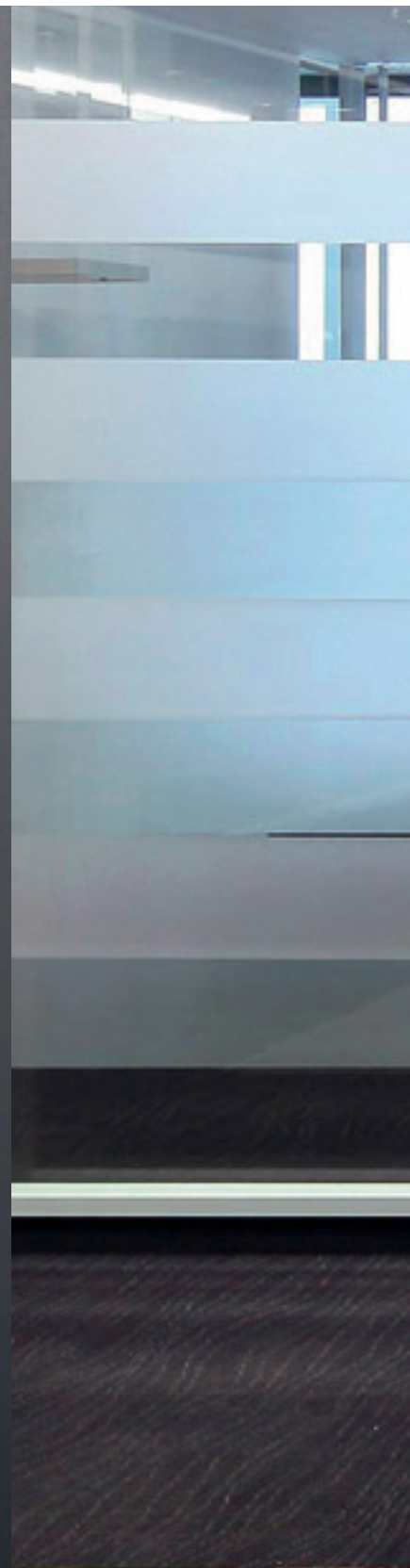



Serie 170
Edelstahl

Modell 173X H-Technik

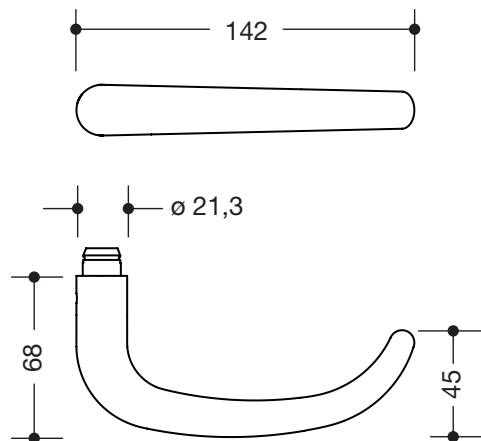

Modell 173X	Rosetten 305.21XA../306.23XA..	Rosetten 315.23XAH/316XAH
Zimmergarnitur/ Feuerschutzgarnitur		
Klasse 4	170XAH01.330	
Klasse 4	170XAH11.330	
Klasse 4 (m. geteilt. Stift)	170XAH12.330	
Frei-Besetzt-Garnitur		
Klasse 4	170XAH02.330	
Wechselgarnitur/ FS-Wechselgarnitur		
Klasse 4	170XAH03.339	
Klasse 4	170XAH13.339	
Rahmentürbeschlag/ FS-Rahmentürbeschlag		
Klasse 4	170XAH51.330	170XAH51.340
Klasse 4		170XAH52.340

Haustür-Halbgarnitur mit Schutzrosette nach DIN 18257 ES1		
Klasse 4	170XAH22.330	
Haustür-Halbgarnitur mit Schutzrosette nach DIN 18257 ES1 und Zylinderabdeckung		
Klasse 4	170XAH23.330	

Glastürdrücker		
Klasse 4	170XAG01.330	170XAG01.300

MATERIAL | OBERFLÄCHEN

Edelstahl
matt geschliffen

BESTELLANGABEN

Bestellnummer
Vierkant
Türstärke
Lochung
ggf. Notöffnungsart (WC)

QUERVERWEISE

→ Komponenten **Seiten 84, 85**
→ Funktionsbeschläge Rahmentüren **S. 191**
→ Stifte, Anschlaghilfen **ab Seite 195**
→ Fenstergriffe **Seite 216**

Modell 174X

H-Technik

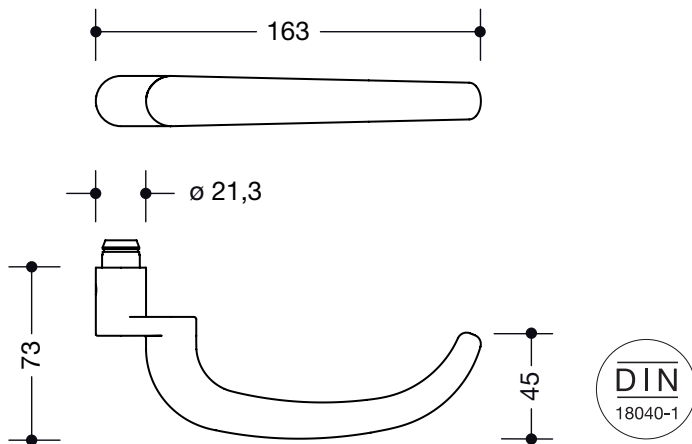

Modell 174X	Rosetten 315.23XAH/316XAH
Rahmentürgarnitur/ FS-Rahmentürgarnitur	
Klasse 4	170XAH01.440
Klasse 4	170XAH11.440
Klasse 4 (m. geteilt. Stift)	170XAH12.440
Wechselgarnitur/ FS-Wechselgarnitur	
Klasse 4	170XAH03.449
Klasse 4	170XAH13.449
Wechselgarnitur/ FS-Wechselgarnitur	
Klasse 4	170XAH03.448
Klasse 4	170XAH13.448
Rahmentürbeschlag/ FS-Rahmentürbeschlag	
Klasse 4	170XAH51.440
Klasse 4	170XAH52.440

Serie 170
Edelstahl

Standardbelegung Seite 261

Weitere Garniturvarianten können aus Einzelkomponenten zusammengestellt werden.

Seiten 84, 85

MATERIAL | OBERFLÄCHEN

Edelstahl
matt geschliffen

BESTELLANGABEN

Bestellnummer
Vierkant
Türstärke
Lochung
ggf. Notöffnungsart (WC)

QUERVERWEISE

- Komponenten **Seiten 84, 85**
- Funktionsbeschläge Rahmentüren **S. 191**
- Stifte, Anschlaghilfen **ab Seite 195**
- Fenstergriffe **Seite 216**

TÜRDRÜCKER

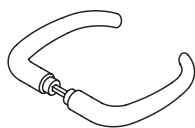

Türdrücker
H-Technik, Klasse 4
173XAH
173XAHLT

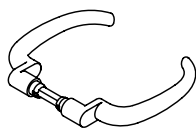

Türdrücker
H-Technik, Klasse 4
174XAH
174XAHLT

ROSETTEN



Drückerrosette
H-Technik, Klasse 4
305.21XAH **F**
305.21XAHKN **F**
305.21XAHLN **F**



Drückerrosette
für Glastüren
305.21XAHGL



Schlüsselrosette
306.23XA
306.23XAKN
306.23XALN
306.23XAFS **F**
306.23XAFSKN **F**
306.23XAFSLN **F**



WC-Rosette
306.23XANR
306.23XANRKN
306.23XANRLN

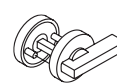

WC-Rosette BfW
mit verlängertem Riegel
306.23XANB
306.23XANBKN
306.23XANBLN



SCHUTZROSETTEN



Schutzrosette
306.23XAES **F**
306.23XAESLN **F**
306.23XAESRC **F**
(ES1)



Schutzrosette
mit Zylinderabdeckung
306.23XAESZ **F**
306.23XAESZLN **F**
306.23XAESZRC **F**
(ES1)



Schutzrosette
316XAES **F**
316XAESLN3 **F**



Schutzrosette
mit Zylinderabdeckung
316XAESZ **F**
316XAESZLN54 **F**

SCHILDER



Kurzschild
H-Technik, Klasse 4
230.21XAH **F**
230.21XAHKN **F**
230.21XAHLN **F**

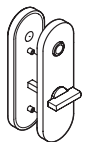

WC-Kurzschild
H-Technik, Klasse 4
230.21XAHNR
230.21XAHNRKN
230.21XAHNRNLN

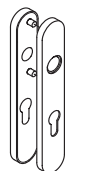

Schmalschild*
H-Technik, Klasse 4
219.21XAH **F**
219.21XAHKN **F**
219.21XAHLN **F**

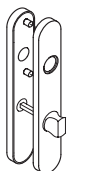

WC-Schmalschild*
H-Technik, Klasse 4
219.21XAHNR
R219.21XAHNR
KN219.21XAHNRNLN

LT (Lochteil), KN (kurze Nocken, Innenseite, Riegelseite), LN (lange Nocken, Außenseite, Schauscheibe)

*Schilder – ohne Federunterstützung

KNÖPFE

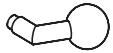

Knopf-Lochteil
H-Technik, Klasse 4
108XAHLT



Abb.: mit Rundrosette

Knopf-Stiftteil, fest
H-Technik, Klasse 4
111XAH53.038
m. Rundrosette 305.21XA...
111XAH53.048
m. Ovalrosette 315.21XA...
111XAH53.018
m. Schild 230.21XA...
111XAH53.058
m. Kurzschild 219.21XA...



Knopf-Lochteil
H-Technik, Klasse 4
109XAHLT



Abb.: mit Rundrosette

Knopf-Stiftteil, fest
H-Technik, Klasse 4
111XAH53.039
m. Rundrosette 305.21XA...
111XAH53.049
m. Ovalrosette 315.21XA...
111XAH53.019
m. Schild 230.21XA...
111XAH53.059
m. Kurzschild 219.21XA...

BESTELLANGABEN
TÜRDRÜCKER | KNÖPFE

Bestellnummer
Vierkant
Türstärke
ggf. Lochung, Entfernung
(Knopf-Stiftteil mit Schild)

KNÖPFE



Knopf-Lochteil
H-Technik, Klasse 4
106XAHLT



Abb.: mit Rundrosette

Knopf-Stiftteil, fest
H-Technik, Klasse 4
162XAH53.036
m. Rundrosette 305.21X
162XAH53.016
m. Schild 230.21X
162XAH53.046
m. Ovalrosette 315.21XA
162XAH53.056
m. Kurzschild 219.21X



Knopf-Lochteil
H-Technik, Klasse 4
107XAHLT



Abb.: mit Rundrosette

Knopf-Stiftteil, fest
H-Technik, Klasse 4
162XAH53.037
m. Rundrosette 305.21X
162XAH53.017
m. Schild 230.21X
162XAH53.047
m. Ovalrosette 315.21XA
162XAH53.057
mit Kurzschild 219.21X

BESTELLANGABEN
ROSETTEN

Bestellnummer
Türstärke
Lochung
ggf. Notöffnungsart (WC)

ROSETTEN FÜR RAHMENTÜREN



Drückerrosette
H-Technik, Klasse 4
315.21XAH **F**
315.21XAHKN **F**



Schlüsselrosette
316XAH
316XAHKN
316XAHFS **F**
316XAHFSKN **F**

BESTELLANGABEN
SCHUTZROSETTEN

Bestellnummer
Türstärke
Lochung

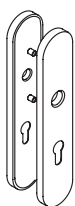

Langschild*
H-Technik, Klasse 4
235.21XAH **F**
235.21XAHKN **F**
235.21XAHLN **F**



WC-Langschild*
H-Technik, Klasse 4
235.21XAHNR
235.21XAHNRKN
235.21XAHNR

BESTELLANGABEN
SCHILDER

Bestellnummer
Türstärke
Lochung
Entfernung
ggf. Notöffnungsart (WC)

HEWI Oberflächen



XA Edelstahl matt geschliffen

Weitere Informationen zu den Techniken siehe Technische Informationen ab Seite 272



reddot

Serie 180 steht für eine geradlinige Architektur. Das Design der Beschläge basiert auf geometrischen Grundformen und verleiht der Serie ihren klaren Charakter. Die Türdrücker werden aus massivem, matt geschliffenem Edelstahl gefertigt. Edles Glas verleiht der Designvariante der Serie 180 eine luxuriöse Anmutung. Farbiges Glas wird direkt auf den Türdrücker aus Edelstahl appliziert. Erhältlich ist die Glasvariante von Serie 180 in den Farben Weiß oder Schwarz.



Modell 185X

Serie 180

Edelstahl | Glas

DESIGN

HEWI, Bad Arolsen

MATERIAL UND OBERFLÄCHE

Edelstahl matt geschliffen oder Edelstahl mit appliziertem Glas.

EDELSTAHL

Übersicht	89
Türdrücker-Garnituren	90 – 93
Komponenten	94 – 95
Hautür-Halbgarnituren	174 – 175
Fenstergriffe	217
Griffe	223
Türzubehör	285
Sanitär	385 – 387



Modell 185XO

Serie 180

Klare Geometrie



ZIMMERTÜRBSCHLÄGE



Modell 185X
Seite 90



Modell 185XO, Glas-Overlay
Seite 92

HAUSTÜR-HALBGARNITUREN

GLASTÜRDRÜCKER

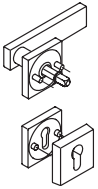

180XAH2...5A0
Seite 174

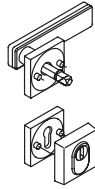

180XOH2...5A0
Seite 175

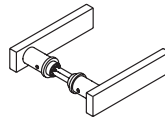

180XAG01.500
Seite 91

FENSTERGRIFFE



Modell 180XAFG.5B
Seite 217



Modell 180XAFGA.5, abschl.
Seite 217



Modell 180XOFG.5B
Seite 217

SANITÄR



WC-Bürstengarnitur
Seite 385



WC-Papierhalter
Seite 385



Einzel- | Doppelhaken
Seite 387



Hygienebeutelspender
Seite 387



Hygienekombination
Seite 386

Modell 185X H-Technik

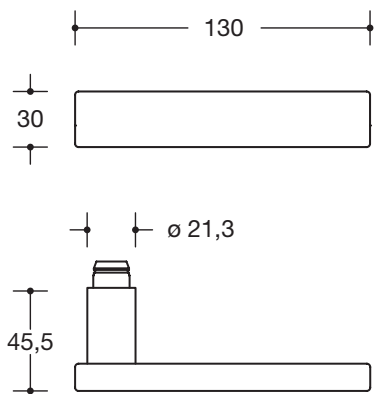
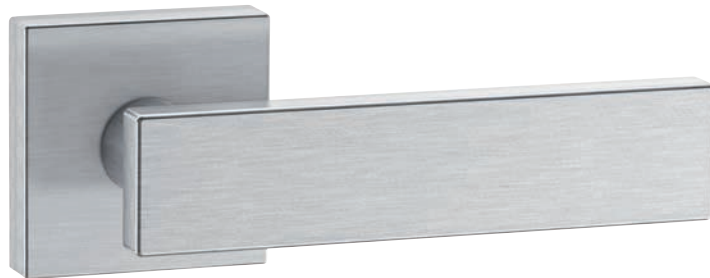

MATERIAL | OBERFLÄCHEN

Edelstahl
matt geschliffen

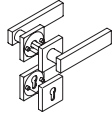
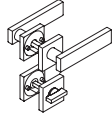
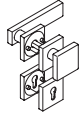
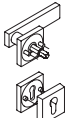
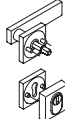
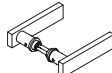
Modell 185X	Rosetten 307.21XA../308XA..
Zimmergarnitur	
Klasse 4	180XAH01.5A0
Frei-Besetzt-Garnitur	
Klasse 4	180XAH02.5A0
Wechselgarnitur	
Klasse 4	180XAH03.5A5
Hautür-Halbgarnitur mit Schutzrosette nach DIN 18257 ES1	
Klasse 4	180XAH22.5A0
Hautür-Halbgarnitur mit Schutzrosette nach DIN 18257 ES1 und Zylinderabdeckung	
Klasse 4	180XAH23.5A0
Glastürdrücker	
Klasse 4	180XAG01.500

Standardbelegung Seite 261

Weitere Garniturvarianten können aus Einzelkomponenten zusammengestellt werden.

Seiten 94, 95

BESTELLANGABEN

Bestellnummer
Vierkant
Türstärke
Lochung
Ggf. Notöffnungsart (WC)

QUERVERWEISE

→ Komponenten **Seiten 94, 95**
→ Stifte, Anschlaghilfen **ab Seite 195**
→ Fenstergriffe **Seite 217**
→ Griffe **Seite 223**

Modell 185XO H-Technik

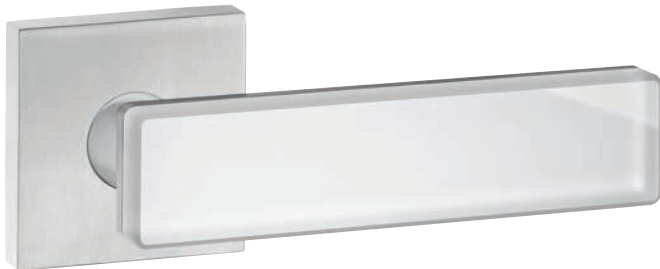

Variante: Weiß

Variante: Schwarz

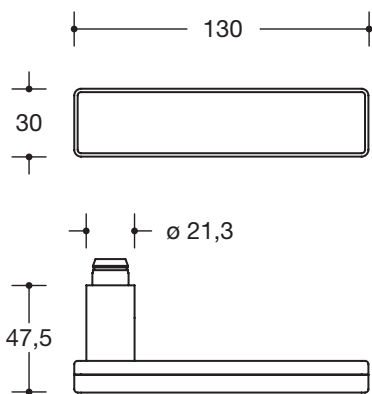

MATERIAL | OBERFLÄCHEN

Edelstahl
matt geschliffen

Glas
in den Farben Weiß und Schwarz

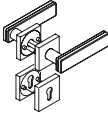
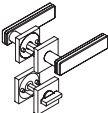
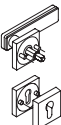
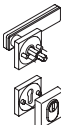
Modell 185XO mit Glaskörper	Rosetten 307.21XAH/308XA..
Zimmergarnitur	
Klasse 4	180XOH01.5A0
Frei-Besetzt-Garnitur	
Klasse 4	180XOH02.5A0
Haustür-Halbgarnitur mit Schutzrosette nach DIN 18257 ES1	
Klasse 4	180XOH22.5A0
Haustür-Halbgarnitur mit Schutzrosette nach DIN 18257 ES1 und Zylinderabdeckung	
Klasse 4	180XOH23.5A0

Standardbelegung Seite 261

Weitere Garniturvarianten können aus Einzelkomponenten zusammengestellt werden.
Seiten 94, 95

BESTELLANGABEN

Bestellnummer
Glasfarbe
Vierkant
Türstärke
Lochung
Ggf. Notöffnungsart (WC)

QUERVERWEISE

→ Komponenten **Seiten 94, 95**
→ Stifte, Anschlaghilfen **ab Seite 195**
→ Fenstergriffe **Seite 217**
→ Griffe **Seite 223**

TÜRDRÜCKER

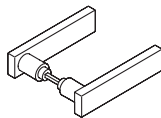

Türdrücker, Edelstahl
H-Technik, Klasse 4
185XAH
185XAHLT

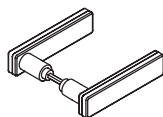

Türdrücker, Glas
H-Technik, Klasse 4
185XOH
185XOHLT

ROSETTEN

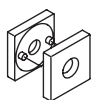

Drückerrosette
H-Technik, Klasse 4
307.21XAH **F**
307.21XAHKN **F**
307.21XAHLN **F**

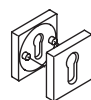

Schlüsselrosette
308XA
308XAKN
308XALN
308XAFS **F**
308XAFSKN **F**
308XAFSLN **F**



WC-Rosette
308XANR
308XANRKN
308XANRLN



Drückerrosette
H-Technik, Klasse 4
305.21XAH **F**
305.21XAHKN **F**
305.21XAHLN **F**



Drückerrosette
für Glastüren
305.21XAHGL

SCHUTZROSETTEN



Schutzrosette
ohne Zylinderabdeckung
308XAES **F**
308XAESLN **F**
308XAESRC **F**
(ES1)



Schutzrosette
mit Zylinderabdeckung
308XAESZ **F**
308XAESZLN **F**
308XAESZRC **F**
(ES1)



Schutzrosette
ohne Zylinderabdeckung
306.23XAES **F**
306.23XAESLN **F**
306.23XAESRC **F**



Schutzrosette
mit Zylinderabdeckung
306.23XAESZ **F**
306.23XAESZLN **F**
306.23XAESZRC **F**

SCHILDER

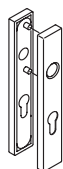

Schmalschild*
H-Technik
220.21XAH **F**
220.21XAHKN **F**
220.21XAHLN **F**

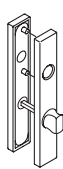

WC-Schmalschild*
H-Technik
220.21XAHNR
220.21XAHNRKN
220.21XAHNRNLN

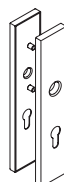

Langschild*
H-Technik
236.21XAH **F**
236.21XAHKN **F**
236.21XAHLN **F**



WC-Langschild*
H-Technik
236.21XAHNR
236.21XAHNRKN
236.21XAHNRNLN

LT (Lochteil), KN (kurze Nocken, Innenseite, Riegelseite), LN (lange Nocken, Außenseite, Schauscheibe)

***Schilder** – ohne Federunterstützung

KNÖPFE

Knopf-Lochteil
H-Technik, Klasse 4
105XAHLT



Abb.: mit Quadratrossette

Knopf-Stiftteil, fest
H-Technik, Klasse 4
100XAH53.0A5
mit Quadratrossette 307.21XAHLN
100XAH53.0B5
mit Rechteckrossette 317.21XAHKN
100XAH53.0C5
mit Kurzschild 220.21XAHKN

BESTELLANGABEN
TÜRDRÜCKER | KNÖPFE

Bestellnummer
ggf. Glasfarbe (185XOH...)
Vierkant
Türstärke
ggf. Lochung, Entfernung
(Knopf-Stiftteil mit Schild)

ROSETTEN

Schlüsselrossette

306.23XA
306.23XAKN
306.23XALN
306.23XAFS
306.23XAFSKN
306.23XAFSLN



WC-Rosette

306.23XANR
306.23XANRKN
306.23XANRLN

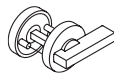

WC-Rosette BfW

mit verlängertem Riegel
306.23XANB
306.23XANBKN
306.23XANBLN

BESTELLANGABEN
ROSETTEN

Bestellnummer
Türstärke
Lochung
ggf. Notöffnungsart (WC)

BESTELLANGABEN
SCHUTZROSETTEN

Bestellnummer
Türstärke
Lochung

BESTELLANGABEN
SCHILDER

Bestellnummer
Türstärke
Lochung
Entfernung
ggf. Notöffnungsart (WC)

HEWI Glasfarben | Oberflächen

Weiß Schwarz XA Edelstahl matt geschliffen

Weitere Informationen zu den Techniken siehe Technische Informationen ab Seite 272



Die von Architekt und Designer Hadi Teherani entworfene Serie 270 zeichnet eine architektonische Anmut aus. Die Gestaltung ist auf das Wesentliche reduziert und setzt in Kombination mit der Rundrosette stilvolle Akzente an der Tür. Matt geschliffener Edelstahl unterstreicht das zeitlose Design.



Serie 270 Edelstahl

DESIGN

Hadi Teherani Design, Hamburg

MATERIAL UND OBERFLÄCHEN

Matt geschliffene Edelstahl-Beschläge

EDELSTAHL

Übersicht	98 – 99
Türdrücker-Garnituren	100 – 103
Komponenten	104 – 105
Panikstange	162 – 163
Haustür-Halbgarnituren	176
Knopf-Halbgarnituren	179
Rahmentürbeschläge	191 – 192
Fenstergriffe	218
Griffe	238 – 239
Türzubehör	285
Sanitär	372 – 374



Modell 271X



ZIMMERGARNITUREN



Neu
271X
Seite 100

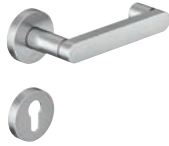

Neu
272X
Seite 101



Neu
273X
Seite 102



Neu
274X
Seite 103

HAUSTÜR-HALBGARNITUREN

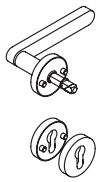

Neu
270XAH22.130
Seite 176

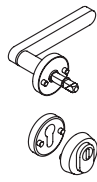

Neu
270XAH23.130
Seite 176

KNOPF-HALBGARNITUREN



Neu
270XAH53.036
Seite 179



Neu
270XAH53.047
Seite 179

GLASTÜRDRÜCKER

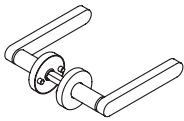

Neu
270XAG01.130
Seite 100

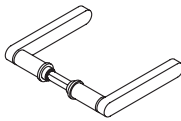

Neu
270XAG01.100
Seite 100

RAHMENTÜRBECHLÄGE



Neu
270XAH5...340
Seite 191



Neu
270XAH5...440
Seite 192

NOTAUSGANGSBESCHLÄGE



PS160XA...
Seite 162



162XAH...
Seite 164



162XADG...
Seite 156

FENSTERGRIFFE



270X..FG.1
Seite 218



270X..FGA.1
Seite 218

GRIFFE



160XA...G6
Seite 238



160XA...G7
Seite 239

TÜRZUBEHÖR



611XA...
Seite 293



611XA.30
Seite 293



625XA
Seite 293



710XA.150...
Seite 287



711...XA
Seite 287

SANITÄR



162.90.010...
Seite 374



162.90.030...
Seite 374



900.20.00...
Seite 372



900.21.000...
Seite 373



162.21.300...
Seite 373

WEITERE GARNITUREN SIEHE BICOLOR UND MINI



Neu
271XP
Seite 24



Neu
270XAM
Seite 44



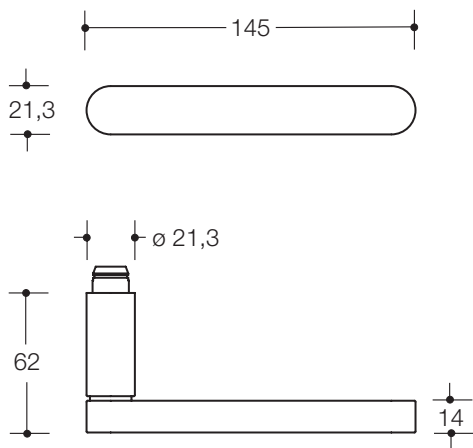

Neu
270XPM
Seite 45

Modell 271X Neu H-Technik

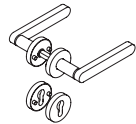
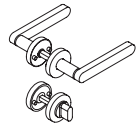
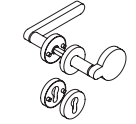
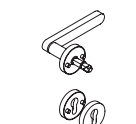
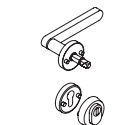
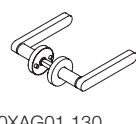

Lieferbar ab Juli 2022

Modell 271X	Rosetten 305.21X../306.23X..	
Zimmergarnitur/ Feuerschutzgarnitur		
Klasse 4		270XAH01.130
Klasse 4	F	270XAH11.130
Klasse 4 (m. geteilt. Stift)	F	270XAH12.130
Frei-Besetzt-Garnitur		
Klasse 4		270XAH02.130
Wechselgarnitur/ FS-Wechselgarnitur		
Klasse 4		270XAH03.136
Klasse 4	F	270XAH13.136
Haustür-Halbgarnitur mit Schutzrosette nach DIN 18257 ES1		
Klasse 4		270XAH22.130
Haustür-Halbgarnitur mit Schutzrosette nach DIN 18257 ES1 und Zylinderabdeckung		
Klasse 4		270XAH23.130
Glastürdrücker		
Klasse 4	270XAG01.130	270XAG01.100
ww		

Standardbelegung Seite 261

Weitere Garniturvarianten können aus Einzelkomponenten zusammengestellt werden.

Seiten 104, 105

MATERIAL | OBERFLÄCHEN

Edelstahl
matt geschliffen

BESTELLANGABEN

Bestellnummer
Vierkant
Türstärke
Lochung
ggf. Notöffnungsart (WC)

QUERVERWEISE

- Komponenten **Seiten 104, 105**
- Funktionsbeschläge **ab Seite 156**
- Stifte, Anschlaghilfen **ab Seite 195**
- Fenstergriffe **Seite 218**
- Griffe **ab Seite 238**
- Bestellhilfe Glastürbeschläge **Seite 271**
- Türzubehör **ab Seite 285**

Modell 272X **Neu** H-Technik

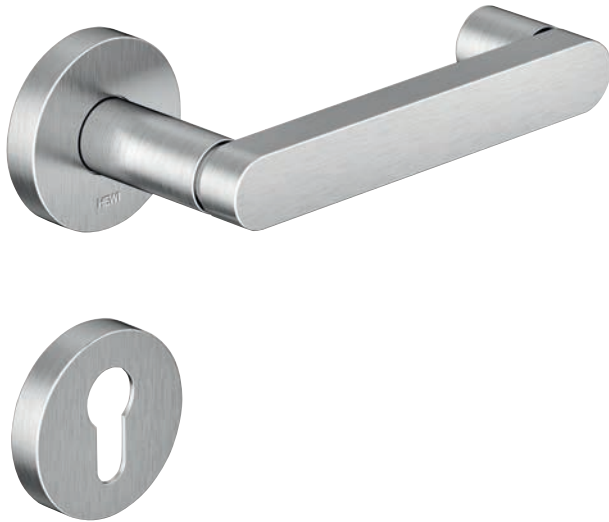

Lieferbar ab Oktober 2022

Modell 272X	Rosetten 305.21X../306.23X..
Zimmergarnitur/ Feuerschutzgarnitur	
Klasse 4	270XAH01.230
Klasse 4	270XAH11.230
Klasse 4 (m. geteilt. Stift)	270XAH12.230
Frei-Besetzt-Garnitur	
Klasse 4	270XAH02.230
Wechselgarnitur/ FS-Wechselgarnitur	
Klasse 4	270XAH03.236
Klasse 4	270XAH13.236

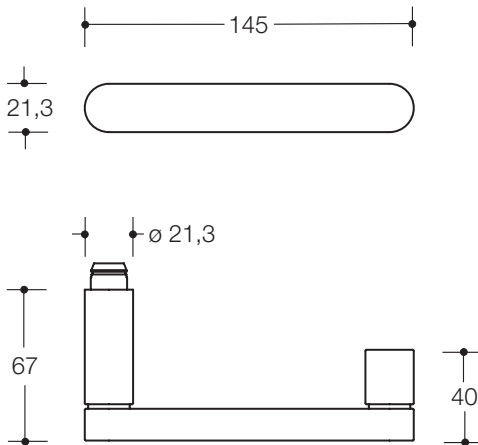

Standardbelegung Seite 261

Weitere Garniturvarianten können aus Einzelkomponenten zusammengestellt werden.
Seiten 104, 105

MATERIAL | OBERFLÄCHEN

Edelstahl
matt geschliffen

BESTELLANGABEN

Bestellnummer
Vierkant
Türstärke
Lochung
ggf. Notöffnungsart (WC)

QUERVERWEISE

→ Komponenten **Seiten 104, 105**
→ Funktionsbeschläge **ab Seite 156**
→ Stifte, Anschlaghilfen **ab Seite 195**
→ Fenstergriffe **Seite 218**
→ Griffe **ab Seite 238**
→ Türzubehör **ab Seite 285**

Modell 273X Neu H-Technik

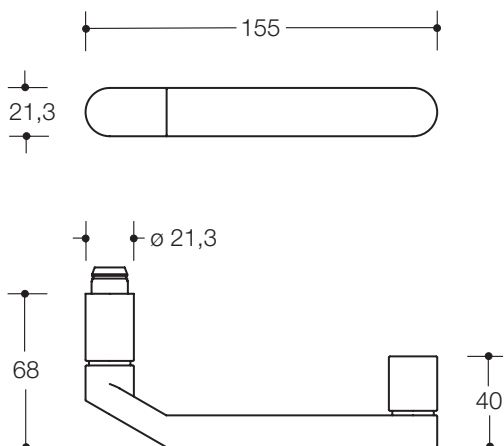
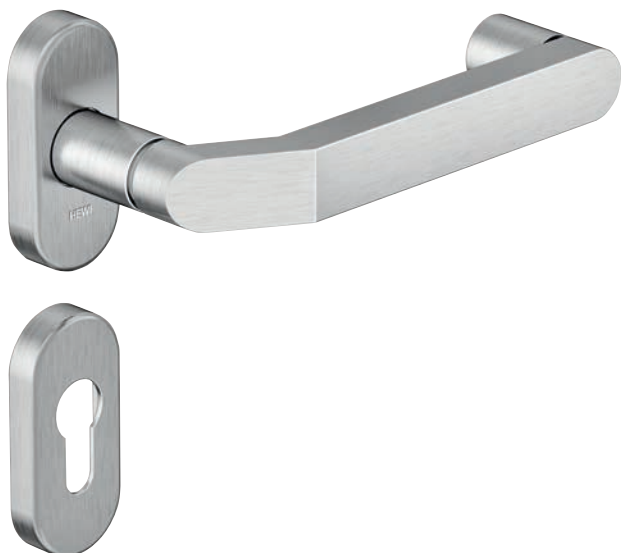

Lieferbar ab Oktober 2022

Modell 273X	Rosetten 315.21XAH/316XA...
Rahmentürgarnitur/ FS-Rahmentürgarnitur	
Klasse 4	270XAH01.340
Klasse 4	270XAH11.340
Klasse 4 (m. geteilt. Stift)	270XAH12.340
Wechselgarnitur/ FS-Wechselgarnitur	
Klasse 4	270XAH03.347
Klasse 4	270XAH13.347
Wechselgarnitur/ FS-Wechselgarnitur	
Klasse 4	270XAH03.346
Klasse 4	270XAH13.346
Rahmentürbeschlag/ FS-Rahmentürbeschlag	
Klasse 4	270XAH51.340
Klasse 4	270XAH52.340

Standardbelegung Seite 261

Weitere Garniturvarianten können aus Einzelkomponenten zusammengestellt werden.
Seiten 104, 105

MATERIAL | OBERFLÄCHEN

Edelstahl
matt geschliffen

BESTELLANGABEN

Bestellnummer
Vierkant
Türstärke
Lochung

QUERVERWEISE

- Komponenten **Seiten 104, 105**
- Funktionsbeschläge **ab Seite 156**
- Stifte, Anschlaghilfen **ab Seite 195**
- Fenstergriffe **Seite 218**
- Griffe **ab Seite 238**
- Türzubehör **ab Seite 285**

Modell 274X **Neu** H-Technik

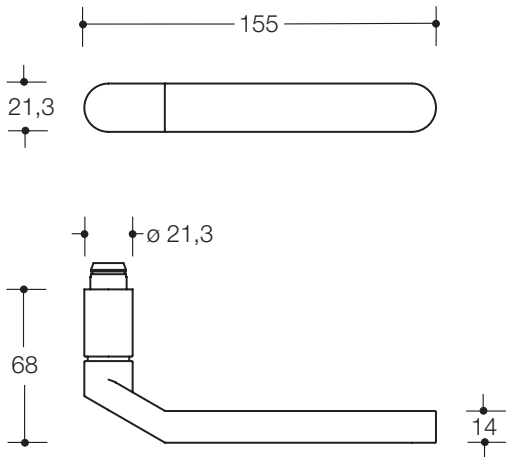

Lieferbar ab Juli 2022

Modell 274X	Rosetten 315.21XAH/316XA...
Rahmentürgarnitur/ FS-Rahmentürgarnitur	
Klasse 4	270XAH01.440
Klasse 4	270XAH11.440
Klasse 4 (m. geteilt. Stift)	270XAH12.440
Wechselgarnitur/ FS-Wechselgarnitur	
Klasse 4	270XAH03.447
Klasse 4	270XAH13.447
Wechselgarnitur/ FS-Wechselgarnitur	
Klasse 4	270XAH03.446
Klasse 4	270XAH13.446
Rahmentürbeschlag/ FS-Rahmentürbeschlag	
Klasse 4	270XAH51.440
Klasse 4	270XAH52.440

Standardbelegung Seite 261

Weitere Garniturvarianten können aus Einzelkomponenten zusammengestellt werden.
Seiten 104, 105

MATERIAL | OBERFLÄCHEN

Edelstahl
matt geschliffen

BESTELLANGABEN

Bestellnummer
Vierkant
Türstärke
Lochung

QUERVERWEISE

- Komponenten **Seiten 104, 105**
- Funktionsbeschläge **ab Seite 156**
- Stifte, Anschlaghilfen **ab Seite 195**
- Fenstergriffe **Seite 218**
- Griffe **ab Seite 238**
- Türzubehör **ab Seite 285**

TÜRDRÜCKER Lieferbar ab Juli 2022 | Oktober 2022 (272... und 273...)

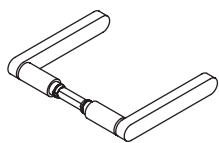

Türdrücker
H-Technik, Klasse 4
271XAH
271XAHLT

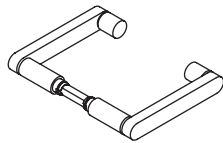

Türdrücker
H-Technik, Klasse 4
272XAH
272XAHLT

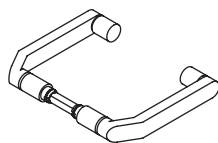

Rahmentürdrücker
H-Technik, Klasse 4
273XAH
273XAHLT

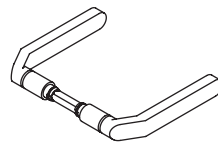

Rahmentürdrücker
H-Technik, Klasse 4
274XAH
274XAHLT

ROSETTEN





Drückerrosette
H-Technik, Klasse 4
305.21XAH 
305.21XAHKN 
305.21XAHLN 



Drückerrosette
für Glastüren
305.21XAHGL



Schlüsselrosette
306.23XA
306.23XAKN
306.23XALN
306.23XAFS 
306.23XAFSKN 
306.23XAFSLN 



WC-Rosette
Lieferbar ab Juli 2022
306XANRHT
306XANRHTKN
306XANRHTLN

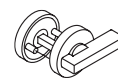



WC-Rosette BfW
mit verlängertem Riegel
306.23XANB
306.23XANBKN
306.23XANBLN



SCHUTZROSETTEN





Schutzrosette
306.23XAES 
306.23XAESLN 
306.23XAESRC 
(ES1)



Schutzrosette
mit Zylinderabdeckung
306.23XAESZ 
306.23XAESZLN 
306.23XAESZRC 
(ES1)



Schutzrosette
316XAES 
316XAESLN 



Schutzrosette
mit Zylinderabdeckung
316XAESZ 
316XAESZLN 

KNÖPFE Lieferbar ab Juli 2022

BESTELLANGABEN
TÜRDRÜCKER | KNÖPFE



Knopf-Lochteil
H-Technik, Klasse 4
276XAHLT



Knopf-Stiftteil, fest
H-Technik, Klasse 4
270XAH53.036
m. Rundrosette 305.21XA...

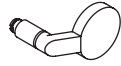

Knopf-Lochteil
H-Technik, Klasse 4
277XAHLT



Knopf-Stiftteil, fest
H-Technik, Klasse 4
270XAH53.047
m. Ovalrosette 315.21XA...

Bestellnummer
Vierkant
Türstärke

ROSETTEN FÜR RAHMENTÜREN

BESTELLANGABEN
ROSETTEN



Drückerrosette
H-Technik, Klasse 4
315.21XAH **F**
315.21XAHKN **F**



Schlüsselrosette
316XAH
316XAHKN
316XAHFS **F**
316XAHFSKN **F**

Bestellnummer
Türstärke
Lochung
ggf. Notöffnungsart (WC)

BESTELLANGABEN
SCHUTZROSETTEN

Bestellnummer
Türstärke
Lochung

HEWI Oberflächen

 XA Edelstahl matt geschliffen

Weitere Informationen zu den Techniken siehe Technische Informationen ab Seite 272



Brillante Farben, hochglänzende Oberflächen und patentierte Beschlagtechniken sowie eine unübertroffene langlebige Qualität haben System 111 zu einer Design-Ikone werden lassen. Die Klassiker aus Polyamid erlangen mit der neuen matten Oberfläche eine völlig neue samtig, warme Anmutung.

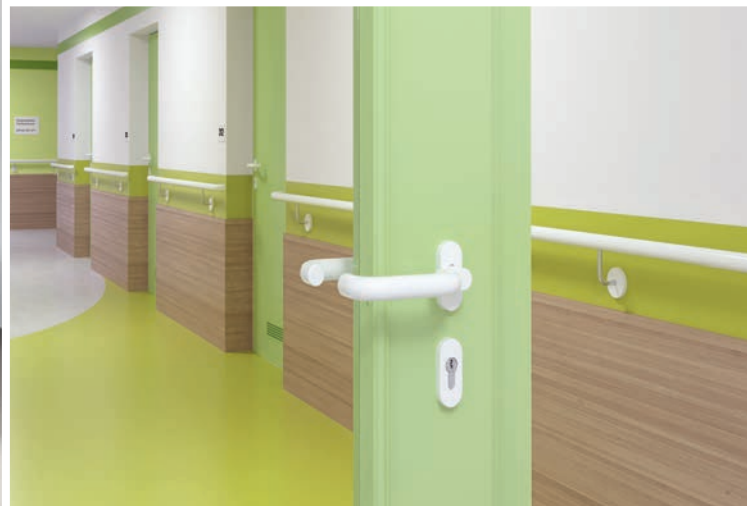

System 111

Polyamid | Edition matt

DESIGN

HEWI, Bad Arolsen

MATERIAL UND OBERFLÄCHE

Beschläge mit Stahlkern wahlweise in glänzendem oder mattem Polyamid.

POLYAMID

Übersicht	108 – 109
Türdrücker-Garnituren	112 – 117
Komponenten	122 – 123
Haustür-/Knopf-Halbgarnituren	166 – 169
Rahmentürbeschläge	188
Fenstergriffe	206 – 208
Griffe	224 – 228
Türzubehör	284 – 285
Möbelbeschläge	344 – 345
Sanitär Serie 477	364 – 369

EDITION MATT

Übersicht	110 – 111
Türdrücker-Garnituren	118 – 121
Komponenten	124 – 125
Haustür-/Knopf-Halbgarnituren	166 – 169
Rahmentürbeschläge	188
Fenstergriffe	207
Griffe	224 – 227
Türzubehör	284 – 285
Möbelbeschläge	344 – 345
Sanitär Serie 477	364 – 369



Modell 111



ZIMMERGARNITUREN



111
Seite 112

111.23 | 111.23...
Seite 114

114.23GK | 114.23...
Seite 116

115.23
Seite 117

HAUSTÜR-HALBGARNITUREN

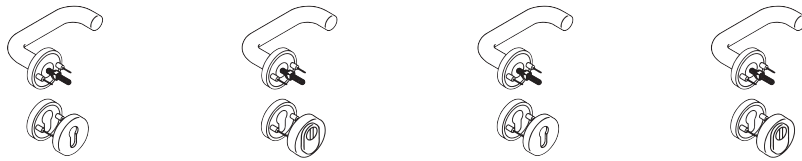

111R22.130
Seite 166

111R23.130
Seite 166

111R22.230
Seite 167

111R23.230
Seite 167

KNOPF-HALBGARNITUREN



111K...
Seite 169

GLASTÜRDRÜCKER



111G01...30
Seite 113, 115

111G01...00
Seite 113, 115

RAHMENTÜR BESCHLÄGE



111R5...440
Seite 188

111R51...240
Seite 188

NOTAUSGANGSBESCHLÄGE



FSDG550...
Seite 154

FENSTERGRIFFE



111FG.1
Seite 206



111FGA.1...
Seite 206



111FG.6
Seite 208



111FGA.6...
Seite 208

GRIFFE



550...GKLT
Seite 225



550.3...GKWLTL
Seite 226



550...KSLT
Seite 227



550.33GKRLT
Seite 228



550KR...
Seite 228



550.23T.41
Seite 229

TÜRZUBEHÖR



611... | 615
Seite 290



625
Seite 291



801.91.0...
Seite 286



711...
Seite 286



702.165
Seite 289



685.1... | 680...
Seite 288, 289



MÖBELBESCHLÄGE



548... | 548RD
Seite 346



111...G...
Seite 353



552
Seite 351



557... | 559.23
Seite 356



535... | 538...
Seite 358



539 | 542 | 544...
Seite 359

SANITÄR | SERIE 477



Neu
477.06.10...
Seite 364



477.90.0... | +
Seite 365



477.20...100 | +
Seite 366



477.21...100 | +
Seite 367



477.21...200 | +
Seite 367



477.05...100
Seite 368

ZIMMERGARNITUREN



111PBR
Seite 118



111.23PBR
Seite 119



114.23PBR
Seite 120

HAUSTÜR-HALBGARNITUREN

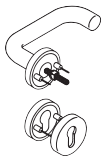

111PBR22.130
Seite 166

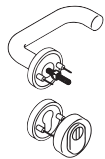

111PBR23.130
Seite 166

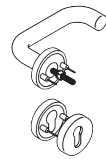

111PBR22.230
Seite 167

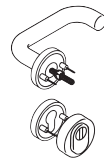

111PBR23.230
Seite 167

KNOPF-HALBGARNITUREN



111PBK.33
Seite 169



111PBK.43
Seite 169

GLASTÜRDRÜCKER

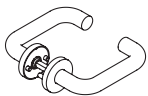

111PBG01...30
Seite 119, 120

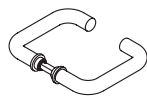

111PBG01...00
Seite 119, 120

RAHMENTÜR BESCHLÄGE



111PBR5...440
Seite 188

NOTAUSGANGSBESCHLÄGE



111PBDG...
Seite 155



Neu
PS111XA...
Seite 160

FENSTERGRIFFE



111PBF.1
Seite 207



111PBFGA...
Seite 207

GRIFFE



33.2010B | 550.33BLT
Seite 224



550.3...BGKLT
Seite 225



550.30BGKWL
Seite 226



550.33BKSLT
Seite 227

TÜRZUBEHÖR



61..B | 615B
Seite 290



625B
Seite 291



801.91B0...
Seite 286



711B...
Seite 286



B..107B.1...
Seite 299, 301



B9505B...
Seite 297

MÖBELBESCHLÄGE



548..B... | 548RD..B
Seite 346



111...BG...
Seite 353



548.17B...
Seite 352



557..B... | 559.23B
Seite 356



535...B | 538...B
Seite 358



539B | 542B | 544B...
Seite 359

SANITÄR | SERIE 477



477.90B0...
Seite 367



477.90B03...
Seite 367



477.20B100
Seite 364



477.21B100
Seite 365



477.21B200
Seite 365



477.05B100
Seite 366

Modell 111R R-Technik

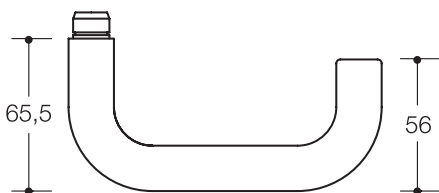
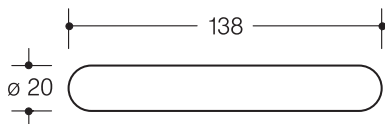









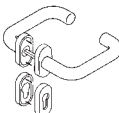
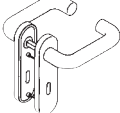
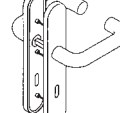





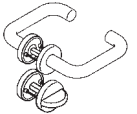
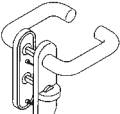
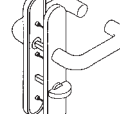
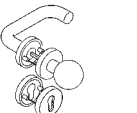
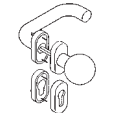
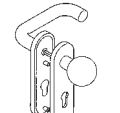
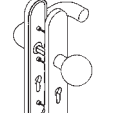



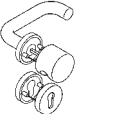



MATERIAL | FARBE

Polyamid

98	99	97	95	92	90	86	84
18	24	36	33	74	72	55	50

Für alle Garnituren entfällt die Farbe 24 (Orange) zum 31.03.2023. Für alle Garnituren mit Schildern entfällt zusätzlich die Farbe 72 (Maigrün).

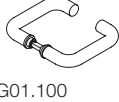
Modell 111R	Rosetten 305.20../306.23	Rosetten 315.20../316...	Schild 230.20...	Schild 235.20...
Zimmerngarnitur/ Feuerschutzgarnitur				
Klasse 4	 111R01.130	111R01.140	111R01.110	111R01.170
Klasse 4	  111R11.130	111R11.140	111R11.110	111R11.170
Klasse 4 (m. geteilt. Stift)	  111R12.130	111R12.140	111R12.110	111R12.170
Frei-Besetzt-Garnitur				
Klasse 4	111R02.130		111R02.110	111R02.170
Wechselgarnitur/ FS-Wechselgarnitur				
Klasse 4	 111R03.133	111R03.143	111R03.113	111R03.173
Klasse 4	  111R13.133	111R13.143	111R13.113	111R13.173
Wechselgarnitur/ FS-Wechselgarnitur				
Klasse 4	 111R03.132			
Klasse 4	  111R13.132			
Haustür-Halbgarnitur mit Schutzrosette nach DIN 18257 ES1				
Klasse 4	  111R22.130			
Haustür-Halbgarnitur mit Schutzrosette nach DIN 18257 ES1 und Zylinderabdeckung				
Klasse 4	  111R23.130			
Halbgarnitur				
Klasse 4	 111R51.130			
Glastürdrücker				
Klasse 4	111G01.130	111G01.100		

Standardbelegung Seite 261

Weitere Garniturvarianten können aus Einzelkomponenten zusammengestellt werden.
Seiten 122, 123

BESTELLANGABEN

Bestellnummer
Farbe
Vierkant
Türstärke
Lochung
ggf. Entfernung (Schilder)
ggf. Notöffnungsart (WC)

QUERVERWEISE

→ Komponenten **Seiten 122, 123**
→ Funktionsbeschläge Rahmentüren **S. 188**
→ Stifte, Anschlaghilfen **ab Seite 195**
→ Fenstergriffe **ab Seite 206**
→ Griffe **ab Seite 224**
→ Bestellhilfe Glastürbeschläge **Seite 271**

Modell 111.23R

R-Technik

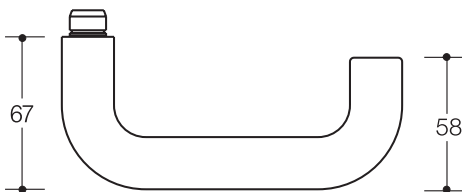
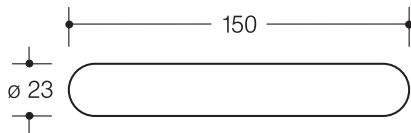





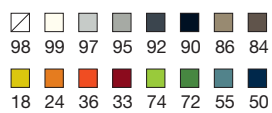



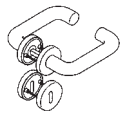
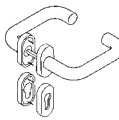
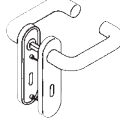
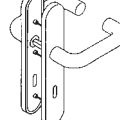





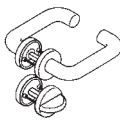
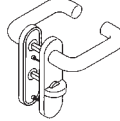
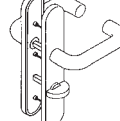
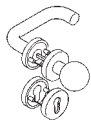
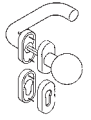
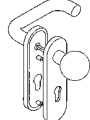
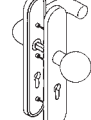



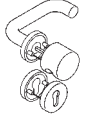







MATERIAL | FARBE

Polyamid

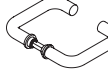

Für alle Garnituren entfällt die Farbe 24 (Orange) zum 31.03.2023. Für alle Garnituren mit Schildern entfällt zusätzlich die Farbe 72 (Maigrün).

Modell 111.23R	Rosetten 305.23../306.23	Rosetten 315.23../316...	Schild 230.23...	Schild 235.23...
Zimmerngarnitur/ Feuerschutzgarnitur				
Klasse 4	 111R01.230	111R01.240	111R01.210	111R01.270
Klasse 4	  111R11.230	111R11.240	111R11.210	111R11.270
Klasse 4 (m. geteilt. Stift)	  111R12.230	111R12.240	111R12.210	111R12.270
Frei-Besetzt-Garnitur				
Klasse 4	111R02.230		111R02.210	111R02.270
Wechselgarnitur/ FS-Wechselgarnitur				
Klasse 4	 111R03.233	111R03.243	111R03.213	111R03.273
Klasse 4	  111R13.233	111R13.243	111R13.213	111R13.273
Wechselgarnitur/ FS-Wechselgarnitur				
Klasse 4	 111R03.232			
Klasse 4	  111R13.232			
Haustür-Halbgarnitur mit Schutzrosette nach DIN 18257 ES1				
Klasse 4	  111R22.230			
Haustür-Halbgarnitur mit Schutzrosette nach DIN 18257 ES1 und Zylinderabdeckung				
Klasse 4	  111R23.230			
Rahmentürbeschlag/ FS-Rahmentürbeschlag				
Klasse 4	 111R51.230	111R51.240		
Klasse 4	  111R51.230	111R52.240		
Glastürdrücker				
Klasse 4	111G01.230	111G01.200		

Standardbelegung Seite 261

Weitere Garniturvarianten können aus Einzelkomponenten zusammengestellt werden.
Seiten 122, 123

BESTELLANGABEN

Bestellnummer
Farbe
Vierkant
Türstärke
Lochung
ggf. Entfernung (Schilder)
ggf. Notöffnungsart (WC)

QUERVERWEISE

→ Komponenten **Seiten 122, 123**
→ Funktionsbeschläge Rahmentüren **S. 188**
→ Stifte, Anschlaghilfen **ab Seite 195**
→ Fenstergriffe **ab Seite 206**
→ Griffe **ab Seite 224**
→ Bestellhilfe Glastürbeschläge **Seite 271**

Modell 114.23GKR R-Technik

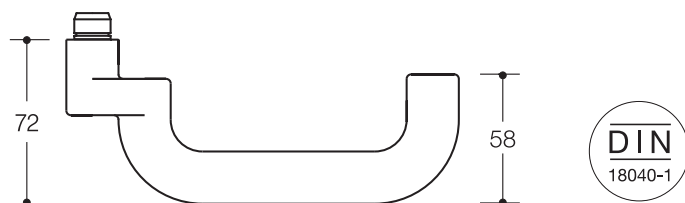
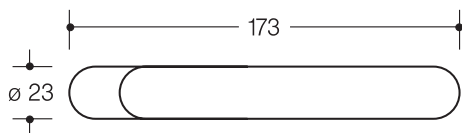

Modell 114.23GK	Rosetten 315.23.../316...
Rahmentürgarnitur/ FS-Rahmentürgarnitur	 Klasse 4 Klasse 4 Klasse 4 (m. geteilt. Stift)
	111R01.440 111R11.440 111R12.440
Wechselgarnitur/ FS-Wechselgarnitur	 Klasse 4 Klasse 4
	111R03.443 111R13.443
Wechselgarnitur/ FS-Wechselgarnitur	 Klasse 4 Klasse 4
	111R03.448 111R13.448
Rahmentürbeschlag/ FS-Rahmentürbeschlag	 Klasse 4 Klasse 4
	111R51.440 111R52.440

Standardbelegung Seite 261

Weitere Garniturvarianten können aus Einzelkomponenten zusammengestellt werden.
Seiten 122, 123

MATERIAL | FARBE

Polyamid

98	99	97	95	92	90	86	84
18	24	36	33	74	72	55	50

BESTELLANGABEN

Bestellnummer
Farbe
Vierkant
Türstärke
Lochung
ggf. Notöffnungsart (WC)

QUERVERWEISE

→ Komponenten **Seiten 122, 123**
→ Funktionsbeschläge Rahmentüren **S. 188**
→ Stifte, Anschlaghilfen **ab Seite 195**
→ Fenstergriffe **ab Seite 206**
→ Griffe **ab Seite 224**

Für alle Garnituren entfällt die Farbe 24 (Orange) zum 31.03.2023.

Modell 115.23R

R-Technik

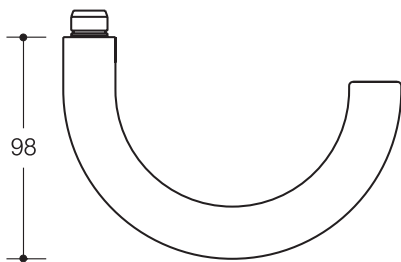
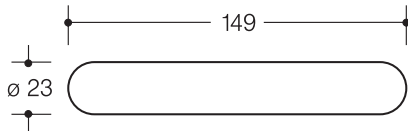

Modell 115.23	Rosetten 305.23.../306.23
Zimmergarnitur/ FS-Zimmergarnitur	
Klasse 4	111R01.530
Klasse 4	111R11.530
Klasse 4 (m. geteilt. Stift)	111R12.530
Frei-Besetzt-Garnitur	
Klasse 4	111R02.530
Wechselgarnitur/ FS-Wechselgarnitur	
Klasse 4	111R03.533
Klasse 4	111R13.533
Wechselgarnitur/ FS-Wechselgarnitur	
Klasse 4	111R03.532
Klasse 4	111R13.532

Standardbelegung Seite 261

Weitere Garniturvarianten können aus Einzelkomponenten zusammengestellt werden.
Seiten 122, 123

MATERIAL | FARBE

Polyamid

98	99	97	95	92	90
18	24	36	33	74	72
55	50				

BESTELLANGABEN

Bestellnummer
Farbe
Vierkant
Türstärke
Lochung
ggf. Notöffnungsart (WC)

QUERVERWEISE

→ Komponenten **Seiten 122, 123**
→ Funktionsbeschläge Rahmentüren **S. 188**
→ Stifte, Anschlaghilfen **ab Seite 195**
→ Fenstergriffe **ab Seite 206**
→ Griffe **ab Seite 224**

Für alle Garnituren entfällt die Farbe 24 (Orange) zum 31.03.2023.



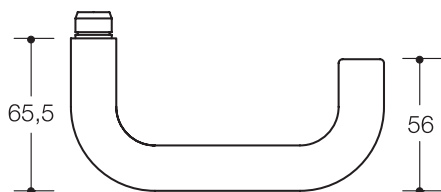
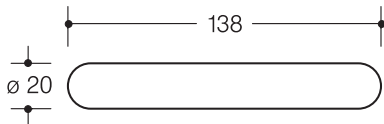

Modell 111PBR R-Technik

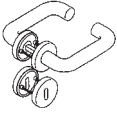
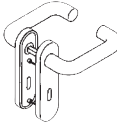
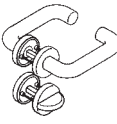
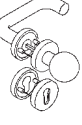
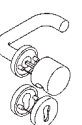
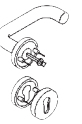

MATERIAL | FARBE

Polyamid, matt



Modell 111PBR	Rosetten 305.20../306.23	Schild 230.20...
Zimmerngarnitur/ Feuerschutzgarnitur Klasse 4 Klasse 4	 111PBR01.130 111PBR11.130	 111PBR01.110
Frei-Besetzt-Garnitur Klasse 4	 111PBR02.130	
Wechselgarnitur/ FS-Wechselgarnitur Klasse 4	 111PBR13.133	
Wechselgarnitur/ FS-Wechselgarnitur Klasse 4	 111PBR13.132	
Haustür-Halbgarnitur mit Schutzrosette nach DIN 18257 ES1 Klasse 4	 111PBR22.130	
Haustür-Halbgarnitur mit Schutzrosette nach DIN 18257 ES1 und Zylinderabdeckung Klasse 4	 111PBR23.130	
Halbgarnitur Klasse 4	 111PBR51.130	
Glastürdrücker Klasse 4	 111PBG01.130	 111PBG01.100

Standardbelegung Seite 261

Weitere Garniturvarianten können aus Einzelkomponenten zusammengestellt werden.
Seite 124, 125

BESTELLANGABEN

Bestellnummer
Farbe
Vierkant
Türstärke
Lochung
ggf. Entfernung (Schild)
ggf. Notöffnungsart (WC)

QUERVERWEISE

→ Komponenten **Seite 124, 125**
→ Funktionsbeschläge Rahmentüren **S. 188**
→ Stifte, Anschlaghilfen **ab Seite 195**
→ Fenstergriffe **Seite 207**
→ Griffe **ab Seite 224**
→ Bestellhilfe Glastürbeschläge **Seite 271**

Modell 111.23PBR R-Technik

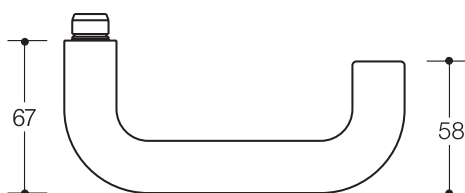
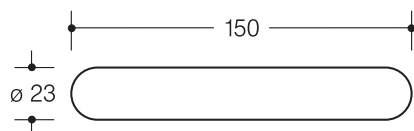
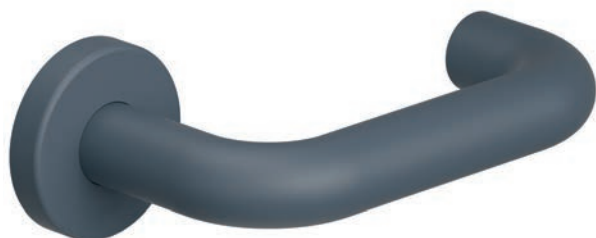

Modell 111.23PBR	Rosetten 305.23../306.23	Schild 230.23...
Zimmerngarnitur/ Feuerschutzgarnitur		
Klasse 4 Klasse 4	111PBR01.230 111PBR11.230	111PBR01.210
Frei-Besetzt-Garnitur		
Klasse 4	111PBR02.230	
Wechselgarnitur/ FS-Wechselgarnitur		
Klasse 4 Klasse 4	111PBR03.233 111PBR13.233	
Wechselgarnitur/ FS-Wechselgarnitur		
Klasse 4 Klasse 4	111PBR03.232 111PBR13.232	
Haustür-Halbgarnitur mit Schutzrosette nach DIN 18257 ES1		
Klasse 4	111PBR22.230	
Haustür-Halbgarnitur mit Schutzrosette n. DIN 18257 ES1 und Zylinderabdeckung		
Klasse 4	111PBR23.230	
Halbgarnitur		
Klasse 4	111PBR51.230	
Glastürdrücker		
Klasse 4	111PBG01.230	111PBG01.200

MATERIAL | FARBE

BESTELLANGABEN

QUERVERWEISE

Polyamid, matt

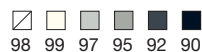



Bestellnummer
Farbe
Vierkant
Türstärke
Lochung
ggf. Notöffnungsart (WC)

→ Komponenten **Seite 124, 125**
→ Funktionsbeschläge Rahmentüren **S. 188**
→ Stifte, Anschlaghilfen **ab Seite 195**
→ Fenstergriffe **Seite 207**
→ Griffe **ab Seite 224**
→ Bestellhilfe Glastürbeschläge **Seite 271**

Modell 114.23PBR

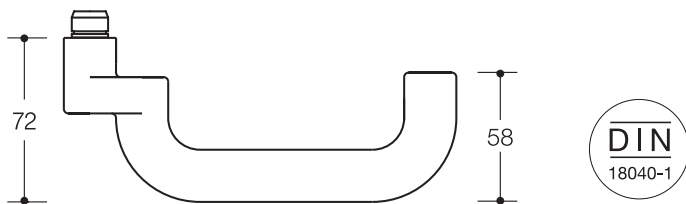
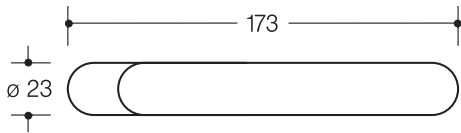
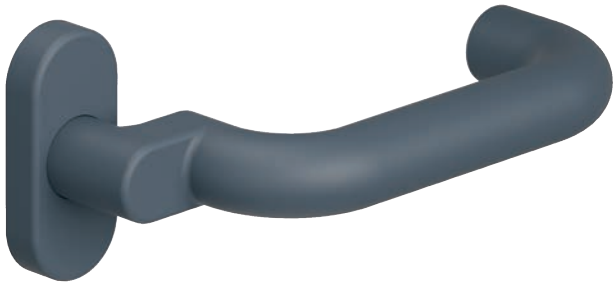
R-Technik

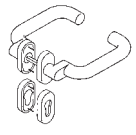

Modell 114.23PBR	Rosetten 315.23.../316...
Rahmentürgarnitur/ FS-Rahmentürgarnitur	
Klasse 4 	111PBR11.440

Standardbelegung Seite 261

Weitere Garniturvarianten können aus Einzelkomponenten zusammengestellt werden.
Seite 124, 125

MATERIAL | FARBE

Polyamid, matt

 98 99 97 95 92 90

BESTELLANGABEN

Bestellnummer
Farbe
Vierkant
Türstärke
Lochung
ggf. Notöffnungsart (WC)

QUERVERWEISE

→ Komponenten **Seite 124, 125**
 → Funktionsbeschläge Rahmentüren **S. 188**
 → Stifte, Anschlaghilfen **ab Seite 195**
 → Fenstergriffe **Seite 207**
 → Griffe **ab Seite 224**

TÜRDRÜCKER



Türdrücker
R-Technik, Klasse 4
111R
111RLT

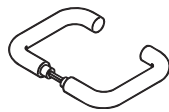

Türdrücker
R-Technik, Klasse 4
111.23R
111.23RLT

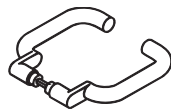

Rahmentürdrücker
R-Technik, Klasse 4
114.23GKR
114.23GKRLT



Türdrücker
R-Technik, Klasse 4
115.23R
115.23RLT

ROSETTEN



Drückerrosette
R-Technik, Klasse 4
305.20R
305.20RKN
305.20RLN
305.23R
305.23RKN
305.23RLN



Spezialdrückerrosette
für Knopfdrücker 122.23
305.122.23
305.122.23KN
305.122.23LN



Schlüssel-/WC-Rosette
306.23
306.23KN
306.23LN
306.23FS
306.23FSKN
306.23FSLN
306.23NR
306.23NRKN
306.23NRLN



Drückerrosette
R-Technik
315.20R
315.20RKN
315.23R
315.23RKN



Schlüsselrosette
316R
316RKN
316RFS
316RFSKN

SCHUTZROSETTEN



Schutzrosette
306.23ES
306.23ESLN
306.23ESRC
(ES1)



Schutzrosette
mit Zylinderabdeckung
306.23ESZ
306.23ESZLN
306.23ESZRC
(ES1)



Rosettenfußscheibe
f. Schutzrosette 306.23ES/Z
306.23ESF
306.23ESZF



Schutzrosette
mit Zylinderabdeckung
316ES
316ESKN
316ESZ
316ESZLN



Rosettenfußscheibe
für Schutzrosette 316ES
316ESF

SCHILDER

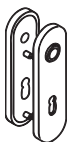

Kurzschild
R-Technik, Klasse 4
230.20R
230.20RKN
230.20RLN
230.23R
230.23RKN
230.23RLN

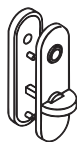

WC-Kurzschild
R-Technik, Klasse 4
230.20RNR
230.20NRKN
230.20NRNLN
230.23RNR
230.23RNRKN
230.23RNRNLN

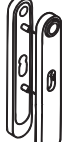

Kurzschild
R-Technik, Klasse 4
217.23R
217.23RKN
217.23RLN

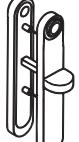

WC-Kurzschild
R-Technik, Klasse 4
217.23RNR
217.23RNRKN
217.23RNRNLN

LT (Lochteil), KN (kurze Nocken, Innenseite, Riegelseite), LN (lange Nocken, Außenseite, Schauscheibe)

*Knöpfe – nicht für Wechselgarnitur geeignet

Für alle Komponenten entfällt die Farbe 24 (Orange) zum 31.03.2023. Für Schilder entfällt zusätzlich die Farbe 72 (Maigrün).

KNÖPFE

BESTELLANGABEN
TÜRDRÜCKER | KNÖPFE



Knopfdrücker
mit Griffmulde
122.23

Knopf, fest
R-Technik, Klasse 4
122.23FK

Knopfdrücker
R-Technik, Klasse 4
123.23R

Knopf-Stiftteil, fest
R-Technik, Klasse 4
123.23RFKST

Knopfdrücker, Lochteil
mit Griffmulde
122.23LT

Knopf-Stiftteil, fest
R-Technik, Klasse 4
122.23RFKST

Knopfdrücker, Lochteil
R-Technik, Klasse 4
123.23RLT

Knopf-Stiftteil, fest
R-Technik, Klasse 4
138RFKST

Bestellnummer
Farbe
Vierkant
Türstärke
ggf. Richtung (für 130K...)

KNOPF-HALBGARNITUREN, FESTSTEHEND

BESTELLANGABEN
ROSETTEN



Abb.: mit Rund-/Ovalrosette

Abb.: mit Ovalrosette

Knopf-Halbgarnitur
R-Technik, Klasse 4
111K.33*
mit Rundrosette 305.23
111K.13*
mit Kurzschild 230.23
111K.43*
mit Ovalrosette 315.23
111K.73*
mit Langschild 235.23

Abb.: mit Kurzschild 230.23

Knopf-Halbgarnitur
R-Technik, Klasse 4
130K.18*
mit Kurzschild 230.23
130K.78*
mit Langschild 235.23
130K.88*
mit Kurzschild 217.23

Knopf-Halbgarnitur
R-Technik, Klasse 4
130K.48*
mit Ovalrosette 315.23
130K.38*
mit Rundrosette 305.23

Bestellnummer
Farbe
Türstärke
Lochung
ggf. Notöffnungsart (WC)

BESTELLANGABEN
SCHUTZROSETTEN

Bestellnummer
Farbe
Türstärke
Lochung



BESTELLANGABEN
SCHILDER

Langschild
R-Technik, Klasse 4
235.20R **F**
235.20RKN **F**
235.20RLN **F**
235.23R **F**
235.23RKN **F**
235.23RLN **F**

WC-Langschild
R-Technik, Klasse 4
235.20RNR
235.20RNRKN
235.20RNRNLN
235.23RNR
235.23RNRKN
235.23RNRNLN

Kurzschild
R-Technik, Klasse 4
285.20R **F**
285.20RKN **F**
285.20RLN **F**
285.23R **F**
285.23RKN **F**
285.23RLN **F**

WC-Kurzschild
R-Technik, Klasse 4
285.20RNR
285.20RNRKN
285.20RNRNLN
285.23RNR
285.23RNRKN
285.23RNRNLN

Bestellnummer
Farbe
Türstärke
Lochung
Entfernung
ggf. Notöffnungsart (WC)

HEWI Farben

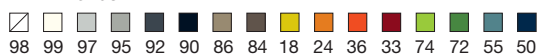

Weitere Informationen zu den Techniken siehe Technische Informationen ab Seite 272

TÜRDRÜCKER



Türdrücker
R-Technik, Klasse 4
111.PBR
111.PBRLT



Türdrücker
R-Technik, Klasse 4
111.23.PBR
111.23.PBRLT





Rahmentürdrücker
R-Technik, Klasse 4
114.23.PBR
114.23.PBRLT

ROSETTEN



Drückerrosette
R-Technik, Klasse 4
305.20.PBR 
305.20.PBRKN 
305.20.PBRLN 
305.23.PBR 
305.23.PBRKN 
305.23.PBRLN 





Schlüssel-/WC-Rosette
306.23.PB
306.23.PBKN
306.23.PBLN
306.23.PBFS 
306.23.PBFSKN 
306.23.PBFSLN 



WC-Rosette
306.23.PBNR
306.23.PBNRKN
306.23.PBNRLN

SCHUTZROSETTEN



Schutzrosette
306.23.PBES 
306.23.PBESLN 
306.23.PBESRC 
(ES1)



Schutzrosette
mit Zylinderabdeckung
306.23.PBESZ 
306.23.PBESZL 
306.23.PBESZRC 
(ES1)



Rosettenfußscheibe
f. Schutzrosette 306.23ES/Z
306.23.PBESF 
306.23.PBESZF 

SCHILDER

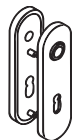

Kurzschild
R-Technik, Klasse 4
230.20.PBR 
230.20.PBRKN 
230.20.PBRLN 
230.23.PBR 
230.23.PBRKN 
230.23.PBRLN 

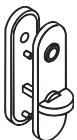

WC-Kurzschild
R-Technik, Klasse 4
230.20.PBRNR
230.20.PBRNRK
230.20.PBRNRL
230.23.PBRNR
230.23.PBRNRK
230.23.PBRNRL

LT (Lochteil), KN (kurze Nocken, Innenseite, Riegelseite), LN (lange Nocken, Außenseite, Schauscheibe)

***Knöpfe** – nicht für Wechselgarnitur geeignet

KNÖPFE

BESTELLANGABEN
TÜRDRÜCKER | KNÖPFE



Knopf-Halbgarnitur
R-Technik, Klasse 4
111PBK.33*
mit Rundrosette 305.23PBR
111PBK.43*
mit Ovalrosette 315.23PBR

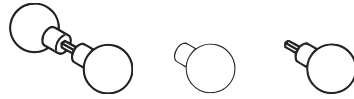

Knopfdrücker
R-Technik, Klasse 4
123PBR

Knopfdrücker, Lochteil
R-Technik, Klasse 4
123PBRLT

Knopf-Stiftteil, fest
R-Technik, Klasse 4
123PBRFKST

Bestellnummer
ggf. Farbe (für Edition matt)
Vierkant
Türstärke

ROSETTEN FÜR RAHMENTÜREN

BESTELLANGABEN
ROSETTEN



Drückerrosette
R-Technik
315.20PBR **F**
315.20PBRKN **F**
315.23PBR **F**
315.23PBRKN **F**



Schlüsselrosette
316PBR
316PBRKN
316PBRFS **F**
316PBRFSKN **F**

Bestellnummer
ggf. Farbe (für Edition matt)
Türstärke
Lochung
ggf. Notöffnungsart (WC)

ROSETTEN FÜR RAHMENTÜREN

BESTELLANGABEN
SCHUTZROSETTEN



Schutzrosette
mit Zylinderabdeckung
316PBES **F**
316PBESKN **F**
316PBESZ **F**
316PBESZLN **F**



Rosettenfußscheibe
für Schutzrosette 316ES
316PBESF **F**

Bestellnummer
ggf. Farbe (für Edition matt)
Türstärke
Lochung

ROSETTEN FÜR RAHMENTÜREN

BESTELLANGABEN
SCHILDER

HEWI Farben | Edition matt

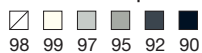

Weitere Informationen zu den Techniken siehe Technische Informationen ab Seite 272

Bestellnummer
Farbe
Türstärke
Lochung
Entfernung
ggf. Notöffnungsart (WC)



Die Formensprache von System 162 basiert auf dem Gehrungsschnitt. Das puristische Designkonzept von System 162 überzeugt durch seine Geradlinigkeit und hohe Funktionalität. Materialoptionen schaffen Gestaltungsmöglichkeiten: Erhältlich sind die Türdrücker sowohl aus hochglänzendem Polyamid als auch in der Edition matt.



Modell 162.21PC



System 162

Polyamid | Edition matt

DESIGN

HEWI, Bad Arolsen/NOA, Aachen

MATERIAL UND OBERFLÄCHEN

Beschläge mit Stahlkern wahlweise in glänzendem bzw. mattem Polyamid in ausgewählten Farben.

POLYAMID

Übersicht	128
Türdrücker-Garnituren	130 – 133
Komponenten	138 – 139
Haustür-Halbgarnituren	168
Knopf-Halbgarnituren	169
Rahmentürbeschläge	189
Fenstergriffe	209
Griffe	222
Türzubehör	284 – 285
Möbelbeschläge	344 – 345

EDITION MATT

Übersicht	129
Türdrücker-Garnituren	134 – 137
Komponenten	140 – 141
Haustür-Halbgarnituren	168
Knopf-Halbgarnituren	169
Rahmentürbeschläge	189
Fenstergriffe	210
Griffe	222
Türzubehör	284 – 285
Möbelbeschläge	344 – 345



Modell 162.21PC

ZIMMERGARNITUREN



Modell 162.21PC
Seite 130



Modell 165.21PC
Seite 132



Modell 166.21PC
Seite 133

HAUSTÜR-HALBGARNITUREN

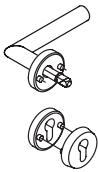

162PCR22.230
Seite 168

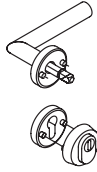

162PCR23.230
Seite 168

KNOPF-HALBGARNITUREN



111K...
Seite 169



130K...
Seite 169

GLASTÜRDRÜCKER

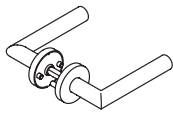

162PCG01.230
Seite 131

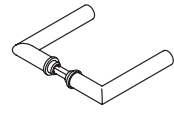

162PCG.01.200
Seite 131

RAHMENTÜRBESCHLÄGE



162PCR5...640
Seite 189

FENSTERGRIFFE



162PCFG.2
Seite 209



162PCFGA...
Seite 209

GRIFFE



33.2070 | 33.2070S
Seite 233

MÖBELBESCHLÄGE



562.10...
Seite 348



562.13...
Seite 349



547.32...
Seite 354



544.60
Seite 359



535... | 538...
Seite 358



544.54.120
Seite 359

ZIMMERGARNITUREN



Modell 162.21PB
Seite 134



Modell 165.21PB
Seite 136



Modell 166.21PB
Seite 137

HAUSTÜR-HALBGARNITUREN

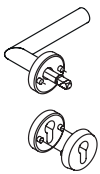

162PBR22.230
Seite 168

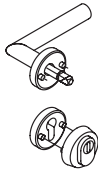

162PBR23.230
Seite 168

KNOPF-HALBGARNITUREN



111K...
Seite 169

GLASTÜRDRÜCKER

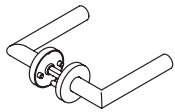

162PBG01.230
Seite 135

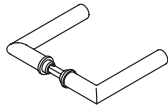

162PBG.01.200
Seite 135

RAHMENTÜRBESCHLÄGE



162PBR5...640
Seite 189

FENSTERGRIFFE



162PBF.2
Seite 210



162PBF.2
Seite 210

GRIFFE



33.2070B | 33.2070BS
Seite 233



Neu
PS160XA...
Seite 162

MÖBELBESCHLÄGE



562.10B...
Seite 348



562.13B...
Seite 349



547.32B...
Seite 354



544.60B
Seite 359



535...B | 538...B
Seite 358



544.54B...
Seite 359

Modell 162.21PC

R-Technik

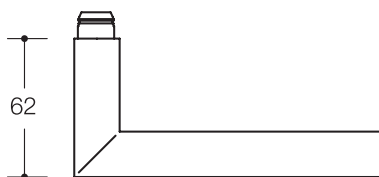
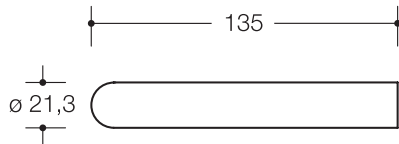
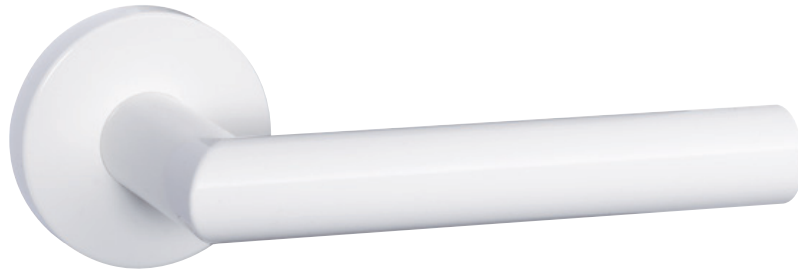

MATERIAL | FARBE

Polyamid

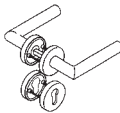
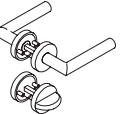
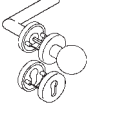
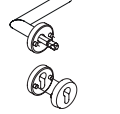
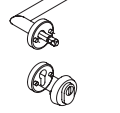
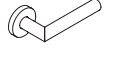
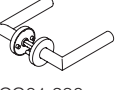
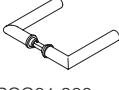

Modell 162.21PC	Rosetten 305.21PCR/306.23	
Zimmergarnitur/ Feuerschutzgarnitur		
Klasse 4	162PCR01.230	
Klasse 4 F	162PCR11.230	
Klasse 4 (m. geteiltem Stift) F	162PCR12.230	
Frei-Besetzt-Garnitur		
Klasse 4	162PCR02.230	
Wechselgarnitur/ FS-Wechselgarnitur		
Klasse 4	162PCR03.233	
Klasse 4 F	162PCR13.233	
Haustür-Halbgarnitur mit Schutzrosette nach DIN 18257 ES1		
Klasse 4 F	162PCR22.230	
Haustür-Halbgarnitur mit Schutzrosette nach DIN 18257 ES1 und Zylinderabdeckung		
Klasse 4 F	162PCR23.230	
Rahmentürbeschlag		
Klasse 4	162PCR51.230	
Glastürdrücker		
Klasse 4	162PCG01.230	162PCG01.200

Standardbelegung Seite 261

Weitere Garniturvarianten können aus Einzelkomponenten zusammengestellt werden.

Seiten 138, 139

BESTELLANGABEN

Bestellnummer
Farbe
Vierkant
Türstärke
Lochung
ggf. Notöffnungsart (WC)
Rechts- oder linkszeigend (Wechselgarnitur)

QUERVERWEISE

→ Komponenten **Seiten 138, 139**
 → Stifte, Anschlaghilfen **ab Seite 195**
 → Fenstergriffe **Seite 209**
 → Griffe **Seite 233**
 → Bestellhilfe Glastürbeschläge **Seite 271**

Modell 165.21PC R-Technik

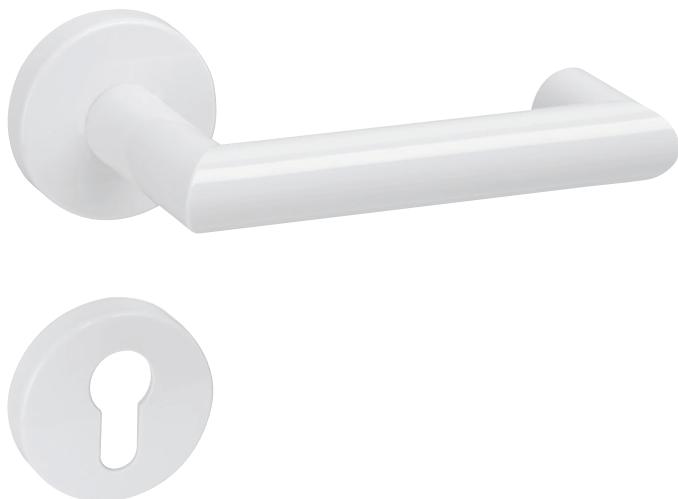

Modell 165.21PC	Rosetten 305.21PCR/306.23
Zimmerngarnitur/ Feuerschutzgarnitur	
Klasse 4	162PCR01.530
Klasse 4	162PCR11.530
Frei-Besetzt-Garnitur	
Klasse 4	162PCR02.530
Wechselgarnitur/ FS-Wechselgarnitur	
Klasse 4	162PCR03.533
Klasse 4	162PCR13.533

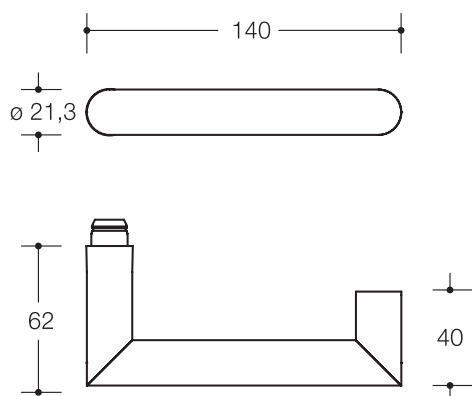

Standardbelegung Seite 261

Weitere Garniturvarianten können aus Einzelkomponenten zusammengestellt werden.
Seiten 138, 139

MATERIAL | FARBE

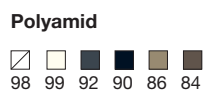

BESTELLANGABEN

- Bestellnummer
- Farbe
- Vierkant
- Türstärke
- Lochung
- Ggf. Notöffnungsart (WC)









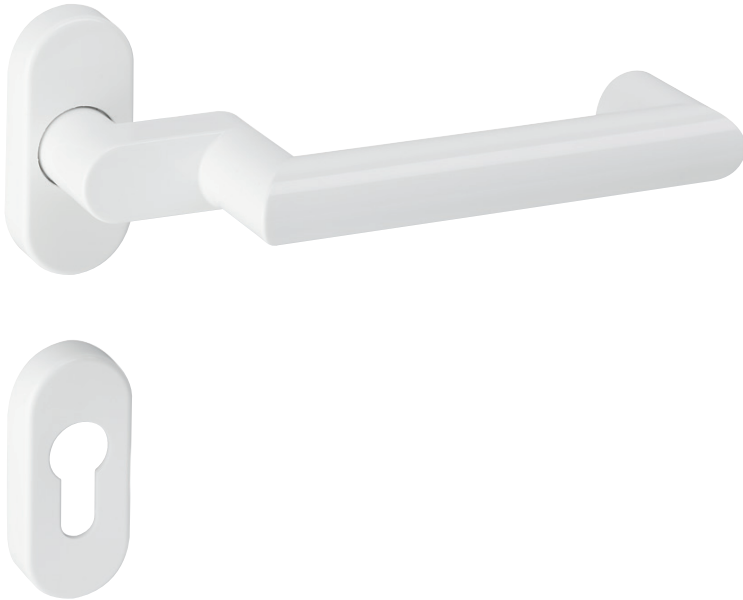

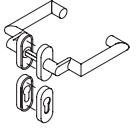

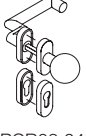

QUERVERWEISE

- Komponenten **Seiten 138, 139**
- Stifte, Anschlaghilfen **ab Seite 195**
- Fenstergriffe **Seite 209**
- Griffe **Seite 233**

Modell 166.21PC

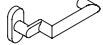
R-Technik



Modell 166.21PC	Rosetten 315.21PCR/316R
Rahmentürgarnitur/ FS-Rahmentürgarnitur	
Klasse 4 	162PCR01.640
Klasse 4  	162PCR11.640
Klasse 4  	162PCR12.640
Wechselgarnitur/ FS-Wechselgarnitur	
Klasse 4 	162PCR03.643
Klasse 4  	162PCR13.643
Rahmentürbeschlag/ FS-Rahmentür- beschlag	
Klasse 4 	162PCR51.640
Klasse 4  	162PCR52.640

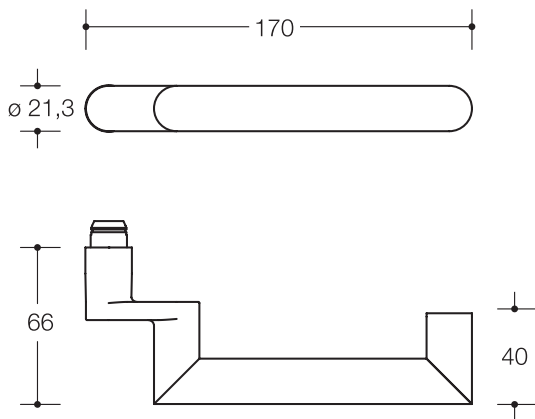

Standardbelegung Seite 261

Weitere Garniturvarianten können aus Einzelkomponenten zusammengestellt werden.

Seiten 138, 139

MATERIAL | FARBE

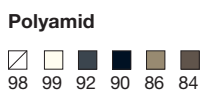

BESTELLANGABEN

Bestellnummer
Farbe
Vierkant
Türstärke
Lochung

QUERVERWEISE

→ Komponenten **Seiten 138, 139**
→ Stifte, Anschlaghilfen **ab Seite 195**
→ Fenstergriffe **Seite 209**
→ Griffe **Seite 233**

Modell 162.21PB

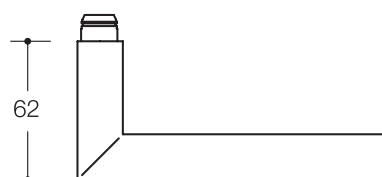
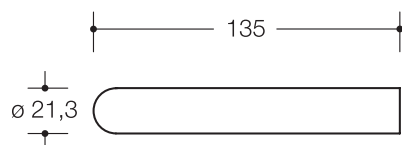

R-Technik



MATERIAL | FARBE

Polyamid, matt

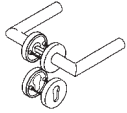
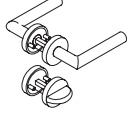
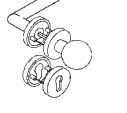
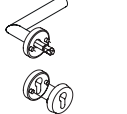
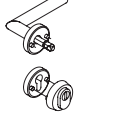

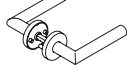
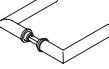
Modell 162.21PB	Rosetten 305.21PBR/306.23	
Zimmergarnitur/ Feuerschutzgarnitur		
Klasse 4	162PBR01.230	
Klasse 4 F	162PBR11.230	
Klasse 4 (m. geteiltem Stift) F	162PBR12.230	
Frei-Besetzt-Garnitur		
Klasse 4	162PBR02.230	
Wechselgarnitur/ FS-Wechselgarnitur		
Klasse 4	162PBR03.233	
Klasse 4 F	162PBR13.233	
Haustür-Halbgarnitur mit Schutzrosette nach DIN 18257 ES1		
Klasse 4 F	162PBR22.230	
Haustür-Halbgarnitur mit Schutzrosette nach DIN 18257 ES1 und Zylinderabdeckung		
Klasse 4 F	162PBR23.230	
Rahmentürbeschlag		
Klasse 4	162PBR51.230	
Glastürdrücker		
Klasse 4	162PBG01.230	162PBG01.200

Standardbelegung Seite 261

Weitere Garniturvarianten können aus Einzelkomponenten zusammengestellt werden.
Seiten 140, 141

BESTELLANGABEN

Bestellnummer
Farbe
Vierkant
Türstärke
Lochung
ggf. Notöffnungsart (WC)
Rechts- oder linkszeigend (Wechselgarnitur)

QUERVERWEISE

→ Komponenten **Seiten 140, 141**
→ Stifte, Anschlaghilfen **ab Seite 195**
→ Fenstergriffe **Seite 210**
→ Griffe **Seite 162, 233**
→ Bestellhilfe Glastürbeschläge **Seite 271**

Modell 165.21PB

R-Technik

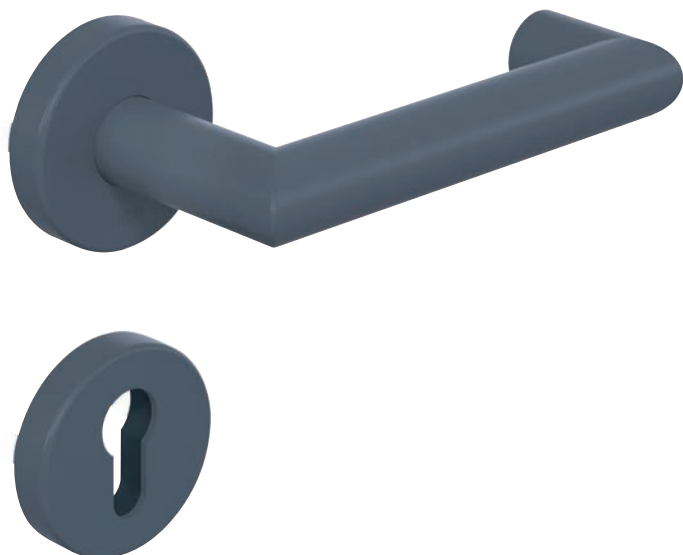

Modell 165.21PB	Rosetten 305.21PBR/306.23
Zimmergarnitur/ Feuerschutzgarnitur	
Klasse 4	162PBR01.530
Klasse 4	162PBR11.530
Frei-Besetzt-Garnitur	
Klasse 4	162PBR02.530
Wechselgarnitur/ FS-Wechselgarnitur	
Klasse 4	162PBR03.533
Klasse 4	162PBR13.533

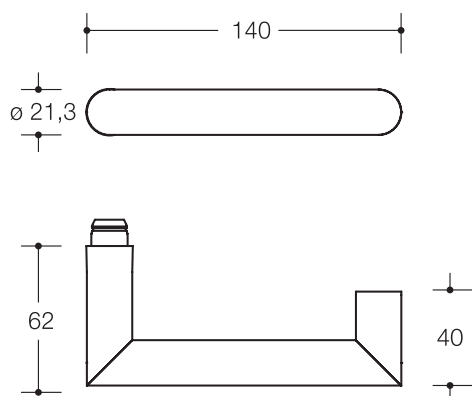

Standardbelegung Seite 261

Weitere Garniturvarianten können aus Einzelkomponenten zusammengestellt werden.
Seiten 140, 141

MATERIAL | FARBE

Polyamid, matt



BESTELLANGABEN

Bestellnummer
Farbe
Vierkant
Türstärke
Lochung
Ggf. Notöffnungsart (WC)

QUERVERWEISE

→ Komponenten **Seiten 140, 141**
→ Stifte, Anschlaghilfen **ab Seite 195**
→ Fenstergriffe **Seite 210**
→ Griffe **Seite 162, 233**

Modell 166.21PB

R-Technik

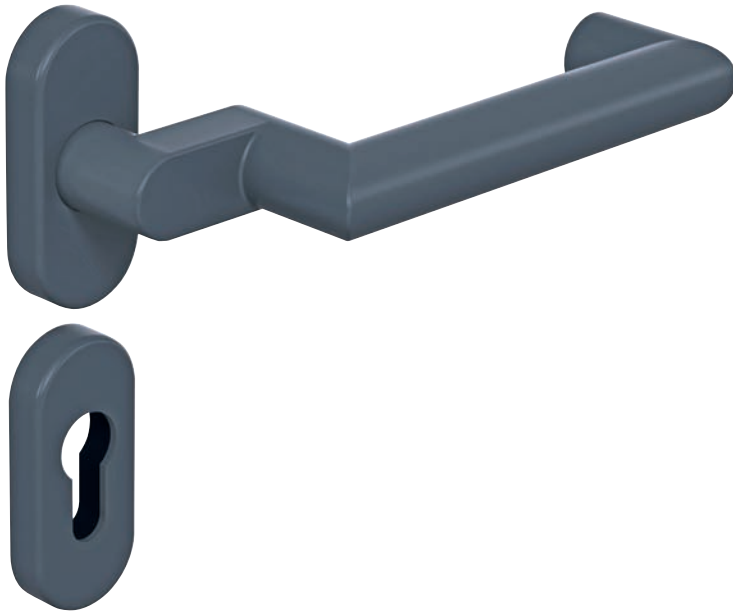

Modell 166.21PB	Rosetten 315.21PBR/316R
Rahmentürgarnitur/ FS-Rahmentürgarnitur	
Klasse 4	162PBR01.640
Klasse 4	162PBR11.640
Klasse 4	162PBR12.640
Wechselgarnitur/ FS-Wechselgarnitur	
Klasse 4	162PBR03.643
Klasse 4	162PBR13.643
Rahmentürbeschlag/ FS-Rahmentürbe- schlag	
Klasse 4	162PBR51.640
Klasse 4	162PBR52.640

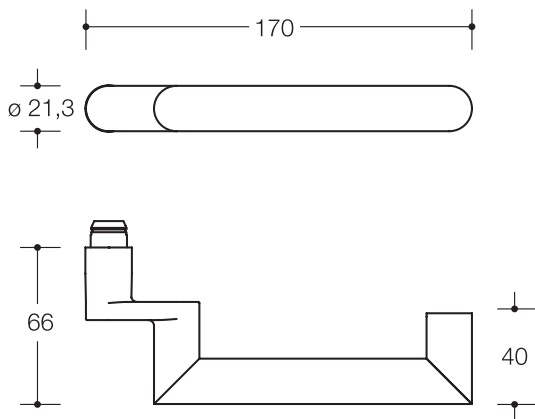

Standardbelegung Seite 261

Weitere Garniturvarianten können aus Einzelkomponenten zusammengestellt werden.

Seiten 140, 141

MATERIAL | FARBE

Polyamid, matt



BESTELLANGABEN

Bestellnummer
Farbe
Vierkant
Türstärke
Lochung

QUERVERWEISE

→ Komponenten **Seiten 140, 141**
→ Stifte, Anschlaghilfen **ab Seite 195**
→ Fenstergriffe **Seite 210**
→ Griffe **Seite 162, 233**

TÜRDRÜCKER

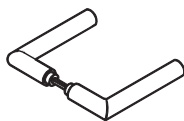

Türdrücker
R-Technik, Klasse 4
162.21PCR
162.21PCRLT

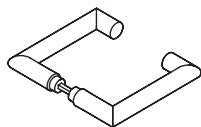

Türdrücker
R-Technik, Klasse 4
165.21PCR
165.21PCRLT

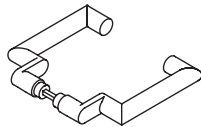

Türdrücker
R-Technik, Klasse 4
166.21PCR
166.21PCRLT

ROSETTEN



Drückerrosette
R-Technik, Klasse 4
305.21R **F**
305.21RKN **F**
305.21RLN **F**



Spezialdrückerrosette
für Knopfdrücker 122.23
305.122.23



Schlüsselrosette
306.23
306.23KN
306.23LN
306.23FS **F**
306.23FSKN **F**
306.23FSLN **F**



WC-Rosette
306.23NR
306.23NRKN
306.23NRLN

SCHUTZROSETTEN



Schutzrosette
306.23ES **F**
306.23ESLN **F**
306.23ESRC **F**
(ES1)



Schutzrosette
mit Zylinderabdeckung
306.23ESZ **F**
306.23ESZLN **F**
306.23ESZRC **F**
(ES1)



Rosettenfußscheibe
f. Schutzrosette 306.23ES/Z
306.23ESF **F**
306.23ESZF **F**

SCHILDER

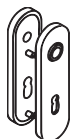

Kurzschild
R-Technik, Klasse 4
230.21R **F**
230.21RKN **F**
230.21RLN **F**



WC-Kurzschild
R-Technik, Klasse 4
230.21RNR
230.21RNRKN
230.21RNRNLN

LT (Lochteil), KN (kurze Nocken, Innenseite, Riegelseite), LN (lange Nocken, Außenseite, Schauscheibe)
*Knöpfe – nicht für Wechselgarnitur geeignet

KNÖPFE

BESTELLANGABEN
TÜRDRÜCKER | KNÖPFE



Abb.: mit Rundrosette



Abb.: mit Ovalrosette

Knopf-Halbgarnitur
111K.33*
mit Rundrosette 305.23
111K.13*
mit Kurzschild 230.23
111K.43*
mit Ovalrosette 315.23

Knopf-Halbgarnitur
130K.38*
mit Rundrosette 305.23
130K.18*
mit Kurzschild 230.23
130K.48*
mit Ovalrosette 315.23

Bestellnummer
Farbe
Vierkant
Türstärke
ggf. Richtung (für 130K...)

ROSETTEN FÜR RAHMENTÜREN

BESTELLANGABEN
ROSETTEN



Drückerrosette
R-Technik
315.21R F
315.21RKN F

Schlüsselrosette
316R
316RKN
316RFS F
316RFSKN F

Bestellnummer
Farbe
Türstärke
Lochung
ggf. Notöffnungsart (WC)

BESTELLANGABEN
SCHUTZROSETTEN



Schutzrosette
mit Zylinderabdeckung
316ES
316ESKN
316ESZ F
316ESZLN F

Rosettenfußscheibe
für Schutzrosette 316ES
316ESF F

Bestellnummer
Farbe
Türstärke
Lochung

BESTELLANGABEN
SCHILDER

Bestellnummer
Farbe
Türstärke
Lochung
Entfernung
ggf. Notöffnungsart (WC)

HEWI Farben



Weitere Informationen zu den Techniken siehe Technische Informationen ab Seite 272

TÜRDRÜCKER

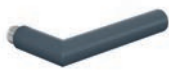

Türdrücker
R-Technik, Klasse 4
162.21PBR
162.21PBRLT



Türdrücker
R-Technik, Klasse 4
165.21PBR
165.21PBRLT



Rahmentürdrücker
R-Technik, Klasse 4
166.21PBR
166.21PBRLT

ROSETTEN



Drückerrosette
R-Technik, Klasse 4
305.21PBR **F**
305.21PBRKN **F**
305.21PBRLN **F**



Schlüsselrosette
306.23PB
306.23PBKN
306.23PBLN
306.23PBFS **F**
306.23PBFSKN **F**
306.23PBFSLN **F**



WC-Rosette
306.23PBNR
306.23PBNRKN
306.23PBNRLN

SCHUTZROSETTEN



Schutzrosette
306.23PBES **F**
306.23PBESLN **F**
306.23PBESRC **F**
(ES1)



Schutzrosette
mit Zylinderabdeckung
306.23PBES- **F**
Z306.23PBESZI **F**
306.23BESZRC **F**
(ES1)



Rosettenfußscheibe
f. Schutzrosette 306.23ES/Z
306.23PBESF **F**
306.23PBESZF **F**

SCHILDER

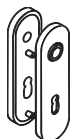

Kurzschild
R-Technik, Klasse 4
230.21PBR **F**
230.21PBRKN **F**
230.21PBRLN **F**



WC-Kurzschild
R-Technik, Klasse 4
230.21PBRNR
230.21PBRNRK
230.21PBRNRL

LT (Lochteil), KN (kurze Nocken, Innenseite, Riegelseite), LN (lange Nocken, Außenseite, Schauscheibe)
*Knöpfe – nicht für Wechselgarnitur geeignet

KNÖPFE, FESTSTEHEND

BESTELLANGABEN
TÜRDRÜCKER | KNÖPFE



Knopf-Halbgarnitur
R-Technik, Klasse 4
111PBK.33*
mit Rundrosette 305.23PBR

Knopf-Halbgarnitur
R-Technik, Klasse 4
111PBK.43*
mit Ovalrosette 315.23PBR

Knopf-Stiftteil, fest
R-Technik, Klasse 4
123PBRFKST

Bestellnummer
Farbe
Vierkant
Türstärke

ROSETTEN FÜR RAHMENTÜREN

BESTELLANGABEN
ROSETTEN



Drückerrosette
R-Technik
315.21PBR F
315.21PBRKN F

Schlüsselrosette
316PBR
316PBRKN
316PBRFS F
316PBRFSKN F

Bestellnummer
Farbe
Türstärke
Lochung
ggf. Notöffnungsart (WC)

BESTELLANGABEN
SCHUTZROSETTEN



Schutzrosette
mit Zylinderabdeckung
316PBES F
316PBESKN F
316PBESZ F
316PBESZLN F

Rosettenfußscheibe
für Schutzrosette 316ES
316PBESF F

Bestellnummer
Farbe
Türstärke
Lochung

BESTELLANGABEN
SCHILDER

Bestellnummer
Farbe
Türstärke
Lochung
Entfernung
ggf. Notöffnungsart (WC)

Serie 250 überzeugt aufgrund ihrer dynamischen Anmutung. Die charakteristische Formensprache wird durch die matte Oberfläche betont und setzt ein Statement an der Tür.
Erhältlich ist das Türdrücker-Modell 250 in der Edition matt mit der bicolor- und der mini-Rosette. Farblich stehen Tiefschwarz, Anthrazitgrau und Reinweiß zur Auswahl.



Serie 250

Edition matt

DESIGN

Giancarlo Raddi, Florenz

MATERIAL UND OBERFLÄCHE

Beschläge aus mattem Polyamid in Kombination mit mini- oder bicolor-Rosette

EDITION MATT

bicolor	144 – 145
mini	146 – 147
Fenstergriff	211



Modell 251.21PB



Abb.: Türdrücker und Inlay in 99 (Reinweiß)
mit Rosette in mattem Kupfer



Edelstahl matt

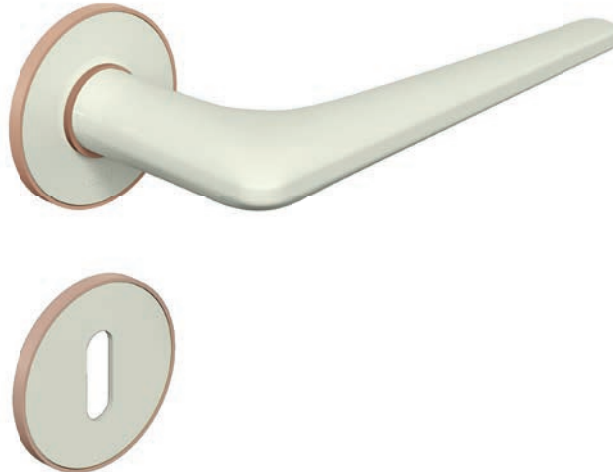
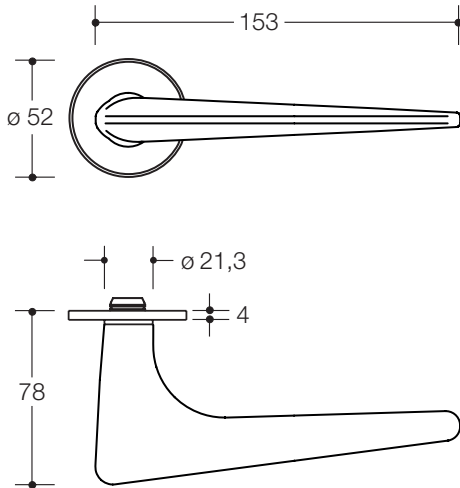

Messing matt



Kupfer matt



Schwarzchrom matt

MATERIAL | FARBE
TÜRDRÜCKER, INLAY ROSETTEN

Polyamid, matt
99 92 90

MATERIAL | OBERFLÄCHE
ROSETTEN

Edelstahl

XA matt geschliffen

PVD (Edelstahl)

Messing matt Kupfer matt Schwarzchrom matt

Individuell konfigurierte bicolor-Garnituren
sind vom Umtausch ausgeschlossen!

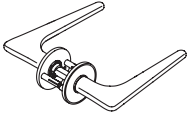
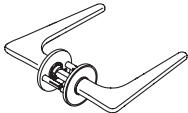
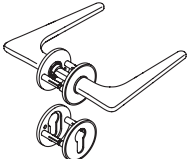
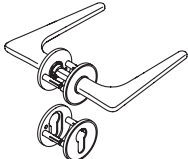
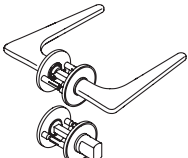
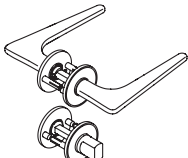
Modell 251.21PB	Rosetten Edelstahl matt geschliffen	Rosetten PVD (Edelstahl) matt (Messing, Kupfer, Schwarzchrom)
Zimmerngarnitur ohne Schlüsselrosetten Klasse 4	 250PBIX06130	 250PBIV06130
Zimmerngarnitur Klasse 4	 250PBIX01130	 250PBIV01130
Frei-Besetzt-Garnitur Klasse 4	 250PBIX02130	 250PBIV02130



Schlüsselrosette
für Zimmerngarnituren
306.23PBXI Edelstahl
306.23PBVI PVD (Edelstahl)



WC-Rosette | M, FBM* (Notöffnung Münze)
für Frei/Besetzt-Garnituren
306.23PBXINR Edelstahl
306.23PBVINR PVD (Edelstahl)



M
ohne Frei-Besetzt-
Anzeige



FBM
mit Frei-Besetzt-
Anzeige

*Riegel und Frei/Besetzt-Anzeige aus
Polyamid matt

BESTELLANGABEN

bicolor ist erhältlich für den Türstärkenbereich
von 38,1 bis 78 mm.

Bitte bei der Auswahl der Schließzylinderlänge
die Bauhöhe der bicolor-Rosetten beachten
(4 mm je Seite).

Bestellnummer
Farbe Türdrücker
Farbe Inlay Rosette
Oberfläche Rosette
Vierkant
Türstärke
Lochung

QUERVERWEISE

→ Stifte, Anschlaghilfen **ab Seite 195**
→ Fenstergriff **Seite 211**

Modell 251.21PBM

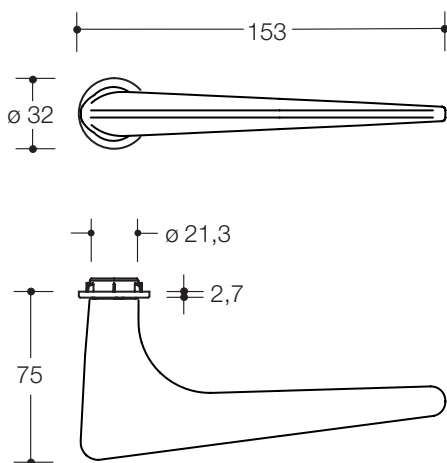

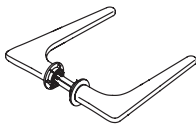
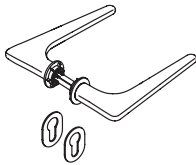
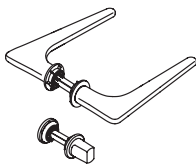
Modell 251.21PBM	mini Rosetten Polyamid matt
Zimmergarnitur ohne Schlüsselrosetten	
Klasse 3	250PBM06.130
Zimmergarnitur	
Klasse 3	250PBM01.130
Frei-Besetzt-Garnitur	
Klasse 3	250PBM02.130



Schlüsselrosette (Klebmontage)
für Zimmergarnituren
306PBM Polyamid matt



WC-Rosette | M, FBM (Notöffnung Münze)
für Frei/Besetzt-Garnituren
306PBMNR Polyamid matt

MATERIAL | FARBE TÜRDRÜCKER, ROSETTEN

Polyamid, matt

99 92 90

BESTELLANGABEN

mini ist erhältlich mit Vierkant 8 und 8,5 mm
sowie Riegelvierkant 7 mm für den Türstärken-
bereich von 38,1 bis 78 mm

Bestellnummer

Farbe

Vierkant, Türstärke

ggf. Lochung (BB, PZ)

ggf. Notöffnungsart (M, FBM)

NOTÖFFNUNGSARTEN



M

ohne Frei-Besetzt-
Anzeige



FBM

mit Frei-Besetzt-
Anzeige

*Riegel aus Polyamid matt

Modell 251.21PBM



Modell 251.21PBM	mini Rosetten Edelstahl matt geschliffen	mini Rosetten PVD (Edelstahl) matt (Messing, Kupfer, Schwarzchrom)
Zimmerngarnitur ohne Schlüsselrosetten		
Klasse 3	250PBMX06130	250PBMV06130
Zimmerngarnitur		
Klasse 3	250PBMX01130	250PBMV01130
Frei-Besetzt-Garnitur		
Klasse 3	250PBMX02130	250PBMV02130

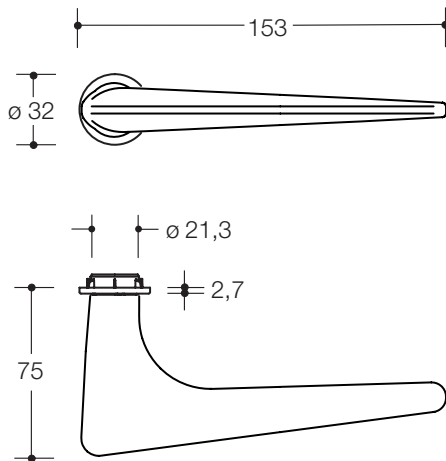

Schlüsselrosette (Klebemontage)
für Zimmerngarnituren
306XAM Edelstahl
306VM PVD (Edelstahl)



WC-Rosette | M, FBM (Notöffnung Münze)
für Frei/Besetzt-Garnituren
306PBXAMNR Edelstahl*
306PBVMNR PVD (Edelstahl)*

MATERIAL | FARBE | OBERFLÄCHE TÜRDRÜCKER, ROSETTEN

Polyamid, matt



Edelstahl



PVD (Edelstahl)

Messing Kupfer Schwarzchrom



BESTELLANGABEN

mini ist erhältlich mit Vierkant 8 und 8,5 mm
sowie Riegelvierkant 7 mm für den Türstärken-
bereich von 38,1 bis 78 mm

Bestellnummer

Farbe Türdrücker

Oberfläche Rosette

Vierkant, Türstärke

ggf. Lochung (BB, PZ)

ggf. Notöffnungsart (M, FBM)

NOTÖFFNUNGSARTEN



M
ohne Frei-Besetzt-
Anzeige



FBM
mit Frei-Besetzt-
Anzeige

*Riegel aus Polyamid matt

Funktionsbeschläge Schutzrosetten

Die Schutzrosetten sind so konzipiert, dass die mechanische Manipulation (Anbohren oder gewaltsames Abreißen) des Profilzylinders erschwert wird. Sie sind konisch geformt, sodass sie nicht gewaltsam abgedreht werden können. Das Unterteil ist zusätzlich gehärtet, um die Stabilität der Rosette zu erhöhen. Die Schutzrosetten sind entsprechend der DIN 18257 Klasse 1 zertifiziert und eignen sich für den Einsatz an einbruchhemmenden Türen (DIN EN 1627-1630). Die zusätzliche Bohrschutzplatte im Schlossbereich erhöht die Sicherheitsanforderungen.



Funktionsbeschläge für Notausgänge, Wohnungsabschlusstüren und Rahmentüren

NOTAUSGANGSBESCHLÄGE

Übersicht	150 – 151
Drückergriff Polyamid, Edition matt	154 – 155
Drückergriff Edelstahl	156
Panikstange System 111	160 – 161
Panikstange System 162	162 – 163
Gegenbeschläge Panikstange	164

WOHNUNGSABSCHLUSSTÜRBESCHLÄGE

Übersicht	150 – 151
Haustür-Halbgarnituren Polyamid, matt	166 – 168
Knopf-Halbgarnituren Polyamid, matt	169
Haustür-Halbgarnituren Edelstahl	170 – 176
Knopf-Halbgarnituren Edelstahl	177 – 179
Schutzrosetten Polyamid, matt	180 – 182
Schutzrosetten Edelstahl	183 – 186
Technische Informationen	186

RAHMENTÜRBESCHLÄGE

Übersicht	150 – 151
Rahmentürbeschläge Polyamid, matt	188 – 189
Rahmentürbeschläge Edelstahl	190 – 193
Bestellhinweise Rahmentürbeschläge	194



NOTAUSGANGSBESCHLÄGE POLYAMID | EDITION MATT



Drückergriff
Seite 154



Drückergriff, matt
Seite 155

HAUSTÜR-HALBGARNITUREN POLYAMID | EDITION MATT MIT SCHUTZROSETTE ES1

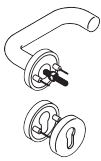

Modell 111
Seiten 166, 167

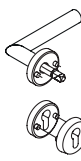

Modell 162.21P
Seite 168

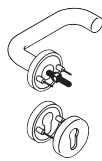

Modell 111PB
Seiten 166, 167

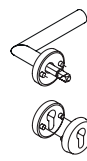

Modell 162.21PB
Seite 168

KNOPF-HALBGARNITUREN POLYAMID | EDITION MATT



Modell 138
Seite 169



Modell 111K...
Seite 169



Modell 111PBK...
Seite 169

SCHUTZROSETTEN | POLYAMID | EDITION MATT



Schutzrosette ES1
Seite 180



**Schutzrosette ES1
mit Zylinderabdeckung**
Seite 181



Schutzrosette
Seite 182



**Schutzrosette mit
Zylinderabdeckung**
Seite 182

RAHMENTÜRBESCHLÄGE POLYAMID | EDITION MATT



Modell 114.23GK
Seite 188



Modell 111.23
Seite 188



Modell 166.21P
Seite 189



Modell 138
Seite 189



Modell 114.23PB
Seite 188



Modell 166.21PB
Seite 189

NOTAUSGANGSBESCHLÄGE EDELSTAHL



Drückergriff
Seite 156

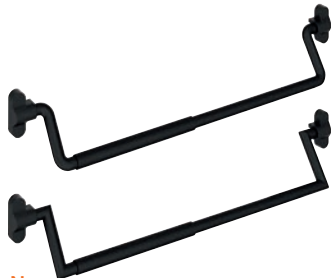

Neu
Panikstange schwarz matt
Seiten 160, 162

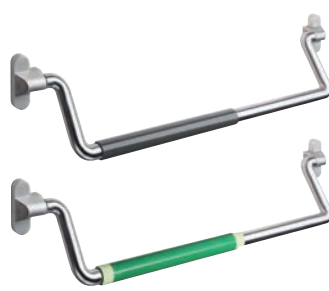

Panikstange System 111
Seiten 160, 161

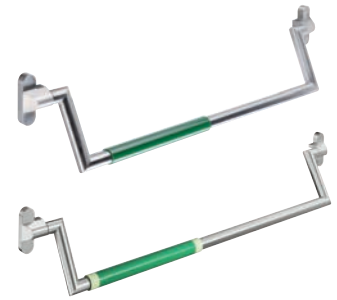

Panikstange System 162
Seiten 162, 163

HAUSTÜR-HALBGARNITUREN EDELSTAHL MIT SCHUTZROSETTE ES1

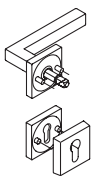

Modell 101X...
Seite 170

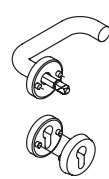

Modell 111X
Seite 171

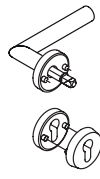

Modell 162X
Seite 172

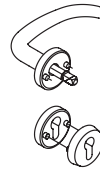

Modell 173X
Seite 173

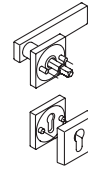

Modell 185X
Seite 174

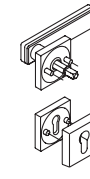

Modell 185XO
Seite 175

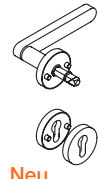

Neu
Modell 271X
Seite 176

KNOPF-HALBGARNITUREN EDELSTAHL



Modell 105XA
Modell 105XP Neu
Seite 177



Modell 106X
Seite 178



Modell 107X
Seite 178



Modell 108X
Seite 177



Modell 109X
Seite 177



Neu
270XAH53.036
Seite 179



Neu
270XAH53.047
Seite 179

SCHUTZROSETTEN EDELSTAHL



Schutzrosette ES1
mit Zylinderabdeckung
Seite 183



Schutzrosette ES1
Seite 183

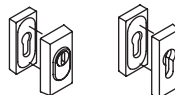

Schutzrosette
Seite 184



Schutzrosette ES1
mit Zylinderabdeckung
Seite 185



Schutzrosette ES1
Seite 185

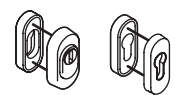

Schutzrosette
Seite 186

RAHMENTÜRBESCHLÄGE EDELSTAHL



Modell 104X
Seite 190



Modell 113X
Seite 190



Modell 166X
Seite 190



Modell 174X
Seite 191



Neu
Modell 273X
Seite 191



Neu
Modell 274X
Seite 192

Notausgangsbeschläge Drückergriffe

Drückergriffe können an Notausgängen eingesetzt werden, an denen nicht mit einer Paniksituation zu rechnen ist, da die Menschen im Gebäude die Ausgänge kennen (DIN EN 179). Sie empfehlen sich besonders bei schweren Türen, da sich diese mit dem Drückergriff mühelos mit einer Hand öffnen lassen. Drückergriffe eignen sich nicht nur als Notausgangsverschlüsse, sie ermöglichen barrierefreien Bedienkomfort in variabler Greifhöhe. Eine geeignete Lösung sind Drückergriffe – sie ermöglichen eine flexible Greifhöhe von 75 bis 120 cm.



Notausgangsbeschläge Polyamid und Edelstahl

POLYAMID, EDITION MATT

Drückergriffe	154 – 155
---------------	-----------

EDELSTAHL

Drückergriffe	156
Panikstange System 111	160 – 161
Panikstange System 162	162 – 163
Gegenbeschläge Panikstange	164

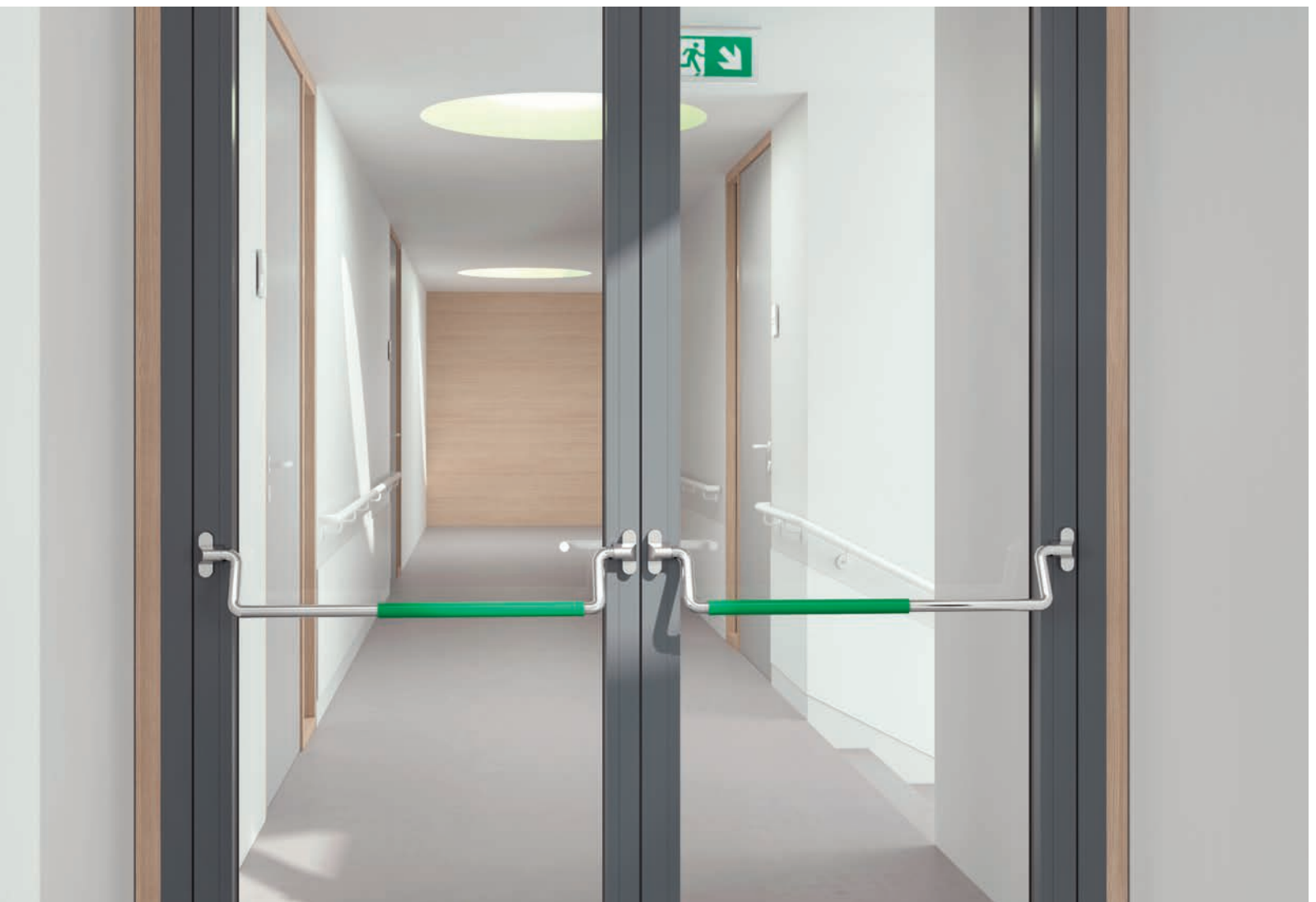

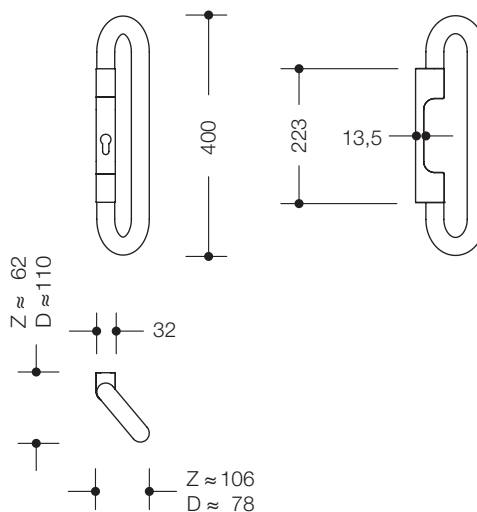

HEWI Drückergriffgarnitur

- aus hochwertigem Polyamid, Griff \varnothing 33 mm, Schildunterteil aus Stahl mit Polyamidkappe, Schildstärke im PZ-Bereich 13,5 mm
- Lieferung mit Schrauben und Vierkantstift

FSDG550.08

- Funktion in Öffnungsrichtung der Tür: Drücken
- Funktion in Gegenrichtung: Ziehen

FSDG550.08F

- Funktion beidseitig feststehend (beidseitig ohne Funktion)

FSDG550.18

- dto. FSDG550.08 mit geteiltem Stift 72.3PS

FSDG550.08D

- Drückergriff als Halbgarnitur: Drücken

FSDG550.08DF

- Drückergriff als Halbgarnitur: Funktion in Öffnungsrichtung der Tür: feststehend („Drücken“ ohne Funktion)

FSDG550.08Z

- Drückergriff als Halbgarnitur: Ziehen

FSDG550.08ZF

- Drückergriff als Halbgarnitur: Funktion in Gegenrichtung: feststehend („Ziehen“ ohne Funktion)

Achtung

- maximaler Drehwinkel der Nuss 40°
- für Standflügel ungeeignet
- für den Einsatz im Innen- und geschützten Außenbereich geeignet

MATERIAL | FARBEN

Polyamid



FLUCHT- | RAHMENTÜRBESCHLÄGE

DIN EN 179

siehe Bestellhilfe **Seite 264**

Öffnungsrichtung der Tür

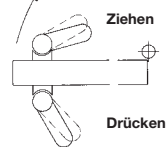

DIN links

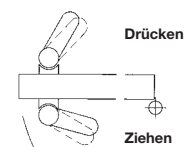

DIN rechts

Bestellnummer

Abmessungen in mm / Beschreibung

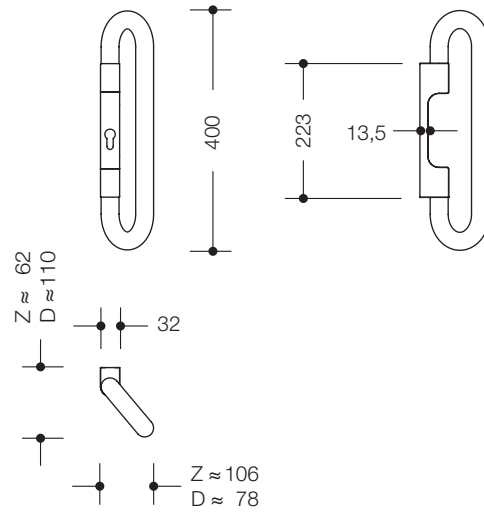

HEWI Drückergriffgarnitur

- aus hochwertigem, mattem Polyamid, lieferbare Farben siehe unten links
- Griff \varnothing 33 mm
- Schildunterteil aus Stahl mit Polyamidkappe
- Schildstärke im PZ-Bereich 13,5 mm
- Lieferung mit Schrauben und Vierkantstift
- Funktion in Öffnungsrichtung der Tür: Drücken
- Funktion in Gegenrichtung: Ziehen

111PBDG02

- mit durchgehendem Vierkantstift

111PBDG12

- mit geteiltem Stift 72.3PS

111PBDG02D
111PBDG02Z

- Drückergriff als Halbgarnitur: Drücken
- Drückergriff als Halbgarnitur: Ziehen

Achtung

- maximaler Drehwinkel der Nuss 40°
- für Standflügel ungeeignet
- für den Einsatz im Innen- und geschützten Außenbereich geeignet

MATERIAL | FARBEN

Polyamid, matt

 98 99 97 95 92 90

BESTELLANGABEN

Bestellnummer, Farbe
DIN-Richtung Tür
Schlosshersteller: BKS, Fuhr, KFV
Lochung: PZ, KABA oder BL
Entfernung, Türstärke
Vierkant: 8 mm oder 9 mm
Maß xa/xi (bei Ausführung m. geteilt. Stift 72.3PS)

QUERVERWEISE

- Stifte, Anschlaghilfen **ab Seite 195**
- Symbole **Seite 286**
- Anwendungsbereiche, Bestellhilfe **ab S. 266**
- Normen **ab Seite 268**

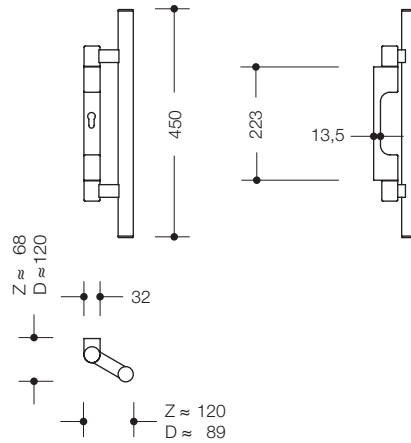

HEWI Drückergriffgarnitur

- aus Edelstahl, Oberfläche matt geschliffen, Griff \varnothing 30 mm
- Schildunterteil aus Stahl mit metallbeschichteter Kunststoffkappe
- Schildstärke im PZ-Bereich 13,5 mm
- Lieferung mit Schrauben und Vierkantstift

162XADG06

- Funktion in Öffnungsrichtung der Tür: Drücken
- Funktion in Gegenrichtung: Ziehen

162XADG06F

- Funktion beidseitig feststehend (beidseitig ohne Funktion)

162XADG06ZDF

- Funktion in Öffnungsrichtung der Tür: feststehend („Drücken“ ohne Funktion)
- Funktion in Gegenrichtung: Ziehen

162XADG06DZF

- Funktion in Öffnungsrichtung der Tür: Drücken
- Funktion in Gegenrichtung: feststehend („Ziehen“ ohne Funktion)

162XADG16

- dto. 162XADG06 mit geteiltem Stift 72.3PS
- zugelassen für Notausgangsverschlüsse nach DIN EN 179

162XADG06D

- Drückergriff als Halbgarnitur: Drücken

162XADG06DF

- Drückergriff als Halbgarnitur: Funktion in Öffnungsrichtung der Tür: feststehend („Drücken ohne Funktion)

162XADG06Z

- Drückergriff als Halbgarnitur: Ziehen

162XADG06ZF

- Drückergriff als Halbgarnitur: Funktion in Gegenrichtung: feststehend („Ziehen“ ohne Funktion)

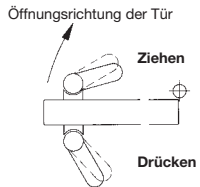

DIN links

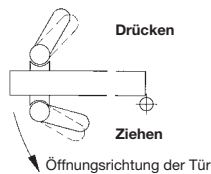

DIN rechts

Achtung

- maximaler Drehwinkel der Nuss 40°
- für Standflügel ungeeignet
- für den Einsatz im Innen- und geschützten Außenbereich geeignet

MATERIAL | OBERFLÄCHE

Edelstahl
matt geschliffen

FLUCHT- | RAHMENÜRBESCHLÄGE

DIN EN 179

siehe Bestellhilfe **Seite 264**

BESTELLANGABEN

Bestellnummer
DIN-Richtung Tür
Schlosshersteller: BKS, Fuhr, KfV
Lochung: PZ, KABA oder BL
Entfernung, Türstärke
Vierkant: 8 mm oder 9 mm
Maß xa/xi (bei Ausführung m. geteilt. Stift 72.3PS)

Drückergriff nach DIN EN 179

DRÜCKEN

BARRIEREFREIE FLUCHTWEGLÖSUNGEN

- HEWI Drückergriffe erfüllen die Anforderungen an Notausgänge nach DIN EN 179
- Besonders geeignet für schwere Türen, da der Drückergriff den Kraftaufwand zum Öffnen der Tür reduziert
- Drückergriffe ermöglichen barrierefreien Bedienkomfort in variabler Greifhöhe von 75 bis 120 cm (für Rollstuhlfahrer oder kleine Kinder empfiehlt sich laut DIN 18040 eine Bedienhöhe von 85 cm)
- Flexible Greifhöhe des Drückergriff



Zuverlässige und dauerfunktionierende Beschlaglösungen für Fluchttüren müssen im Notfall das schnelle Entkommen ermöglichen. Hierzu müssen die Notausgänge ohne größeren Kraftaufwand mittels eines Handgriffs und ohne vorherige Kenntnisse des Benutzers über die Betätigung des Panikverschlusses zu öffnen sein. HEWI Panikstangen sind mit minimalem Kraftaufwand intuitiv zu bedienen und erfüllen damit die Anforderungen der DIN EN 1125 für Panikverschlüsse.

Die nachleuchtenden Elemente der Panikstange glow weisen den Weg nach Draußen auch in der Dunkelheit. Besondere Pigmente speichern das Umgebungslicht, sodass sie im Dunkeln leuchten. Die Panikstange glow funktioniert ohne Stromversorgung und erhöht durch ihre fluoreszierenden Elemente die Sicherheit und Orientierung auf Flucht- und Rettungswegen.

Panikstange nach DIN EN 1125 Verlässliche Sicherheit

- Geeignet für Flucht- und Rettungswege nach DIN EN 1125
- Mit minimalem Kraftaufwand intuitiv zu bedienen
- Schlankes Design durch minimierte Mechanik mit schmaler Getriebeeinheit
- Kollision von Türrahmen und Panikstange ist aufgrund des schmalen Getriebes und der Positionierung der Stange am Getriebe ausgeschlossen
- Aus hochwertigem Edelstahl
- Aufgedoppelter Greifbereich aus Polyamid oder Edelstahl visualisiert den optimalen Betätigungsbereich und erleichtert intuitive Bedienung
- **Zertifiziert mit Schlosshersteller BKS** (PS111XA30, PS111XA31, PS111XA40, PS111XA4060, PS160XA30, PS160XA31, PS160XA40, PS160XA4060)
- **Zertifiziert mit Schlosshersteller Assa Abloy, BMH, Fuhr, GEZE, Grundmann, KFV, MSL, DOM oder Wilka** (PS111XA10, PS111XA11, PS111XA20, PS111XA2060, PS160XA10, PS160XA11, PS160XA20, PS160XA2060)

Teleskopierbarkeit

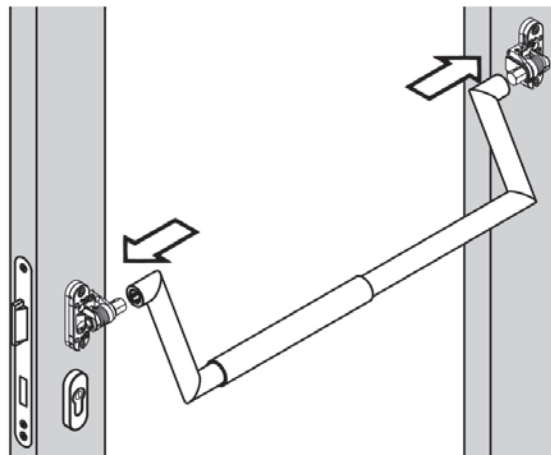
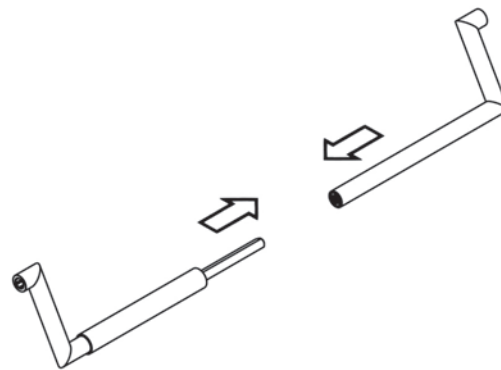

Bestellnummer

Abmessungen in mm / Beschreibung



...10/...30

PS111XA10
PS111XA20
PS111XA2060

Lieferbar ab Juli 2022



...20/...40



...2060/...4060

Lieferbar ab Juli 2022

PS111XA30
PS111XA40
PS111XA4060

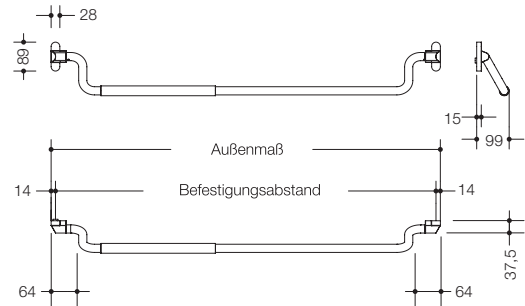

HEWI Panikstange nach DIN EN 1125

- aus Edelstahl, Oberfläche matt geschliffen
- Griffstange aus Edelstahlrohr \varnothing 25 mm
- zwei Getriebereinheiten mit Edelstahl-Abdeckkappe
- Griffstange im gewünschten Befestigungsabstand teleskopierbar

- mit Griffrohr aus hochwertigem Polyamid \varnothing 30 mm
- mit Griffrohr aus Edelstahl \varnothing 30 mm
- dto., Stange und Griffrohr aus Edelstahl pulverbeschichtet in DC (Schwarz tiefmatt), bitte bei Bestellung angeben

Befestigungsabstand bitte angeben, siehe rechts unten
 Wechselstift bitte separat bestellen, siehe unten

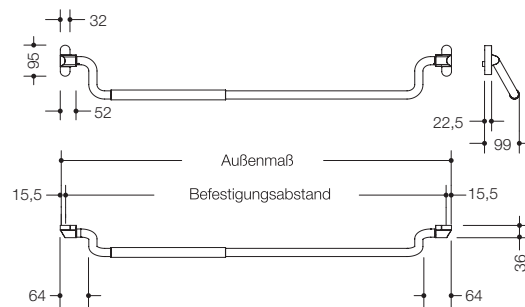

HEWI Panikstange nach DIN EN 1125

- dto., zertifiziert mit Schlosshersteller **BKS**
- Abdeckkappe in Edelstahloptik
- mit Griffrohr aus hochwertigem Polyamid \varnothing 30 mm
- mit Griffrohr aus Edelstahl \varnothing 30 mm
- dto., Stange und Griffrohr aus Edelstahl pulverbeschichtet in DC (Schwarz tiefmatt), bitte bei Bestellung angeben

Befestigungsabstand bitte angeben, siehe rechts unten
 Wechselstift bitte separat bestellen, siehe unten

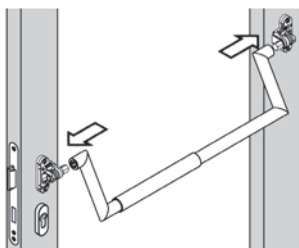

Die Panikstangen sind teleskopierbar in den Befestigungsabstands-Bereichen:

436 - 485 mm	761 - 860 mm
486 - 535 mm	861 - 1010 mm
536 - 585 mm	1011 - 1160 mm
586 - 635 mm	1161 - 1300 mm
636 - 685 mm	1301 - 1440 mm
686 - 760 mm	1441 - 1580 mm

MATERIAL | OBERFLÄCHE | FARBE

Polyamid (Griffrohr)
 98 99 92 90 33 73

Edelstahl (als Basismaterial und Griffrohr)
 matt geschliffen, Schwarz matt pulverbeschichtet

FLUCHT- | RAHMENÜRBESCHLÄGE



DIN EN 1125



Feuerschutz

siehe Bestellhilfe **Seite 264**

Veränderungen der Länge, über einen Befestigungsabstand von 1250 mm (Türbreite 1300 mm) hinaus, sind abhängig von der aktuellen Zertifizierung der Schlosshersteller. Ab Ausgabe DIN EN 1125 : 2008-04 sind größere Türflügelbreiten, -höhen und -gewichte zulässig.



Bestellnummer

Abmessungen in mm / Beschreibung

PS111XA11

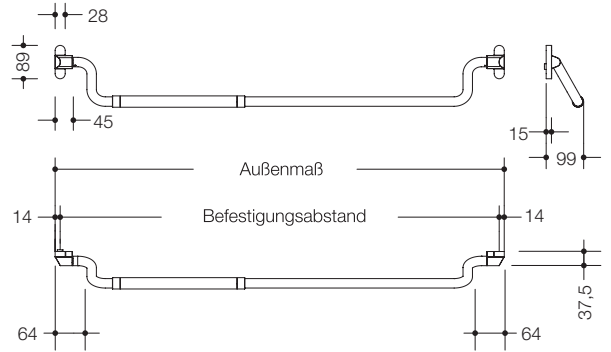

HEWI Panikstange nach DIN EN 1125

- aus Edelstahl, Oberfläche matt geschliffen
- Griffstange aus Edelstahlrohr \varnothing 25 mm
- mit Griffrohr aus hochwertigem Polyamid \varnothing 30 mm
- 20 mm breite **nachleuchtende Ringe** an den beiden Außenseiten zur Orientierung bei Lichtausfall
- zwei Getriebeeinheiten mit Edelstahl-Abdeckkappe
- Griffstange ist im gewünschten Befestigungsabstand teleskopierbar

Befestigungsabstand bitte angeben, siehe unten
Wechselstift bitte separat bestellen, siehe links unten

PS111XA31

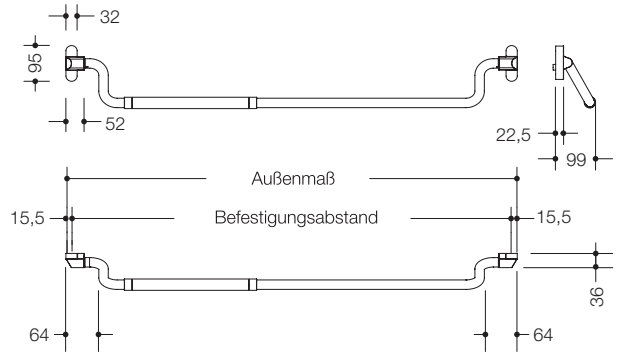

HEWI Panikstange nach DIN EN 1125

- dto., zertifiziert mit Schlosshersteller **BKS**
- Abdeckkappe in Edelstahloptik

Befestigungsabstand bitte angeben, siehe unten
Wechselstift bitte separat bestellen, siehe links unten

72.3PS

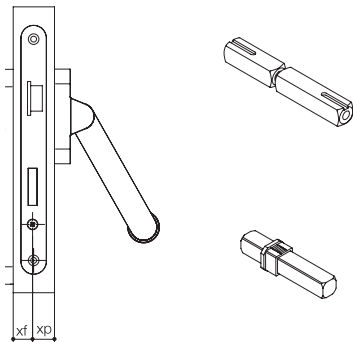

HEWI Wechselstift für Anti-Panik-Schloss mit geteilter Nuss

- aus verzinktem Stahl

Bestellangaben

- Bestellnummer
- Vierkant 9 mm **F**
- Maß xf/xd

72.9PS

HEWI Wechselstift zur Einsteckmontage

- aus verzinktem Stahl

Bestellangaben

- Bestellnummer
- Vierkant 9 mm **F**
- Maß x

BESTELLANGABEN

- Bestellnummer**
- Material/Farbe des Griffrohres**
- Schlosshersteller:** Assa Abloy, BKS, BMH, Fuhr, GEZE, Grundmann, KFV, MSL, DOM oder Wilka
- Standflügel oder Gangflügel**
- Ggf. Drehwinkel Schloss, Befestigungsabstand, DIN-Richtung, Türstärke, Türart**

QUERVERWEISE

- Gegenbeschläge **Seite 164**
- Normen **ab Seite 268**
- Bestellhilfe **ab Seite 269**

Zur Anwendungspflicht der **DIN EN 1125**, Verwendbarkeit der HEWI Panikstange oder anderen Fragen zum Thema beraten wir Sie bei Bedarf auch gerne telefonisch oder im direkten persönlichen Gespräch.

Hotline
+49 5691 82-300 oder support@hewi.de

Bestellnummer

Abmessungen in mm / Beschreibung



...10/...30

PS160XA10
PS160XA20
PS160XA2060

Lieferbar ab Juli 2022



...20/...40



...2060/...4060

Lieferbar ab Juli 2022

PS160XA30
PS160XA40
PS160XA4060

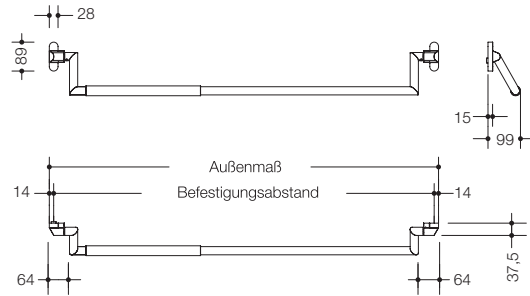

HEWI Panikstange nach DIN EN 1125

- aus Edelstahl, Oberfläche matt geschliffen
- Griffstange aus Edelstahlrohr ø 25 mm
- zwei Getriebereinheiten mit Edelstahl-Abdeckkappe
- Griffstange im gewünschten Befestigungsabstand teleskopierbar

- mit Griffrohr aus hochwertigem Polyamid ø 30 mm
- mit Griffrohr aus Edelstahl ø 30 mm
- dto., Stange und Griffrohr aus Edelstahl pulverbeschichtet in DC (Schwarz tiefmatt), bitte bei Bestellung angeben

Befestigungsabstand bitte angeben, siehe rechts unten
Wechselstift bitte separat bestellen, siehe unten

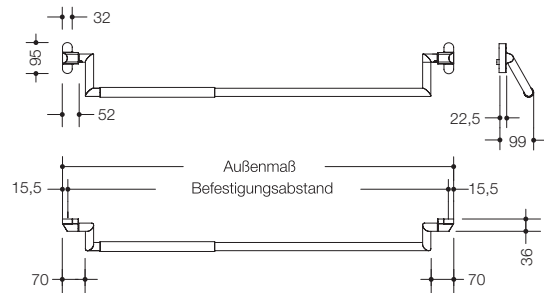

HEWI Panikstange nach DIN EN 1125

- dto., zertifiziert mit Schlosshersteller **BKS**
- Abdeckkappe in Edelstahloptik
- mit Griffrohr aus hochwertigem Polyamid ø 30 mm
- mit Griffrohr aus Edelstahl ø 30 mm
- dto., Stange und Griffrohr aus Edelstahl pulverbeschichtet in DC (Schwarz tiefmatt), bitte bei Bestellung angeben

Befestigungsabstand bitte angeben, siehe rechts unten
Wechselstift bitte separat bestellen, siehe unten

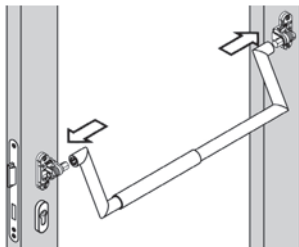

Die Panikstangen sind teleskopierbar in den Befestigungsabstands-Bereichen:

436 - 485 mm	761 - 860 mm
486 - 535 mm	861 - 1010 mm
536 - 585 mm	1011 - 1160 mm
586 - 635 mm	1161 - 1300 mm
636 - 685 mm	1301 - 1440 mm
686 - 760 mm	1441 - 1580 mm

MATERIAL | OBERFLÄCHE | FARBE

Polyamid (Griffrohr)
 98 99 92 90 33 73

Edelstahl (als Basismaterial und Griffrohr)
matt geschliffen, Schwarz matt pulverbeschichtet

FLUCHT- | RAHMENÜRBESCHLÄGE

DIN EN 1125

Feuerschutz

siehe Bestellhilfe **Seite 264**

Veränderungen der Länge, über einen Befestigungsabstand von 1250 mm (Türbreite 1300 mm) hinaus, sind abhängig von der aktuellen Zertifizierung der Schlosshersteller. Ab Ausgabe DIN EN 1125 : 2008-04 sind größere Türflügelbreiten, -höhen und -gewichte zulässig.

Bestellnummer

Abmessungen in mm / Beschreibung



PS160XA11

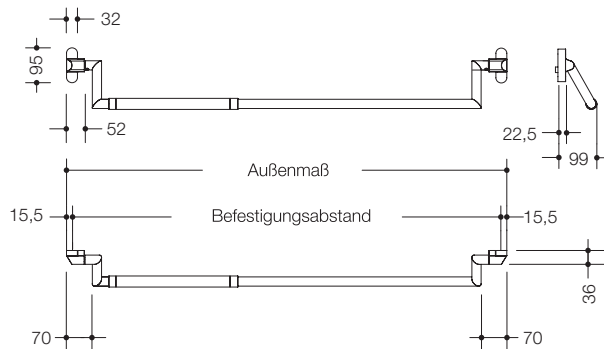

HEWI Panikstange nach DIN EN 1125

- aus Edelstahl, Oberfläche matt geschliffen
- Griffstange aus Edelstahlrohr \varnothing 25 mm
- mit Griffrohr aus hochwertigem Polyamid \varnothing 30 mm
- 20 mm breite **nachleuchtende Ringe** an den beiden Außenseiten zur Orientierung bei Lichtausfall
- zwei Getriebeeinheiten mit Edelstahl-Abdeckkappe
- Griffstange ist im gewünschten Befestigungsabstand teleskopierbar

Befestigungsabstand bitte angeben, siehe unten
Wechselstift bitte separat bestellen, siehe links unten

Funktionsbeschläge

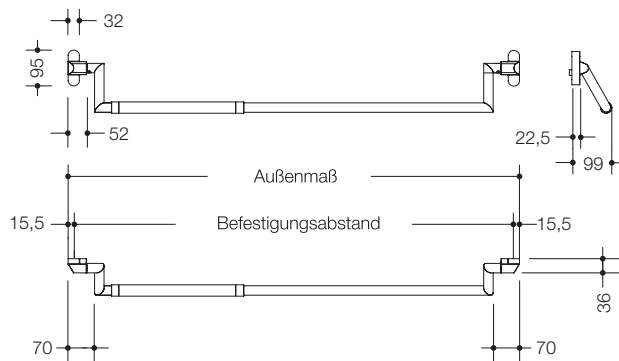

PS160XA31

HEWI Panikstange nach DIN EN 1125

- dto., zertifiziert mit Schlosshersteller **BKS**
- Abdeckkappe in Edelstahloptik

Befestigungsabstand bitte angeben, siehe unten
Wechselstift bitte separat bestellen, siehe links unten

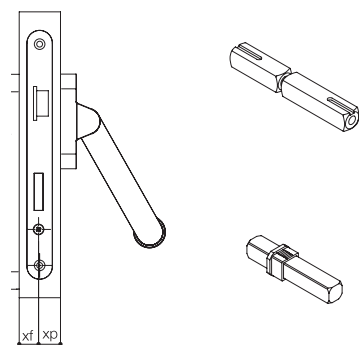

72.3PS

HEWI Wechselstift für Anti-Panik-Schloss mit geteilter Nuss

- aus verzinktem Stahl

Bestellangaben

- Bestellnummer
- Vierkant 9 mm **F**
- Maß xf/xp

72.9PS

HEWI Wechselstift zur Einsteckmontage

- aus verzinktem Stahl

Bestellangaben

- Bestellnummer
- Vierkant 9 mm **F**
- Maß x

Zur Anwendungspflicht der **DIN EN 1125**,
Verwendbarkeit der HEWI Panikstange oder
anderen Fragen zum Thema beraten wir Sie bei
Bedarf auch gerne telefonisch oder im direkten
persönlichen Gespräch.

Hotline

+49 5691 82-300 oder support@hewi.de

BESTELLANGABEN

Bestellnummer

Material/Farbe des Griffrohres

Schlosshersteller: Assa Abloy, BKS, BMH, Fuhr,
GEZE, Grundmann, KFV, MSL, DOM oder Wilka

Standflügel oder Gangflügel







**Ggf. Drehwinkel Schloss, Befestigungsabstand,
DIN-Richtung, Türstärke, Türart**

QUERVERWEISE

→ Gegenbeschläge **Seite 164**

→ Normen **ab Seite 268**

→ Bestellhilfe **ab Seite 269**

	Bestellnummer	Beschreibung
	316XAPSKN 316XPPSKN Lieferbar ab Juli 2022	HEWI Schlüsselrosette zur Panikstange · aus Edelstahl, Unterteil zum Aufschrauben, Abdeckung zum Aufschieben · 28 mm breit, 72 mm hoch, 10 mm dick, Lieferung ohne Schrauben · Oberfläche matt geschliffen · Oberfläche pulverbeschichtet in DC (Schwarz tiefmatt)
	305.21XAHPSKN 305.21XPHPSK Lieferbar ab Juli 2022	HEWI Drückerrosette zur Panikstange · aus Edelstahl, in Polyamid-Stahlverbundbau mit Federunterstützung · ø 55 mm, 10,5 mm dick, Lieferung inkl. Schrauben · Oberfläche matt geschliffen · Oberfläche pulverbeschichtet in DC (Schwarz tiefmatt)
	507700* PSXP.E03* 509520* PSXP.E04* Lieferbar ab Juli 2022	HEWI Adapter zur Panikstange · Adapterplatte aus Edelstahl, zur Kombination der Panikstangen PS111XA1..., PS111XA2... bzw. PS160XA1..., PS160XA2... · mit einer Rundrosette auf der Türgegenseite passend dazu Drückerrosette 305.21XAHPSKN · dto., Schwarz tiefmatt pulverbeschichtet, dazu Rosette 305.21XPHPSKN · Adapterplatte aus Edelstahl, zur Kombination der Panikstangen PS111XA3..., PS111XA4... bzw. PS160XA3..., PS160XA4... · mit einer Rundrosette auf der Türgegenseite passend dazu Drückerrosette 305.21XAHPSKN · dto., Schwarz tiefmatt pulverbeschichtet, dazu Rosette 305.21XPHPSKN Bestehend aus: 2 Adapterplatten und türstärkenabhängiges Befestigungsmaterial. Für die Verwendung an Notausgangsbeschlägen (Panikstangen) vom MPA NRW freigegeben.
	111XAH17.150 111XPH17.150 162XAH17.250 162XPH17.250 Lieferbar ab Juli 2022 Lieferbar ab Juli 2022	HEWI Gegenbeschlag zu Panikstangen PS111XA... / PS160XA... · aus Edelstahl, Oberfläche matt geschliffen · für 9 mm Vierkantstift, als Halbgarnitur, mit 2 Edelstahlschildern ohne bzw. mit Lochung, zur paarweisen Verschraubung auf der Schloss- und Bandseite mit dem Getriebe, DIN links und DIN rechts verwendbar · Schild: 33 mm breit, 203 mm hoch, 10,5 mm tief · Entfernung 72 mm oder 92 mm, PZ-Lochung oder blind · Vierkantstift 72.3PS bitte separat bestellen · Türdrücker 111XAH, ø 21,3 mm, 140 mm lang, 65 mm tief · dto., aus Edelstahl, pulverbeschichtet in DC (Schwarz tiefmatt) · Türdrücker 162XAH, ø 21,3 mm, 125 mm lang, 62 mm tief · dto., aus Edelstahl, pulverbeschichtet in DC (Schwarz tiefmatt)
	111XAHLT 111XPHLT 162XAHLT 162XPHLT Lieferbar ab Juli 2022 Lieferbar ab Juli 2022	HEWI Türdrücker, Lochteil · aus Edelstahl, Oberfläche matt geschliffen · für 9 mm Vierkantstift mit Gewindestift · in Verbindung mit dem Edelstahlschild 219.21XAHPS zur paarweisen Verschraubung auf der Schlossseite mit dem Getriebe · DIN links und DIN rechts verwendbar · Vierkantstift 72.3PS bitte separat bestellen · Türdrücker 111XAH, ø 21,3 mm, 140 mm lang, 65 mm tief · dto., aus Edelstahl, pulverbeschichtet in DC (Schwarz tiefmatt) · Türdrücker 162XAH, ø 21,3 mm, 125 mm lang, 62 mm tief · dto., aus Edelstahl, pulverbeschichtet in DC (Schwarz tiefmatt)
	219.21XAHPS 219.21XPHPS Lieferbar ab Juli 2022	HEWI Schild f. Gegenbeschlag zu Panikstangen PS111XA... / PS160XA... · aus Edelstahl, Unterteil in Polyamid-Stahlverbundbau, Lieferung inkl. Schrauben · 33 mm breit, 203 mm hoch, 10,5 mm tief · Entfernung 72 mm oder 92 mm, PZ-Lochung oder blind · Oberfläche matt geschliffen · Oberfläche pulverbeschichtet in DC (Schwarz tiefmatt)

MATERIAL | OBERFLÄCHE

FLUCHT- | RAHMEN-TÜR-BESCHLÄGE

Edelstahl

matt geschliffen, Schwarz matt pulverbeschichtet

F **Feuerschutz**

siehe Bestellhilfe **Seite 264**

* Im Lieferumfang der Panikstange enthalten, sofern als Türart Holz/Stahlblech angegeben wird.

Für die Türaußenseite können alle Komponenten in Feuerschutzausführung verwendet werden. Lieferung einschließlich Befestigungsmaterial.

*Im Lieferumfang der Panikstange enthalten, sofern als Türart Holz/Stahlblech angegeben wird.

Für die Türaußenseite können alle Komponenten in Feuerschutzausführung verwendet werden. Lieferung einschließlich Befestigungsmaterial.

Wohnungsabschlusstürbeschläge Polyamid und Edelstahl

POLYAMID, EDITION MATT

Haustür-Halbgarnituren	166 – 168
Knopf-Halbgarnituren	169
Schutzrosetten	180 – 182
Technische Informationen	186

EDELSTAHL

Haustür-Halbgarnituren	170 – 176
Knopf-Halbgarnituren	177 – 179
Schutzrosetten	183 – 186
Technische Informationen	186



Bestellnummer

Abmessungen in mm / Beschreibung

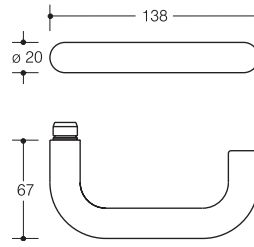
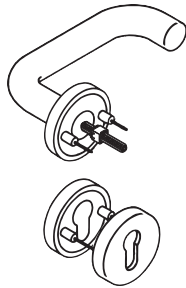

111R22.130
111PBR22.130

HEWI Haustür-Halbgarnitur mit Schutzrosette ES1 (R-Technik)

- mit durchgehendem Stahlkern
- Rosetten-Abdeckkappe, ø 55 mm, 10,5 mm hoch, 1,5 mm Wandstärke
- Schutzrosette in Polyamid-Stahlverbund
- Außenrosette, ø 55 mm und 10,5 mm hoch
- Innenrosette FS-Ausführung, ø 55 mm, 10,5 mm hoch
- Bohrschutzplatte 33 x 76 mm, zur Montage auf dem Schlosskasten im Bereich des Profilzylinders
- Gebrauchskategorie Klasse 4

- aus hochwertigem Polyamid
- aus hochwertigem, mattem Polyamid

Bestehend aus Drückermodell 111R/111PBR, ø 20 mm, mit Rundrosetten 305.20R/305.20PBR, Schutzrosette 306.23ESRC/306.23PBESRC und Wechselstift 72.9R.

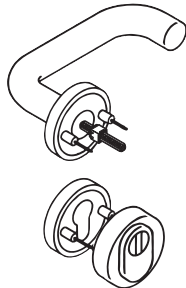
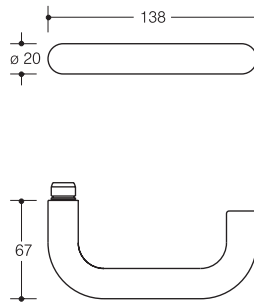

111R23.130
111PBR23.130

HEWI Haustür-Halbgarnitur mit Einbruchschutzrosette ES1 und Zylinderabdeckung (R-Technik)

- mit durchgehendem Stahlkern
- Rosetten-Abdeckkappe, ø 55 mm, 10,5 mm hoch, 1,5 mm Wandstärke
- Schutzrosette in Polyamid-Stahlverbund mit Zylinderabdeckung
- Außenrosette, ø 58 mm und 16 mm hoch
- Innenrosette FS-Ausführung, ø 55 mm, 10,5 mm hoch
- Bohrschutzplatte 33 x 76 mm, zur Montage auf dem Schlosskasten im Bereich des Profilzylinders
- Gebrauchskategorie Klasse 4

- aus hochwertigem Polyamid
- aus hochwertigem, mattem Polyamid

Bestehend aus Drückermodell 111R/111PBR, ø 20 mm, mit Rundrosetten 305.20R/305.20PBR, Schutzrosette 306.23ESZRC/306.23BESZRC und Wechselstift 72.9R.

MATERIAL | FARBEN

Polyamid

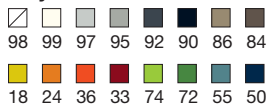

HEWI Schutzrosetten sind nach DIN 18257 ES1 geprüft und für den Einsatz an einbruchhemmenden Türen (DIN EN 1627-1630) geeignet. Die Bohrschutzplatte muss für die Anforderungen der DIN 18273 ES auf das Einsteckschloß/ Mehrfachverriegelung geklebt werden. Schutzrosetten stellen nur eine Teilsicherung dar.

Die Farbe 24 (Orange) entfällt zum 31.03.2023

Bestellnummer

Abmessungen in mm / Beschreibung

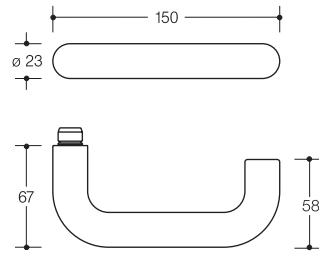
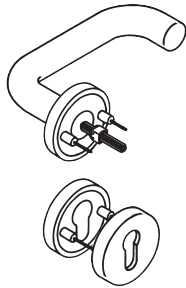

111R22.230
111PBR22.230

HEWI Haustür-Halbgarnitur mit Schutzrosette ES1 (R-Technik)

- mit durchgehendem Stahlkern
- Rosetten-Abdeckkappe, ø 55 mm, 10,5 mm hoch, 1,5 mm Wandstärke
- Schutzrosette in Polyamid-Stahlverbund
- Außenrosette, ø 55 mm und 10,5 mm hoch
- Innenrosette FS-Ausführung, ø 55 mm, 10,5 mm hoch
- Bohrschutzplatte 33 x 76 mm, zur Montage auf dem Schlosskasten im Bereich des Profilzylinders
- Gebrauchskategorie Klasse 4

- aus hochwertigem Polyamid
- aus hochwertigem, mattem Polyamid

Bestehend aus Drückermodell 111.23R/111.23PBR, ø 23 mm, mit Rundrosetten 305.23R/305.23PBR, Schutzrosette 306.23ESRC/306.23PBESRC und Wechselstift 72.9R.

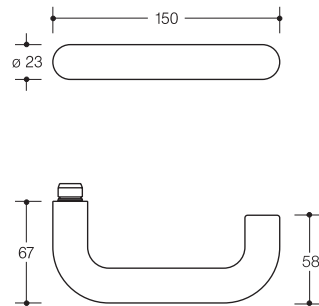
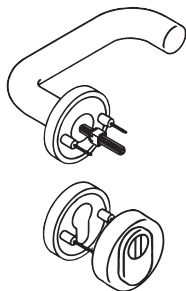

111R23.230
111PBR23.230

HEWI Haustür-Halbgarnitur mit Einbruchschutzrosette ES1 und Zylinderabdeckung (R-Technik)

- mit durchgehendem Stahlkern
- Rosetten-Abdeckkappe, ø 55 mm, 10,5 mm hoch, 1,5 mm Wandstärke
- Schutzrosette in Polyamid-Stahlverbund mit Zylinderabdeckung
- Außenrosette, ø 58 mm und 16 mm hoch
- Innenrosette FS-Ausführung, ø 55 mm, 10,5 mm hoch
- Bohrschutzplatte 33 x 76 mm, zur Montage auf dem Schlosskasten im Bereich des Profilzylinders
- Gebrauchskategorie Klasse 4

- aus hochwertigem Polyamid
- aus hochwertigem, mattem Polyamid

Bestehend aus Drückermodell 111.23R/111.23PBR, ø 23 mm, mit Rundrosetten 305.23R/305.23PBR, Schutzrosette 306.23ESZRC/306.23BESZRC und Wechselstift 72.9R.

MATERIAL | FARBEN

Polyamid, matt
 98 99 97 95 92 90

BESTELLANGABEN

Bestellnummer
Farbe
Vierkant
Türstärke
Maß x

QUERVERWEISE

← Weitere Produkte System 111 **Seite 108**
→ Stifte, Anschlaghilfen **ab Seite 195**

Bestellnummer

Abmessungen in mm / Beschreibung

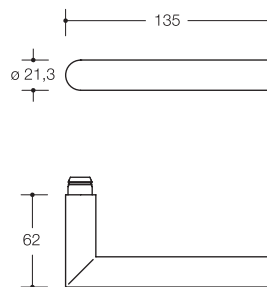
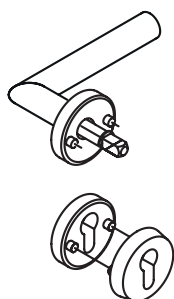

162PCR22.230
162PBR22.230

HEWI Haustür-Halbgarnitur mit Schutzrosette ES1 (R-Technik)

- mit durchgehendem Stahlkern
- Rosetten-Abdeckkappe, ø 55 mm, 10,5 mm hoch, 1,5 mm Wandstärke
- Schutzrosette in Polyamid-Stahlverbund
- Außenrosette, ø 55 mm und 10,5 mm hoch
- Innenrosette FS-Ausführung, ø 55 mm, 10,5 mm hoch
- Bohrschutzplatte 33 x 76 mm, zur Montage auf dem Schlosskasten im Bereich des Profilzylinders
- Gebrauchskategorie Klasse 4
- aus hochwertigem Polyamid
- aus hochwertigem, mattem Polyamid

Bestehend aus Drückermodell 162.21PCR/162.21PBR, ø 21,3 mm, mit Rundrosetten 305.21PCR/305.21PBR, Schutzrosette 306.23ESRC/306.23PBESRC und Wechselstift 72.9R.

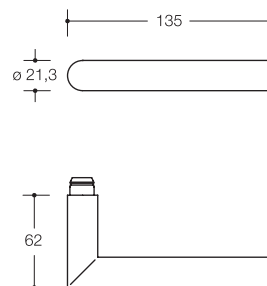
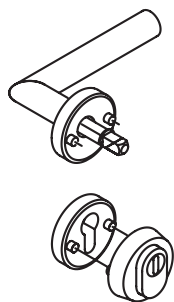

162PCR23.230
162PBR23.230

HEWI Haustür-Halbgarnitur mit Einbruchschutzrosette ES1 und Zylinderabdeckung (R-Technik)

- mit durchgehendem Stahlkern
- Rosetten-Abdeckkappe, ø 55 mm, 10,5 mm hoch, 1,5 mm Wandstärke
- Schutzrosette in Polyamid-Stahlverbund mit Zylinderabdeckung
- Außenrosette, ø 58 mm und 16 mm hoch
- Innenrosette FS-Ausführung, ø 55 mm, 10,5 mm hoch
- Bohrschutzplatte 33 x 76 mm, zur Montage auf dem Schlosskasten im Bereich des Profilzylinders
- Gebrauchskategorie Klasse 4
- aus hochwertigem Polyamid
- aus hochwertigem, mattem Polyamid

Bestehend aus Drückermodell 162.21PCR/162.21PBR, ø 21,3 mm, mit Rundrosetten 305.21PCR/305.21PBR, Schutzrosette 306.23ESZRC/306.23BESZRC und Wechselstift 72.9R.

MATERIAL | FARBE

Polyamid, matt



Polyamid



BESTELLANGABEN

Bestellnummer
Farbe
Vierkant
Türstärke
Maß x

HEWI Schutzrosetten sind nach DIN 18257 ES1 geprüft und für den Einsatz an einbruchhemmenden Türen (DIN EN 1627-1630) geeignet. Die Bohrschutzplatte muss für die Anforderungen der DIN 18273 ES auf das Einsteckschloß/ Mehrfachverriegelung geklebt werden. Schutzrosetten stellen nur eine Teilsicherung dar.

Bestellnummer

Abmessungen in mm / Beschreibung

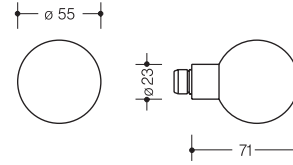

Modell 123.23

111K.33
111K.43
111K.13
111K.73

111PBK.33
111PBK.43

HEWI Halbgarnitur

- Knopf \varnothing 55 mm, Ansatz \varnothing 23 mm, feststehend
- aus hochwertigem Polyamid
- mit Rundrosette 305...
- mit Ovalrosette 315...
- mit Schild 230...
- mit Schild 235...
- aus hochwertigem, mattem Polyamid
- mit Rundrosette 305...
- mit Ovalrosette 315...

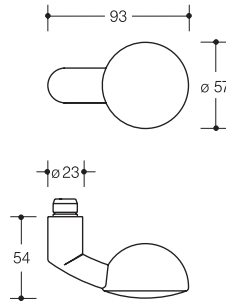

Modell 138

130K.38
130K.48
130K.88
130K.18
130K.78

HEWI Halbgarnitur

- aus hochwertigem Polyamid
- Knopf Ansatz \varnothing 23 mm, feststehend
- mit Rundrosette 305...
- mit Ovalrosette 315...
- mit Schild 217...
- mit Schild 230...
- mit Schild 235...

MATERIAL | FARBEN

☐ ☐ ☐ ☐ ☐ ☐ **Polyamid, matt**
 98 99 97 95 92 90

Polyamid

☐ ☐ ☐ ☐ ☐ ☐ ☐ ☐
 98 99 97 95 92 90 86 84
 ☐ ☐ ☐ ☐ ☐ ☐ ☐ ☐
 18 24 36 33 74 72 55 50

BESTELLANGABEN

Bestellnummer
Farbe
Vierkant
Türstärke
Richtung (rechts- oder linkszeigend)

QUERVERWEISE

← Weitere Produkte System 111 **Seite 108**
 ← Weitere Produkte System 162 **Seite 128**
 → Stifte, Anschlaghilfen **ab Seite 195**

Die Farbe 24 (Orange) entfällt zum 31.03.2023

Bestellnummer

Abmessungen in mm / Beschreibung

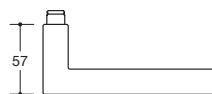
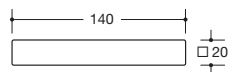
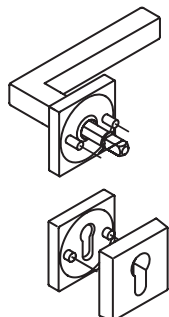

HEWI Haustür-Halbgarnitur mit Schutzrosette ES1 (H-Technik)

- aus Edelstahl
- mit integriertem Hochhaltemodul mit Federunterstützung
- Rosetten-Abdeckkappe, 55 x 55 mm, 10,5 mm hoch, 1,5 mm Wandstärke
- Schutzrosette aus Edelstahl
- Außenrosette, massiv, 55 x 55 mm und 12 mm hoch
- Innenrosette FS-Ausführung, 55 x 55 mm, 10,5 mm hoch
- Bohrschutzplatte 33 x 76 mm, zur Montage auf dem Schlosskasten im Bereich des Profilzylinders
- Gebrauchskategorie Klasse 4

- Oberfläche matt geschliffen
- Oberfläche schwarz matt pulverbeschichtet

Bestehend aus Drückermodell 101X..H, □ 20 mm, mit Quadratrosetten 307.20SX..H, Schutzrosette 308X..ESRC und Wechselstift 72.7B.

Lieferbar ab Juli 2022 **100XAH22.1A0**
100XPH22.1A0

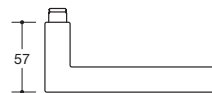
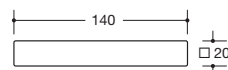
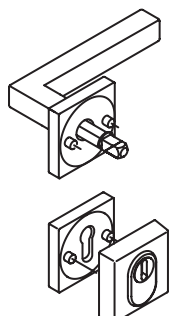

HEWI Haustür-Halbgarnitur mit Einbruchschutzrosette ES1 und Zylinderabdeckung (H-Technik)

- aus Edelstahl, Oberfläche matt geschliffen
- mit integriertem Hochhaltemodul mit Federunterstützung
- Rosetten-Abdeckkappe, 55 x 55 mm, 10,5 mm hoch, 1,5 mm Wandstärke
- Schutzrosette aus Edelstahl mit Zylinderabdeckung
- Außenrosette, massiv, 55 x 55 mm und 14 mm hoch
- Innenrosette FS-Ausführung, 55 x 55 mm, 10,5 mm hoch
- Bohrschutzplatte 33 x 76 mm, zur Montage auf dem Schlosskasten im Bereich des Profilzylinders
- Gebrauchskategorie Klasse 4

- Oberfläche matt geschliffen
- Oberfläche schwarz matt pulverbeschichtet

Bestehend aus Drückermodell 101X..H, □ 20 mm, mit Quadratrosetten 307.20SX..H, Schutzrosette 308X..ESZRC und Wechselstift 72.7B.

Lieferbar ab Juli 2022 **100XAH23.1A0**
100XPH23.1A0

MATERIAL | OBERFLÄCHE

Edelstahl

matt geschliffen, Schwarz matt pulverbeschichtet

HEWI Schutzrosetten sind nach DIN 18257 ES1 geprüft und für den Einsatz an einbruchhemmenden Türen (DIN EN 1627-1630) geeignet. Die Bohrschutzplatte muss für die Anforderungen der DIN 18273 ES auf das Einsteckschloß/ Mehrfachverriegelung geklebt werden. Schutzrosetten stellen nur eine Teilsicherung dar.

Bestellnummer

Abmessungen in mm / Beschreibung

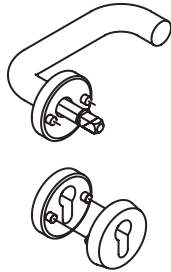

111XAH22.130

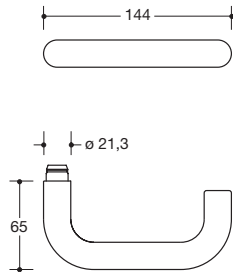

HEWI Haustür-Halbarnitur mit Schutzrosette ES1 (H-Technik)

- aus Edelstahl, Oberfläche matt geschliffen
- mit integriertem Hochhalte-Modul mit Federunterstützung
- Rosetten-Abdeckkappe, \varnothing 55 mm, 10,5 mm hoch, 1,5 mm Wandstärke
- Schutzrosette aus Edelstahl
- Außenrosette, massiv, \varnothing 55 mm und 12 mm hoch
- Innenrosette FS-Ausführung, \varnothing 55 mm, 10,5 mm hoch
- Bohrschutzplatte 33 x 76 mm, zur Montage auf dem Schlosskasten im Bereich des Profilzylinders
- Gebrauchskategorie Klasse 4

Bestehend aus Drückermodell 111XAH, \varnothing 21,3 mm, mit Rundrosetten 305.21XAH, Schutzrosette 306.23XAESRC und Wechselstift 72.7B.

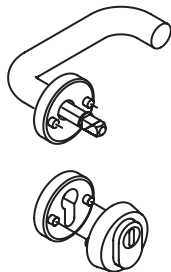

111XAH23.130

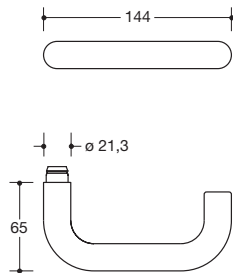

HEWI Haustür-Halbarnitur mit Einbruchschutzrosette ES1 und Zylinderabdeckung (H-Technik)

- aus Edelstahl, Oberfläche matt geschliffen
- mit integriertem Hochhalte-Modul mit Federunterstützung
- Rosetten-Abdeckkappe, \varnothing 55 mm, 10,5 mm hoch, 1,5 mm Wandstärke
- Schutzrosette aus Edelstahl mit Zylinderabdeckung
- Außenrosette, massiv, \varnothing 55 mm und 14 mm hoch
- Innenrosette FS-Ausführung, \varnothing 55 mm, 10,5 mm hoch
- Bohrschutzplatte 33 x 76 mm, zur Montage auf dem Schlosskasten im Bereich des Profilzylinders
- Gebrauchskategorie Klasse 4

Bestehend aus Drückermodell 111XAH, \varnothing 21,3 mm, mit Rundrosetten 305.21XAH, Schutzrosette 306.23XAESZRC und Wechselstift 72.7B.

BESTELLANGABEN

QUERVERWEISE

Bestellnummer
Vierkant
Türstärke
Maß x

- ← Weitere Produkte System 100 **Seite 50**
- ← Weitere Produkte System 111 **Seite 60**
- Stifte, Anschlaghilfen **ab Seite 195**

Bestellnummer

Abmessungen in mm / Beschreibung

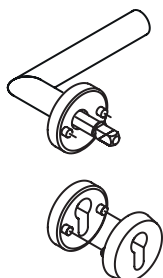

162XAH22.230

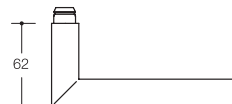
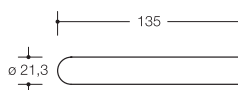

HEWI Haustür-Halbgehäuse mit Schutzrosette ES1 (H-Technik)

- aus Edelstahl, Oberfläche matt geschliffen
- mit integriertem Hochhalte-Modul mit Federunterstützung
- Rosetten-Abdeckkappe, \varnothing 55 mm, 10,5 mm hoch, 1,5 mm Wandstärke
- Schutzrosette aus Edelstahl
- Außenrosette, massiv, \varnothing 55 mm und 12 mm hoch
- Innenrosette FS-Ausführung, \varnothing 55 mm, 10,5 mm hoch
- Bohrschutzplatte 33 x 76 mm, zur Montage auf dem Schlosskasten im Bereich des Profilzylinders
- Gebrauchskategorie Klasse 4

Bestehend aus Drückermotiv 162XAH, \varnothing 21,3 mm, mit Rundrosetten 305.21XAH, Schutzrosette 306.23XAESRC und Wechselstift 72.7B.

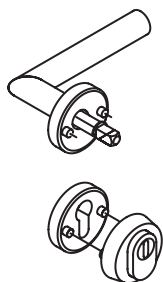

162XAH23.230

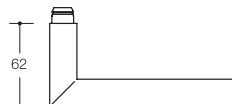
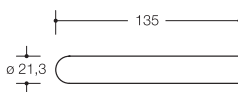

HEWI Haustür-Halbgehäuse mit Einbruchschutzrosette ES1 und Zylinderabdeckung (H-Technik)

- aus Edelstahl, Oberfläche matt geschliffen
- mit integriertem Hochhalte-Modul mit Federunterstützung
- Rosetten-Abdeckkappe, \varnothing 55 mm, 10,5 mm hoch, 1,5 mm Wandstärke
- Schutzrosette aus Edelstahl mit Zylinderabdeckung
- Außenrosette, massiv, \varnothing 55 mm und 14 mm hoch
- Innenrosette FS-Ausführung, \varnothing 55 mm, 10,5 mm hoch
- Bohrschutzplatte 33 x 76 mm, zur Montage auf dem Schlosskasten im Bereich des Profilzylinders
- Gebrauchskategorie Klasse 4

Bestehend aus Drückermotiv 162XAH, \varnothing 21,3 mm, mit Rundrosetten 305.21XAH, Schutzrosette 306.23XAESZRC und Wechselstift 72.7B.

MATERIAL | OBERFLÄCHE

Edelstahl
matt geschliffen

HEWI Schutzrosetten sind nach DIN 18257 ES1 geprüft und für den Einsatz an einbruchhemmenden Türen (DIN EN 1627-1630) geeignet. Die Bohrschutzplatte muss für die Anforderungen der DIN 18273 ES auf das Einsteckschloß/ Mehrfachverriegelung geklebt werden. Schutzrosetten stellen nur eine Teilsicherung dar.

Bestellnummer

Abmessungen in mm / Beschreibung

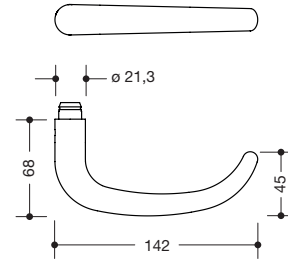
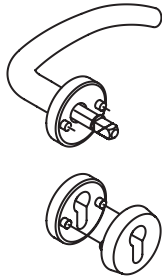

170XAH22.330

HEWI Haustür-Halbgarnitur mit Schutzrosette ES1 (H-Technik)

- aus Edelstahl, Oberfläche matt geschliffen
- mit integriertem Hochhalte-Modul mit Federunterstützung
- Rosetten-Abdeckkappe, \varnothing 55 mm, 10,5 mm hoch, 1,5 mm Wandstärke
- Schutzrosette aus Edelstahl
- Außenrosette, massiv, \varnothing 55 mm und 12 mm hoch
- Innenrosette FS-Ausführung, \varnothing 55 mm, 10,5 mm hoch
- Bohrschutzplatte 33 x 76 mm, zur Montage auf dem Schlosskasten im Bereich des Profilzylinders
- Gebrauchskategorie Klasse 4

Bestehend aus Drückermodell 173XAH, \varnothing 21,3 mm, mit Rundrosetten 305.21XAH, Schutzrosette 306.23XAESRC und Wechselstift 72.7B.

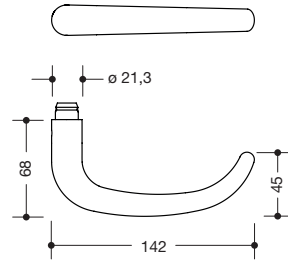
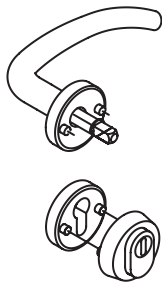

170XAH23.330

HEWI Haustür-Halbgarnitur mit Einbruchschutzrosette ES1 und Zylinderabdeckung (H-Technik)

- aus Edelstahl, Oberfläche matt geschliffen
- mit integriertem Hochhalte-Modul mit Federunterstützung
- Rosetten-Abdeckkappe, \varnothing 55 mm, 10,5 mm hoch, 1,5 mm Wandstärke
- Schutzrosette aus Edelstahl mit Zylinderabdeckung
- Außenrosette, massiv, \varnothing 55 mm und 14 mm hoch
- Innenrosette FS-Ausführung, \varnothing 55 mm, 10,5 mm hoch
- Bohrschutzplatte 33 x 76 mm, zur Montage auf dem Schlosskasten im Bereich des Profilzylinders
- Gebrauchskategorie Klasse 4

Bestehend aus Drückermodell 173XAH, \varnothing 21,3 mm, mit Rundrosetten 305.21XAH, Schutzrosette 306.23XAESZRC und Wechselstift 72.7B.

BESTELLANGABEN

QUERVERWEISE

Bestellnummer
Vierkant
Türstärke
Maß x

- ← Weitere Produkte System 162 **Seite 70**
- ← Weitere Produkte Serie 170 **Seite 80**
- Stifte, Anschlaghilfen **ab Seite 195**

Bestellnummer

Abmessungen in mm / Beschreibung

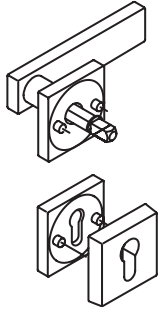

180XAH22.5A0

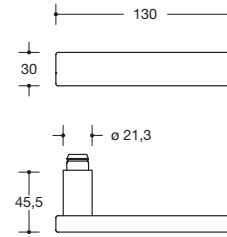

HEWI Haustür-Halbgarnitur mit Schutzrosette ES1 (H-Technik)

- aus Edelstahl, Oberfläche matt geschliffen
- mit integriertem Hochhalte-Modul mit Federunterstützung
- Rosetten-Abdeckkappe, 55 x 55 mm, 10,5 mm hoch, 1,5 mm Wandstärke
- Schutzrosette aus Edelstahl
- Außenrosette massiv, 55 x 55 mm und 12 mm hoch
- Innenrosette FS-Ausführung, 55 x 55 mm, 10,5 mm hoch
- Bohrschutzplatte 33 x 76 mm, zur Montage auf dem Schlosskasten im Bereich des Profilzylinders
- Gebrauchskategorie Klasse 4

Bestehend aus Drückermodell 185XAH, $\varnothing 21,3$ mm, mit quadratischen Rosetten 307.21XAH, Schutzrosette 308XAESRC und Wechselstift 72.7B.

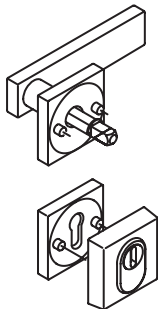

180XAH23.5A0

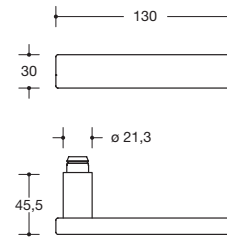

HEWI Haustür-Halbgarnitur mit Einbruchschutzrosette ES1 und Zylinderabdeckung (H-Technik)

- aus Edelstahl, Oberfläche matt geschliffen
- mit integriertem Hochhalte-Modul mit Federunterstützung
- Rosetten-Abdeckkappe, 55 x 55 mm, 10,5 mm hoch, 1,5 mm Wandstärke
- Schutzrosette aus Edelstahl mit Zylinderabdeckung
- Außenrosette massiv, 55 x 55 mm und 14 mm hoch
- Innenrosette FS-Ausführung, 55 x 55 mm, 10,5 mm hoch
- Bohrschutzplatte 33 x 76 mm, zur Montage auf dem Schlosskasten im Bereich des Profilzylinders
- Gebrauchskategorie Klasse 4

Bestehend aus Drückermodell 185XAH, $\varnothing 21,3$ mm, mit quadratischen Rosetten 307.21XAH, Schutzrosette 308XAESZRC und Wechselstift 72.7B.

MATERIAL | OBERFLÄCHE

Edelstahl
matt geschliffen

Glas
Schwarz
Weiß

HEWI Schutzrosetten sind nach DIN 18257 ES1 geprüft und für den Einsatz an einbruchhemmenden Türen (DIN EN 1627-1630) geeignet. Die Bohrschutzplatte muss für die Anforderungen der DIN 18273 ES auf das Einsteckschloß/ Mehrfachverriegelung geklebt werden. Schutzrosetten stellen nur eine Teilsicherung dar.

Bestellnummer

Abmessungen in mm / Beschreibung

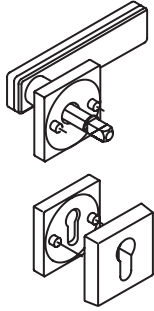

180XOH22.5A0

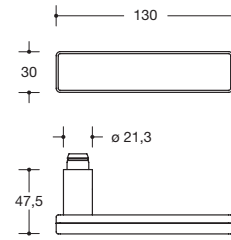

HEWI Haustür-Halbarnitur mit Schutzrosette ES1 (H-Technik)

- aus Edelstahl, Oberfläche matt geschliffen
- Glaskörper auf Edelstahlträger in den Farben Weiß und Schwarz mit integriertem Hochhalte-Modul mit Federunterstützung
- Rosetten-Abdeckkappe, 55 x 55 mm, 10,5 mm hoch, 1,5 mm Wandstärke
- Schutzrosette aus Edelstahl
- Außenrosette, massiv, 55 x 55 mm und 12 mm hoch
- Innenrosette FS-Ausführung, 55 x 55 mm, 10,5 mm hoch
- Bohrschutzplatte 33 x 76 mm, zur Montage auf dem Schlosskasten im Bereich des Profilzylinders
- Gebrauchskategorie Klasse 4

Bestehend aus Drückermodell 185XOH, \varnothing 21,3 mm, mit quadratischen Rosetten 307.21XAH, Schutzrosette 308XAESRC und Wechselstift 72.7B.

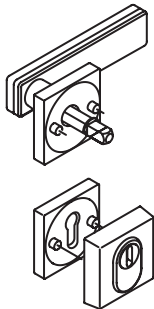

180XOH23.5A0

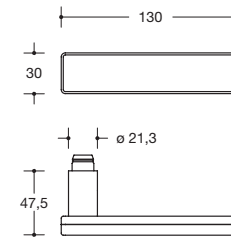

HEWI Haustür-Halbarnitur mit Einbruchschutzrosette ES1 und Zylinderabdeckung (H-Technik)

- aus Edelstahl, Oberfläche matt geschliffen
- Glaskörper auf Edelstahlträger in den Farben Weiß und Schwarz mit integriertem Hochhalte-Modul mit Federunterstützung
- Rosetten-Abdeckkappe, 55 x 55 mm, 10,5 mm hoch, 1,5 mm Wandstärke
- Schutzrosette aus Edelstahl mit Zylinderabdeckung
- Außenrosette, massiv, 55 x 55 mm und 14 mm hoch
- Innenrosette FS-Ausführung, 55 x 55 mm, 10,5 mm hoch
- Bohrschutzplatte 33 x 76 mm, zur Montage auf dem Schlosskasten im Bereich des Profilzylinders
- Gebrauchskategorie Klasse 4

Bestehend aus Drückermodell 185XOH, \varnothing 21,3 mm, mit quadratischen Rosetten 307.21XAH, Schutzrosette 308XAESZRC und Wechselstift 72.7B.

BESTELLANGABEN

QUERVERWEISE

Bestellnummer
ggf. Glasfarbe
Vierkant
Türstärke
Maß x

← Weitere Produkte Serie 180 **Seite 89**
 → Stifte, Anschlaghilfen **ab Seite 195**

Bestellnummer

Abmessungen in mm / Beschreibung

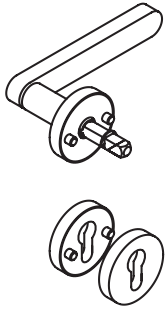

Lieferbar ab Juli 2022 **270XAH22.130**

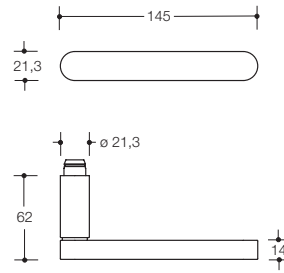

HEWI Haustür-Halbgarnitur mit Schutzrosette ES1 (H-Technik)

- aus Edelstahl, Oberfläche matt geschliffen
- mit integriertem Hochhalte-Modul mit Federunterstützung
- Rosetten-Abdeckkappe, \varnothing 55 mm, 10,5 mm hoch, 1,5 mm Wandstärke
- Schutzrosette aus Edelstahl
- Außenrosette, massiv, \varnothing 55 mm und 12 mm hoch
- Innenrosette FS-Ausführung, \varnothing 55 mm, 10,5 mm hoch
- Bohrschutzplatte 33 x 76 mm, zur Montage auf dem Schlosskasten im Bereich des Profilzylinders
- Gebrauchskategorie Klasse 4

Bestehend aus Drückermodell 271XAH, \varnothing 21,3 mm, mit Rundrosetten 305.21XAH, Schutzrosette 306.23XAESRC und Wechselstift 72.7B.

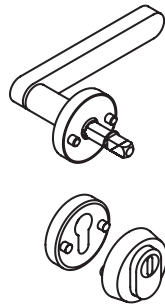

Lieferbar ab Juli 2022 **270XAH23.130**

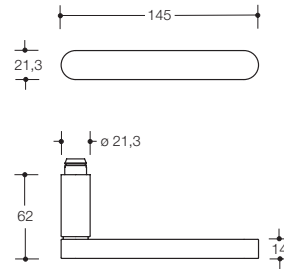

HEWI Haustür-Halbgarnitur mit Einbruchschutzrosette ES1 und Zylinderabdeckung (H-Technik)

- aus Edelstahl, Oberfläche matt geschliffen
- mit integriertem Hochhalte-Modul mit Federunterstützung
- Rosetten-Abdeckkappe, \varnothing 55 mm, 10,5 mm hoch, 1,5 mm Wandstärke
- Schutzrosette aus Edelstahl mit Zylinderabdeckung
- Außenrosette, massiv, \varnothing 55 mm und 14 mm hoch
- Innenrosette FS-Ausführung, \varnothing 55 mm, 10,5 mm hoch
- Bohrschutzplatte 33 x 76 mm, zur Montage auf dem Schlosskasten im Bereich des Profilzylinders
- Gebrauchskategorie Klasse 4

Bestehend aus Drückermodell 271XAH, \varnothing 21,3 mm, mit Rundrosetten 305.21XAH, Schutzrosette 306.23XAESZRC und Wechselstift 72.7B.

MATERIAL | OBERFLÄCHE

Edelstahl
matt geschliffen, Schwarz matt pulverbeschichtet



Feuerschutz
siehe Bestellhilfe **Seite 264**

HEWI Schutzrosetten sind nach DIN 18257 ES1 geprüft und für den Einsatz an einbruchhemmenden Türen (DIN EN 1627-1630) geeignet. Die Bohrschutzplatte muss für die Anforderungen der DIN 18273 ES auf das Einsteckschloß/ Mehrfachverriegelung geklebt werden. Schutzrosetten stellen nur eine Teilsicherung dar.



Lieferbar ab Juni 2022

Modell 105X

- 100XAH53.0A5
- 100XPH53.0A5
- 100XAH53.0B5
- 100XAH53.0C5

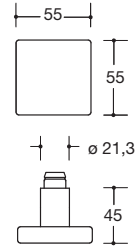

HEWI Knopf-Stiftteil, feststehend (H-Technik)

- aus Edelstahl, Griffstück 55 x 55 x 12 mm, Ansatz \varnothing 21,3 mm
- mit Wechselstift 79.6B, Vierkant 8, 8,5, 9 **F** oder 10/8 mm abgesetzt und Gewindestift M5 x 8
- mit Quadrat-Rosette 307.21XAHLN
- mit Quadrat-Rosette 307.21XPHKN, schwarz matt gepulvert
- mit Rechteck-Rosette 317.21XAHKN
- mit Schild 220.21XAHLN

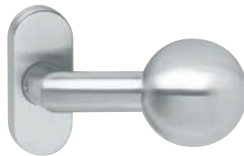

Modell 108X

- 111XAH53.048
- 111XAH53.038
- 111XAH53.018
- 111XAH53.058

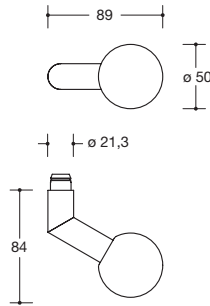

HEWI Knopf-Stiftteil, feststehend (H-Technik)

- aus Edelstahl, Griffstück Kugel \varnothing 50 mm, Ansatz \varnothing 21,3 mm
- mit Wechselstift 79.6B
- Vierkant 8, 8,5, 9 **F** oder 10/8 mm abgesetzt und
- Gewindestift M5 x 8
- mit Oval-Rosette 315.21XAHKN
- mit Rund-Rosette 305.21XAHLN
- mit Schild 230.21XAHLN
- mit Schild 219.21XAHLN



Modell 109X

- 111XAH53.039
- 111XAH53.049
- 111XAH53.019
- 111XAH53.059

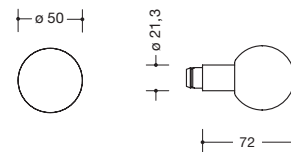

HEWI Knopf-Stiftteil, feststehend (H-Technik)

- aus Edelstahl, Griffstück Kugel \varnothing 50 mm, Ansatz \varnothing 21,3 mm
- mit Wechselstift 79.6B
- Vierkant 8, 8,5, 9 **F** oder 10/8 mm abgesetzt und
- Gewindestift M5 x 8
- mit Rund-Rosette 305.21XAHLN.
- mit Oval-Rosette 315.21XAHKN
- mit Schild 230.21XAHLN
- mit Schild 219.21XAHLN

BESTELLANGABEN

QUERVERWEISE

Bestellnummer
 Vierkant
 Türstärke
 Maß x

← Weitere Produkte Serie 270 **Seite 98**
 → Stifte, Anschlaghilfen **ab Seite 195**

Bestellnummer

Abmessungen in mm / Beschreibung

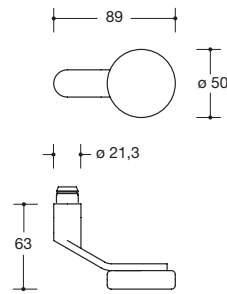

Modell 106X

162XAH53.036
162XAH53.046
162XAH53.016
162XAH53.056

- HEWI Knopf-Stiftteil, feststehend (H-Technik)**
- aus Edelstahl, Griffstück \varnothing 50 x 14 mm, Ansatz \varnothing 21,3 mm
 - mit Wechselstift 79.6B
 - Vierkant 8, 8,5, 9 **F** oder 10/8 mm abgesetzt und Gewindestift M5 x 8
 - mit Rund-Rosette 305.21XAHLN.
 - mit Oval-Rosette 315.21XAHKN
 - mit Schild 230.21XAHLN
 - mit Schild 219.21XAHLN

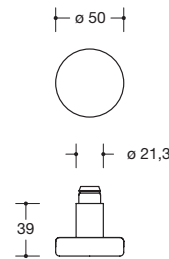

Modell 107X

162XAH53.037
162XAH53.047
162XAH53.017
162XAH53.057

- HEWI Knopf-Stiftteil, feststehend (H-Technik)**
- aus Edelstahl, Griffstück \varnothing 50 x 14 mm, Ansatz \varnothing 21,3 mm
 - mit Wechselstift 79.6B
 - Vierkant 8, 8,5, 9 **F** oder 10/8 mm abgesetzt und Gewindestift M5 x 8
 - mit Rund-Rosette 305.21XAHLN.
 - mit Oval-Rosette 315.21XAHKN
 - mit Schild 230.21XAHLN
 - mit Schild 219.21XAHLN

MATERIAL | OBERFLÄCHE

Edelstahl
matt geschliffen

F Feuerschutz

siehe Bestellhilfe Seite 264

Bestellnummer

Abmessungen in mm / Beschreibung

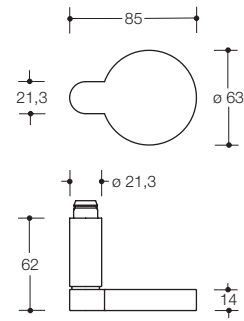
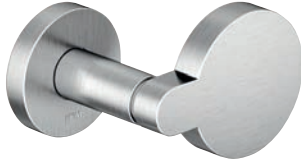

Lieferbar ab Juni 2022 **270XAH53.036**

HEWI Knopf-Stiftteil, feststehend (H-Technik)

- aus Edelstahl, matt geschliffen
- Griffstück \varnothing 63 mm, Ansatz \varnothing 21,3 mm, Gesamtlänge 84 mm
- vormontiert auf Rund-Rosette 305.21XAHLN
- mit Wechselstift 79.6B
- Vierkant 8, 8,5, 9 **F** oder 10/8 mm abgesetzt und Gewindestift M5 x 8

Modell 276X

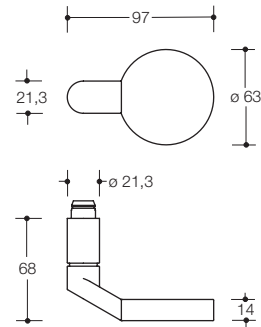
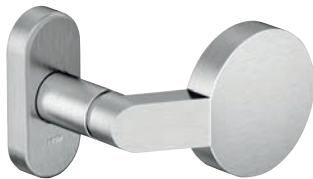

Lieferbar ab Juni 2022 **270XAH53.047**

HEWI Knopf-Stiftteil, feststehend (H-Technik)

- aus Edelstahl, matt geschliffen
- Griffstück \varnothing 63 mm, Ansatz \varnothing 21,3 mm, Gesamtlänge 97 mm
- vormontiert auf Oval-Rosette 315.21XAHKN
- mit Wechselstift 79.6B
- Vierkant 8, 8,5, 9 **F** oder 10/8 mm abgesetzt und Gewindestift M5 x 8

Modell 277X

BESTELLANGABEN

QUERVERWEISE

Bestellnummer
Vierkant
Türstärke
ggf. Lochung (für Variante mit Schild)
ggf. Entfernung (für Variante mit Schild)

← Weitere Produkte System 100 **Seite 50**
 ← Weitere Produkte System 111 **Seite 60**
 ← Weitere Produkte System 162 **Seite 70**
 → Stifte, Anschlaghilfen **ab Seite 195**

F

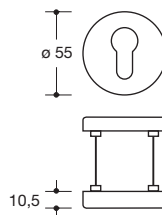

306.23ES
306.23PBES

HEWI Schutzrosette

- Außenrosette in Polyamid-Stahlverbundbau, ø 55 mm, 10,5 mm dick
- Polyamid FS-Rosette in Edelstahl-Polyamidverbundbau innen, 10,5 mm dick
- Zylinderüberstände 7 - 12 mm, Lochungen PZ und KABA
- Lieferung inkl. Schrauben

- aus hochwertigem Polyamid
- aus hochwertigem, mattem Polyamid

HEWI Schutzrosette ES1

- dto., ES1 nach DIN 18257, mit Bohrschutzplatte 33 x 76 mm, zur Montage auf dem Schlosskasten im Bereich des Profilzylinders
- Lochung: PZ

- aus hochwertigem Polyamid
- aus hochwertigem, mattem Polyamid



306.23ESRC*
306.23PBESRC*

F

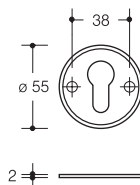

306.23ESF
306.23PBESF

HEWI Rosettenfußscheibe

- für Schutzrosette 306.23ES
- aus Stahl mit Polyamidring
- ø 55 mm, 2 mm dick, Lochungen: PZ und KABA

- aus hochwertigem Polyamid
- aus hochwertigem, mattem Polyamid

MATERIAL | FARBEN

Polyamid

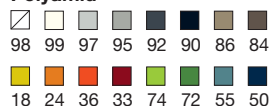

F

Feuerschutz

siehe Bestellhilfe Seite 264

* HEWI Schutzrosetten sind nach DIN 18257 ES1 geprüft und für den Einsatz an einbruchhemmenden Türen (DIN EN 1627-1630) geeignet. Die Bohrschutzplatte muss für die Anforderungen der DIN 18273 ES auf das Einsteckschloß/ Mehrfachverriegelung geklebt werden. Schutzrosetten stellen nur eine Teilsicherung dar.

Die Farbe 24 (Orange) entfällt zum 31.03.2023

Bestellnummer

Abmessungen in mm / Beschreibung

F

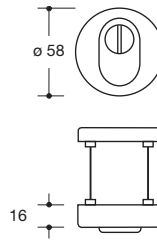
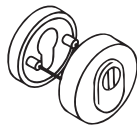

HEWI Schutzrosette mit Zylinderabdeckung

- Außenrosette in Polyamid-Stahlverbundbau, mit Zylinderabdeckung durch Stützumfassung, \varnothing 58 mm, 16 mm dick
- Polyamid FS-Rosette in Edelstahl-Polyamidverbundbau innen, \varnothing 55 mm, 10,5 mm dick, Lieferung inkl. Schrauben
- Zylinderüberstände 10,5-15 mm, Lochung: PZ, nur paarweise lieferbar

- aus hochwertigem Polyamid
- aus hochwertigem, mattem Polyamid

HEWI Schutzrosette ES1 mit Zylinderabdeckung

- dto., ES1 nach DIN 18257, mit Bohrschutzplatte 33 x 76 mm, zur Montage auf dem Schlosskasten im Bereich des Profilzylinders

- aus hochwertigem Polyamid
- aus hochwertigem, mattem Polyamid

306.23ESZ
306.23PBESZ



306.23ESZRC*
306.23BESZRC*

F

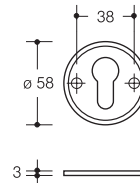

HEWI Rosettenfußscheibe

- für Schutzrosette 306.23ESZ, Lochung: PZ
- aus Stahl mit Polyamidring, \varnothing 58 mm, 3 mm dick

- aus hochwertigem Polyamid
- aus hochwertigem, mattem Polyamid

306.23ESZF
306.23PBESZF

MATERIAL | FARBEN

BESTELLANGABEN

QUERVERWEISE

Polyamid, matt



Bestellnummer

Farbe

Türstärke

Lochung

→ Stifte, Anschlaghilfen **ab Seite 195**

Bestellnummer

Abmessungen in mm / Beschreibung

F

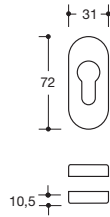

316ES
316PBES

HEWI Schutzrosette

- Außenrosette in Polyamid-Stahlverbundbau
- gehärtete zweiteilige Schieberosette außen
- Polyamid FS-Rosette in Edelstahl-Polyamidverbundbau innen
- zum Aufschrauben, Zylinderüberstände 7 - 12 mm, Lochung: PZ
- Lieferung ohne Schrauben

- aus hochwertigem Polyamid
- aus hochwertigem, mattem Polyamid

geeignet für Rahmentüren

F

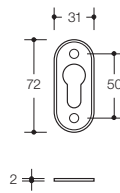

316ESF
316PBESF

HEWI Rosettenfußscheibe

- für Schutzrosette 316ES, Lochung: PZ
- aus Stahl mit Polyamidring, 2 mm dick

- aus hochwertigem Polyamid
- aus hochwertigem, mattem Polyamid

F

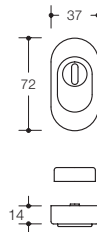

316ESZ
316PBESZ

HEWI Schutzrosette mit Zylinderabdeckung

- Außenrosette in Polyamid-Stahlverbundbau
- mit Zylinderabdeckung durch Stützumfassung
- gehärtete Unterrosette außen
- Polyamid FS-Rosette in Edelstahl-Polyamidverbundbau innen
- Lochung: PZ. Zylinderüberstände 8-14 mm
- Lieferung inkl. Befestigungsmaterial

- Innenrosette 31 mm breit, 72 mm hoch, 10,5 mm dick
- Außenrosette 37 mm breit, 72 mm hoch, 14 mm dick

- aus hochwertigem Polyamid
- aus hochwertigem, mattem Polyamid

geeignet für Rahmentüren

MATERIAL | FARBEN

MATERIAL | FARBEN

BESTELLANGABEN

Polyamid

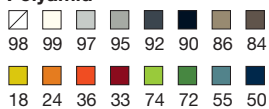

Polyamid, matt



Bestellnummer

Farbe

Türstärke

Die Farbe 24 (Orange) entfällt zum 31.03.2023

F **Feuerschutz**
siehe Bestellhilfe **Seite 264**

Bestellnummer

Abmessungen in mm / Beschreibung

F

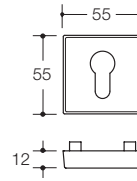
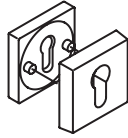

308XAES

HEWI Schutzrosette

- Außenrosette massiv, quadratisch 55 x 55 mm, 12 mm hoch, gehärtet, in konischer Ausführung als Schutz gegen gewaltsames Abdrehen
- Innenrosette FS-Ausführung in Polyamid Stahlverbundbau, quadratisch 55 x 55 mm, 10,5 mm hoch
- verdeckte Verschraubung, zur paarweisen Montage
- Lieferung mit Schrauben M 5
- Lochungen: PZ und KABA, für Zylinderüberstände: 9-15 mm



Lieferbar ab Juni 2022

308XAESRC*
308XPESRC*

HEWI Schutzrosette ES1

- dto., ES1 nach DIN 18257, mit Bohrschutzplatte 33 x 76 mm, zur Montage auf dem Schlosskasten im Bereich des Profilzylinders
- Lochung: PZ
- Oberfläche matt geschliffen
- Oberfläche schwarz matt pulverbeschichtet

F

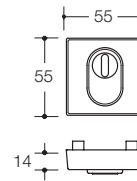
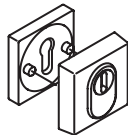

308XAESZ

HEWI Schutzrosette mit Zylinderabdeckung

- Außenrosette massiv, quadratisch 55 x 55 mm, 14 mm hoch, gehärtet, mit integrierter Zylinderabdeckung mit Stützumfassung, in konischer Ausführung als Schutz gegen gewaltsames Abdrehen
- Innenrosette FS-Ausführung, quadratisch 55 x 55 mm, 10,5 mm hoch
- verdeckte Verschraubung, zur paarweisen Montage
- Lieferung mit Schrauben M 5
- Lochung: PZ, für Zylinderüberstände: 10,5-15 mm



Lieferbar ab Juni 2022

308XAESZRC*
308XPESZRC*

HEWI Schutzrosette ES1 mit Zylinderabdeckung

- dto., ES1 nach DIN 18257, mit Bohrschutzplatte 33 x 76 mm, zur Montage auf dem Schlosskasten im Bereich des Profilzylinders
- Oberfläche matt geschliffen
- Oberfläche schwarz matt pulverbeschichtet

MATERIAL | OBERFLÄCHE

Edelstahl
matt geschliffen, Schwarz matt pulverbeschichtet

* HEWI Schutzrosetten sind nach DIN 18257 ES1 geprüft und für den Einsatz an einbruchhemmenden Türen (DIN EN 1627-1630) geeignet. Die Bohrschutzplatte muss für die Anforderungen der DIN 18273 ES auf das Einsteckschloss/Mehrfachverriegelung geklebt werden. Schutzrosetten stellen nur eine Teilsicherung dar.

BESTELLANGABEN

Bestellnummer
Türstärke
Lochung



Feuerschutz
siehe Bestellhilfe Seite 264

F

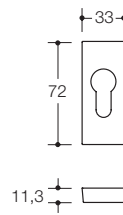
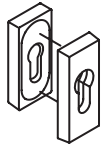

318XAES

HEWI Schutzrosette

- Außenrosette massiv, rechteckig 72 x 30 mm, 10 mm hoch, gehärtet, in konischer Ausführung, als Schutz gegen gewaltsames Abdrehen
- Innenrosette FS-Ausführung, rechteckig 72 x 30 mm, 10,5 mm hoch
- verdeckte Verschraubung, zur Aufschraubmontage
- Lieferung ohne Schrauben
- Lochung: PZ, für Zylinderüberstände: 9-15 mm

F

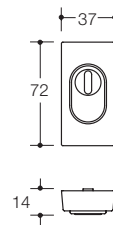
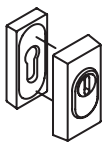

318XAESZ

HEWI Schutzrosette mit Zylinderabdeckung

- Außenrosette, massiv, rechteckig 72 x 37 mm, 14 mm hoch, gehärtet, mit integrierter Zylinderabdeckung mit Stützumfassung, in konischer Ausführung, als Schutz gegen gewaltsames Abdrehen
- Innenrosette FS-Ausführung, rechteckig 72 x 30 mm, 10,5 mm hoch,
- verdeckte Verschraubung, zur Aufschraubmontage
- Lieferung ohne Schrauben
- Lochung: PZ, für Zylinderüberstände: 10,5-15 mm

MATERIAL | OBERFLÄCHE

Edelstahl
matt geschliffen

F **Feuerschutz**

siehe Bestellhilfe **Seite 264**

* HEWI Schutzrosetten sind nach DIN 18257 ES1 geprüft und für den Einsatz an einbruchhemmenden Türen (DIN EN 1627-1630) geeignet. Die Bohrschutzplatte muss für die Anforderungen der DIN 18273 ES auf das Einsteckschloss / Mehrfachverriegelung geklebt werden. Schutzrosetten stellen nur eine Teilsicherung dar.

Bestellnummer

Abmessungen in mm / Beschreibung

F

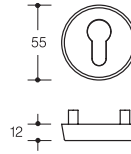

306.23XAES

HEWI Schutzrosette

- Außenrosette massiv, ø 55 mm, 12 mm hoch, gehärtet, in konischer Ausführung als Schutz gegen gewaltsames Abdrehen
- Innenrosette FS-Ausführung in Polyamid Stahlverbundbau, ø 55 mm, 10,5 mm hoch
- verdeckte Verschraubung, zur paarweisen Montage, Lieferung mit Schrauben M 5
- Lochungen: PZ und KABA, für Zylinderüberstände: 9-15 mm



306.23XAESRC*

HEWI Schutzrosette ES1

- dto., ES1 nach DIN 18257, mit Bohrschutzplatte 33 x 76 mm, zur Montage auf dem Schlosskasten im Bereich des Profilzylinders
- Lochung: PZ

F

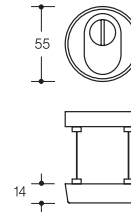

306.23XAESZ

HEWI Schutzrosette mit Zylinderabdeckung

- Außenrosette, massiv, ø 55 mm, 14 mm hoch, gehärtet, mit integrierter Zylinderabdeckung mit Stützfassung,
- in konischer Ausführung, als Schutz gegen gewaltsames Abdrehen
- Innenrosette FS-Ausführung, ø 55 mm, 10,5 mm hoch
- verdeckte Verschraubung, zur paarweisen Montage, Lieferung mit Schrauben M 5
- Lochungen: PZ und KABA, für Zylinderüberstände: 10,5-15 mm



306.23XAESZRC*

HEWI Schutzrosette ES1 mit Zylinderabdeckung

- dto., ES1 nach DIN 18257, mit Bohrschutzplatte 33 x 76 mm, zur Montage auf dem Schlosskasten im Bereich des Profilzylinders

BESTELLANGABEN

QUERVERWEISE

Bestellnummer
Türstärke
Lochung

→ Stifte, Anschlaghilfen **ab Seite 195**

F



316XAES



HEWI Schutzrosette

- aus Edelstahl, zweiteilige Schieberosette (konisch)
- innen FS-Rosette 71,5 x 33 mm, 10,5 mm dick mit Unterteil in Polyamid-Edelstahlverbundbau
- Zylinderüberstände 9-15 mm
- Lochung: PZ und KABA, nur paarweise lieferbar
- Lieferung ohne Schrauben

F

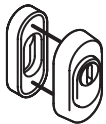

316XAESZ

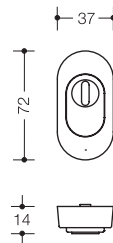

HEWI Schutzrosette mit Zylinderabdeckung

- aus Edelstahl, mit Zylinderabdeckung durch Stützumfassung
- innen FS-Rosette, 71,5 x 33 mm, 10,5 mm dick
- außen Schutzrosette (konisch), 72 x 37 mm, 14 mm dick
- Zylinderüberstände 10,5-15 mm Lochung PZ, nur paarweise lieferbar
- Lieferung inkl. Schrauben

Schutzrosetten ES1 mit und ohne Ziehschutz



Klassifizierungsvergleich verschiedener Normen			
HEWI	DIN 18257	DIN EN 1906	DIN EN 1627
Schutzrosette ohne ZA	Klasse ES1	Klasse 2	RC 2
Schutzrosette mit ZA	Klasse ES1	Klasse 2	RC 2

HEWI Schutzrosetten sind nach DIN 18257 ES1 geprüft und für den Einsatz an einbruchhemmenden Türen (DIN EN 1627-1630) geeignet.

Die Bohrschutzplatte 33 x 76 mm muss für die Anforderungen der DIN 18273 ES auf das Einsteckschloß/Mehrfachverriegelung geklebt werden.

Schutzrosetten stellen nur eine Teilsicherung dar.

MATERIAL | OBERFLÄCHE

BESTELLANGABEN

Edelstahl
matt geschliffen

F

Feuerschutz

siehe Bestellhilfe Seite 264

Bestellnummer
Türstärke
Lochung

Rahmentürbeschläge Polyamid und Edelstahl

POLYAMID, EDITION MATT

System 111	188
Knopf	189
System 162	189
Bestellhinweise	194

EDELSTAHL

System 100	190
System 111	190
System 162	190
Serie 170	191
Serie 270	191 – 192
Knopf-Stiftteile	192 – 193
Bestellhinweise	194



Bestellnummer

Abmessungen in mm / Beschreibung

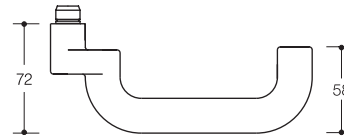
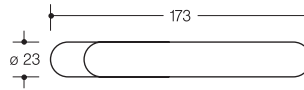

HEWI Rahmentürbeschlag

- ø 23 mm, mit Oval-Rosette in R-Technik
- Drücker und Rosette durch Einrasten festdrehbar verbunden
- für Vierkantstifte 8, 8,5 und 9 mm
- Rahmentürbeschlag Klasse 4

111R51.440
111PBR51.440

- aus hochwertigem Polyamid
- aus hochwertigem, mattem Polyamid

111R52.440
111PBR52.440

- dto., FS-Rahmentürbeschlag Klasse 4 **F**

- aus hochwertigem Polyamid
- aus hochwertigem, mattem Polyamid

Bestehend aus Drückerlochteil Modell 114.23GKR/114.23PBR mit Drückerrosette 315.23RKN/315.23PBRKN

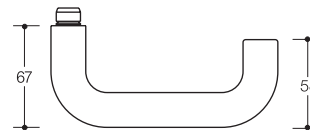
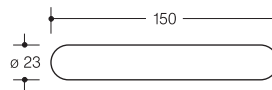

HEWI Rahmentürbeschlag

- aus Polyamid ø 23 mm, mit Oval-Rosette in R-Technik
- Drücker und Rosette durch Einrasten festdrehbar verbunden
- für Vierkantstifte 8, 8,5 und 9 mm
- Rahmentürbeschlag Klasse 4

111R51.240

- dto., FS-Rahmentürbeschlag Klasse 4 **F**

111R52.240

Bestehend aus Drückerlochteil Modell 111.23R mit Drückerrosette 315.23RKN

MATERIAL | FARBEN

Polyamid

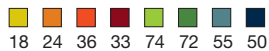
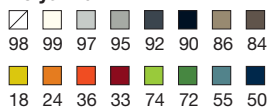

MATERIAL | FARBEN

Polyamid, matt

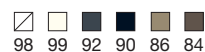

FLUCHT- | RAHMENTÜRBESCHLÄGE

R-Technik DIN EN 1906 Klasse 4
DIN 18273
DIN EN 179



siehe Bestellhilfe **ab Seite 262**

Die Farbe 24 (Orange) entfällt zum 31.03.2023

Bestellnummer

Abmessungen in mm / Beschreibung

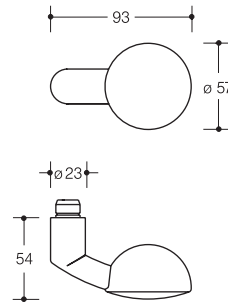

138RLT
315.23RKN

HEWI Rahmentürbeschlag

- aus hochwertigem Polyamid, Ansatz \varnothing 23 mm
- mit Oval-Rosette in R-Technik, Klasse 4
- Knopf und Rosette durch Einrasten festdrehbar verbunden
- für Vierkantstifte 8, 8,5 und 9 mm

Knopflochteil Modell 138
Drückerrosette

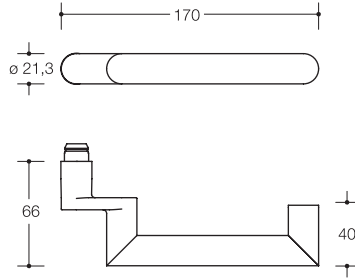

162PCR51.640
162PBR51.640

162PCR52.640
162PBR52.640

HEWI Rahmentürbeschlag

- aus Polyamid \varnothing 21,3 mm mit Oval-Rosette in R-Technik, mit Federunterstützung
- Drücker und Rosette durch Einrasten festdrehbar verbunden
- für Vierkantstifte 8, 8,5 und 9 mm
- Rahmentürbeschlag Klasse 4

- aus hochwertigem Polyamid
- aus hochwertigem, mattem Polyamid

· dto., FS-Rahmentürbeschlag Klasse 4 **F**

- aus hochwertigem Polyamid
- aus hochwertigem, mattem Polyamid

Bestehend aus Drückerlochteil Modell 166.21PCR/166.21PBR mit Drückerrosette 315.21PCRKN/315.21PBRKN

MATERIAL | FARBEN

Polyamid, matt (für 162PB...)



Polyamid (für 162PC...)



BESTELLANGABEN

Bestellnummer

Farbe

Vierkant

Weitere Bestellangaben **Seite 261**

QUERVERWEISE

→ Stifte, Anschlaghilfen **ab Seite 195**

Bestellnummer

Abmessungen in mm / Beschreibung



100XAH51.4B0

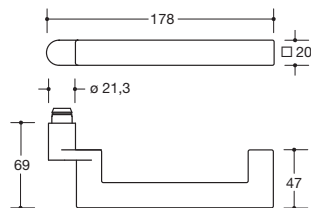

HEWI Rahmentürbeschlag

- aus Edelstahl, □ 20 mm
- mit eckiger Drückerrosette in H-Technik, mit Federunterstützung
- Drücker und Rosette durch Einrasten festdrehbar verbunden
- für Vierkantstifte 8, 8,5 und 9 mm
- Rahmentürbeschlag Klasse 4

100XAH52.4B0

- dto., FS-Rahmentürbeschlag Klasse 4 **F**

Bestehend aus Drückerlochteil Modell 104X mit Drückerrosette 317.21XAHKN



111XAH51.340

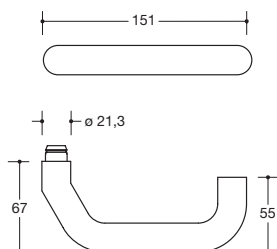

HEWI Rahmentürbeschlag

- aus Edelstahl ø 21,3 mm
- mit Oval-Rosette in H-Technik, mit Federunterstützung
- Drücker und Rosette durch Einrasten festdrehbar verbunden
- für Vierkantstifte 8, 8,5 und 9 mm
- Rahmentürbeschlag Klasse 4

111XAH52.340

- dto., FS-Rahmentürbeschlag Klasse 4 **F**

Bestehend aus Drückerlochteil Modell 113X mit Drückerrosette 315.21XAHKN



162XAH51.640

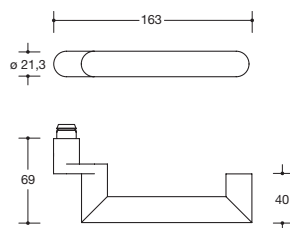

HEWI Rahmentürbeschlag

- aus Edelstahl ø 21,3 mm
- mit Oval-Rosette in H-Technik, mit Federunterstützung
- Drücker und Rosette durch Einrasten festdrehbar verbunden
- für Vierkantstifte 8, 8,5 und 9 mm
- Rahmentürbeschlag Klasse 4

162XAH52.640

- dto., FS-Rahmentürbeschlag Klasse 4 **F**

Bestehend aus Drückerlochteil Modell 166X mit Drückerrosette 315.21XAHKN

MATERIAL | OBERFLÄCHE

Edelstahl
matt geschliffen

FLUCHT- | RAHMENÜRBESCHLÄGE

H-Technik DIN EN 1906 Klasse 4
DIN 18273
DIN EN 179



siehe Bestellhilfe **ab Seite 262**



170XAH51.440

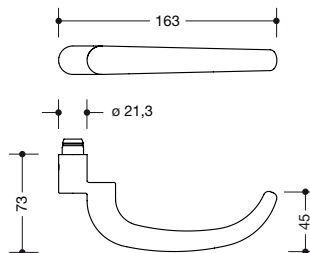

HEWI Rahmentürbeschlag

- aus Edelstahl \varnothing 21,3 mm
- mit Oval-Rosette in H-Technik, mit Federunterstützung
- Drücker und Rosette durch Einrasten festdrehbar verbunden
- für Vierkantstifte 8, 8,5 und 9 mm
- Rahmentürbeschlag Klasse 4

170XAH52.440

- dto., FS-Rahmentürbeschlag Klasse 4 **F**

Bestehend aus Drückerlochteil Modell 174X mit Drückerrosette 315.21XAHKN



170XAH51.340

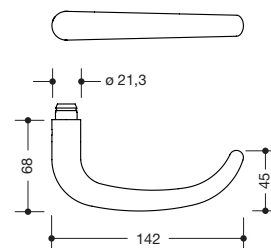

HEWI Rahmentürbeschlag

- aus Edelstahl \varnothing 21,3 mm
- mit Oval-Rosette in H-Technik, mit Federunterstützung
- Drücker und Rosette durch Einrasten festdrehbar verbunden
- für Vierkantstifte 8, 8,5 und 9 mm
- Rahmentürbeschlag Klasse 4

170XAH52.340

- dto., FS-Rahmentürbeschlag Klasse 4 **F**

Bestehend aus Drückerlochteil Modell 173X mit Drückerrosette 315.21XAHKN



Lieferbar ab Oktober 2022 270XAH51.340

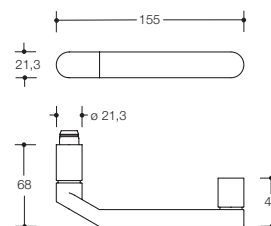

HEWI Rahmentürbeschlag

- aus Edelstahl \varnothing 21,3 mm
- mit Oval-Rosette in H-Technik, mit Federunterstützung
- Drücker und Rosette durch Einrasten festdrehbar verbunden
- für Vierkantstifte 8, 8,5 und 9 mm
- Rahmentürbeschlag Klasse 4

Lieferbar ab Oktober 2022 270XAH52.340

- dto., FS-Rahmentürbeschlag Klasse 4 **F**

Bestehend aus Drückerlochteil Modell 273X mit Drückerrosette 315.21XAHKN

BESTELLANGABEN

Bestellnummer
ggf. Türstärke
Vierkant

Weitere Bestellangaben Seite 261

QUERVERWEISE

→ Stifte, Anschlaghilfen ab Seite 195

Bestellnummer

Abmessungen in mm / Beschreibung



Lieferbar ab Juli 2022 **270XAH51.440**

Lieferbar ab Juli 2022 **270XAH52.440**

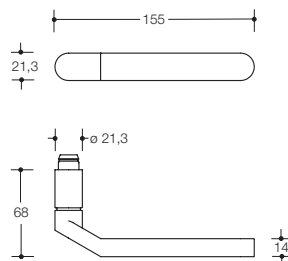

HEWI Rahmentürbeschlag

- aus Edelstahl \varnothing 21,3 mm
- mit Oval-Rosette in H-Technik, mit Federunterstützung
- Drücker und Rosette durch Einrasten festdrehbar verbunden
- für Vierkantstifte 8, 8,5 und 9 mm
- Rahmentürbeschlag Klasse 4

· dto., FS-Rahmentürbeschlag Klasse 4 **F**

Bestehend aus Drückerlochteil Modell 274X mit Drückerrosette 315.21XAHKN

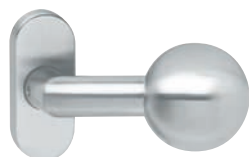

111XAH53.048

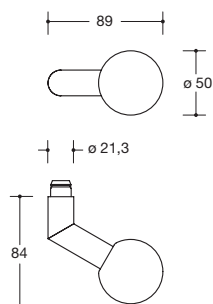

HEWI Knopf-Stiftteil, feststehend (H-Technik)

- aus Edelstahl, Griffstück Kugel \varnothing 50 mm, Ansatz \varnothing 21,3 mm
- mit Wechselstift 79.6B
- Vierkant 8, 8,5, 9 **F** oder 10/8 mm abgesetzt und Gewindestift M5 x 8
- mit Oval-Rosette 315.21XAHKN



162XAH53.046

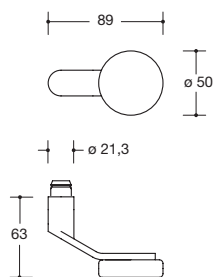

HEWI Knopf-Stiftteil, feststehend (H-Technik)

- aus Edelstahl, Griffstück \varnothing 50 x 14 mm, Ansatz \varnothing 21,3 mm
- mit Wechselstift 79.6B
- Vierkant 8, 8,5, 9 **F** oder 10/8 mm abgesetzt und Gewindestift M5 x 8
- mit Oval-Rosette 315.21XAHKN

MATERIAL | OBERFLÄCHE

Edelstahl
matt geschliffen

FLUCHT- | RAHMENTÜRBESCHLÄGE

H-Technik DIN EN 1906 Klasse 4
DIN 18273



siehe Bestellhilfe **ab Seite 262**

Bestellnummer

Abmessungen in mm / Beschreibung

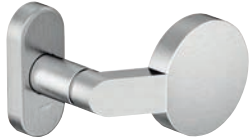

Lieferbar ab Juli 2022 **270XAH53.047**

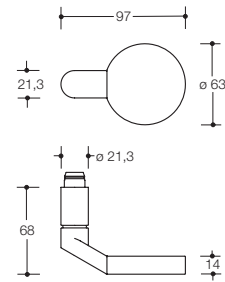

HEWI Knopf-Stiftteil, feststehend (H-Technik)

- aus Edelstahl, matt geschliffen
- Griffstück \varnothing 63 mm, Ansatz \varnothing 21,3 mm, Gesamtlänge 97 mm
- vormontiert auf Oval-Rosette 315.21XAHKN
- mit Wechselstift 79.6B
- Vierkant 8, 8,5, 9 **F** oder 10/8 mm abgesetzt und Gewindestift M5 x 8

BESTELLANGABEN

QUERVERWEISE

Bestellnummer
ggf. Türstärke
Vierkant

Weitere Bestellangaben **Seite 261**

→ Stifte, Anschlaghilfen **ab Seite 195**

Bestellangaben für ovale und eckige Rosetten zur Komplettierung einer Garnitur

Garnitur	Türdrückermodell/Drückerrosette	Material	Bestellnummer	Technik	Menge	Art Rosette
Rahmengarnitur						
	Türdrückermodell und Drückerrosette wählen				2	
	Türdrückerstift		60.9R oder 69.6B		1	
	Schlüsselrosette / - mit Feuerschutz	Edelstahl	316XAHKN / 316XAHFSKN	H-Technik	2	oval
		Edelstahl	318XAHKN / 318XAHFSKN		2	rechteckig
		Polyamid	316RKN / 316RFSKN	R-Technik	2	oval
		Polyamid, matt	316PBRKN / 316PBRFSKN	R-Technik	2	oval
Einseitiger Rahmentürdrücker						
	Türdrückermodell und Drückerrosetten wählen				1	
	Wechselstift		72.7B oder 72.9R		1	
	Schlüsselrosette / - mit Feuerschutz	Edelstahl	316XAHKN / 316XAHFSKN	H-Technik	2	oval
		Edelstahl	318XAHKN / 318XAHFSKN		2	rechteckig
		Polyamid	316RKN / 316RFSKN	R-Technik	2	oval
		Polyamid, matt	316PBRKN / 316PBRFSKN	R-Technik	2	oval
Rahmengarnitur mit festem Knopf						
	Türdrückermodell und Drückerrosette wählen				1	
	Knopfmodell und Drückerrosette wählen				1	
	Wechselstift		70.9R oder 79.6B		1	
	Schlüsselrosette / - mit Feuerschutz	Edelstahl	316XAHKN / 316XAHFSKN	H-Technik	2	oval
		Edelstahl	318XAHKN / 318XAHFSKN		2	rechteckig
		Polyamid	316RKN / 316RFSKN	R-Technik	2	oval
		Polyamid, matt	316PBRKN / 316PBRFSKN	R-Technik	2	oval

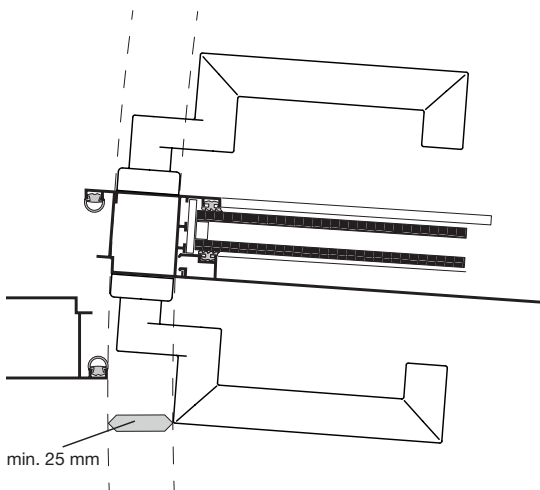

Eine Auswahl von HEWI Drückern bietet den Sicherheitsabstand von 25 mm zur Schließkante auch dann, wenn sie dicht an der Schließkante der Tür montiert werden. Diese Drücker sind nach den Richtlinien der Deutschen Gesetzlichen Unfallversicherung (DGUV) geprüft und werden für die Anwendung in öffentlichen Gebäuden, besonders Schulen und Kindergärten empfohlen.

Rahmentürdrücker erhalten Sie in folgenden Funktionen:

- Zimmerngarnitur**
- Wechselgarnitur**
- Feuerschutzgarnitur**
- Feuerschutz-Wechselgarnitur**
- Feuerschutzgarnitur mit geteiltem Stift**

Bestellnummer EUR PG Abmessungen in mm / Beschreibung

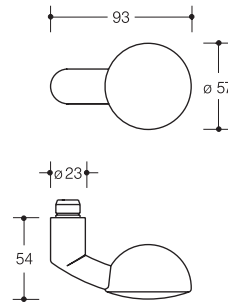

HEWI Rahmentürbeschlag

- aus hochwertigem Polyamid, Ansatz \varnothing 23 mm
- mit Oval-Rosette in R-Technik, Klasse 4
- Knopf und Rosette durch Einrasten festdrehbar verbunden
- für Vierkantstifte 8, 8,5 und 9 mm

138RLT **28,00** **66**
315.23RKN **13,10** **66**

Knopfteil Modell 138
 Drückerrosette

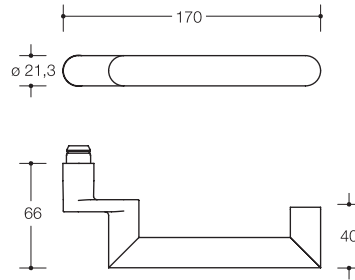

HEWI Rahmentürbeschlag

- aus Polyamid \varnothing 21,3 mm mit Oval-Rosette in R-Technik, mit Federunterstützung
- Drücker und Rosette durch Einrasten festdrehbar verbunden
- für Vierkantstifte 8, 8,5 und 9 mm
- Rahmentürbeschlag Klasse 4

162PCR51.640 **50,00** **66**
162PBR51.640 **55,10** **66**

- aus hochwertigem Polyamid
- aus hochwertigem, mattem Polyamid

162PCR52.640 **50,00** **66**
162PBR52.640 **55,10** **66**

· dto., FS-Rahmentürbeschlag Klasse 4 **F**

- aus hochwertigem Polyamid
- aus hochwertigem, mattem Polyamid

Bestehend aus Drückerlochteil Modell 166.21PCR/166.21PBR mit Drückerrosette 315.21PCRKN/315.21PBRKN

MATERIAL | FARBEN

Polyamid, matt (für 162PB...)



Polyamid (für 162PC...)



BESTELLANGABEN

Bestellnummer

Farbe

Vierkant

Weitere Bestellangaben **Seite 261**

QUERVERWEISE

→ Stifte, Anschlaghilfen **ab Seite 195**

Bestellnummer EUR PG Abmessungen in mm / Beschreibung

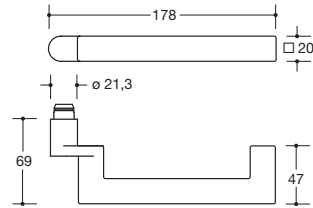

100XAH51.4B0 115,20 65

HEWI Rahmentürbeschlag

- aus Edelstahl, □ 20 mm
- mit eckiger Drückerrosette in H-Technik, mit Federunterstützung
- Drücker und Rosette durch Einrasten festdrehbar verbunden
- für Vierkantstifte 8, 8,5 und 9 mm
- Rahmentürbeschlag Klasse 4

100XAH52.4B0 115,20 65

· dto., FS-Rahmentürbeschlag Klasse 4 **F**

Bestehend aus Drückerlochteil Modell 104X mit Drückerrosette 317.21XAHKN

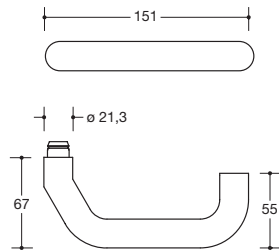

111XAH51.340 71,40 65

HEWI Rahmentürbeschlag

- aus Edelstahl ø 21,3 mm
- mit Oval-Rosette in H-Technik, mit Federunterstützung
- Drücker und Rosette durch Einrasten festdrehbar verbunden
- für Vierkantstifte 8, 8,5 und 9 mm
- Rahmentürbeschlag Klasse 4

111XAH52.340 71,40 65

· dto., FS-Rahmentürbeschlag Klasse 4 **F**

Bestehend aus Drückerlochteil Modell 113X mit Drückerrosette 315.21XAHKN

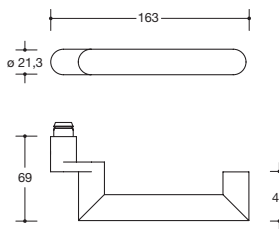

162XAH51.640 105,30 65

HEWI Rahmentürbeschlag

- aus Edelstahl ø 21,3 mm
- mit Oval-Rosette in H-Technik, mit Federunterstützung
- Drücker und Rosette durch Einrasten festdrehbar verbunden
- für Vierkantstifte 8, 8,5 und 9 mm
- Rahmentürbeschlag Klasse 4

162XAH52.640 105,30 65

· dto., FS-Rahmentürbeschlag Klasse 4 **F**

Bestehend aus Drückerlochteil Modell 166X mit Drückerrosette 315.21XAHKN

MATERIAL | OBERFLÄCHE





Edelstahl
matt geschliffen

FLUCHT- | RAHMENTÜRBESCHLÄGE

H-Technik DIN EN 1906 Klasse 4
DIN 18273
DIN EN 179

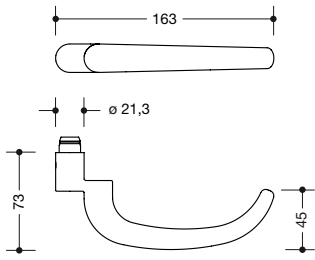

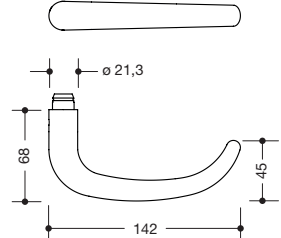
siehe Bestellhilfe **ab Seite 262**

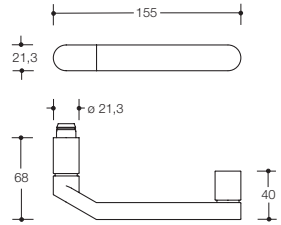
	Bestellnummer	EUR	PG	Abmessungen in mm / Beschreibung
	170XAH51.440	95,30	65	 <p>HEWI Rahmentürbeschlag</p> <ul style="list-style-type: none"> · aus Edelstahl \varnothing 21,3 mm · mit Oval-Rosette in H-Technik, mit Federunterstützung · Drücker und Rosette durch Einrasten festdrehbar verbunden · für Vierkantstifte 8, 8,5 und 9 mm · Rahmentürbeschlag Klasse 4
	170XAH52.440	95,30	65	<p>· dto., FS-Rahmentürbeschlag Klasse 4 F</p> <p>Bestehend aus Drückerlochteil Modell 174X mit Drückerrosette 315.21XAHKN</p>
	170XAH51.340	59,70	65	 <p>HEWI Rahmentürbeschlag</p> <ul style="list-style-type: none"> · aus Edelstahl \varnothing 21,3 mm · mit Oval-Rosette in H-Technik, mit Federunterstützung · Drücker und Rosette durch Einrasten festdrehbar verbunden · für Vierkantstifte 8, 8,5 und 9 mm · Rahmentürbeschlag Klasse 4
	170XAH52.340	59,70	65	<p>· dto., FS-Rahmentürbeschlag Klasse 4 F</p> <p>Bestehend aus Drückerlochteil Modell 173X mit Drückerrosette 315.21XAHKN</p>
	270XAH51.340	113,80	65	 <p>HEWI Rahmentürbeschlag</p> <ul style="list-style-type: none"> · aus Edelstahl \varnothing 21,3 mm · mit Oval-Rosette in H-Technik, mit Federunterstützung · Drücker und Rosette durch Einrasten festdrehbar verbunden · für Vierkantstifte 8, 8,5 und 9 mm · Rahmentürbeschlag Klasse 4
	270XAH52.340	113,80	65	<p>· dto., FS-Rahmentürbeschlag Klasse 4 F</p> <p>Bestehend aus Drückerlochteil Modell 273X mit Drückerrosette 315.21XAHKN</p>

BESTELLANGABEN

QUERVERWEISE

Bestellnummer
ggf. Türstärke
Vierkant

Weitere Bestellangaben **Seite 261**

→ Stifte, Anschlaghilfen **ab Seite 195**

Bestellnummer EUR PG Abmessungen in mm / Beschreibung



Lieferbar ab Juli 2022 **270XAH51.440 103,80 65**

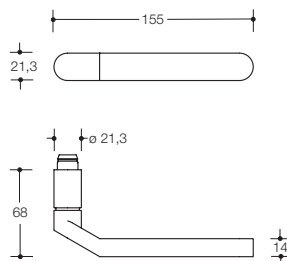

HEWI Rahmentürbeschlag

- aus Edelstahl \varnothing 21,3 mm
- mit Oval-Rosette in H-Technik, mit Federunterstützung
- Drücker und Rosette durch Einrasten festdrehbar verbunden
- für Vierkantstifte 8, 8,5 und 9 mm
- Rahmentürbeschlag Klasse 4

Lieferbar ab Juli 2022 **270XAH52.440 103,80 65**

- dto., FS-Rahmentürbeschlag Klasse 4 **F**

Bestehend aus Drückerlochteil Modell 274X mit Drückerrosette 315.21XAHKN

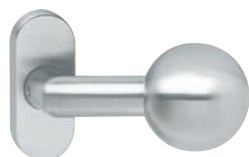

111XAH53.048 85,10 65

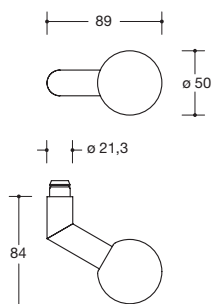

HEWI Knopf-Stiftteil, feststehend (H-Technik)

- aus Edelstahl, Griffstück Kugel \varnothing 50 mm, Ansatz \varnothing 21,3 mm
- mit Wechselstift 79.6B
- Vierkant 8, 8,5, 9 **F** oder 10/8 mm abgesetzt und Gewindestift M5 x 8
- mit Oval-Rosette 315.21XAHKN



162XAH53.046 82,40 65

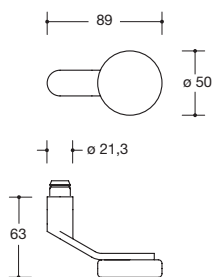

HEWI Knopf-Stiftteil, feststehend (H-Technik)

- aus Edelstahl, Griffstück \varnothing 50 x 14 mm, Ansatz \varnothing 21,3 mm
- mit Wechselstift 79.6B
- Vierkant 8, 8,5, 9 **F** oder 10/8 mm abgesetzt und Gewindestift M5 x 8
- mit Oval-Rosette 315.21XAHKN

MATERIAL | OBERFLÄCHE

Edelstahl
matt geschliffen

FLUCHT- | RAHMENTÜRBESCHLÄGE

H-Technik DIN EN 1906 Klasse 4
DIN 18273



siehe Bestellhilfe **ab Seite 262**

Bestellnummer EUR PG Abmessungen in mm / Beschreibung

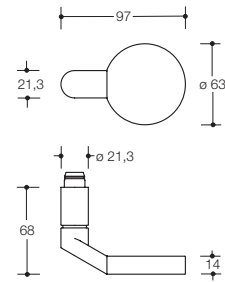
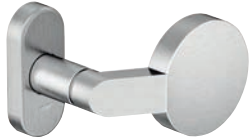

Lieferbar ab Juli 2022 **270XAH53.047** **91,80** **65**

HEWI Knopf-Stiftteil, feststehend (H-Technik)

- aus Edelstahl, matt geschliffen
- Griffstück \varnothing 63 mm, Ansatz \varnothing 21,3 mm, Gesamtlänge 97 mm
- vormontiert auf Oval-Rosette 315.21XAHKN
- mit Wechselstift 79.6B
- Vierkant 8, 8,5, 9 **F** oder 10/8 mm abgesetzt und Gewindestift M5 x 8

Funktionsbeschläge

BESTELLANGABEN

QUERVERWEISE

Bestellnummer
ggf. Türstärke
Vierkant

Weitere Bestellangaben **Seite 261**

→ Stifte, Anschlaghilfen **ab Seite 195**

Bestellangaben für ovale und eckige Rosetten zur Komplettierung einer Garnitur

Garnitur	Türdrückermodell/Drückerrosette	Material	Bestellnummer	Technik	Menge	Art Rosette
Rahmengarnitur						
	Türdrückermodell und Drückerrosette wählen				2	
	Türdrückerstift		60.9R oder 69.6B		1	
	Schlüsselrosette / - mit Feuerschutz	Edelstahl	316XAHKN / 316XAHFSKN	H-Technik	2	oval
		Edelstahl	318XAHKN / 318XAHFSKN		2	rechteckig
		Polyamid	316RKN / 316RFSKN	R-Technik	2	oval
		Polyamid, matt	316PBRKN / 316PBRFSKN	R-Technik	2	oval
Einseitiger Rahmentürdrücker						
	Türdrückermodell und Drückerrosetten wählen				1	
	Wechselstift		72.7B oder 72.9R		1	
	Schlüsselrosette / - mit Feuerschutz	Edelstahl	316XAHKN / 316XAHFSKN	H-Technik	2	oval
		Edelstahl	318XAHKN / 318XAHFSKN		2	rechteckig
		Polyamid	316RKN / 316RFSKN	R-Technik	2	oval
		Polyamid, matt	316PBRKN / 316PBRFSKN	R-Technik	2	oval
Rahmengarnitur mit festem Knopf						
	Türdrückermodell und Drückerrosette wählen				1	
	Knopfmodell und Drückerrosette wählen				1	
	Wechselstift		70.9R oder 79.6B		1	
	Schlüsselrosette / - mit Feuerschutz	Edelstahl	316XAHKN / 316XAHFSKN	H-Technik	2	oval
		Edelstahl	318XAHKN / 318XAHFSKN		2	rechteckig
		Polyamid	316RKN / 316RFSKN	R-Technik	2	oval
		Polyamid, matt	316PBRKN / 316PBRFSKN	R-Technik	2	oval

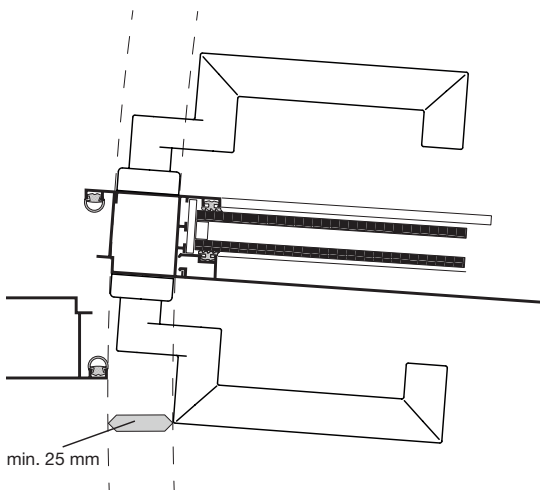

Eine Auswahl von HEWI Drückern bietet den Sicherheitsabstand von 25 mm zur Schließkante auch dann, wenn sie dicht an der Schließkante der Tür montiert werden. Diese Drücker sind nach den Richtlinien der Deutschen Gesetzlichen Unfallversicherung (DGUV) geprüft und werden für die Anwendung in öffentlichen Gebäuden, besonders Schulen und Kindergärten empfohlen.

Rahmentürdrücker erhalten Sie in folgenden Funktionen:

- Zimmerngarnitur**
- Wechselgarnitur**
- Feuerschutzgarnitur**
- Feuerschutz-Wechselgarnitur**
- Feuerschutzgarnitur mit geteiltem Stift**

Stifte

Anschlaghilfen

STIFTE | ANSCHLAGHILFEN

Stifte	196 – 197
Anschlaghilfen	198 – 199
Bestellhilfe Komponenten	200
Bestellhilfe Anschlaghilfen	201



Wechselstift 72.7B

Bestellnummer

Beschreibung

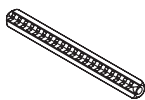

60.9R

HEWI Drückerstift (Federstift)

- aus verzinktem Stahl
- zur Verbindung von Drückerlochteilen R-Technik Kunststoff
- Vierkant 8, 8,5, 9 **F** oder 10/8 mm abgesetzt

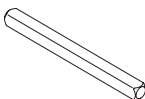

69.6B

- dto., für H-Technik
- Vierkant 7, 8, 8,5, 9 **F** oder 10/8 mm abgesetzt

Bestellangaben

- Bestellnummer
- Vierkant
- Türstärke

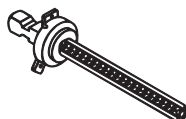

70.9R

HEWI Wechselstift

- aus verzinktem Stahl
- zur Verbindung von Knopfdrückerlochteilen R-Technik (Vierkant 9 mm) mit Drückerlochteilen R-Technik
- Wechselstift in Verbindung mit Knopfdrückerlochteil ergibt feststehenden Knopf
- Vierkant 8, 8,5, 9 **F** oder 10/8 mm abgesetzt

79.6B

- dto., für H-Technik
- zusätzlich erforderlich für Wechselgarnituren: Spezialrosette oder Schild für feststehende Knöpfe
- Vierkant 7, 8, 8,5, 9 **F** oder 10/8 mm abgesetzt

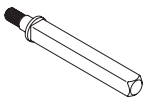

Bestellangaben

- Bestellnummer
- Schild/Rosettennummer
- Knopfnummer
- Vierkant
- Türstärke

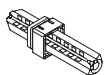

72.9R

HEWI Wechselstift zur Einsteckmontage

- aus verzinktem Stahl
- zur einseitigen Montage von Drückerlochteilen in R-Technik
- Vierkant 8, 8,5, 9 **F** oder 10/8 mm abgesetzt

72.6B

- dto., für H-Technik
- Vierkant 7 mm

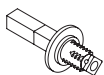

72.7B

- dto., für H-Technik
- Vierkant 8, 8,5, 9 **F** oder 10/8 mm abgesetzt

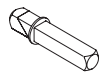

Bestellangaben

- Bestellnummer
- Vierkant
- Maß x



Feuerschutz
Stift 9 mm

Bestellnummer

Beschreibung

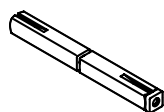

72.3R

HEWI Wechselstift für Anti-Panik-Schloss mit geteilter Nuss

· aus verzinktem Stahl, zur Verbindung von Drückerlochteilen R- und H-Technik

Bestellangaben

- Bestellnummer
- Vierkant 9 mm **F**
- Maß xi/xa

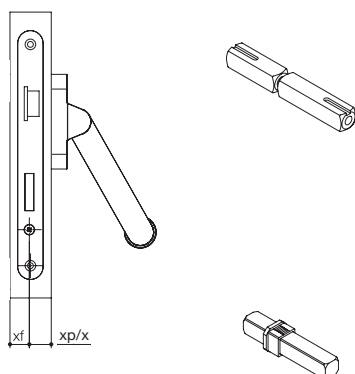

72.3PS

HEWI Wechselstift für Anti-Panik-Schloss mit geteilter Nuss

· aus verzinktem Stahl

Bestellangaben

- Bestellnummer
- Vierkant 9 mm **F**
- Maß xf/xp

72.9PS

HEWI Wechselstift zur Einsteckmontage

· aus verzinktem Stahl

Bestellangaben

- Bestellnummer
- Vierkant 9 mm **F**
- Maß x

Maß „x innen“ und „x außen“
bei Feuerschutzgarnitur mit geteiltem Stift

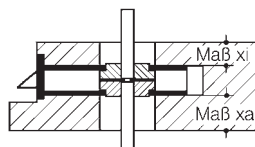

Maß „x“
bei Halbgarnituren

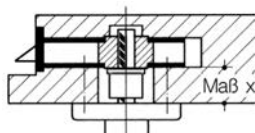

QUERVERWEISE

- ← HEWI Türdrücker **ab Seite 15**
- Technische Informationen **ab Seite 253**

Bestellnummer

Beschreibung

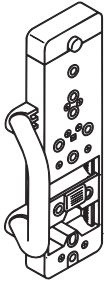

BL305.6.10U

- HEWI Bohrlehre** (vom Umtausch ausgeschlossen)
- zur Montage von allen Rosetten (ausgenommen 315... und 316...) und Schildern sowie zum Vorbohren von Schutzbeschlägen
 - aus Polyamid mit Bohrbuchsen aus gehärtetem Stahl
 - mit stufenlos verstellbarem Schieber für Entfernungen von 42-92 mm (BB/PZ) und 50-100 mm (NR/FB...)
 - komplett mit Zentrierdornen und 7 mm Bohrer (im Magazin der Lehre enthalten)
 - beinhaltet Bestellnummer 63700 zur Anwendung bei großen Türstärken

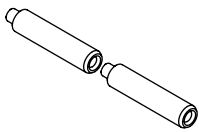

63700

- HEWI Zentrierdorn**
- Ergänzung zu Bohrlehre BL305.6.10U zur Anwendung bei großen Türstärken
 - ermöglicht die Verlängerung der Zentrierdorne um 30 mm
 - 2 Stück je Set

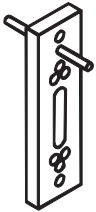

BL550.08

- HEWI Bohrlehre** (vom Umtausch ausgeschlossen)
- zur Montage von HEWI Drückergriffen
 - mit Buchsen aus gehärtetem Stahl

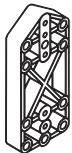

BL305.6.009,90

- HEWI Bohrlehre** (vom Umtausch ausgeschlossen)
- zur Montage von Rosetten 305... und 306...
 - aus Kunststoff, mit Stahl-Zentrierdornen
- Unbedingt beachten: diese Lehre ist zum Anschlag von maximal 20 Garnituren geeignet (Verschleiß).

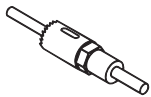

ZF27

- HEWI Zentrierfräser** (vom Umtausch ausgeschlossen)
- zur Montage von Schutzbeschlägen, Wechsel- und Halbgarnituren in R-Technik
 - ø 27 mm, komplett mit 7, 8, 8,5, 9 und 10 mm Zentrierdornen

ZF27HM

- dto., für Metalltüren
- ø 27 mm, komplett mit 8, 9 und 10 mm Zentrierdornen

Bestellnummer

Beschreibung



BM1106
(10er Pack)

HEWI Befestigungsmaterial Rahmentür

- zur Befestigung von Drückerrosetten 315... auf Rahmentüren
- einschl. selbstsichernden Schrauben

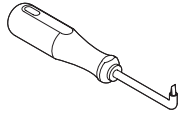

49444

HEWI Kappenheber (vom Umtausch ausgeschlossen)

- zum Abhebeln von Rosetten- oder Schildkappen bei der Demontage von Drückergarnituren

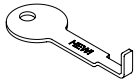

59705

HEWI Demontageschlüssel (vom Umtausch ausgeschlossen)

- zur Demontage der Türdrücker in H-Technik

Stifte
Anschlaghilfen

BESTELLANGABEN

QUERVERWEISE

Bestellnummer

- ← HEWI Türdrücker **ab Seite 15**
- ← HEWI Drückergriffe **ab Seite 154**
- Technische Informationen **ab Seite 253**

Bestellhilfe Komponenten

Innentüren (Vollblatttüren)

Zimmergarnitur

Zu verwendende Komponenten

Bauteil	Menge
Drückerlochteile	2 Stück
Drückerrosetten H/R-Technik	1 Paar
Schlüsselrosetten	1 Paar
Alternativ Schilder H/R-Technik	1 Paar
Stift 69.6B H-Technik	1 Stück
Stift 60.9R R-Technik	1 Stück

Frei-Besetzt-Garnitur

Zu verwendende Komponenten

Bauteil	Menge
Drückerlochteile	2 Stück
Drückerrosetten H/R-Technik	1 Paar
WC-Rosetten	1 Paar
Alternativ WC-Schilder H/R-Technik	1 Paar
Stift 69.6B H-Technik	1 Stück
Stift 60.9R R-Technik	1 Stück

Wechselgarnitur

Zu verwendende Komponenten

Bauteil	Menge
Drückerlochteil	1 Stück
Knopflochteil VK 9 mm	1 Stück
Drückerrosetten H/R-Technik	1 Paar
Schlüsselrosetten	1 Paar
Alternativ Schilder H/R-Technik	1 Paar
Stift 79.6B H-Technik	1 Stück
Stift 70.9R R-Technik	1 Stück

Halbgarnitur

Zu verwendende Komponenten

Bauteil	Menge
Drückerlochteil	1 Stück
Drückerrosetten H/R-Technik	1 Stück
Schlüsselrosetten	1 Paar
Alternativ Schilder	1 Stück
Stift 72.7B H-Technik	1 Stück
Stift 72.9R R-Technik	1 Stück

Feuer- und Rauchschutztüren

Feuerschutzgarnitur

Zu verwendende Komponenten

Bauteil	Menge
Drückerlochteile VK 9 mm	2 Stück
Drückerrosetten H/R-Technik	1 Paar
FS-Schlüsselrosetten	1 Paar
Alternativ FS-Schilder	1 Paar
Stift 69.6B H-Technik	1 Stück
Stift 60.9R R-Technik	1 Stück

Feuerschutzgarnitur mit geteiltem Stift

Zu verwendende Komponenten

Bauteil	Menge
Drückerlochteile VK 9 mm	2 Stück
Drückerrosetten H/R-Technik	1 Paar
FS-Schlüsselrosetten	1 Paar
Alternativ FS-Schilder H/R-Tech.	1 Paar
Stift 72.3R H/R-Technik	1 Stück

Feuerschutz-Wechselgarnitur

Zu verwendende Komponenten

Bauteil	Menge
Drückerlochteil VK 9 mm	1 Stück
Knopflochteil VK 9 mm	1 Stück
Drückerrosetten H/R-Technik	1 Paar
FS-Schlüsselrosetten	1 Paar
Alternativ FS-Schilder H/R-Technik	1 Paar
Stift 79.6B H-Technik	1 Stück
Stift 70.9R R-Technik	1 Stück

Die Tabellen zeigen Ihnen die zur Montage von HEWI Schildern und Rosetten notwendigen Bohrlehren und Zentrierfräser.

Suchen Sie rechts von der entsprechenden Bestellnummer der Schilder bzw. Rosetten oder der Beschreibung die zur Montage erforderliche Bohrlehre sowie den entsprechenden Zentrierfräser.

Schilder/Rosetten	Bohrlehren	
	BL305.6.10U für Serienmontage	BL305.6.00 für max. 20 Garnituren
217...	•	
219...	•	
220...	•	
230...	•	
235...	•	
235.21...	•	
236...	•	
285...	•	
305.../307...	•	•
306.../308...	•	•
306.23ES.../308ES	•	•
Schutzbeschläge	•	

	Zentrierfräser ZF27
R-Technik	
· Wechseltarnituren Knopfseite	•
· Befestigungsmaterial BM1106...	•
· Einsteckmontage Wechselstift 72.9R	•
Schutzbeschläge	
· Knopfseite/Außenseite	•
H-Technik	
· Befestigungsmaterial BM1106...	•
· Einsteckmontage Wechselstift 72.7B	•

Stifte
Anschlaghilfen

Fenstergriffe

Polyamid und Edelstahl

POLYAMID, EDITION MATT

Übersicht	204
System 111	206 – 208
System 162	209 – 210
Serie 250	211
Komponenten	212
Technische Information	220

EDELSTAHL

Übersicht	205
System 100	213
System 111	214
System 162	215
Serie 170	216
Serie 180	217
Serie 270	218
Komponenten	219
Technische Information	220



SYSTEM 111 POLYAMID

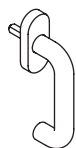

111FG.1
Seite 206

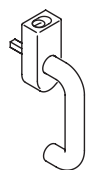

111FGA.1
abschließbar
Seite 206



111FG.6
Seite 208

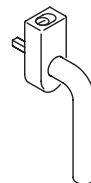

111FGA.6
abschließbar
Seite 208

SYSTEM 162 POLYAMID



162PCFG.2
Seite 209

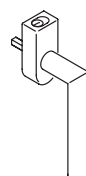

162PCFGA.2
abschließbar
Seite 209

EDITION MATT

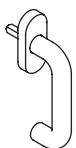

111PBFG.1
Seite 207

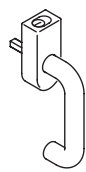

111PBFGA.1
abschließbar
Seite 207



162PBFG.2
Seite 210



162PBFGA.2
abschließbar
Seite 210

SERIE 250 EDITION MATT



250PBFG.1
Seite 211

STECKGRIFF POLYAMID



326.20L
Seite 212



116PCSG
Seite 212

GLASFALZGRIFF POLYAMID



554
Seite 212

SYSTEM 100 EDELSTAHL

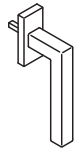

100XAFG.1B
100XPFG.1B **Neu**
Seite 213

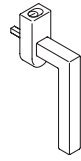

100XAFGA.1
100XPFGA.1 **Neu**
abschließbar
Seite 213

SYSTEM 111 EDELSTAHL



111XAFG.1
Seite 214

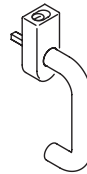

111XAFGA.1
abschließbar
Seite 2144

SYSTEM 162 EDELSTAHL

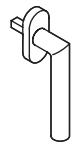

162XAFG.2
Seite 215

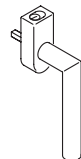

162XAFGA.2
abschließbar
Seite 215

SERIE 170 EDELSTAHL

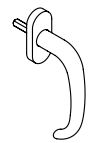

170XAFG.3
Seite 216



170XAFGA.3
abschließbar
Seite 216

SERIE 180 EDELSTAHL

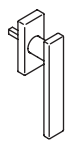

180XAFG.5B
Seite 217

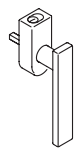

180XAFGA.5
abschließbar
Seite 217

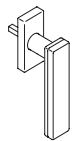

180XOFG.5B
Seite 217

SERIE 270 EDELSTAHL



270XAFG.1
270XPFG.1 **Neu**
Seite 218

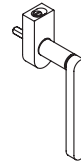

270XAFGA.1
270XPFGA.1 **Neu**
abschließbar
Seite 218

STECKGRIFF EDELSTAHL



326.20XAL Seite 219



111XASG
Seite 219



111FG.1

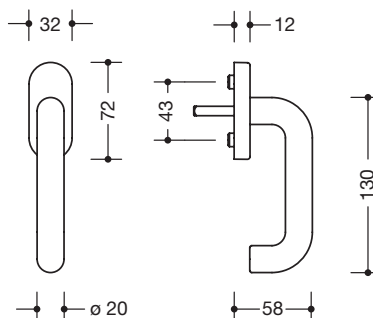

HEWI Fenstergriff

- aus hochwertigem Polyamid, Griff \varnothing 20 mm
- mit korrosionsgeschütztem Stahlkern und 90°-Rastpunkten
- Ovalrosette mit Stützapfen und Kappe zur verdeckten Verschraubung
- Schraublochabstand 43 mm, mit 7 mm Vierkantstift
- Lieferung ohne Befestigungsschrauben

Auch mit 180° Rastung oder 45°-Rastung für Spaltlüftung lieferbar.



111FGA.1*

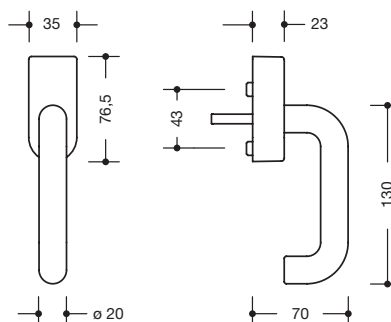

HEWI Fenstergriff

- abschließbar, aus hochwertigem Polyamid, Griff \varnothing 20 mm
- mit korrosionsgeschütztem Stahlkern und 90°-Rastpunkten
- Rosettenunterteil aus Metall mit Stützapfen und Kappe zur verdeckten, gegen Demontage geschützten Verschraubung
- Schraublochabstand 43 mm, mit 7 mm Vierkantstift
- mit Spezialschrauben M5 und Holzschrauben
- Schließzylinder mit 5 Stiftzuhaltungen in allen Raststellungen schließbar

111FGA.1K*

- dto., für Fenster mit Kipp- vor Drehfunktion

MATERIAL | FARBE

Polyamid

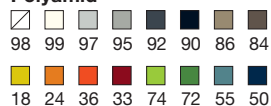

Sofern nur die Artikelnummer bei der Bestellung angegeben wird, gehen wir von folgender Standardbelegung aus:

- Fenstergriff (Standard) „...FG...“ :**
vorstehende Stiftlänge = 30 mm, Rastung = 90°
- Fenstergriff abschließbar „...FGA...“ :**
vorstehende Stiftlänge = 30 mm, Rastung = 90°,
Schließungsart = gleichschließend,
Schließungsnummer = frei wählbar

* Geprüft nach DIN EN 13126 Teil 3, erfüllen die Anforderungen der DIN EN 1627-1630 für Fensterelemente der Klassen RC1-RC6.

Für Fenstergriffe entfällt die Farbe 24 (Orange) zum 31.03.2023.

Bestellnummer

Abmessungen in mm / Beschreibung



111PBFG.1

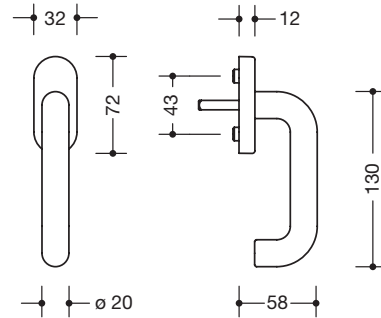

HEWI Fenstergriff

- aus hochwertigem, mattem Polyamid
- Griff \varnothing 20 mm
- mit korrosionsgeschütztem Stahlkern und 90°-Rastpunkten
- Ovalrosette mit Stützzapfen und Kappe zur verdeckten Verschraubung
- Schraublochabstand 43 mm, mit 7 mm Vierkantstift
- Lieferung ohne Befestigungsschrauben

Auch mit 180° Rastung oder 45°-Rastung für Spaltlüftung lieferbar.



111PBFGA.1*

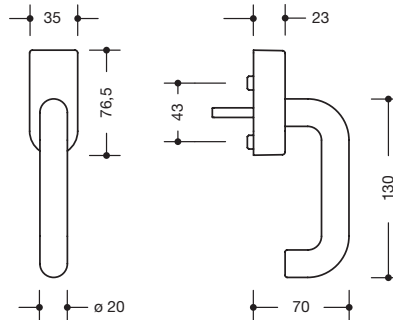

HEWI Fenstergriff

- abschließbar, aus hochwertigem, mattem Polyamid
- Griff \varnothing 20 mm
- mit korrosionsgeschütztem Stahlkern und 90°-Rastpunkten
- Rosettenunterteil aus Metall mit Stützzapfen und Kappe zur verdeckten, gegen Demontage geschützten Verschraubung
- Schraublochabstand 43 mm, mit 7 mm Vierkantstift
- mit Spezialschrauben M5 und Holzschrauben
- Schließzylinder mit 5 Stiftzuhaltungen in allen Raststellungen schließbar

111PBFGA.1K*

- dto., für Fenster mit Kipp- vor Drehfunktion

MATERIAL | FARBE

- Polyamid, matt**
- 98
 - 99
 - 97
 - 95
 - 92
 - 90

BESTELLANGABEN

- Bestellnummer**
Farbe
Stiftlänge: vorstehende Stiftlänge angeben
DIN-Richtung: bei K-Ausführung
Art der Schließung: bei abschließbarer Variante
Schließungs-Nr.: z. B. bei Erweiterung bestehender Objekte

QUERVERWEISE

- ← HEWI Türdrücker **ab Seite 107**
- Technische Informationen **Seite 220**
- HEWI Griffe **ab Seite 222**
- HEWI Bänder **ab Seite 296**

Fenstergriffe



111FG.6

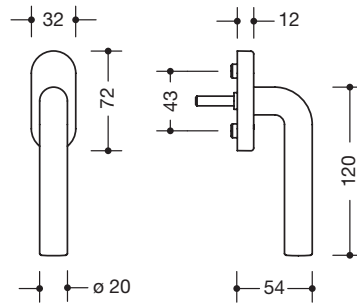

HEWI Fenstergriff

- aus hochwertigem Polyamid, Griff ø 20 mm
- mit korrosionsgeschütztem Stahlkern und 90°-Rastpunkten
- Ovalrosette mit Stützzapfen und Kappe zur verdeckten Verschraubung
- Schraublochabstand 43 mm, mit 7 mm Vierkantstift
- Lieferung ohne Befestigungsschrauben

Auch mit 45°-Rastung für Spaltlüftung lieferbar.



111FGA.6*

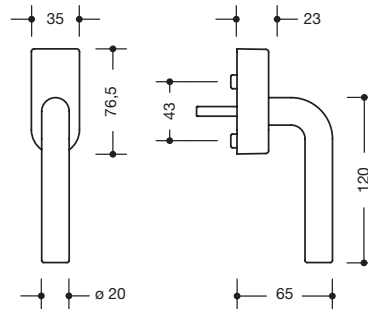

HEWI Fenstergriff

- abschließbar, aus hochwertigem Polyamid, Griff ø 20 mm
- mit korrosionsgeschütztem Stahlkern und 90°-Rastpunkten
- Rosettenunterteil aus Metall mit Stützzapfen und Kappe zur verdecken, gegen Demontage geschützten Verschraubung
- Schraublochabstand 43 mm, mit 7 mm Vierkantstift
- mit Spezialschrauben M5 und Holzschrauben
- Schließzylinder mit 5 Stifzuhaltungen in allen Raststellungen schließbar

111FGA.6K*

- dto., für Fenster mit Kipp- vor Drehfunktion

MATERIAL | FARBEN

Polyamid

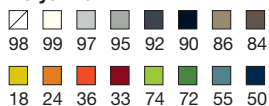

Sofern nur die Artikelnummer bei der Bestellung angegeben wird, gehen wir von folgender Standardbelegung aus:

- Fenstergriff (Standard) „...FG...“ :**
vorstehende Stiftlänge = 30 mm, Rastung = 90°
- Fenstergriff abschließbar „...FGA...“ :**
vorstehende Stiftlänge = 30 mm, Rastung = 90°,
Schließungsart = gleichschließend,
Schließungsnummer = frei wählbar

* Geprüft nach DIN EN 13126 Teil 3, erfüllen die Anforderungen der DIN EN 1627-1630 für Fensterelemente der Klassen RC1-RC6.

Für Fenstergriffe entfällt die Farbe 24 (Orange) zum 31.03.2023. Für Modell 116 entfällt zusätzlich die Farbe 72 (Maigrün).

Bestellnummer

Abmessungen in mm / Beschreibung



162PCFG.2

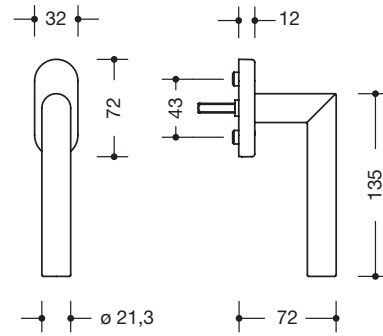

HEWI Fenstergriff

- aus hochwertigem Polyamid, Griff \varnothing 21,3 mm
- mit korrosiongeschütztem Stahlkern und 90°-Rastpunkten
- Ovalrosette mit Stützapfen und Kappe zur verdeckten Verschraubung
- Schraublochabstand 43 mm, mit 7 mm Vierkantstift
- Lieferung ohne Befestigungsschrauben

Auch mit 45°-Rastung für Spaltlüftung lieferbar.

Fenstergriffe



162PCFGA.2*

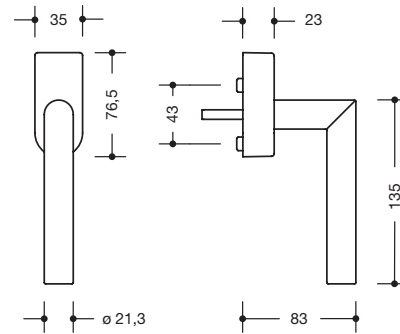

HEWI Fenstergriff

- abschließbar, aus hochwertigem Polyamid, Griff \varnothing 21,3 mm
- mit korrosiongeschütztem Stahlkern und 90°-Rastpunkten
- Rosettenunterteil aus Metall mit Stützapfen und Kappe zur verdeckten, gegen Demontage geschützten Verschraubung
- Schraublochabstand 43 mm, mit 7 mm Vierkantstift
- Spezialschrauben M5 und Holzschrauben
- Schließzylinder mit 5 Stützhaltungen in allen Raststellungen schließbar

162PCFGA.2K*

- dto., für Fenster mit Kipp- vor Drehfunktion

BESTELLANGABEN

Bestellnummer

Farbe

Stiftlänge: vorstehende Stiftlänge angeben

DIN-Richtung: bei K-Ausführung

Art der Schließung: bei abschließbarer Variante

Schließungs-Nr.: z. B. bei Erweiterung bestehender Objekte

QUERVERWEISE

← HEWI Türdrücker **ab Seiten 107 und 127**

→ Technische Informationen **Seite 220**

→ HEWI Griffe **ab Seite 222**

→ HEWI Bänder **ab Seite 296**

Bestellnummer

Abmessungen in mm / Beschreibung



162PBF2.2

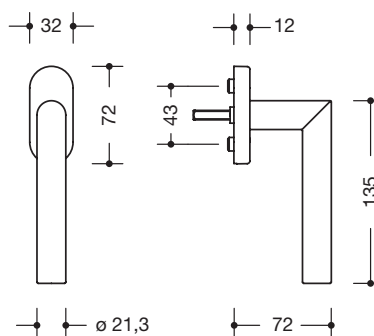

HEWI Fenstergriff

- aus hochwertigem, mattem Polyamid, Griff \varnothing 21,3 mm
- mit korrosionsgeschütztem Stahlkern und 90°-Rastpunkten
- Ovalrosette mit Stützzapfen und Kappe zur verdeckten Verschraubung
- Schraublochabstand 43 mm, mit 7 mm Vierkantstift
- Lieferung ohne Befestigungsschrauben

Auch mit 45°-Rastung für Spaltlüftung lieferbar.



162PBF2.2*

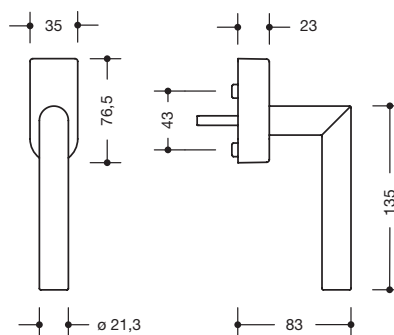

HEWI Fenstergriff

- abschließbar, aus hochwertigem, mattem Polyamid, Griff \varnothing 21,3 mm
- mit korrosionsgeschütztem Stahlkern und 90°-Rastpunkten
- Rosettenunterteil aus Metall mit Stützzapfen und Kappe zur verdeckten, gegen Demontage geschützten Verschraubung
- Schraublochabstand 43 mm, mit 7 mm Vierkantstift
- Spezialschrauben M5 und Holzschrauben
- Schließzylinder mit 5 Stifzuhaltungen in allen Raststellungen schließbar

162PBF2.2K*

- dto., für Fenster mit Kipp- vor Drehfunktion

MATERIAL | FARBE

Polyamid, matt



99 92 90

Sofern nur die Artikelnummer bei der Bestellung angegeben wird, gehen wir von folgender Standardbelegung aus:

1. Fenstergriff (Standard) „...FG...“ :

vorstehende Stiftlänge = 30 mm, Rastung = 90°

2. Fenstergriff abschließbar „...FGA...“ :

vorstehende Stiftlänge = 30 mm, Rastung = 90°,

Schließungsart = gleichschließend,

Schließungsnummer = frei wählbar

* Geprüft nach DIN EN 13126 Teil 3, erfüllen die Anforderungen der DIN EN 1627-1630 für Fensterelemente der Klassen RC1-RC6.

Bestellnummer

Abmessungen in mm / Beschreibung

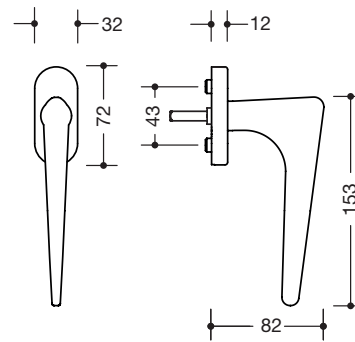

250PBF.1

HEWI Fenstergriff

- aus hochwertigem, mattem Polyamid, Griff \varnothing 21,3 mm
- mit korrosionsgeschütztem Stahlkern und 90°-Rastpunkten
- Ovalrosette mit Stützapfen und Kappe zur verdeckten Verschraubung
- Schraublochabstand 43 mm, mit 7 mm Vierkantstift
- Lieferung ohne Befestigungsschrauben

Auch mit 45°-Rastung für Spaltlüftung lieferbar.

Fenstergriffe

BESTELLANGABEN

Bestellnummer

Farbe

Stiftlänge: vorstehende Stiftlänge angeben

DIN-Richtung: bei K-Ausführung

Art der Schließung: bei abschließbarer Variante

Schließungs-Nr.: z. B. bei Erweiterung bestehender Objekte

QUERVERWEISE

← HEWI Türdrücker **ab Seite 127 und 143**

→ Technische Informationen **Seite 220**

→ HEWI Griffe **ab Seite 222**

→ HEWI Bänder **ab Seite 296**

Bestellnummer

Abmessungen in mm / Beschreibung



326.20L

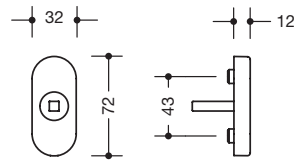

HEWI Dornrosette

- aus hochwertigem Polyamid, mit 90°-Rastpunkten
- Ovalrosette mit Stützapfen und Kappe zur verdeckten Verschraubung
- Schraublochabstand 43 mm, mit 7 mm Vierkantstift
- Lieferung ohne Befestigungsschrauben

Auch mit 45°-Rastung für Spaltlüftung lieferbar.

61616

HEWI Dornrosette, blind

- zum Abdecken vorhandener Befestigungsbohrungen mit ovaler blinder Kunststoffkappe
- aus hochwertigem Polyamid



116PCSG

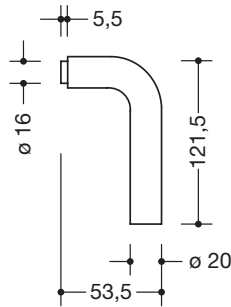

HEWI Steckgriff

- aus hochwertigem Polyamid, Griff \varnothing 20 mm
- mit korrosionsgeschütztem Stahlkern



554

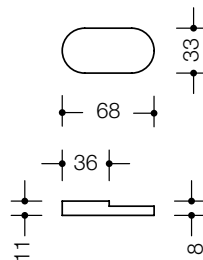

HEWI Glasfalzgriff

- aus hochwertigem Polyamid, für Balkontüren

MATERIAL | FARBEN

Polyamid

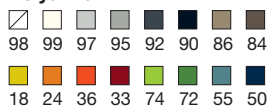

Sofern nur die Artikelnummer bei der Bestellung angegeben wird, gehen wir von folgender Standardbelegung aus:

1. Fenstergriff (Standard) „...FG...“ :

vorstehende Stiftlänge = 30 mm, Rastung = 90°

2. Fenstergriff abschließbar „...FGA...“ :

vorstehende Stiftlänge = 30 mm, Rastung = 90°,

Schließungsart = gleichschließend,

Schließungsnummer = frei wählbar

* Geprüft nach DIN EN 13126 Teil 3, erfüllen die Anforderungen der DIN EN 1627-1630 für Fensterelemente der Klassen RC1-RC6.

Für Fenstergriffe entfällt die Farbe 24 (Orange) zum 31.03.2023. Für Modell 116 entfällt zusätzlich die Farbe 72 (Maigrün).

Bestellnummer

Abmessungen in mm / Beschreibung

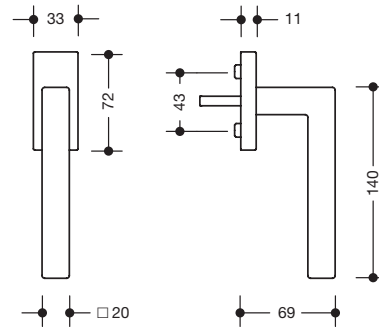

Neu 100XAFG.1B
100XPGF.1B

HEWI Fenstergriff

- aus Edelstahl, Griff Vierkantprofil 20 x 20 mm
- mit 90°-Rastpunkten montiert auf eckiger Rosette
- mit Stützapfen und Kappe zur verdeckten Verschraubung
- Schraublochabstand 43 mm, mit 7 mm Vierkantstift
- Lieferung ohne Befestigungsschrauben

- matt geschliffen
- Schwarz tiefmatt pulverbeschichtet

Auch mit 45°-Rastung für Spaltlüftung lieferbar.

Fenstergriffe

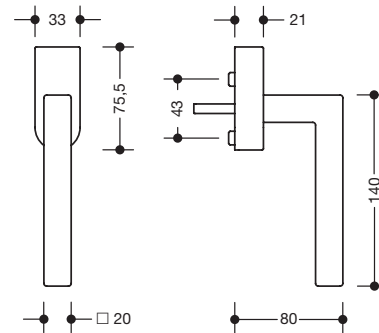

Neu 100XAFGA.1*
100XPGFA.1*
100XAFGA.1K*

HEWI Fenstergriff

- abschließbar, aus Edelstahl
- Griff Vierkantprofil 20 x 20 mm, mit 90°-Rastpunkten
- Rosettenunterteil aus Metall mit Stützapfen und Kappe zur verdeckten, gegen Demontage geschützten Verschraubung
- Schraublochabstand 43 mm, mit 7 mm Vierkantstift
- mit Spezialschrauben M5 und Holzschrauben
- Schließzylinder mit 5 Stiftzuhaltungen in allen Raststellungen schließbar

- matt geschliffen
- Schwarz tiefmatt pulverbeschichtet
- dto., für Fenster mit Kipp- vor Drehfunktion

MATERIAL | OBERFLÄCHE

Edelstahl
matt geschliffen
Schwarz tiefmatt pulverbeschichtet

BESTELLANGABEN

Bestellnummer
Stiftlänge: vorstehende Stiftlänge angeben
DIN-Richtung: bei K-Ausführung
Art der Schließung: bei abschließbarer Variante
Schließungs-Nr.: z. B. bei Erweiterung bestehender Objekte

QUERVERWEISE

← HEWI Türdrücker **ab Seite 47**
→ Technische Informationen **Seite 220**
→ HEWI Griffe **ab Seite 234**

Bestellnummer

Abmessungen in mm / Beschreibung



111XAFG.1

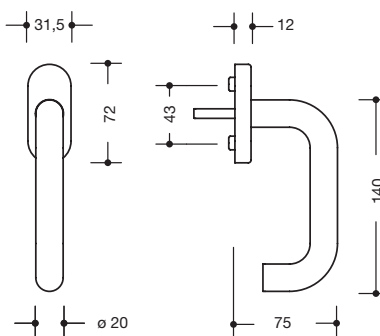

HEWI Fenstergriff

- aus Edelstahl, matt geschliffen, Griff \varnothing 20 mm
- mit 90°-Rastpunkten, montiert auf Ovalrosette
- mit Stützzapfen und Kappe zur verdeckten Verschraubung
- Schraublochabstand 43 mm, mit 7 mm Vierkantstift
- Lieferung ohne Befestigungsschrauben

Auch mit 45°-Rastung für Spaltlüftung lieferbar.



111XAFGA.1*

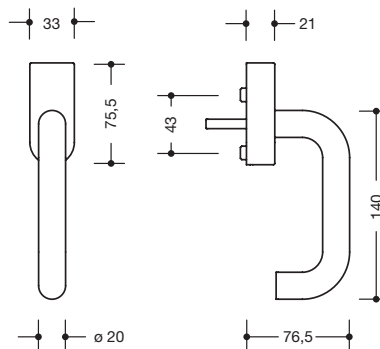

HEWI Fenstergriff

- abschließbar, aus Edelstahl, matt geschliffen
- Griff \varnothing 20 mm, mit 90°-Rastpunkten
- Rosettenunterteil aus Metall mit Stützzapfen und Kappe zur verdecken, gegen Demontage geschützten Verschraubung
- Schraublochabstand 43 mm, mit 7 mm Vierkantstift
- mit Spezialschrauben M5 und Holzschrauben
- Schließzylinder mit 5 Stifzuhaltungen in allen Raststellungen schließbar

111XAFGA.1K*

- dto., für Fenster mit Kipp- vor Drehfunktion

MATERIAL | OBERFLÄCHE

Edelstahl
matt geschliffen

Sofern nur die Artikelnummer bei der Bestellung angegeben wird, gehen wir von folgender Standardbelegung aus:

- Fenstergriff (Standard) „...FG...“ :**
vorstehende Stiftlänge = 30 mm, Rastung = 90°
- Fenstergriff abschließbar „...FGA...“ :**
vorstehende Stiftlänge = 30 mm, Rastung = 90°,
Schließungsart = gleichschließend,
Schließungsnummer = frei wählbar

* Geprüft nach DIN EN 13126 Teil 3, erfüllen die Anforderungen der DIN EN 1627-1630 für Fensterelemente der Klassen RC1-RC6.

Bestellnummer

Abmessungen in mm / Beschreibung



162XAFG.2

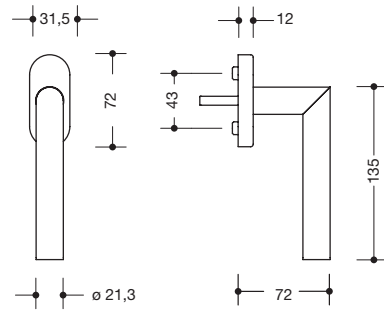

HEWI Fenstergriff

- aus Edelstahl, matt geschliffen, Griff \varnothing 21,3 mm
- mit 90°-Rastpunkten, montiert auf Ovalrosette
- mit Stützzapfen und Kappe zur verdeckten Verschraubung
- Schraublochabstand 43 mm, mit 7 mm Vierkantstift
- Lieferung ohne Befestigungsschrauben

Auch mit 45°-Rastung für Spaltlüftung lieferbar.

Fenstergriffe



162XAFGA.2*

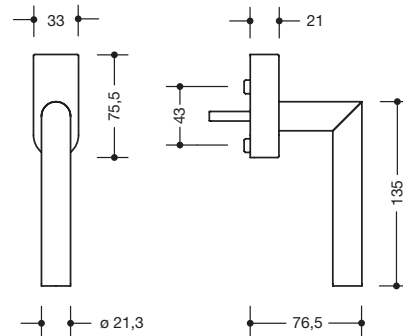

HEWI Fenstergriff

- abschließbar, aus Edelstahl, matt geschliffen
- Griff \varnothing 21,3 mm, mit 90°-Rastpunkten
- Rosettenunterteil aus Metall mit Stützzapfen und Kappe zur verdeckten, gegen Demontage geschützten Verschraubung
- Schraublochabstand 43 mm, mit 7 mm Vierkantstift
- mit Spezialschrauben M5 und Holzschrauben
- Schließzylinder mit 5 Stifzuhaltungen in allen Raststellungen schließbar

162XAFGA.2K*

- dto., für Fenster mit Kipp- vor Drehfunktion

BESTELLANGABEN

Bestellnummer

Stiftlänge: vorstehende Stiftlänge angeben

DIN-Richtung: bei K-Ausführung

Art der Schließung: bei abschließbarer Variante

Schließungs-Nr.: z. B. bei Erweiterung bestehender Objekte

QUERVERWEISE

← HEWI Türdrücker **ab Seiten 59 und 69**

→ Technische Informationen **Seite 220**

→ HEWI Griffe **ab Seite 236**

Bestellnummer

Abmessungen in mm / Beschreibung



170XAFG.3

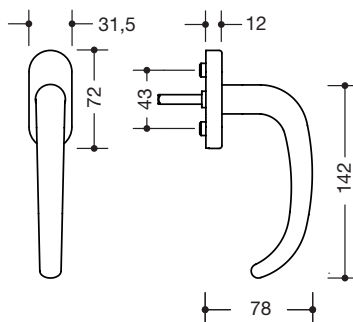

HEWI Fenstergriff

- aus Edelstahl, matt geschliffen, Griff \varnothing 21,3 mm
- mit 90°-Rastpunkten, montiert auf Ovalrosette
- mit Stützzapfen und Kappe zur verdeckten Verschraubung
- Schraublochabstand 43 mm, mit 7 mm Vierkantstift
- Lieferung ohne Befestigungsschrauben

Auch mit 45°-Rastung für Spatlüftung lieferbar.



170XAFGA.3*

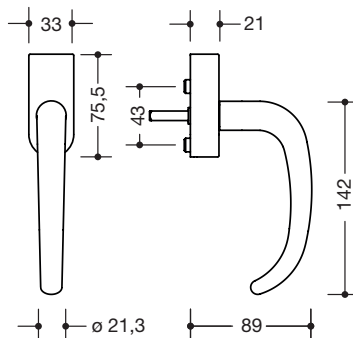

HEWI Fenstergriff

- abschließbar, aus Edelstahl, matt geschliffen
- Griff \varnothing 21,3 mm, mit 90°-Rastpunkten
- Rosettenunterteil aus Metall mit Stützzapfen und Kappe zur verdeckten, gegen Demontage geschützten Verschraubung
- Schraublochabstand 43 mm, mit 7 mm Vierkantstift
- mit Spezialschrauben M5 und Holzschrauben
- Schließzylinder mit 5 Stützuhalten in allen Raststellungen schließbar

170XAFGA.3K*

- dto., für Fenster mit Kipp- vor Drehfunktion

MATERIAL | OBERFLÄCHE

Edelstahl
matt geschliffen

Glas
Schwarz
Weiß

Sofern nur die Artikelnummer bei der Bestellung angegeben wird, gehen wir von folgender Standardbelegung aus:

- Fenstergriff (Standard) „...FG...“ :**
vorstehende Stiftlänge = 30 mm, Rastung = 90°
- Fenstergriff abschließbar „...FGA...“ :**
vorstehende Stiftlänge = 30 mm, Rastung = 90°,
Schließungsart = gleichschließend,
Schließungsnummer = frei wählbar

* Geprüft nach DIN EN 13126 Teil 3, erfüllen die Anforderungen der DIN EN 1627-1630 für Fensterelemente der Klassen RC1-RC6.

Bestellnummer

Abmessungen in mm / Beschreibung



180XAFGA.5B

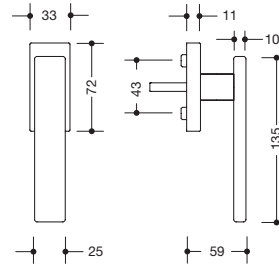

HEWI Fenstergriff

- Edelstahl, matt geschliffen, Griff 135 x 25 x 10 mm
- mit 90°-Rastpunkten, montiert auf eckiger Rosette
- mit Stützapfen und Kappe zur verdeckten Verschraubung
- Schraublochabstand 43 mm, mit 7 mm Vierkantstift
- Lieferung ohne Befestigungsschrauben

Auf Anfrage auch mit 45°-Rastung für Spaltlüftung lieferbar.



180XAFGA.5*

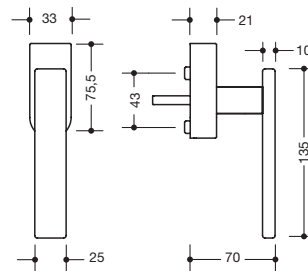

HEWI Fenstergriff

- abschließbar, Edelstahl, matt geschliffen
- Griff 135 x 25 x 10 mm, mit 90°-Rastpunkten
- Rosettenunterteil aus Metall mit Stützapfen und Kappe zur verdeckten, gegen Demontage geschützten Verschraubung
- Schraublochabstand 43 mm, mit 7 mm Vierkantstift
- mit Spezialschrauben M5 und Holzschrauben
- Schließzylinder mit 5 Stifzuhaltungen in allen Raststellungen schließbar

180XAFGA.5K*

- dto., für Fenster mit Kipp- vor Drehfunktion



180XOFG.5B

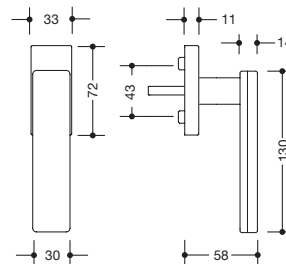

HEWI Fenstergriff

- Edelstahl, matt geschliffen, mit 8 mm Glaskörper, Griff 130x30x12,5 mm
- mit 90°-Rastpunkten, montiert auf eckiger Rosette
- mit Stützapfen und Kappe zur verdeckten Verschraubung
- Schraublochabstand 43 mm, mit 7 mm Vierkantstift
- Lieferung ohne Befestigungsschrauben

Bei Bestellung bitte die gewünschte Glasfarbe (Weiß, Schwarz) angeben.
Auf Anfrage auch mit 45°-Rastung für Spaltlüftung lieferbar.

BESTELLANGABEN

- Bestellnummer**
- Stiftlänge:** vorstehende Stiftlänge angeben
- DIN-Richtung:** bei K-Ausführung
- Art der Schließung:** bei abschließbarer Variante
- Schließungs-Nr.:** z. B. bei Erweiterung bestehender Objekte
- ggf. Glasfarbe**

QUERVERWEISE

- ← HEWI Türdrücker **ab Seiten 79 und 87**
- Technische Informationen **Seite 220**
- HEWI Griffe **Seite 234**



270XAFG.1
Neu 270XPFG.1

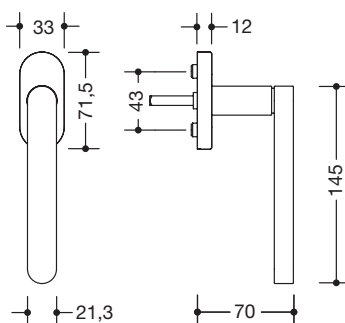

HEWI Fenstergriff

- aus Edelstahl, Griff-Ansatz \varnothing 21,3 mm
- mit 90°-Rastpunkten, montiert auf Ovalrosette
- mit Stützapfen und Kappe zur verdeckten Verschraubung
- Schraublochabstand 43 mm, mit 7 mm Vierkantstift
- Lieferung ohne Befestigungsschrauben
- matt geschliffen
- Schwarz tiefmatt pulverbeschichtet
- Auch mit 45°-Rastung für Spaltlüftung lieferbar.



270XAFGA.1*
Neu 270XPFGA.1*

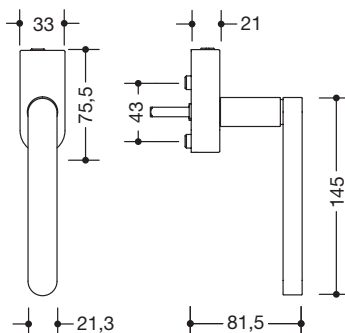

HEWI Fenstergriff

- abschließbar, aus Edelstahl
- Griff-Ansatz \varnothing 21,3 mm, mit 90°-Rastpunkten
- Rosettenunterteil aus Metall mit Stützapfen und Kappe zur verdeckten, gegen Demontage geschützten Verschraubung
- Schraublochabstand 43 mm, mit 7 mm Vierkantstift
- mit Spezialschrauben M5 und Holzschrauben
- Schließzylinder mit 5 Stifzuhaltungen in allen Raststellungen schließbar
- matt geschliffen
- Schwarz tiefmatt pulverbeschichtet

MATERIAL | OBERFLÄCHE

Edelstahl
 matt geschliffen
 Schwarz tiefmatt pulverbeschichtet

Sofern nur die Artikelnummer bei der Bestellung angegeben wird, gehen wir von folgender Standardbelegung aus:

- Fenstergriff (Standard) „...FG...“ :**
 vorstehende Stiftlänge = 30 mm, Rastung = 90°
- Fenstergriff abschließbar „...FGA...“ :**
 vorstehende Stiftlänge = 30 mm, Rastung = 90°,
 Schließungsart = gleichschließend,
 Schließungsnummer = frei wählbar

* Geprüft nach DIN EN 13126 Teil 3, erfüllen die Anforderungen der DIN EN 1627-1630 für Fensterelemente der Klassen RC1-RC6.

Bestellnummer

Abmessungen in mm / Beschreibung

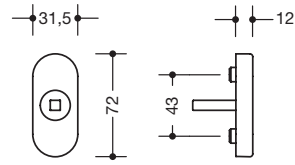
**326.20XAL****HEWI Dornrosette**

- aus Edelstahl, mit 90°-Rastpunkten
- Ovalrosette mit Stützzapfen und Kappe zur verdeckten Verschraubung
- Schraublochabstand 43 mm, mit 7 mm Vierkantstift
- Lieferung ohne Befestigungsschrauben

Auch mit 45°-Rastung für Spaltlüftung lieferbar.

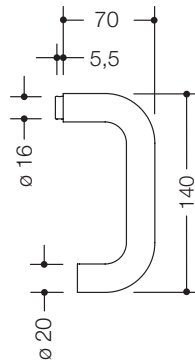
**111XASG****HEWI Steckgriff**

- aus Edelstahl, \varnothing 21,3 mm
- Lieferung nur in Oberfläche A = matt geschliffen

Fenstergriffe

BESTELLANGABEN**Bestellnummer****Stiftlänge:** vorstehende Stiftlänge angeben**DIN-Richtung:** bei K-Ausführung**Art der Schließung:** bei abschließbarer Variante**Schließungs-Nr.:** z.B. bei Erweiterung bestehender Objekte**QUERVERWEISE**← HEWI Türdrücker **ab Seite 97**→ Technische Informationen **Seite 220**→ HEWI Griffe **Seite 234**

Fenstergriffe abschließbar („...FGA...“):

Sind zertifiziert nach RAL GZ 607/9; 09.2012; geprüft nach DIN EN 13126 Teil 3, erfüllen die Anforderungen der DIN EN 1627-1630 für Fensterelemente der Klassen RC1-RC6.

Fenstergriffe abschließbar Kipp- vor Drehfunktion („...K“):

Die Getriebe müssen für die Kipp-vor-Drehfunktion vorgerichtet sein. Die Kipp- vor Drehfunktion gibt es nur in Kombination mit abschließbaren Fenstergriffen.

Funktion abgeschlossen:

Der Fenstergriff gibt bei 90°-Drehung das Fenster zum Kippen frei. Der Fensterflügel kann in geschlossener Funktion nicht komplett geöffnet (gedreht) werden.

Funktion nicht verschlossen:

Der Fenstergriff gibt den Fensterflügel bei 90°-Drehung zum Kippen frei, bei 180°-Drehung zur kompletten Öffnung.

Arten der Schließung

- a) verschieden schließend (VS): Jeder Schließzylinder benötigt separaten Schlüssel.
- b) gleichschließend (GS): Alle Schließzylinder sind mit gleichem Schlüssel schließbar.

Griffe

Polyamid, Edelstahl

POLYAMID, EDITION MATT

Sortiment	222
System 111 Polyamid	224 – 228
Griffe für Trennwandsysteme	229
Stangensystem	230 – 233

EDELSTAHL







Sortiment	223
System 100	234 – 235
System 111	236 – 237
System 162	238 – 239
Befestigungsarten	240 – 249
Montagehinweis	250 – 252



SYSTEM 111

						
550...LT ø 30 mm	550.33LT ø 33 mm	550...GKLT ø 30 mm ø 33 mm ø 40 mm	550...GKWLT ø 30 mm ø 33 mm	550...KSLT ø 33 mm ø 40 mm	550KRLT ø 30 mm	550.33GKRLT ø 33 mm
Seite 224	Seite 224	Seite 225	Seite 226	Seite 227	Seite 228	Seite 228





EDITION MATT

						
550.33BLT ø 33 mm	550...BGKLT ø 30 mm ø 33 mm	550.30BGKWLT ø 30 mm	550.33BKSLT ø 33 mm	33.2010B ø 33 mm	33.2070B ø 33 mm	33.2070BS ø 33 mm
Seite 224	Seite 225	Seite 226	Seite 227	Seite 230	Seite 233	Seite 233

GRIFFE FÜR TRENNWANDSYSTEME

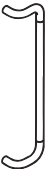
	
550KRKIGA Seite 229	550.23T.41 Seite 229

GRIFFE STANGENSYSTEM

				
33.2010 40.2010 ø 33 mm ø 40 mm	33.2020 40.2020 ø 33 mm ø 40 mm	33.2023 40.2023 ø 33 mm ø 40 mm	33.2070 ø 33 mm	33.2070S ø 33 mm
Seite 230	Seite 231	Seite 232	Seite 233	Seite 233

DRÜCKERGRIFF

FSDG550.08 111PDDG02 Seite 154

DRÜCKERGRIFF EDITION MATT

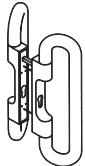
111PBDG02 Seite 155

SYSTEM 100



100XA.30..G6
□ 30 mm
Seite 234



100XA.30..G7
□ 30 mm
Seite 235

SYSTEM 111



111XA...G1
ø 25 mm
ø 30 mm
Seite 236



111XA...G2
ø 25 mm
Seite 236



111XA...G3
ø 25 mm
ø 30 mm
Seite 237



111XA...G4
ø 25 mm
ø 30 mm
Seite 237

SYSTEM 162



160XA...G6
ø 25 mm
ø 30 mm
Seite 238



160XA...G7
ø 30 mm
Seite 239

**PANIKSTANGE
SYSTEM 111**

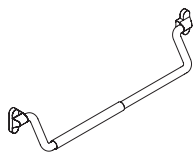

PS111XA...0
Seite 160

**PANIKSTANGE GLOW
SYSTEM 111**

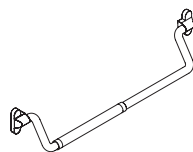

PS111XA...1
Seite 161

**PANIKSTANGE
SYSTEM 162**

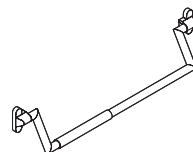

PS160XA...0
Seite 162

**PANIKSTANGE GLOW
SYSTEM 162**

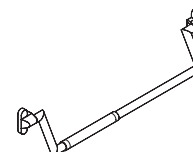

PS160XA...1
Seite 163

DRÜCKERGRIFF

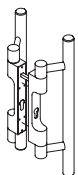

162XADG...
Seite 156

Bestellnummer

Abmessungen in mm / Beschreibung

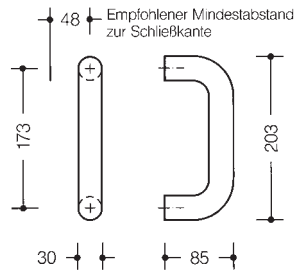

550LT

HEWI Griff ø 30 mm

- aus hochwertigem Polyamid, Achsmaß 173 mm
- für einseitige und paarweise Befestigung

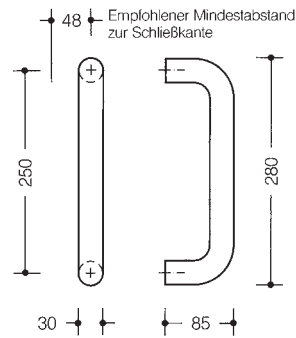

550.250LT

HEWI Griff ø 30 mm

- aus hochwertigem Polyamid, Achsmaß 250 mm
- für einseitige und paarweise Befestigung

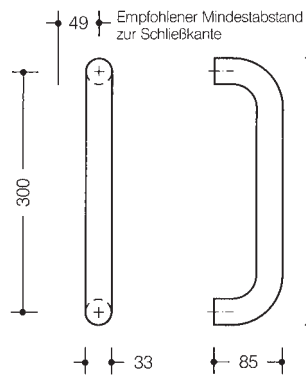

550.33LT
550.33BLT

HEWI Griff ø 33 mm

- Achsmaß 300 mm
- für einseitige und paarweise Befestigung
- aus hochwertigem Polyamid
- aus hochwertigem, mattem Polyamid

MATERIAL | FARBE

Polyamid, Polyamid matt

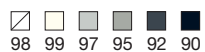

Bestellnummer

Abmessungen in mm / Beschreibung

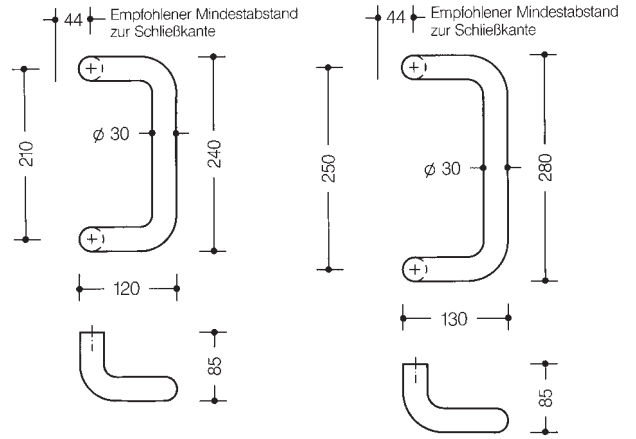

HEWI Griff ø 30 mm

· für einseitige und paarweise Befestigung

· aus hochwertigem Polyamid
· Achsmaß 210 mm
· Achsmaß 250 mm

550GKLT
550.250GKLT
550.30BGKLT

· aus hochwertigem, mattem Polyamid
· Achsmaß 210 mm

Griffe

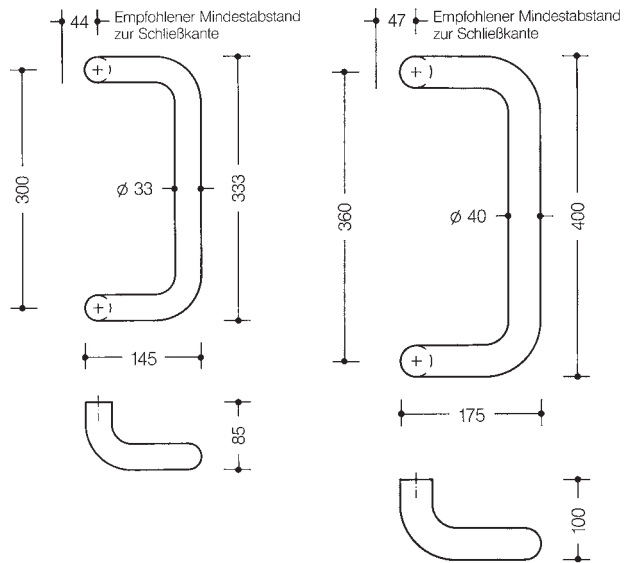

HEWI Griff ø 33 mm

· Achsmaß 300 mm
· für einseitige und paarweise Befestigung

· aus hochwertigem Polyamid
· aus hochwertigem, mattem Polyamid

550.33GKLT
550.33BGKLT

HEWI Griff ø 40 mm

· aus hochwertigem Polyamid, Achsmaß 360 mm
· für einseitige und paarweise Befestigung

550.40GKLT

BESTELLANGABEN

QUERVERWEISE

Bestellnummer
Farbe
Befestigungsart einseitig/paarweise: ab S. 240
Ggf. Türstärke

← HEWI Türdrücker **ab Seite 108**
← HEWI Fenstergriffe **ab Seite 206**
→ Montagehinweise/Rahmentüren **ab Seite 250**
→ HEWI Symbole Polyamid **Seiten 286**
→ HEWI Bänder **ab Seite 296**

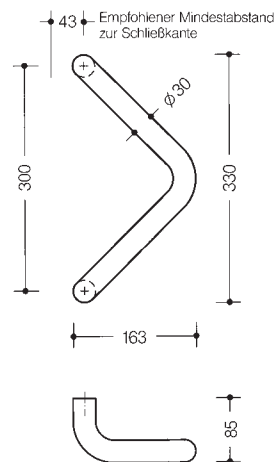

550.30GKWL
550.30BGWL

HEWI Griff ø 30 mm

- Achsmaß 300 mm
- für einseitige und paarweise Befestigung
- aus hochwertigem Polyamid
- aus hochwertigem, mattem Polyamid

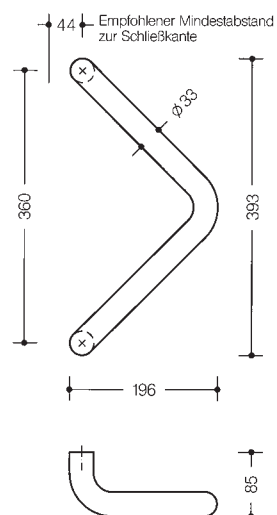

550.33GKWL

HEWI Griff ø 33 mm

- Achsmaß 360 mm
- für einseitige und paarweise Befestigung
- aus hochwertigem Polyamid

MATERIAL | FARBE

Polyamid, Polyamid matt



Bestellnummer

Abmessungen in mm / Beschreibung

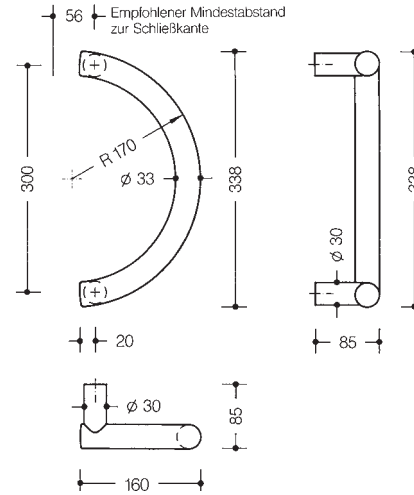

550.33KSLT
550.33BKSLT

HEWI Griff ø 33 mm

- mit durchgehendem korrosionsgeschütztem Stahlkern
- Stützen ø 30 mm
- Achsmaß 300 mm
- für einseitige und paarweise Befestigung
- aus hochwertigem Polyamid
- aus hochwertigem, mattem Polyamid

Achtung:

Rosettenbefestigung nur mit BA...30STG... möglich! **Seite 249**

Griffe

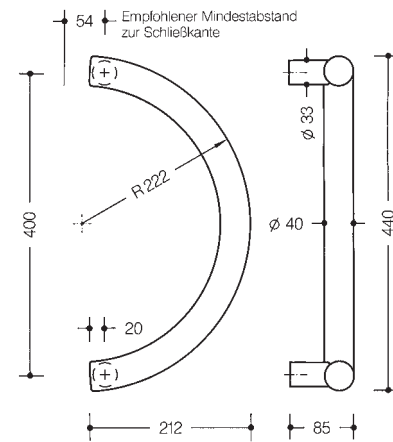

550.40KSLT

HEWI Griff ø 40 mm

- aus hochwertigem Polyamid
- mit durchgehendem korrosionsgeschütztem Stahlkern
- Stützen ø 33 mm
- Achsmaß 400 mm

Achtung:

Rosettenbefestigung nur mit BA...33STG möglich! **Seite 249**

BESTELLANGABEN

QUERVERWEISE

Bestellnummer
Farbe
Befestigungsart einseitig/paarweise: ab S. 240
Ggf. Türstärke

← HEWI Türdrücker **ab Seite 108**
← HEWI Fenstergriffe **ab Seite 206**
→ Montagehinweise/Rahmentüren **ab Seite 250**
→ HEWI Symbole Polyamid **Seiten 286**
→ HEWI Bänder **ab Seite 296**

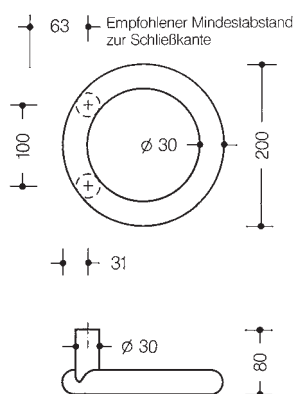

550KRLT

HEWI Griff ø 30 mm

· aus hochwertigem Polyamid, Achsmaß 100 mm

Achtung:

Rosettenbefestigung nur mit BA...30STG möglich! **Seite 249**

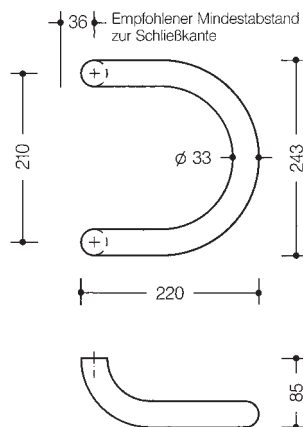

550.33GKRLT

HEWI Griff ø 33 mm

· aus hochwertigem Polyamid, Achsmaß 210 mm

Besonders geeignet für Rahmentüren gemäß DGUV (siehe Seite 251).

MATERIAL | FARBE

**Lieferbare Polyamid Farben für
550KRLT und 550.33GKRLT**



Bestellnummer

Abmessungen in mm / Beschreibung



550KRKIGA

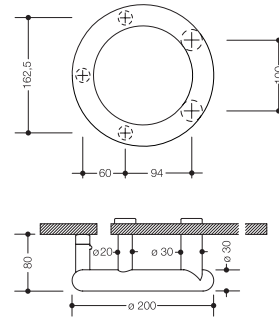

HEWI Griff ø 30 mm

- für Kindergarten Trennwandsysteme
- aus hochwertigem Polyamid, Achsmaß 100 mm
- mit 4 Befestigungspunkten und schwarzem Puffer
- Lieferung inkl. rückseitiger Befestigung mit Blindrosetten ø 30 mm
- Bohrung in Tür ø 12 mm
- Montagewerkzeug Sechskantschlüssel SW8

Türstärke bitte angeben.



550.23T.41

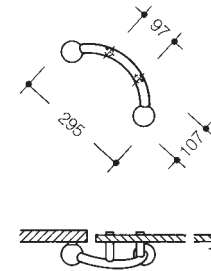

HEWI Griff ø 23 mm

- für Kindergarten Trennwandsysteme
- aus hochwertigem Polyamid
- Griff ø 23 mm, Kugeln ø 55 mm
- mit schwarzen Puffern
- Lieferung inkl. Befestigungsart BA20.4 (Seite 394)

Türstärke bitte angeben.

Lieferbar in allen Farbkombinationen.

Beispiel:

Griff in Farbe 98 (Signalweiß), Kugeln in Farbe 74 (Apfelgrün).

MATERIAL | FARBE

**Lieferbare Polyamid Farben für
550KRKIGA und 550.23T.41**

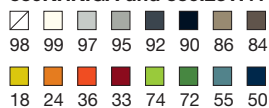

BESTELLANGABEN

Bestellnummer

Farbe

Befestigungsart einseitig/paarweise: ab S. 240

Ggf. Türstärke

QUERVERWEISE

← HEWI Türdrücker **ab Seite 108**

← HEWI Fenstergriffe **ab Seite 206**

→ Montagehinweise/Rahmentüren **ab Seite 250**

→ HEWI Symbole Polyamid **Seiten 286**

→ HEWI Bänder **ab Seite 296**

Für 550KRKIGA und 550.23T41 entfällt die Farbe 24 (Orange) zum 31.03.2023

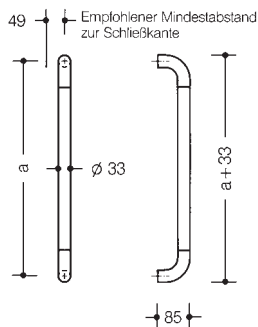

HEWI Griff \varnothing 33 mm

- aus Stangensystem
- mit korrosiongeschützter Stahleinlage
- für einseitige und paarweise Befestigung

- aus hochwertigem Polyamid
- aus hochwertigem, mattem Polyamid

HEWI Griff \varnothing 40 mm

- dto., aus hochwertigem Polyamid

Bögen mit 70 mm Außenradius

Bögen mit 100 mm Außenradius

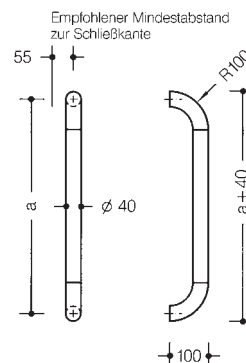
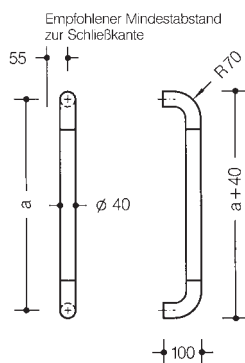

33.2010
33.2010B

40.2010
40.2010R

Achsmaß	33.2010	33.2010B	40.2010	40.2010R
von (mm)	200	200	215	215
200-399				
400-499				
500-599				
600-699				
700-799				
800-899				
900-999				
1000-1099				
1100-1199				
1200-1299				
1300-1399				
1400-1499				
1500-1599				
1600-1699				
1700-1799				
1800-1899				
1900-1999				
2000-2099				
2100-2199				
2200-2250				
bis (mm)	2150	2150	2250	2250

MATERIAL | FARBE

Polyamid, Polyamid matt



Bestellnummer

Abmessungen in mm / Beschreibung

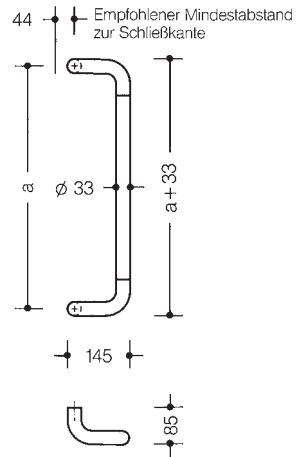

33.2020

HEWI Griff ø 33 mm

- aus Stangensystem
- mit korrosionsgeschützter Stahleinlage
- für einseitige und paarweise Befestigung
- aus hochwertigem Polyamid

Achsmaß	33.2020	40.2020
von (mm)	200	215
200-399		
400-499		
500-599		
600-699		
700-799		
800-899		
900-999		
1000-1099		
1100-1199		
1200-1299		
1300-1399		
1400-1499		
1500-1599		
1600-1699		
1700-1799		
1800-1899		
1900-1999		
2000		
bis (mm)	2000	2000

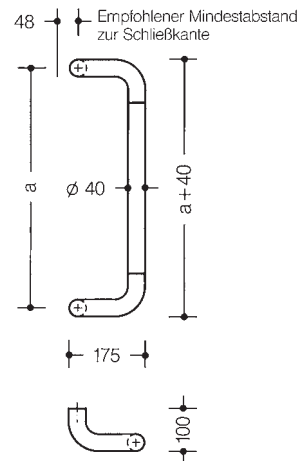

40.2020

HEWI Griff ø 40 mm

- aus Stangensystem
- mit korrosionsgeschützter Stahleinlage
- für einseitige und paarweise Befestigung
- aus hochwertigem Polyamid

BESTELLANGABEN

Bestellnummer
Farbe
Befestigungsart einseitig/paarweise: ab S. 240
Ggf. Türstärke

QUERVERWEISE

- ← HEWI Türdrücker **ab Seite 108**
- ← HEWI Fenstergriffe **ab Seite 206**
- Montagehinweise/Rahmentüren **ab Seite 250**
- HEWI Symbole Polyamid **Seiten 286**
- HEWI Bänder **ab Seite 296**

Griffe

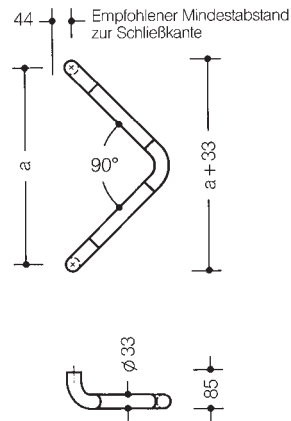

33.2023

HEWI Griff \varnothing 33 mm

- aus Stangensystem
- mit korrosiongeschützter Stahleinlage
- für einseitige und paarweise Befestigung
- aus hochwertigem Polyamid

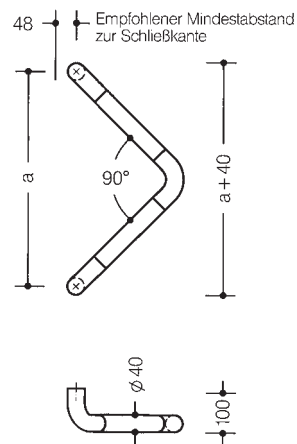

40.2023

HEWI Griff

- aus Stangensystem
- mit korrosiongeschützter Stahleinlage
- für einseitige und paarweise Befestigung
- aus hochwertigem Polyamid

Achsmaß	33.2023	40.2023
von (mm)	280	310
280-399		
400-499		
500-550		
bis (mm)	500	550

MATERIAL | FARBE

Polyamid, Polyamid matt



Bestellnummer

Abmessungen in mm / Beschreibung

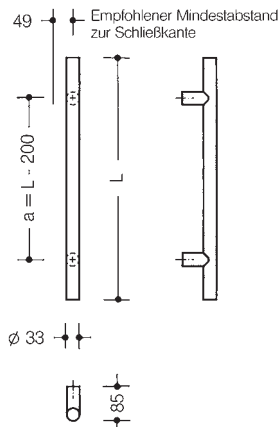

33.2070
33.2070B

HEWI Griff ø 33 mm

- aus Stangensystem, mit korrosionsgeschützter Stahleinlage
- aus hochwertigem Polyamid
- aus hochwertigem, mattem Polyamid

33.2070S
33.2070BS

HEWI Griff ø 33 mm

- dto., mit schrägen Stützen ø 31,5 mm
- Montage mit Rosetten nicht möglich
- aus hochwertigem Polyamid
- aus hochwertigem, mattem Polyamid

Besonders geeignet für Rahmentüren gemäß DGUV.

Achtung:

Mindestbefestigungsabstand zur Türkante 25 mm (siehe Seite 251).
Montage nur mit Befestigungsart BA...R bzw. BA...RB möglich!

Längenmaß	33.2070	33.2070B	33.2070S	33.2070BS
von (mm)	300	300	300	300
300-399				
400-499				
500-599				
600-699				
700-799				
800-899				
900-999				
1000-1099				
1100-1199				
1200-1299				
1300-1399				
1400-1499				
1500-1599				
1600-1699				
1700-1799				
1800-1899				
1900-1999				
2000-2099				
2100-2199				
bis (mm)	2150	2150	2150	2150

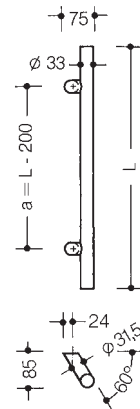

BESTELLANGABEN

Bestellnummer
Farbe
Befestigungsart einseitig/paarweise: ab S. 240
Ggf. Türstärke

QUERVERWEISE

- ← HEWI Türdrücker **ab Seite 108**
- ← HEWI Fenstergriffe **ab Seite 206**
- Montagehinweise/Rahmentüren **ab Seite 250**
- HEWI Symbole Polyamid **Seiten 286**
- HEWI Bänder **ab Seite 296**

Griffe

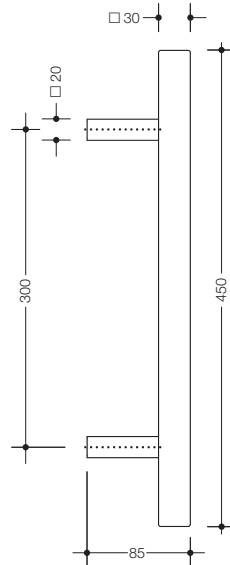

HEWI Griff □ 30 mm

· aus Edelstahl, mit Stützen □ 20 mm

100XA.3030G6

Achsmaß a
300 mm

Grifflänge L
450 mm

Grifflänge L (mm)	100XA.3000G6
451 - 599	
600 - 799	
800 - 999	
1000 - 1199	
1200 - 1399	
1400 - 1599	
1600 - 1799	
1800 - 2000	

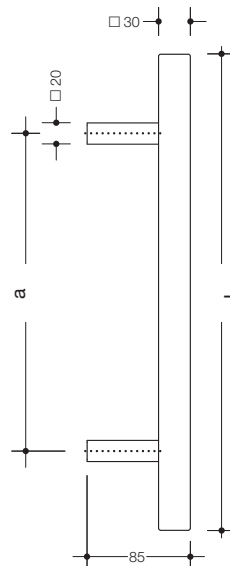

HEWI Griff □ 30 mm

· aus Edelstahl, mit Stützen □ 20 mm

100XA.3000G6

Achsmaß a
301 mm - 1850 mm

Grifflänge L
451 mm - 2000 mm

Achtung:

Montage nur mit Befestigungsart BA5.7... und BA4...XA... möglich!

Seiten 244-247 Weitere Befestigungsarten auf Anfrage.

MATERIAL | OBERFLÄCHE

Edelstahl
matt geschliffen

Bestellnummer

Abmessungen in mm / Beschreibung

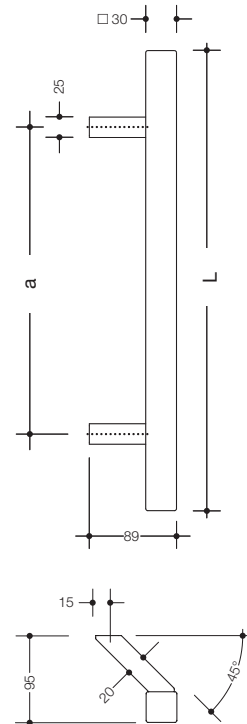

Darstellung rechtszeigend

Grifflänge L (mm)	100XA.3000G7
451 - 599	
600 - 799	
800 - 999	
1000 - 1199	
1200 - 1399	
1400 - 1599	
1600 - 1799	
1800 - 2000	

100XA.3030G7

100XA.3000G7

HEWI Griff □ 30 mm

- aus Edelstahl, mit schrägen Stützen 20 x 25 mm
- besonders geeignet für Rahmentüren gemäß DGUV (siehe Seite 251)

Achsmaß a
300 mm

Grifflänge L
450 mm

301 mm - 1850 mm

451 mm - 2000 mm

Achtung:

Montage nur mit Befestigungsart BA5.7...R und BA4...XA...R möglich!

Seiten 244-247

Weitere Befestigungsarten auf Anfrage.

Bei Bestellung Richtung (rechts-/linkszeigend) angeben.

Griffe

BESTELLANGABEN

QUERVERWEISE

Bestellnummer

Farbe

Befestigungsart einseitig/paarweise: ab S. 240

Ggf. Türstärke

← HEWI Türdrücker **ab Seite 50**

← HEWI Fenstergriffe **Seite 213**

→ Montagehinweise/Rahmentüren **ab Seite 250**

→ HEWI Symbole Edelstahl **Seiten 287**

Bestellnummer

Abmessungen in mm / Beschreibung



111XA.2520G1
111XA.2530G1

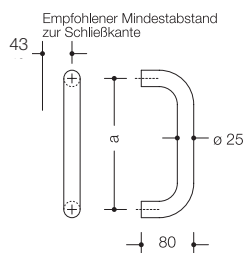

HEWI Griff ø 25 mm

· aus Edelstahl

Achsmaß a

200 mm

300 mm



111XA.2520G2

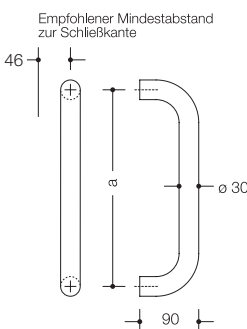

HEWI Griff ø 30 mm

· aus Edelstahl

Achsmaß a

300 mm

600 mm

800 mm

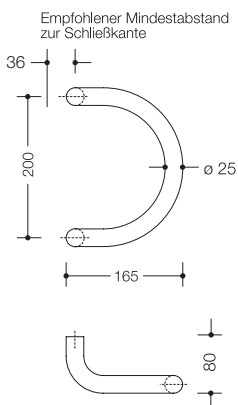

HEWI Griff ø 25 mm

· aus Edelstahl

Achsmaß a

200 mm

Maß b

165 mm

MATERIAL | OBERFLÄCHE

Edelstahl
matt geschliffen

Bestellnummer

Abmessungen in mm / Beschreibung



111XA.2525G3
111XA.2530G3

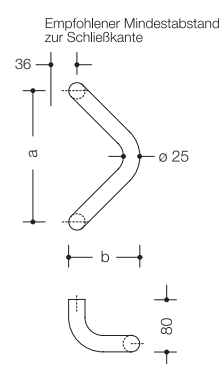

HEWI Griff ø 25 mm

· aus Edelstahl

Achismaß a	Maß b
250 mm	139 mm
300 mm	164 mm

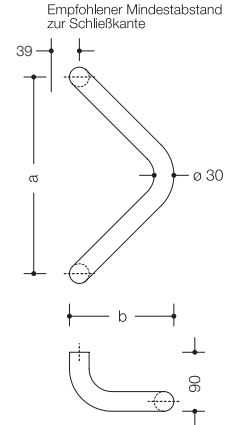

HEWI Griff ø 30 mm

· aus Edelstahl

Achismaß a	Maß b
300 mm	159 mm
360 mm	195,5 mm

111XA.3030G3
111XA.3036G3



111XA.2521G4
111XA.2525G4
111XA.2530G4

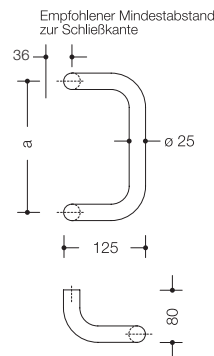

HEWI Griff ø 25 mm

· aus Edelstahl

Achismaß a
210 mm
250 mm
300 mm

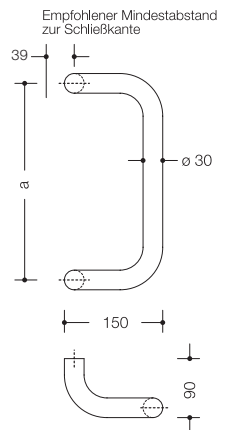

HEWI Griff ø 30 mm

· aus Edelstahl

Achismaß a
300 mm
360 mm

111XA.3030G4
111XA.3036G4

BESTELLANGABEN

QUERVERWEISE

Bestellnummer
Farbe
Befestigungsart einseitig/paarweise: ab S. 240
Ggf. Türstärke

← HEWI Türdrücker **ab Seite 60**
← HEWI Fenstergriffe **Seite 214**
→ Montagehinweise/Rahmentüren **ab Seite 250**
→ HEWI Symbole Edelstahl **Seiten 287**

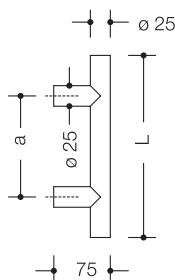

160XA.2500G6

HEWI Griff ø 25 mm

· aus Edelstahl, mit Stützen ø 25 mm

Achsmaß a Grifflänge L
 100 mm - 1350 mm 300 mm - 1400 mm

Grifflänge L (mm)	160XA.2500G6	160XA.3000G6
300-399		
400-499		
500-599		
600-699		
700-799		
800-899		
900-999		
1000-1099		
1100-1199		
1200-1299		
1300-1399		
1400-1499		
1500-1599		
1600-1699		
1700-1799		
1800-1899		
1900-1999		
2000-2099		
2100-2199		
2200-2300		

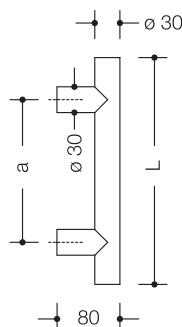

160XA.3000G6

HEWI Griff ø 30 mm

· aus Edelstahl, mit Stützen ø 30 mm

Achsmaß a Grifflänge L
 100 mm - 1499 mm 300 mm - 1549 mm
 1500 mm - 2249 mm 1550 mm - 2300 mm*

*** Hinweis**

Ab einem Achsmaß von 1500 mm optional mit drei Stützen (Abstand a1 und a2 angeben) oder innenliegender Stabilisierung.

a max = L - 50 mm

MATERIAL | OBERFLÄCHE

Edelstahl
 matt geschliffen

MONTAGEHINWEIS

Achtung:
 Mindestbefestigungsabstand zur Türkante
 22 mm (siehe Zeichnung)

Bestellnummer

Abmessungen in mm / Beschreibung



Darstellung rechtszeigend

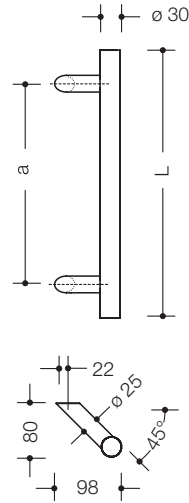

Grifflänge L (mm)	160XA.3000G7
300-399	
400-499	
500-599	
600-699	
700-799	
800-899	
900-999	
1000-1099	
1100-1199	
1200-1299	
1300-1399	
1400-1499	
1500-1599	
1600-1699	
1700-1799	
1800-1899	
1900-1999	
2000-2099	
2100-2199	
2200-2300	

a max = L - 50 mm

160XA.3000G7

HEWI Griff ø 30 mm

- aus Edelstahl, mit schrägen Stützen ø 25 mm
- besonders geeignet für Rahmentüren gemäß DGUV (siehe Seite 251)

Achsmaß a	Grifflänge L
100 mm - 1500 mm	300 mm - 1549 mm
1501 mm - 2200 mm	1550 mm - 2299 mm*

Achtung:

Montage nur mit Befestigungsart BA5.7...R und BA4...XA...R möglich!

Seiten 244-247

Weitere Befestigungsarten auf Anfrage.

Bei Bestellung Richtung (rechts-/linkszeigend) angeben.

*** Hinweis**

Ab einem Achsmaß von 1500 mm optional mit drei Stützen (Abstand a1 und a2 angeben) oder innenliegender Stabilisierung.

a max = L - 50 mm

Griffe

BESTELLANGABEN

Bestellnummer
Farbe
Befestigungsart einseitig/paarweise: ab S. 240
Ggf. Türstärke

QUERVERWEISE

← HEWI Türdrücker **ab Seite 70**
 ← HEWI Fenstergriffe **Seite 215**
 → Montagehinweise/Rahmentüren **ab Seite 250**
 → HEWI Symbole Edelstahl **Seiten 287**

Einseitige Befestigung

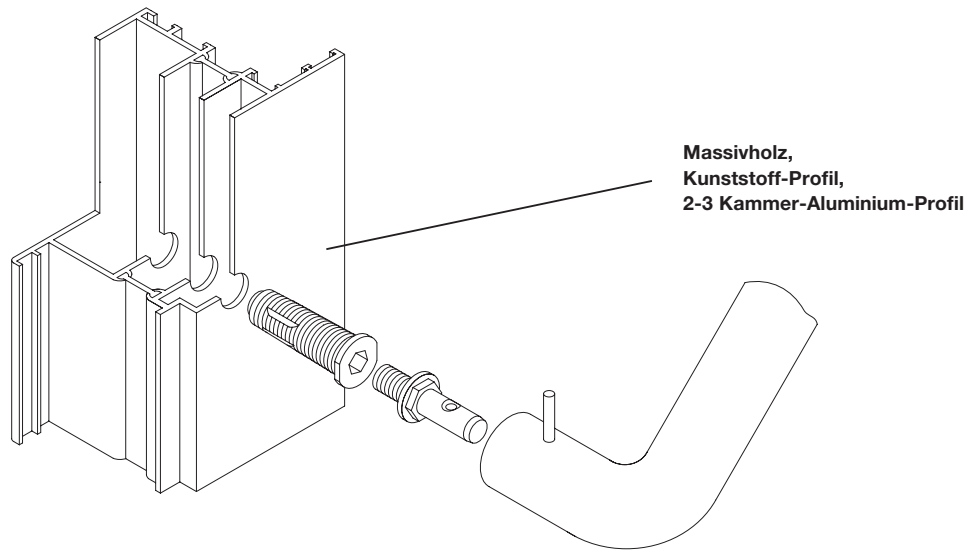

Paarweise Befestigung

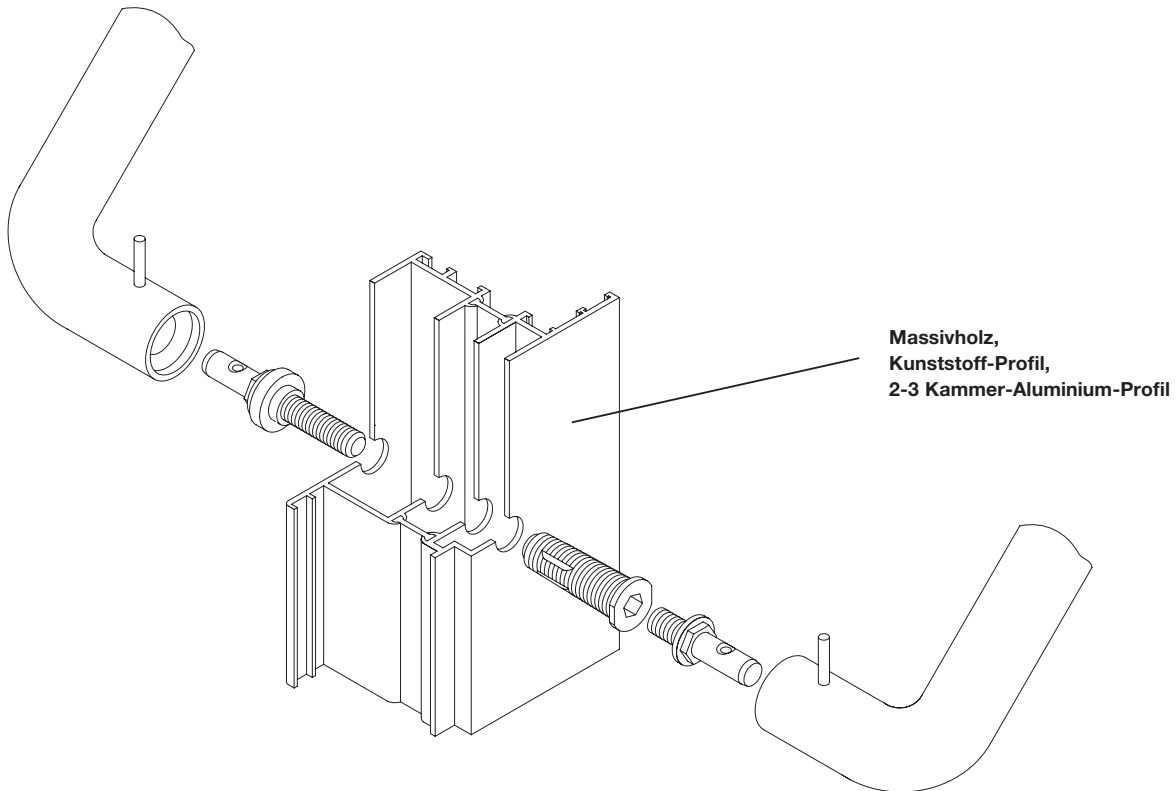

Technische Information für Griffe- und Befestigungskonzept

Die Befestigungsart ist gleichermaßen geeignet für Holztüren, für Kunststoffprofile, für Stahlprofile sowie für Aluminiumprofile.

Die Montagehülse BA5.1 bildet das Kernstück der Befestigungsart.

Vorteile

- eine Befestigung für 3 Materialien (Holz, Kunststoff, Metall)
- reduzierte Lagerhaltung durch Verwendung von wenigen Einzelkomponenten
- einfache und schnelle Montage
- nur noch Lochteile
- Baukastensystem
- hohe Belastbarkeit (Wechselast 100 kg für Holz und Aluminium, Wechselast 50 kg für Kunststoff)
- keine Verformung (Beulen) der Profile
- kundenorientierte 1er, 2er oder 10er Verpackungen

Das Kernstück der Befestigung

Kernstück der Befestigung BA5.1 ist die Montagehülse aus oberflächengehärtetem Stahl, die mit ihrem Spezialgewinde sicher und dauerhaft in Holz, in Kunststoff, in Stahl und in Aluminiumprofilen befestigt werden kann. Sie deckt 90% aller Anwendungsmöglichkeiten ab.

Montagehülse

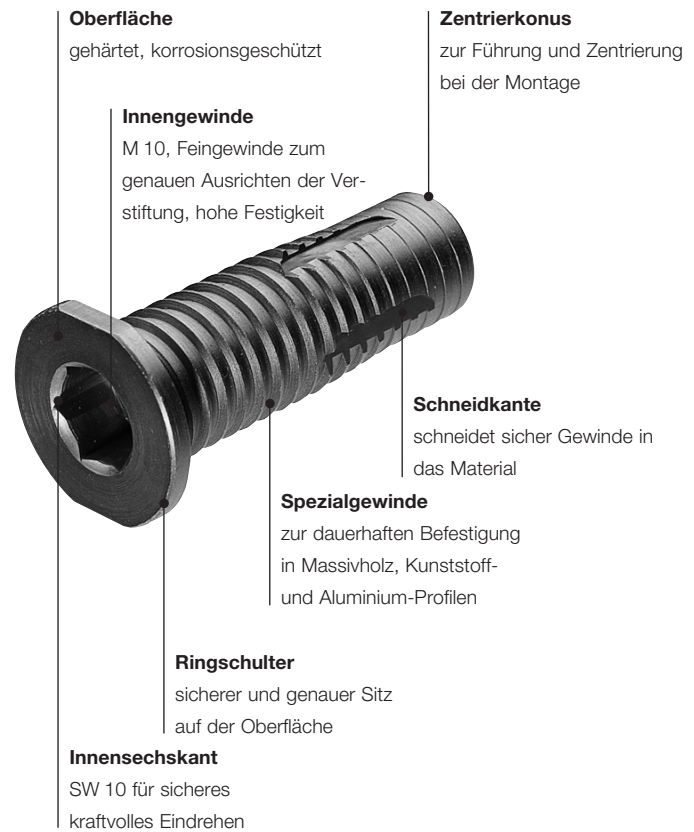

Zuordnung der Befestigungsarten zu Stoßgriffen	Befestigungsart	Angabe der					Bohrung	für Polyamid-Griffe	für Edelstahl-griffe
		Griffe mit geraden Stützen	Griffe mit schrägen Stützen	Farbe/ Oberfläche erforderlich	Türstärke erforderlich				
einseitig	BA5.1, BA5.1G	X					14	X	X
	BA5.1R, BA5.1GR		X				14	X	
	BA5.2	X					14	X	X
	BA5.2R		X				14	X	
	BA5.3L...	X					14	X	X
	BA5.3L...R		X				14	X	
	BA5.0/BA5.0B	X		X			14	X	
	BA5.7.1, BA5.7.2, BA5.7.3L...	X					12		100X..G6
	BA5.7.1R, BA5.7.2R, BA5.7.3L...R		X				12		X
	BA6.3...						8/M8	X	X
	BA6.3...R		X				8/M8	X	
	BA6.7	X					14	X	X
	BA6.7R		X				14	X	
	BA9.1...	X					14	X	X
	BA4.08.12 (Glas)	X					18	X	
	BA4.08.12X.. (Glas)	X					14		X
	BA4...	X		X	X		12	X	X
	BA4...R		X	X	X		12	X	
	BA1...	X		X				X	
	paarweise	BA5.1...	X			X		14	X
BA5.1...R			X		X		14	X	
BA5.2...		X			X		14	X	X
BA5.2...R			X		X		14	X	
BA5.0...		X		X	X		14	X	
BA5.7...		X					12		100X..G6
BA5.7...R			X				12		X
BA8.08.12 (Glas)		X					18	X	
BA8.08.12X.. (Glas)		X					14		X
BA8...		X			X		12	X	X
BA2...		X		X				X	

 → Montagehinweis/Rahmentüren **ab Seite 250**

Kategorie	+	Türart	+	Position	=	Bef.-Art	Seite
einseitig		Holz oder Kunststoff oder 2-3 Kammer-Aluminium-Profil Feuerschutzprofile*		außerhalb des Schlossbereiches		BA5.1, BA5.1G BA5.2 BA5.0/BA5.0B BA5.7...	244 244 245 244
				im Schlossbereich		BA5.3L... BA9.1...	244 245
		Holz oder Kunststoff oder 1-3 Kammer-Aluminium-Profil		außerhalb des Schlossbereiches sowie durch Schloss		BA4.../BA4...B	246
		1 Kammer-Stahl-Profil oder 1 Kammer-Aluminium-Profil		außerhalb des Schlossbereiches sowie im Schlossbereich		BA6.3... BA6.7	245 245
		Glas				BA4.08.12... BA4.08.12X	246 246
paarweise		Holz oder Kunststoff oder 2-3 Kammer-Aluminium-Profil Feuerschutzprofile*		außerhalb des Schlossbereiches		BA5.1... BA5.2... BA5.0... BA5.7...	247 247 247 247
				außerhalb des Schlossbereiches sowie durch Schloss		BA8...	248
		1 Kammer-Stahl-Profil oder 1 Kammer-Aluminium-Profil		außerhalb des Schlossbereiches sowie durch Schloss		BA8...	248
		Glas				BA8.08.12 BA8.08.12X	248 248
				Rosettenbefestigung außerhalb des Schlossbereiches		BA2.../BA2...B	249
			Rosettenbefestigung auf dem Türblatt		BA1.../BA1...B	249	

Griffe

* Feuerschutzprofile aus Stahl, Edelstahl oder Aluminium. Bitte beachten Sie die gültigen Feuerschutzvorschriften nach europäischer und deutscher Norm/Vorschrift. Hotline +49 5691 82-300 oder support@hewi.de

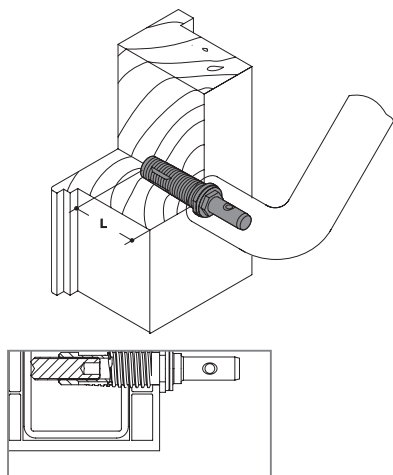

BA5.1
BA5.1R
BA5.1G

BA5.1GR

BA5.2
BA5.2R

HEWI Befestigungsart 5.1.../5.2...

- zur einseitigen Griffbefestigung auf Massivholz, Kunststoff- und 2-3 Kammer-Aluminium-Profilen, Feuerschutzprofilen aus Stahl, Edelstahl oder Aluminium
- Bohrung in der Tür \varnothing 14 mm
- Maß L = 46 mm, Türstärke ab 50 mm
- dto., für **Griff 33.2070S/33.2070BS**
- dto., mit Gewindestift für zusätzliche Verankerung in Metallarmierung des Kunststoffprofils (siehe Detail)
- dto., für **Griff 33.2070S/33.2070BS**
- Maß L = 32,5 mm, Türstärke 40-50 mm
- dto., für **Griff 33.2070S/33.2070BS**

Montagewerkzeug

- Maulschlüssel SW13 / SW19
- Sechskantschlüssel SW10 / SW6 (bei ...R)

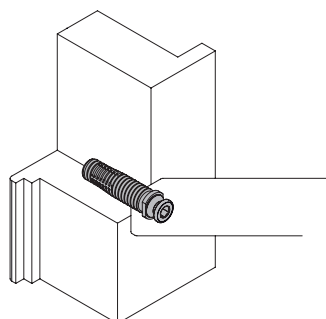

BA5.7.1
BA5.7.1R

BA5.7.2
BA5.7.2R

HEWI Befestigungsart 5.7...

- zur einseitigen Befestigung auf Massivholz, Kunststoff- und 2-3 Kammer-Aluminium-Profilen, Feuerschutzprofilen aus Stahl, Edelstahl oder Aluminium
- Bohrung in der Tür \varnothing 12 mm
- Maß L = 46, Türstärke ab 50 mm, für **Griffe 100X...G6**
- dto., für **Griffe 100X...G7, 160X3000G7**

- Maß L = 32,5, Türstärke 40 - 50 mm, für **Griffe 100X...G6**
- dto., für **Griffe 100X...G7, 160X3000G7**

Montagewerkzeug

- Maulschlüssel SW13
- Sechskantschlüssel SW6 / SW8

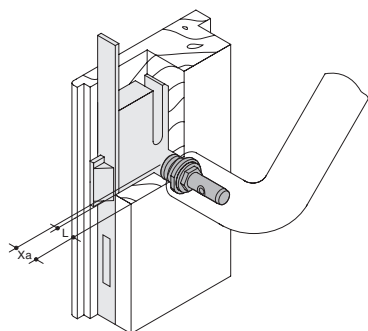

BA5.3L16
bis
BA5.3L31
BA5.3L...R

BA5.7.3L16
bis
BA5.7.3L31

BA5.7.3L...R

HEWI Befestigungsart 5.3L... / 5.7.3L...

- zur einseitigen Griffbefestigung auf Massivholz, Kunststoff- und 2-3 Kammer-Aluminium-Profilen, Feuerschutzprofilen aus Stahl, Edelstahl oder Aluminium im Schlossbereich
- Bohrung in der Tür \varnothing 14 mm
- Maß L = 16 mm, Maß Xa min. 18 mm, Bohrung in der Tür \varnothing 14 mm
- Maß L = 31 mm, Maß Xa min. 33 mm, Bohrung in der Tür \varnothing 14 mm
- dto., für **Griff 33.2070S/33.2070BS**

Montagewerkzeug

- Maulschlüssel SW13 / SW19
- Sechskantschlüssel SW10 / SW6 (bei ...R)

- Maß L = 16 mm, Maß Xa min. 18 mm, Bohrung in der Tür \varnothing 12 mm
- Maß L = 31 mm, Maß Xa min. 33 mm, Bohrung in der Tür \varnothing 12 mm, für **Griffe 100X...G6**
- dto., für **Griffe 100X...G7, 160X3000G7**

Montagewerkzeug

- Maulschlüssel SW13
- Sechskantschlüssel SW6 / SW8

Montagehinweis

Längenbestimmung: Maß Xa - 2 mm = Maß L.
Da die Montagehülse keine Schneidkanten besitzt, muss die Befestigungsbohrung mit Hülse 5.1 / 5.2 bzw. 5.7.1 / 5.7.2 vorge-schnitten werden.
Der zweite Befestigungspunkt sollte aus Stabilitätsgründen mit BA5.1 / BA5.2 bzw. BA5.7.1 / BA5.7.2 ausgestattet werden.

→ Erläuterungen zu Maß Xa **Seite 261**
→ einseitige Rosettenbefestigung **Seite 249**

Bestellnummer

Beschreibung

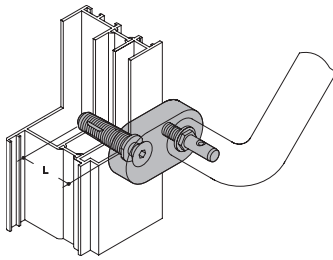

BA5.0*
BA5.0B*

HEWI Befestigungsart 5.0

- zur einseitigen Griffbefestigung auf Massivholz, Kunststoff- und 2-3 Kammer-Aluminium-Profilen, Feuerschutzprofilen aus Stahl, Edelstahl oder Aluminium
- Bohrung in der Tür \varnothing 14 mm

- Maß L = 46 mm, Türstärke ab 50 mm
- dto., für Griffe aus mattem Polyamid

Bei Bestellung bitte Farbe angeben.*

Rosettenbefestigung: Griffbauhöhe + 18 mm

Gewährleistet Sicherheitsabstand zur Gegenschließkante von min. 25 mm lichter Weite gemäß Unfallverhütungsvorschrift für Schulen GU – VS 1 und Richtlinien für Kindergärten – Bau und Ausrüstung GU – SR 2002

Montagewerkzeug

- Sechskantschlüssel SW6 und SW10, Maulschlüssel SW19

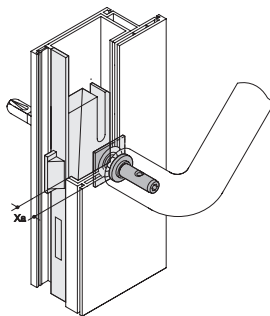

BA9.1.15.20
BA9.1.18.23

HEWI Befestigungsart 9.1...

- zur einseitigen Griffbefestigung auf Massivholz, Kunststoff- und 2-3 Kammer-Aluminium-Profilen, Feuerschutzprofilen aus Stahl, Edelstahl oder Aluminium
- Bohrung in der Tür \varnothing 14 mm

- Maß Xa 15-20 mm
- Maß Xa 18-23 mm

Montagewerkzeug

- Sechskantschlüssel SW6

Montagehinweis

zum Einsetzen der Montageplatte ist es erforderlich, den Schlosskasten auszubauen.

Der zweite Befestigungspunkt sollte aus Stabilitätsgründen mit BA5.1 oder BA5.2 ausgestattet werden.

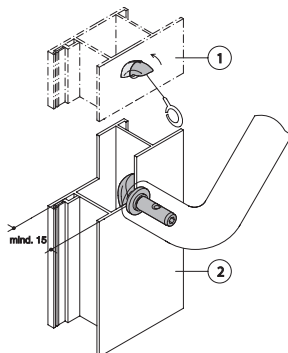

BA6.7

BA6.7R

HEWI Befestigungsart 6.7

- zur einseitigen Griffbefestigung auf Hohlprofilen
- Bohrung in der Tür \varnothing 14 mm

- dto., für **Griff 33.2070S/33.2070BS**

Montagewerkzeug

- Sechskantschlüssel SW6

Montagehinweis

zur Montage der Einsteckmutter ist ein Abstand von min. 15 mm zwischen der ersten und zweiten Wandung erforderlich.

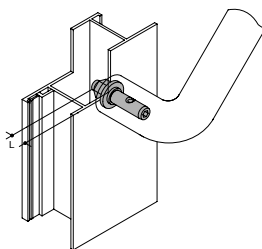

BA6.3.25
BA6.3.35
BA6.3.60
BA6.3...R

HEWI Befestigungsart 6.3...

- zur einseitigen Griffbefestigung auf Metall oder Hohlprofilen
- Lieferung ohne Senkniet- oder Sechskantmutter M8

- Maß L
- 25 mm
- 35 mm
- 60 mm

- dto., für **Griff 33.2070S/33.2070BS**

Montagewerkzeug

- Sechskantschlüssel SW6

Montagehinweis

Einsatz auf Metall: Gewinde in Tür = M8 x Schraubenlänge.

Einsatz auf Hohlprofilen mit Senknietmutter M8: Bohrung in Tür = je nach Außendurchmesser der Mutter, bündig einnieten.

Einsatz auf Hohlprofilen m. Sechskantmutter: Bohrung in der Tür = \varnothing 8 mm.

* Lieferbare Polyamid Farben

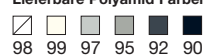

Bestellnummer

Beschreibung

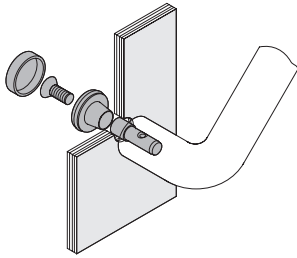

BA4.08.12*
BA4.08.12B*

HEWI Befestigungsart 4.08.12 für Griffe aus Polyamid
HEWI Befestigungsart 4.08.12 für Griffe aus mattem Polyamid

- zur rückseitigen Griffbefestigung mit Blindrosette ø 33 mm auf Glas
- Bohrung in der Tür ø 18 mm

Bei Bestellung bitte Farbe angeben.*

Montagewerkzeug

- Sechskantschlüssel SW5

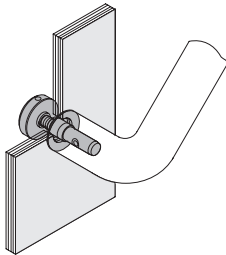

BA4.08.12XA**

HEWI Befestigungsart 4.08.12XA für Griffe aus Edelstahl

- zur rückseitigen Griffbefestigung mit Blindrosette auf Glas
- Bohrung in der Tür ø 14 mm

BA4.08.12XAR**

- dto., nur für **Griffe 100X...G7, 160X3000G7**

Montagewerkzeug

- Hakenschlüssel

Bei Bestellung bitte Durchmesser** angeben.

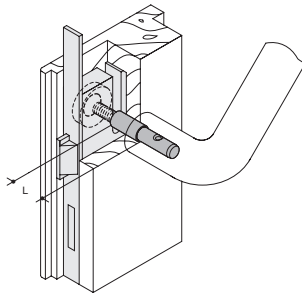

für Griffe aus Polyamid

BA4.12.20*
BA4.20.30*
BA4.30.40*
BA4.40.50*
BA4.50.60*
BA4.60.70*
BA4.70.80*
BA4.80.90*
BA4...R*

für Griffe aus mattem Polyamid

BA4.12.20B*
BA4.20.30B*
BA4.30.40B*
BA4.40.50B*
BA4.50.60B*
BA4.60.70B*
BA4.70.80B*
BA4.80.90B*
BA4...RB*

HEWI Befestigungsart 4... für Griffe aus Polyamid

- zur rückseitigen Griffbefestigung mit Blindrosette ø 33 mm auf Massivholz, Kunststoff- und Aluminium-Profilen
- Bohrung in der Tür ø 12 mm, Maß L = Einstecktiefe

Bei Bestellung bitte Farbe angeben.*

Montagewerkzeug

- Sechskantschlüssel SW5

Montagehinweis

auch zur Befestigung durch Einsteckschlösser verwendbar.

Maß L	Türstärke
6 mm	12-20 mm
6 mm	20-30 mm
6 mm	30-40 mm
6 mm	40-50 mm
16 mm	50-60 mm
16 mm	60-70 mm
16 mm	70-80 mm
16 mm	80-90 mm
· dto., für Griff 33.2070S/33.2070BS	

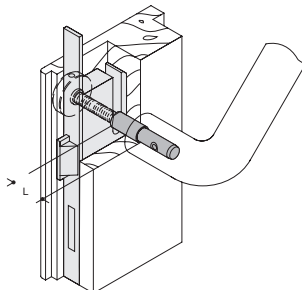

BA4.12.20XA**
BA4.20.30XA**
BA4.30.40XA**
BA4.40.50XA**
BA4.50.60XA**
BA4.60.70XA**
BA4.70.80XA**
BA4.80.90XA**
BA4...XAR**

HEWI Befestigungsart 4...XA für Griffe aus Edelstahl

- zur rückseitigen Griffbefestigung mit Blindrosette auf Massivholz, Kunststoff- und 2-3 Kammer-Aluminium-Profilen
- Bohrung in der Tür ø 12 mm, Maß L = Einstecktiefe

Maß L	Türstärke
6 mm	12-20 mm
6 mm	20-30 mm
6 mm	30-40 mm
6 mm	40-50 mm
16 mm	50-60 mm
16 mm	60-70 mm
16 mm	70-80 mm
16 mm	80-90 mm

- dto., für Türstärken von 12 - 80 mm erhältlich

- nur für **Griffe 100X...G7, 160X3000G7**

Montagewerkzeug

- Hakenschlüssel

Montagehinweis

auch zur Befestigung durch Einsteckschlösser verwendbar.

Bei Bestellung bitte Durchmesser** angeben.

** ...2 = ø 25 mm

...3 = ø 30 mm

Bestellnummer

Beschreibung

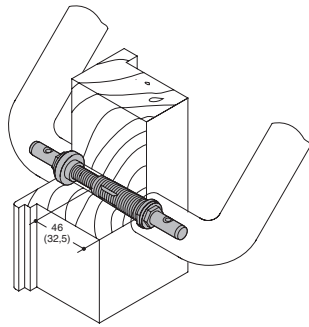

- BA5.2.38.43**
- BA5.2.43.48**
- BA5.2.48.55**
- BA5.2...R**

- BA5.1.55.70**
- BA5.1.70.85**
- BA5.1...R**

HEWI Befestigungsart 5.1.../5.2...

· zur paarweisen Griffbefestigung auf Massivholz, Kunststoff- und 2-3 Kammer-Aluminium-Profilen, Feuerschutzprofilen aus Stahl, Edelstahl oder Aluminium, Bohrung in der Tür ø 14 mm

Türstärke 38-43 mm
 Türstärke 43-48 mm
 Türstärke 48-55 mm
 · dto., für **Griff 33.2070S/33.2070BS**

Türstärke 55-70 mm
 Türstärke 70-85 mm
 · dto., für **Griff 33.2070S/33.2070BS**

Montagewerkzeug

- Maulschlüssel SW13 / SW19
- Sechskantschlüssel SW10 und SW6 (bei ...R)

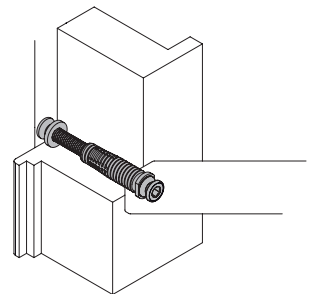

- BA5.7.38.43**
- BA5.7.43.48**
- BA5.7.48.55**
- BA5.7.55.70**
- BA5.7.70.85**
- BA5.7...R**

HEWI Befestigungsart 5.7...

· zur paarweisen Befestigung auf Massivholz, Kunststoff- und 2-3 Kammer-Aluminium-Profilen, Feuerschutzprofilen aus Stahl, Edelstahl oder Aluminium, Bohrung in der Tür ø 12 mm

Türstärke 38 - 43 mm, nur für **Griffe 100X...G6**
 Türstärke 43 - 48 mm, nur für **Griffe 100X...G6**
 Türstärke 48 - 55 mm, nur für **Griffe 100X...G6**
 Türstärke 55 - 70 mm, nur für **Griffe 100X...G6**
 Türstärke 70 - 85 mm, nur für **Griffe 100X...G6**

· dto., für Türstärken von 8 - 85 mm erhältlich
 · nur für **Griffe 100X...G7, 160X3000G7**

Montagewerkzeug

- Maulschlüssel SW13 und Sechskantschlüssel SW6 / SW8

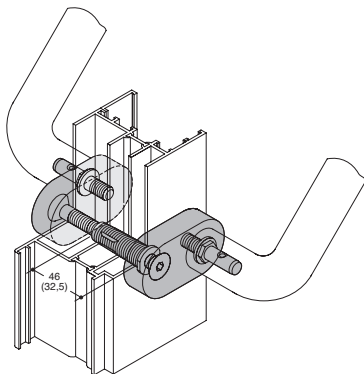

- für Griffe aus Polyamid**
- BA5.0.35.40***
 - BA5.0.40.45***
 - BA5.0.45.50***
 - BA5.0.50.55***
 - BA5.0.55.70***
 - BA5.0.70.85***

- für Griffe aus mattem Polyamid**
- BA5.0.35.40B***
 - BA5.0.40.45B***
 - BA5.0.45.50B***
 - BA5.0.50.55B***
 - BA5.0.55.70B***
 - BA5.0.70.85B***

HEWI Befestigungsart 5.0...

· zur paarweisen Griffbefestigung auf Massivholz, Kunststoff- und 2-3 Kammer-Aluminium-Profilen, Feuerschutzprofilen aus Stahl, Edelstahl oder Aluminium, Bohrung in der Tür ø 14 mm

Bei Bestellung bitte Farbe angeben.*
 Rosettenbefestigung: Griffbauhöhe + 18 mm

Gewährleistet Sicherheitsabstand zur Gegenschließkante v. min. 25 mm lichter Weite gemäß Unfallverhütungsvorschrift für Schulen GUV - VS 1 und Richtlinien für Kindergärten - Bau und Ausrüstung GUV - SR 2002

Montagewerkzeug

- Maulschlüssel SW19 und Sechskantschlüssel SW6 / SW10

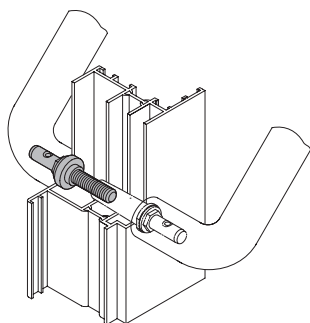

- BA55.70**
- BA55.70R**

- BA70.85**
- BA70.85R**

HEWI Ergänzungssatz

· zum Umrüsten der BA5.1/BA5.1R
 · zur paarweisen Griffbefestigung auf Massivholz, Kunststoff- und 2-3 Kammer-Aluminium-Profilen, Feuerschutzprofilen aus Stahl, Edelstahl oder Aluminium, Bohrung in der Tür ø 14 mm

Türstärke 55-70 mm
 · dto., für **Griff 33.2070S/33.2070BS**

Türstärke 70-85 mm
 · dto., für **Griff 33.2070S/33.2070BS**

Montagehinweis

- Maulschlüssel SW13 und Sechskantschlüssel SW6 (bei ...R)

* Lieferbare Polyamid Farben

- 98 99 97 95 92 90

Griffe

Bestellnummer

Beschreibung

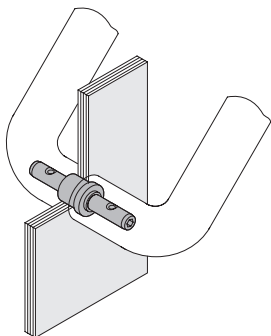

BA8.08.12
BA8.08.12R

HEWI Befestigungsart 8.08.12 für Griffe aus Polyamid

- zur paarweisen Griffbefestigung auf Glas
- Bohrung in der Tür ø 18 mm

Türstärke 8-12 mm

- dto., für **Griff 33.2070S/33.2070BS**

Montagewerkzeug

- Sechskantschlüssel SW6

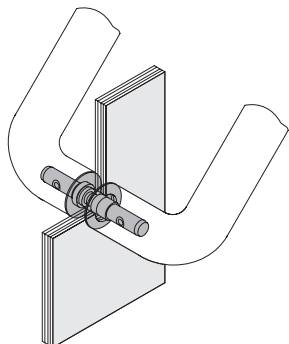

BA8.08.12X

HEWI Befestigungsart 8.08.12X für Griffe aus Edelstahl

- zur paarweisen Griffbefestigung auf Glas
- Bohrung in der Tür ø 14 mm
- Türstärke 8-12 mm
- inkl. Unterlegscheiben ø 25 und ø 30 mm zum Schutz der Glasoberfläche

Montagewerkzeug

- Sechskantschlüssel SW6

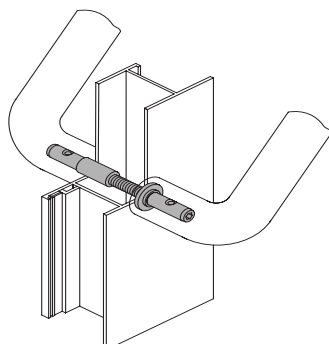

BA8.12.20
BA8.20.30
BA8.30.40
BA8.40.50
BA8.50.60
BA8.60.70
BA8.70.80
BA8.80.90
BA8...R

HEWI Befestigungsart 8...

- zur paarweisen Griffbefestigung auf Massivholz, Kunststoff-, Stahl- und Aluminium-Profilen
- Bohrung in der Tür ø 12 mm

Türstärke 12-20 mm

Türstärke 20-30 mm

Türstärke 30-40 mm

Türstärke 40-50 mm

Türstärke 50-60 mm

Türstärke 60-70 mm

Türstärke 70-80 mm

Türstärke 80-90 mm

- dto., für **Griff 33.2070S/33.2070BS**

Montagewerkzeug

- Sechskantschlüssel SW6

Montagehinweis

Auch zur Befestigung durch Einsteckschlösser verwendbar.

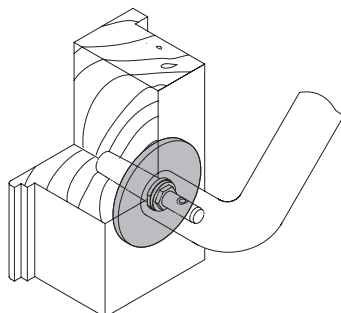

505340A

HEWI Renovierungslösung für Edelstahlgriffe

- Scheibe zum Abdecken bestehender Bohrungen auf der Tür
- ø 70 mm, 4 mm dick
- aus Edelstahl
- Lieferung ohne Befestigungsart

Bestellnummer

Beschreibung

Einseitig

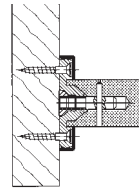

HEWI Befestigungsart 1...PA...

· zur einseitigen Griffbefestigung von vorn mit Polyamid-Rosetten

Nicht verwendbar bei Griffen mit schrägen Stützen.
Lieferung ohne Senkkopfschrauben \varnothing 6 mm.

Bei Bestellung bitte Farbe angeben.*

für Griffe aus Polyamid
BA1.30PA*
BA1.33PA*
BA1.40PA*

für Griffe aus mattem Polyamid
BA1.30PAB*
BA1.33PAB*

Stütze	Kappe
\varnothing 30 mm	\varnothing 68 mm
\varnothing 33 mm	\varnothing 70 mm
\varnothing 40 mm	\varnothing 80 mm

Rosettenunterteil	Griffbauhöhe
Polyamid	+ 8 mm
Polyamid	+ 6 mm
Polyamid	+ 6 mm

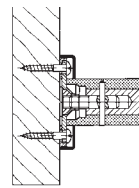

HEWI Befestigungsart 1...STG...

· zur einseitigen Griffbefestigung von vorn mit
· Rosettenunterteil aus Stahl mit Polyamid-Kappen

Nicht verwendbar bei Griffen mit schrägen Stützen.
Lieferung ohne Senkkopfschrauben \varnothing 6 mm.

Bei Bestellung bitte Farbe angeben.*

für Griffe aus Polyamid
BA1.30STG*
BA1.33STG*

für Griffe aus mattem Polyamid
BA1.30STGB*

Stütze	Kappe
\varnothing 30 mm	\varnothing 70 mm geteilt
\varnothing 33 mm	\varnothing 80 mm geteilt

Rosettenunterteil	Griffbauhöhe
Stahl	+ 5 mm
Stahl	+ 5 mm

Paarweise

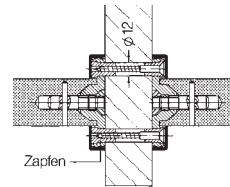

HEWI Befestigungsart 2...PA...

· zur paarweisen Griffbefestigung von vorn mit Polyamid-Rosetten

Nicht verwendbar bei Griffen mit schrägen Stützen.
Lieferung ohne Befestigungsmaterial.

Bei Bestellung bitte Farbe angeben..*

für Griffe aus Polyamid
BA2.30PA*
BA2.33PA*
BA2.40PA*

für Griffe aus mattem Polyamid
BA2.30PAB*
BA2.33PAB*

Stütze	Kappe
\varnothing 30 mm	\varnothing 68 mm
\varnothing 33 mm	\varnothing 70 mm
\varnothing 40 mm	\varnothing 80 mm

Rosettenunterteil	Griffbauhöhe
Polyamid	+ 8 mm
Polyamid	+ 6 mm
Polyamid	+ 6 mm

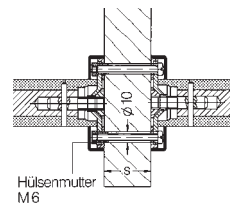

HEWI Befestigungsart 2...STG...

· zur paarweisen Griffbefestigung von vorn mit
· Rosettenunterteil aus Stahl mit Polyamid-Kappen bzw. mattem Polyamid-Kappen

Nicht verwendbar bei Griffen mit schrägen Stützen.
Lieferung ohne Befestigungsschrauben M6.

Bei Bestellung bitte Farbe angeben.*

für Griffe aus Polyamid
BA2.30STG*
BA2.33STG*

für Griffe aus mattem Polyamid
BA2.30STGB*

Stütze	Kappe
\varnothing 30 mm	\varnothing 70 mm geteilt
\varnothing 33 mm	\varnothing 80 mm geteilt

Rosettenunterteil	Griffbauhöhe
Stahl	+ 5 mm
Stahl	+ 5 mm

* Lieferbare Polyamid Farben

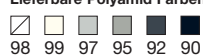

Griffe

Information zu:

Stoßgriffen mit schrägen Stützen.
Beispiel BA5.1 (Standard) zu
BA5.1R (schräge Stützen).

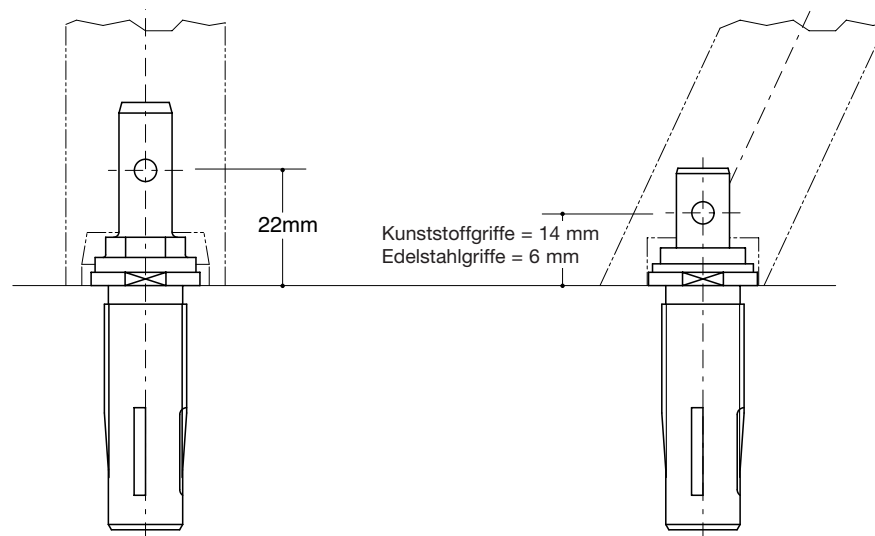

Achtung:

Bei Griffen mit schrägen Stützen ist das Platzangebot im Bereich der Befestigung wesentlich geringer. Die Verstiftungsbohrung bei Griffen mit schrägen Stützen liegt bei Kunststoffgriffen bei 14 mm, bei Edelstahlgriffen bei 6 mm.

Die Verstiftungsbohrung bei Griffen mit Standardstützen liegt bei 22 mm.

Somit wird eine kürzere Spezialschraube benötigt.

Unterscheidungsmerkmal in den Artikelnummern der Befestigungsarten ist das „R“.

Daher muss bei der Bestellung der Zusatz „R“ angegeben werden, z. B. BA5.1R.

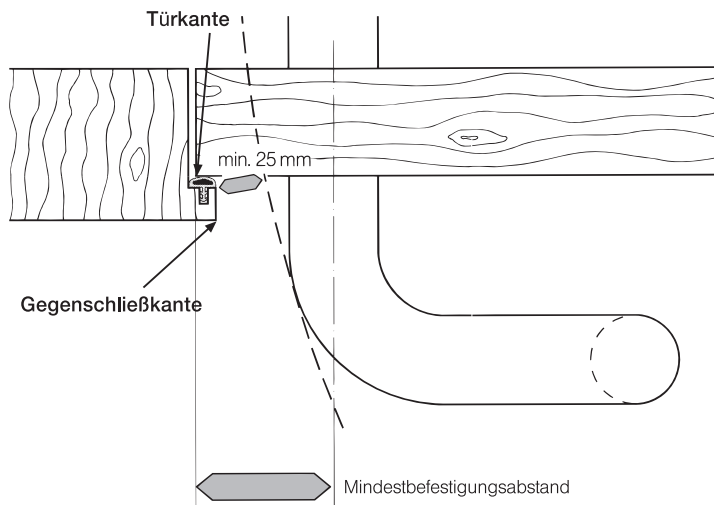

Sicherheitsabstand zur Gegenschließkante gemäß DGUV (Deutsche Gesetzliche Unfallversicherung)

Um Verletzungen der Hand beim Öffnen oder Schließen der Tür zu vermeiden, ist ein Sicherheitsabstand zwischen Griff (in Greifhöhe) und Tür-/Schließkante (an der Zarge) von mindestens 25 mm erforderlich (DGUV Richtlinie). Der für jeden Griff angegebene Mindestbefestigungsabstand zwischen Gegenschließkante und Griffbohrung gewährleistet die Einhaltung dieses Sicherheitsabstandes gemäß Unfallverhütungsvorschrift für Schulen GUV - V S 1 sowie Richtlinien für Kindergärten - Bau und Ausrüstung GUV - SR 2002 und DGUV 102-002.

→ siehe Tabelle nächste Seite und Produktbeschreibungen

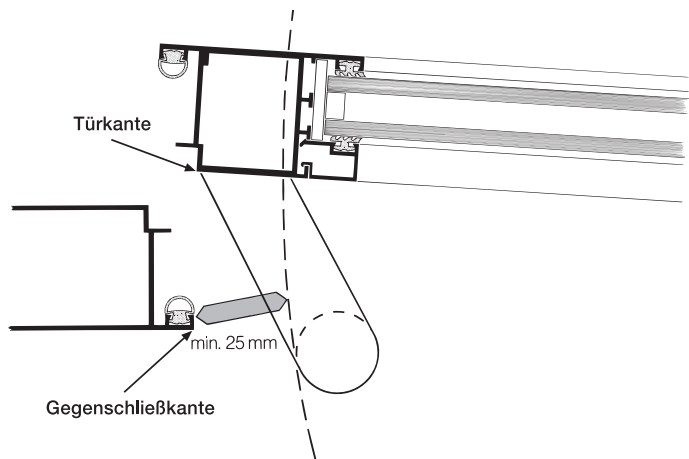

Besonders geeignet für Rahmentüren

Eine Auswahl von HEWI Griffen bietet den Sicherheitsabstand von 25 mm zur Gegenschließkante gemäß DGUV, auch dann, wenn sie bündig oder nur mit geringem Abstand zur Tür-/Schließkante befestigt werden. Diese Griffe sind für die Anwendung in öffentlichen Gebäuden empfohlen.

Gewährleisten Sicherheitsabstand zur Gegenschließkante von min. 25 mm lichter Weite gemäß Unfallverhütungsvorschrift für Schulen GUV - V S 1 sowie Richtlinien für Kindergärten - Bau und Ausrüstung GUV - SR 2002 und DGUV 102-002.

→ siehe Tabelle nächste Seite und Produktbeschreibungen

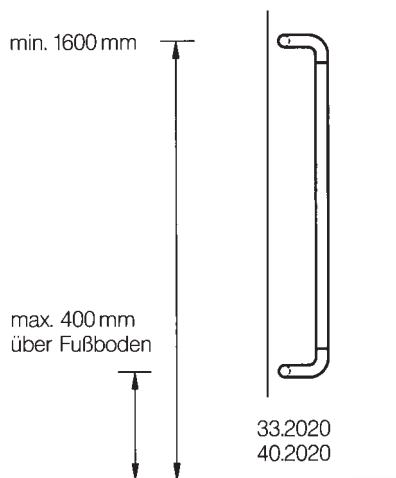

Reduzierter Mindestbefestigungsabstand

Wenn die Befestigungspunkte für die abgebildeten Griff-Formen außerhalb der üblichen Greifhöhen liegen, können die angegebenen Mindestbefestigungsabstände weiter unterschritten werden.

→ siehe Tabelle nächste Seite und Produktbeschreibungen

**Mindestbefestigungsabstand
(minimale Bohrmaße)
für Griffe**



Mindestbefestigungsabstand (Schließkante – Griffbohrung)	Standard (mm)	mit BA 5.0... (mm)
33.2010, 33.2010B	49	20
33.2020	44	20
33.2023	44	
33.2070, 33.2070S	49	20
33.2070S, 33.2070BS	Griffmontage bündig zur Tür-/Schließkante möglich (24 mm)	
40.2010, 40.2010R	55	24
40.2020	48	22
40.2023	48	
550.300GKWL, 550.30BGKWL	43	20
550.33GKLT, 550.33BGKLT	44	20
550.33GKRLT	36	20
550.33GKWL	44	20
550.33KSLT, 550.33BKSLT	54	22
550.33LT, 550.33BLT	49	20
550.40GKLT	47	22
550.40KSLT	54	20
550GKLT, 550.30BGKLT, 550.250GKLT	44	20
550KRLT	63	31
550LT, 550.250LT	48	20
100XA.30...G6	47	
100XA.30...G7	Griffmontage bündig zur Tür-/Schließkante möglich (15 mm)	
111XA.25...G1	43	
111XA.25...G2, ...G3, ...G4	36	
111XA.30...G1	46	
111XA.30...G3, ...G4	39	
160XA.2500G6	39	
160XA.3000G6	46	
160XA.3000G7	Griffmontage bündig zur Tür-/Schließkante möglich (22 mm)	

Polyamid

Edelstahl

Technische Informationen

Normen und Bestellangaben

TECHNISCHE INFORMATIONEN

Übersicht Türdrücker	254 – 255
Übersicht Komponenten	256 – 259
Bestellhilfe Komponenten	260
Bestellangaben Standardbelegungen	
Türdrücker	261
DIN Normen	262 – 270
Glastürbeschläge	271
Techniken	272 – 279
Bestellnummernsystematik	280 – 281

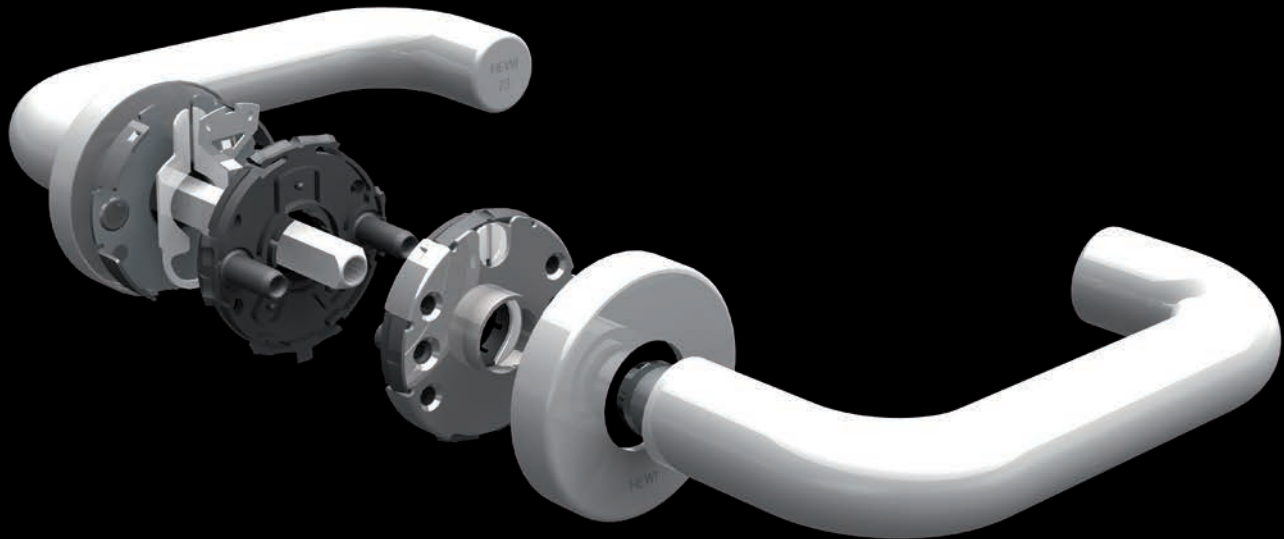

BICOLOR POLYAMID | EDITION MATT



Modell 111.23P...
Seiten 14, 16



Modell 162.21P...
Seiten 18, 20



Modell 251.21PB
Seiten 22, 98, 144

MINI POLYAMID | EDITION MATT



Modell 111.23P...M
Seiten 34, 36, 37



Modell 162.21P...M
Seiten 38, 40, 42



Modell 251.21PBM
Seiten 42, 43, 146, 147

SYSTEM 111 POLYAMID | EDITION MATT



Modell 111...
Seiten 112, 118



Modell 111.23...
Seiten 114, 120



Modell 114.23...
Seiten 116, 121



Modell 115.23
Seite 117

SYSTEM 162 POLYAMID | EDITION MATT



Modell 162.21P...
Seite 130, 134



Modell 165.21P...
Seite 132, 136



Modell 166.21P...
Seite 133, 137

KNÖPFE POLYAMID | EDITION MATT



Modell 122.23...
Seite 123



Modell 123.23...
Seite 169



Modell 138...
Seiten 169, 189

KNOPF-HALBGARNITUREN



Modell 105X
Seite 177



Modell 106X
Seiten 178, 192



Modell 107X
Seite 178



Modell 108X
Seiten 177, 192



Modell 109X
Seite 177



Neu
Modell 275X
Seite 179



Neu
Modell 276X
Seiten 179, 193

MINI EDELSTAHL



Modell 111XAM
Seite 35



Modell 162XAM
Seite 39

MINI SERIE 270



Modell 271XAM
Seite 44



Neu
Modell 271XPM
Seite 45

BICOLOR SERIE 270



Neu
Modell 271XP
Seite 24

SYSTEM 100



Modell 101XA
Seite 52



Neu
Modell 101XP
Seite 52



Modell 103X
Seite 54



Modell 104X
Seite 55

SYSTEM 111



Modell 111X
Seite 62



Modell 112X
Seite 64



Modell 113X
Seite 65

SYSTEM 162



Modell 162X
Seite 72



Modell 165X
Seite 74



Modell 166X
Seite 75

SERIE 170



Modell 173X
Seite 82



Modell 174X
Seite 83

SERIE 180



Modell 185X
Seite 90

MIT GLAS



Modell 185XO
Seite 92

SERIE 270



Neu
Modell 271XA
Seite 100



Neu
Modell 272XA
Seite 101



Neu
Modell 273XA
Seite 102



Neu
Modell 274XA
Seite 103

TÜRDRÜCKER SYSTEM 111

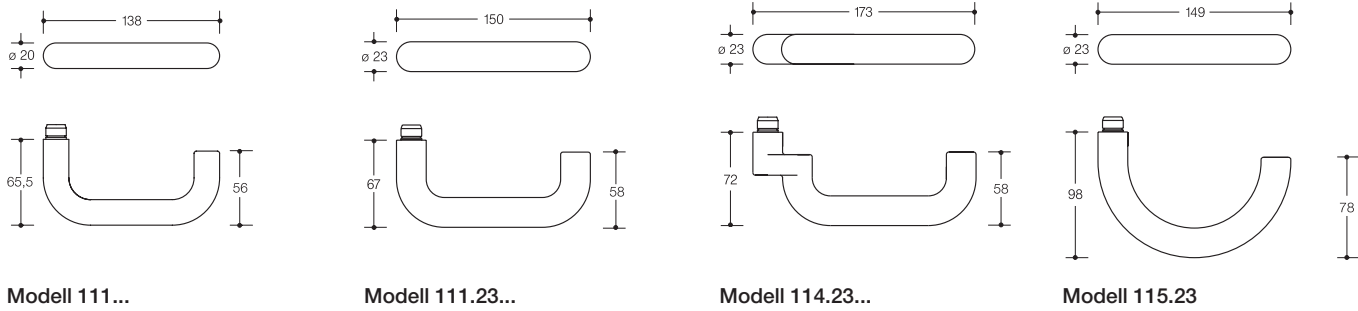

TÜRDRÜCKER SYSTEM 162

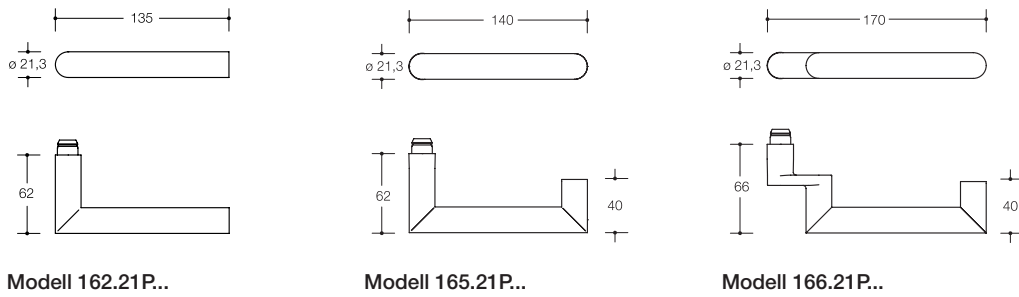

KNÖPFE

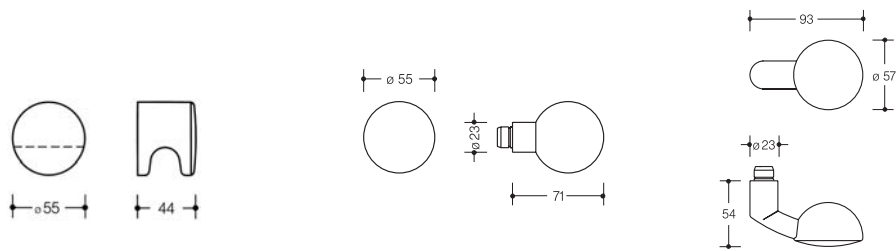

BICOLOR

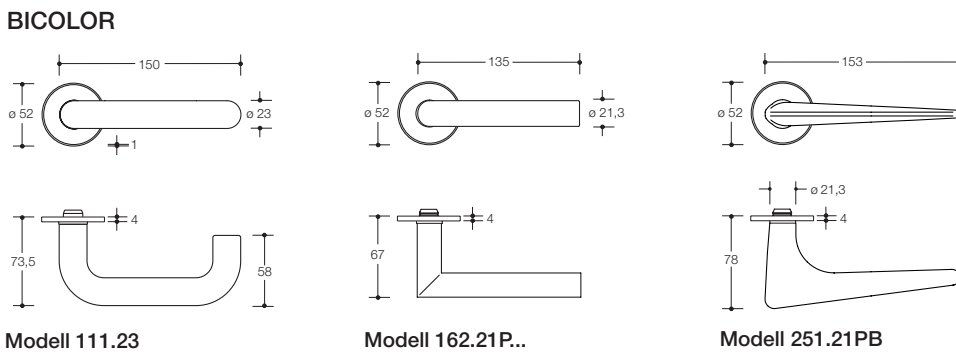

MINI

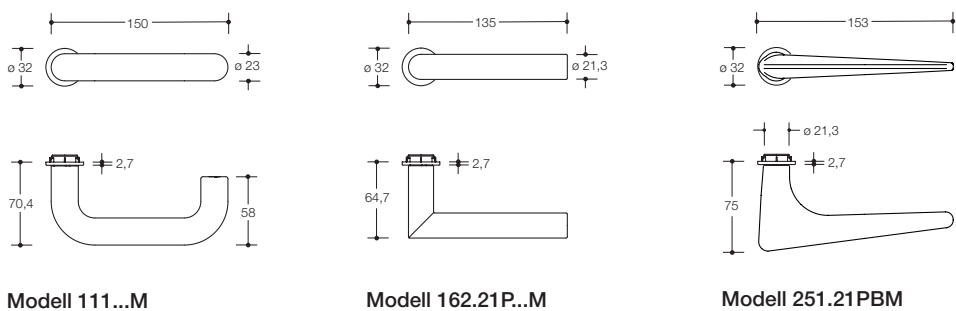

ROSETTEN

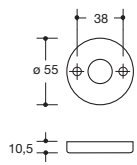

Drückerrosette 305...

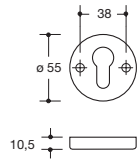

Schlüsselrosette 306...

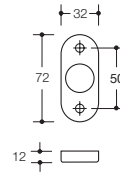

Drückerrosette 315...

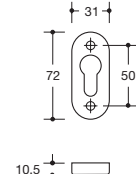

Schlüsselrosette 316...

SCHUTZROSETTEN

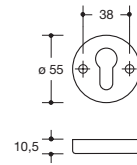

Schutzrosette 306...

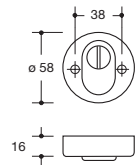

Schutzrosette mit Zylinderabdeckung 306...Z...

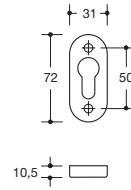

Schutzrosette 316...

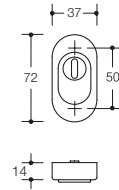

Schutzrosette mit Zylinderabdeckung 316...Z...

SCHILDER

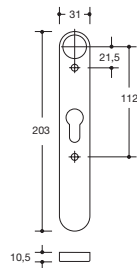

Schild 217...

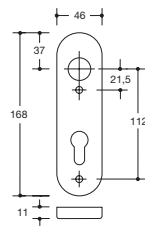

Schild 230...

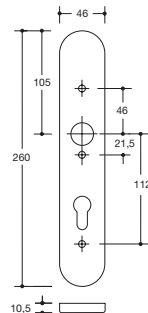

Schild 235...

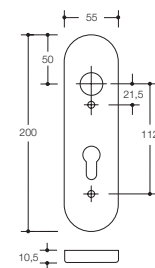

Schild 285...

ROSETTEN BICOLOR

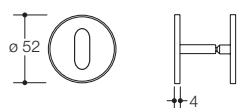

Schlüsselrosette 306.23..I..

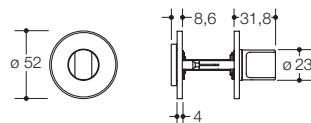

WC-Rosette 306..INR

ROSETTEN MINI

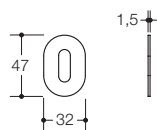

Schlüsselrosette 306P..M..

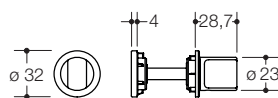

WC-Rosette 306P..MNR

TÜRDRÜCKER SYSTEM 100

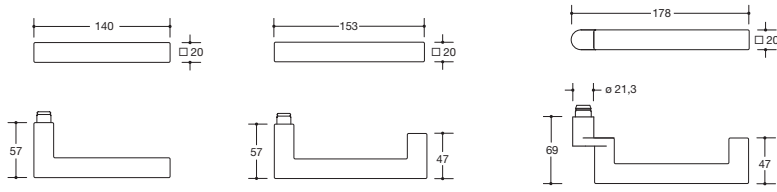

Modell 101X

Modell 103X

Modell 104X

TÜRDRÜCKER SYSTEM 111

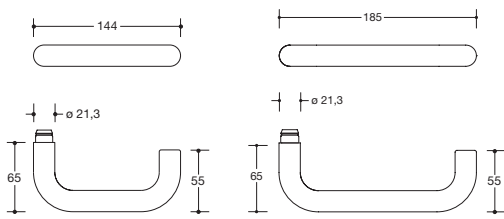

Modell 111X

Modell 112X

Modell 113X

SYSTEM 111 MINI

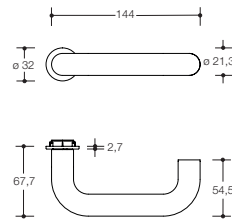

Modell 111XAM

TÜRDRÜCKER SYSTEM 162

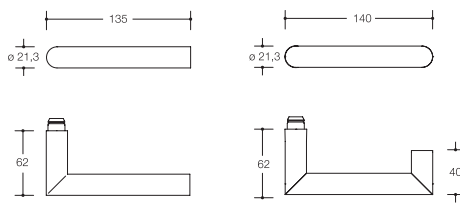

Modell 162X

Modell 165X

Modell 166X

SYSTEM 162 MINI

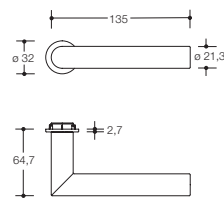

Modell 162XAM

TÜRDRÜCKER SERIE 170

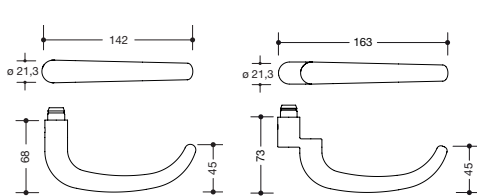

Modell 173X

Modell 174X

TÜRDRÜCKER SERIE 180

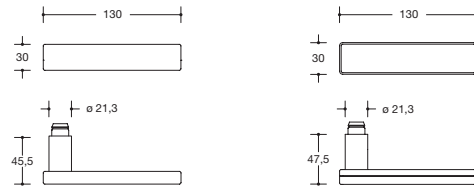

Modell 185X

Modell 185XO

TÜRDRÜCKER SERIE 270

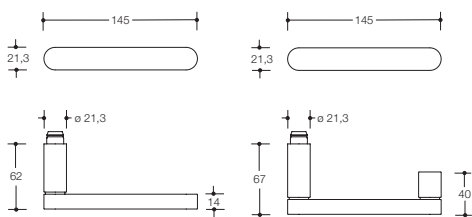

Neu
Modell 271X

Neu
Modell 272X

SERIE 270 MINI

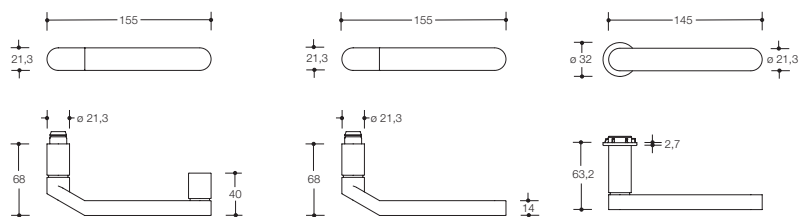

Neu
Modell 273X

Neu
Modell 274X

Modell 270X..M

KNÖPFE

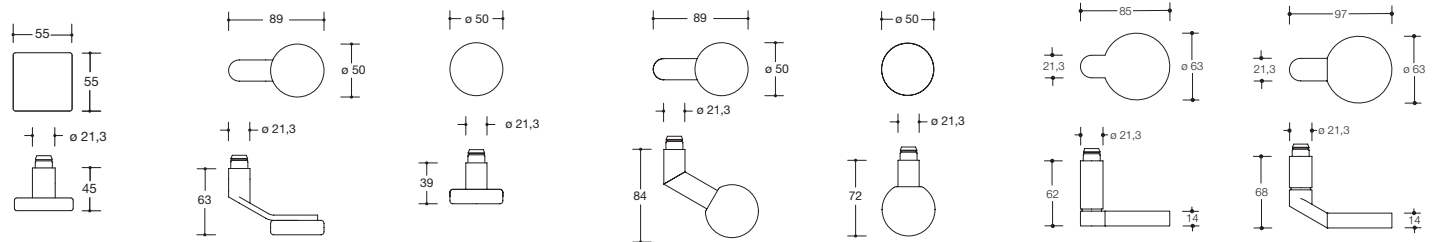

Modell 105X

Modell 106X

Modell 107X

Modell 108X

Modell 109X

Neu
Modell 276X

Neu
Modell 277X

ROSETTEN RUND

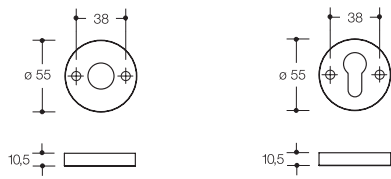

Drückerrosette
305...X..

Schlüsselrosette
306.23X..

ROSETTEN ECKIG

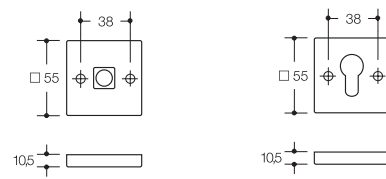

Drückerrosette
307..SX..

Schlüsselrosette
308X..

ROSETTEN MINI

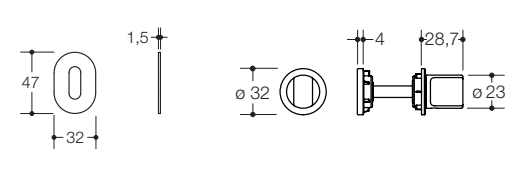

Schlüsselrosette mini
306XAM

WC-Rosette mini
306XAMNR

SCHUTZROSETTEN RUND

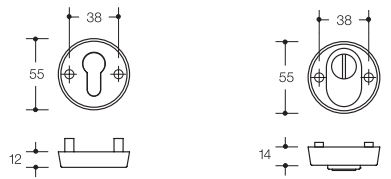

Schutzrosette
306.23X..ES...

Schutzrosette
306.23X..ESZ...

ROSETTEN ECKIG

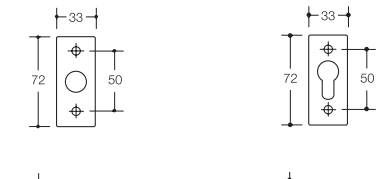

Drückerrosette
317.21X..

Schlüsselrosette
318X../FS

ROSETTEN OVAL

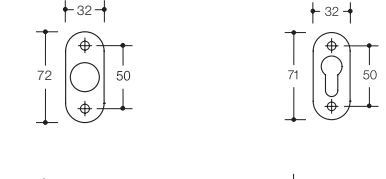

Drückerrosette
315...X

Schlüsselrosette
316X../FS

SCHUTZROSETTEN ECKIG

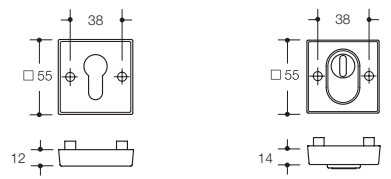

Schutzrosette
308X..ES...

Schutzrosette
308X..ESZ...

SCHUTZROSETTEN ECKIG

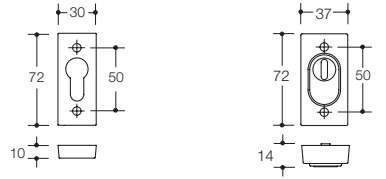

Schutzrosette
318X..ES

Schutzrosette
318X..ESZ

SCHUTZROSETTEN OVAL

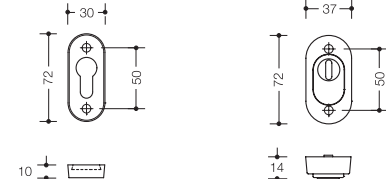

Schutzrosette
316X..ES...

Schutzrosette
316X..ESZ

SCHILDER

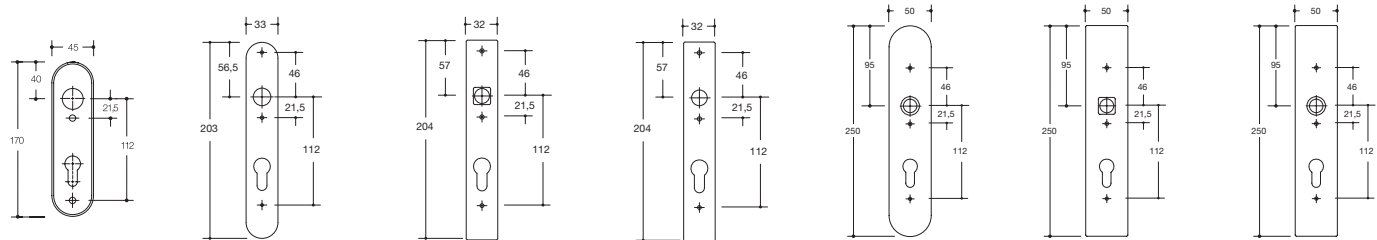

Schild 230...X..

Schild 219.21X..H

Schild 220.20SX..

Schild 220.21X..

Schild 235.21X..

Schild 236.20SX..

Schild 236.21X..

Innentüren (Vollblatttüren)

Zimmergarnitur

Zu verwendende Komponenten

Bauteil	Menge
Drückerlochteile	2 Stück
Drückerrosetten H/R-Technik	1 Paar
Schlüsselrosetten	1 Paar
Alternativ Schilder H/R-Technik	1 Paar
Stift 69.6B H-Technik	1 Stück
Stift 60.9R R-Technik	1 Stück

Frei-Besetzt-Garnitur

Zu verwendende Komponenten

Bauteil	Menge
Drückerlochteile	2 Stück
Drückerrosetten H/R-Technik	1 Paar
WC-Rosetten	1 Paar
Alternativ WC-Schilder H/R-Technik	1 Paar
Stift 69.6B H-Technik	1 Stück
Stift 60.9R R-Technik	1 Stück

Wechselgarnitur

Zu verwendende Komponenten

Bauteil	Menge
Drückerlochteil	1 Stück
Knopflochteil VK 9 mm	1 Stück
Drückerrosetten H/R-Technik	1 Paar
Schlüsselrosetten	1 Paar
Alternativ Schilder H/R-Technik	1 Paar
Stift 79.6B H-Technik	1 Stück
Stift 70.9R R-Technik	1 Stück

Halbgarnitur

Zu verwendende Komponenten

Bauteil	Menge
Drückerlochteil	1 Stück
Drückerrosetten H/R-Technik	1 Stück
Schlüsselrosetten	1 Paar
Alternativ Schilder	1 Stück
Stift 72.7B H-Technik	1 Stück
Stift 72.9R R-Technik	1 Stück

Feuer- und Rauchschutztüren

Feuerschutzgarnitur

Zu verwendende Komponenten

Bauteil	Menge
Drückerlochteile VK 9 mm	2 Stück
Drückerrosetten H/R-Technik	1 Paar
FS-Schlüsselrosetten	1 Paar
Alternativ FS-Schilder	1 Paar
Stift 69.6B H-Technik	1 Stück
Stift 60.9R R-Technik	1 Stück

Feuerschutzgarnitur mit geteiltem Stift

Zu verwendende Komponenten

Bauteil	Menge
Drückerlochteile VK 9 mm	2 Stück
Drückerrosetten H/R-Technik	1 Paar
FS-Schlüsselrosetten	1 Paar
Alternativ FS-Schilder H/R-Tech.	1 Paar
Stift 72.3R H/R-Technik	1 Stück

Feuerschutz-Wechselgarnitur

Zu verwendende Komponenten

Bauteil	Menge
Drückerlochteil VK 9 mm	1 Stück
Knopflochteil VK 9 mm	1 Stück
Drückerrosetten H/R-Technik	1 Paar
FS-Schlüsselrosetten	1 Paar
Alternativ FS-Schilder H/R-Technik	1 Paar
Stift 79.6B H-Technik	1 Stück
Stift 70.9R R-Technik	1 Stück

Spezifische Angaben

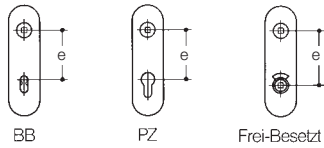

Lochungen/Entfernungen

Messen Sie die Entfernung bei Schließern und Beschlägen. Folgende Entfernungen sind üblich:
 BB = Bundbart e = 72 mm bei Zimmer- und Korridorüren
 PZ = Profilylinder e = 72 mm bei Zimmer- und Korridorüren oder 92 mm bei Haustüren
 Frei-Besetzt e = 78 mm

Weitere Lochungen/Entfernungen auf Anfrage. Bei Bestellung oder Ausschreibung von Rosettengarnituren ist die Angabe der Entfernung nicht erforderlich.

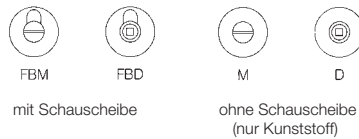

Notöffnungsarten bei Frei/Besetzt-Garnituren

FBM und M sind mit Münze, FBD und D mit Vierkantdornschlüssel zu öffnen. HEWI liefert als Standard FBM.

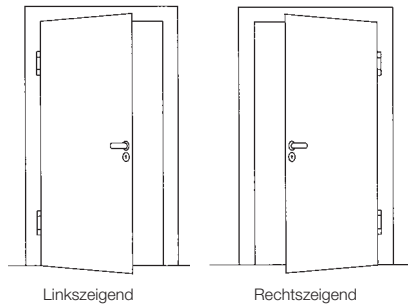

Links- und rechtszeichend für Türbeschläge

Bei Drückern mit Knopf 138 und Serie 270: Die Drücker sind rechts- oder linkszeichend (abhängig von der Öffnungsrichtung der Tür). Rechtszeichend bedeutet: das Drückerende zeigt nach rechts.

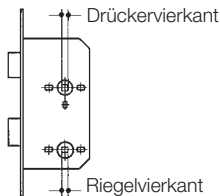

Drücker- und Riegelvierkant

Lieferbare Drückervierkante: 7, 8, 8,5, 9 und 10/8 mm.

Riegelvierkant bei Badzellen- oder WC-Türschloss 7 oder 8 mm.

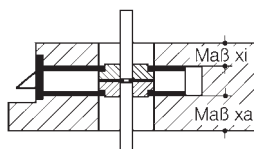

Maß „x innen“ und „x außen“

bei Feuerschutzgarnitur mit geteiltem Stift

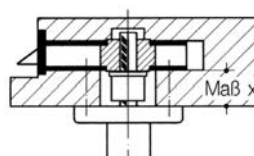

Maß „x“

bei Halbgarnituren

Bestellangaben

- **Bestellnummer**
- **Oberfläche**
bei Produkten aus Edelstahl
- **Farbe**
bei Produkten aus Polyamid
- **Lochung bzw. Notöffnungsart**
bei Frei-Besetzt-Garnituren (siehe links)
- **Maß x**
bei Halbgarnituren (Erklärung siehe unten)
- **Maß „x innen“, Maß „x außen“**
bei Feuerschutzgarnituren mit geteiltem Stift (Erklärung siehe unten)
- **Entfernung**
bei Verwendung von Schildern (übliche Maße siehe nebenstehende Abbildung)
- **Drücker rechts- oder linkszeichend**
- **Drückervierkant**
- **Türstärke**

Entfernungen für Schweiz und Österreich sind nicht aufgeführt.

Standardbelegungen Edelstahl | Polyamid

Sofern nur die Artikelnummer bei der Bestellung angegeben wird, gehen wir von folgender Standardbelegung aus:

1. Zimmergarnituren: TS = 40 mm, VK = 8 mm, Lochung PZ, Entfernung = 72 mm bei Schildgarnitur
2. Feuerschutzgarnituren: TS = 48 mm, VK = 9 mm, Lochung PZ, Entfernung = 72 mm bei Schildgarnitur
3. Frei-Besetzt-Garnituren: TS = 40 mm, VK = 8 mm, Notöffnungsart mit Münze, Entfernung = 78 mm bei Schildgarnitur

TÜRBSCHLÄGE NACH DIN EN 1906

HEWI Türbeschläge sind nach DIN EN 1906 geprüft und überwacht. In der Norm werden die Anforderungen und Prüfverfahren festgelegt. Die Einstufung unserer Türbeschläge erfolgt nach einem Klassifizierungsschlüssel, der die Türbeschläge in die

Klasse 4 – R/H-Technik, flache Rosetten und bicolor einteilt.

HEWI Türbeschläge werden im laufenden Produktionsprozess überwacht und über die normale Normanforderung hinaus in einem Dauertest geprüft. Die Türbeschläge werden in einer Prüfvorrichtung getestet, in dem die Belastungs- und Bewegungsabläufe simuliert werden. HEWI Türbeschläge weisen nach diesem Belastungstest durch die gewählte Verbindungstechnik keine spürbare Spielzunahme auf.

Hier die wichtigsten Kriterien aus der DIN EN 1906:

Folgende Festigkeiten müssen nach DIN EN 1906 für die Torsions- und Zugfestigkeit erreicht werden:

Torsionsfestigkeit

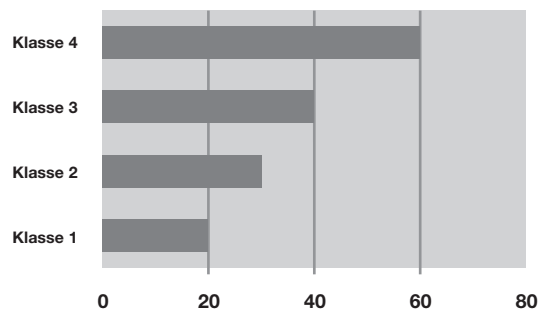

Zugfestigkeit

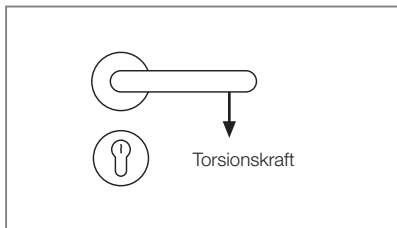
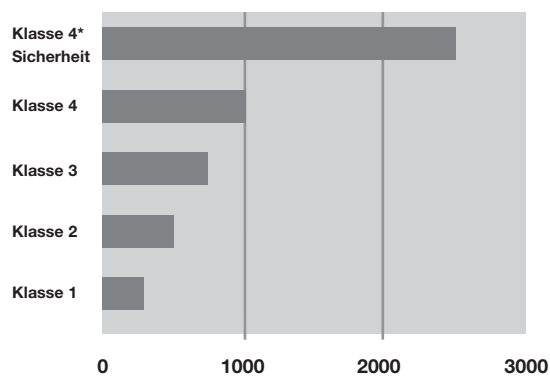

bicolor, mini, H- und R-Technik Produkte der Klasse 4 'Sicherheit' erfüllen die erhöhten Anforderungen an die Zusatzprüfung mit einer Zugbelastung von $F = 2500\text{ N}$. Die Prüfung „Sicherheit“ ist nicht mit der Begrifflichkeit „Schutzbeschläge“ zu verwechseln.

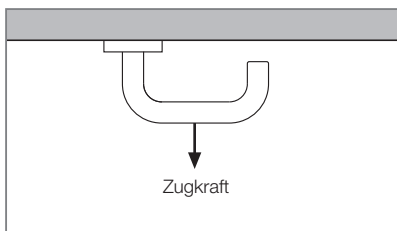

Dauerhaftigkeit (Prüfzyklen)

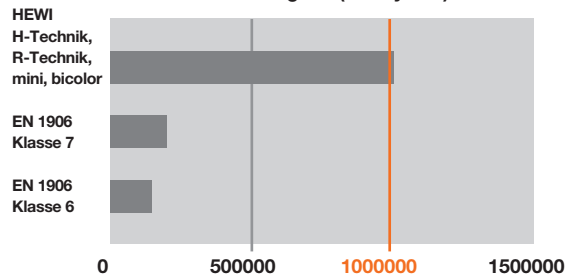

*5. Stelle im Klassifizierungsschlüssel

Für die Anwendung dieser Europäischen Norm sind Türdrücker und Türkäufe auf Türschildern oder Rosetten nach folgenden 8-stelligen Schlüsseln klassifiziert:

- z. B. HEWI H-Technik | 8 mm Vierkant 111XAH01.130

4	7	-	0	1	5	0	A
---	---	---	---	---	---	---	---
- z. B. HEWI H-Technik | 9 mm Vierkant 111XAH11.130

4	7	-	B1	1	5	0	A
---	---	---	----	---	---	---	---
- z. B. HEWI R-Technik | 9 mm Vierkant 111R11.230

4	7	-	D1	1	5	0	U
---	---	---	----	---	---	---	---

Klassifizierungsschlüssel	Stelle	mögliche Klasse	Klasse	Bedeutung der Klasse
Gebrauchskategorie	1	1 bis 4	1	mittlere Benutzung durch Personen mit großer Sorgfalt, geringes Risiko falscher Anwendung (z. B. Innentüren von Wohngebäuden)
			2	mittlere Benutzung durch Personen mit großer Sorgfalt, mit gewissem Risiko falscher Anwendung (z. B. Innentüren von Bürogebäuden)
			3	häufige Benutzung durch Publikum oder Personen mit gewisser Sorgfalt sowie hohem Risiko falscher Anwendung (z. B. Innentüren von Bürogebäuden mit Publikumsverkehr)
			4	häufige Benutzung durch Publikum mit Risiko von Gewaltanwendung oder Sachbeschädigung (z. B. Türen in Sportstadien, Kasernen oder öffentlichen Gebäuden)
Dauerhaftigkeit	2	6 bis 7	6	100.000 Prüfzyklen
			7	200.000 Prüfzyklen
Türmasse	3	nicht relevant	-	keine Klassifizierung festgelegt
Feuerbeständigkeit	4	0, A, B, C oder D	0	keine Leistung festgelegt
			A	geeignet für den Einbau in Rauchschutztüren
			A 1	dto., mit 200.000 Prüfzyklen an einer Prüftür geprüft
			B	geeignet für den Einbau in Rauch- und Feuerschutztüren
			B 1	dto., mit 200.000 Prüfzyklen an einer Prüftür geprüft
			C	geeignet für den Einbau in Rauch- und Feuerschutztüren mit Anforderungen an Schilder und Rosetten
			C 1	dto., mit 200.000 Prüfzyklen an einer Prüftür geprüft
			D	geeignet für den Einbau in Rauch- und Feuerschutztüren mit Anforderungen an einen Drückerkern
			D 1	dto., mit 200.000 Prüfzyklen an einer Prüftür geprüft
Sicherheit	5	0 oder 1	0	für normale Zwecke
			1	Sicherheitsanforderungen
Korrosionsbeständigkeit	6	0 bis 5	0	keine Klassifizierung festgelegt
			1	geringe Korrosionsbeständigkeit (24 Std. Salzprühtest)
			2	mäßige Korrosionsbeständigkeit (48 Std. Salzprühtest)
			3	hohe Korrosionsbeständigkeit (96 Std. Salzprühtest)
			4	extrem hohe Korrosionsbeständigkeit (240 Std. Salzprühtest)
			5	außergewöhnlich hohe Korrosionsbest. (480 Std. Salzprühtest)
Einbruchschutz	7	0 bis 4	0	nicht einbruchhemmend
			1	gering einbruchhemmend
			2	mäßig einbruchhemmend
			3	stark einbruchhemmend
			4	extrem stark einbruchhemmend
Ausführungsart	8	A, B oder U	A	mit Federunterstützung
			B	mit Federvorspannung
			U	ohne Federunterstützung

Technische Informationen



FEUERSCHUTZBESCHLÄGE NACH DIN 18273

Feuerschutzgarnituren unterliegen speziellen Anforderungen hinsichtlich ihrer Konstruktions-, Funktions- und Beanspruchungskriterien. Festgelegt sind diese Anforderungen in folgenden Normen:

DIN 4102, Teil 5 + 18
 DIN 18082, Teil 1
 DIN 18095, Teil 1 + 2
 DIN 18273

HEWI Feuerschutzgarnituren erfüllen die Vorgaben der oben stehenden Normen und sind geprüft. HEWI Feuerschutzgarnituren werden entsprechend den Richtlinien der Bauregelliste A (6.17) güteüberwacht und haben ein Überwachungszertifikat (ÜZ). Weitere Informationen finden Sie unter: www.hewi.de

Bitte beachten:

Dies gilt nur, wenn die Garnituren als komplette Einheit mit allen Zubehörteilen von einem Hersteller eingebaut werden, d.h. die Bauteile dürfen nicht von mehreren Herstellern gemischt werden. Zitat DIN18273, Absatz 5.1:

„Türdrückergarnituren für Feuerschutz- und Rauchschutztüren müssen eine Baugruppe bilden, deren Einzelteile vom Beschlaghersteller aufeinander abzustimmen sind. Der Beschlaghersteller hat diese Einzelteile als zusammengehörig zu benennen und zu bezeichnen (z. B. in Stücklisten). Ein Zusammensetzen einer Drückergarnitur aus nicht benannten Einzelteilen - auch des gleichen Herstellers - ist nicht zulässig, auch dann nicht, wenn auch für diese Einzelteile der Nachweis der Eignung nach dieser Norm erbracht wurde.“

Zur einheitlichen Vorgehensweise der Beschläge-Hersteller in Deutschland bzgl. FS-Garnituren und FS-Komponenten hat der Fachverband Schloss+Beschlagindustrie folgende Informationen herausgegeben:

Ergänzende Hinweise für Türdrückergarnituren für Feuer- und Rauchschutztüren nach DIN 18273

Lieferung als Komplettgarnitur

Bei Komplettlieferung der Türdrückergarnitur für Feuer- und Rauchschutztüren durch den Beschlaghersteller in Form von Drückerstift, Drücker, Lagerung und Zubehörteilen bleibt die Verfahrensweise wie bisher, eine gesonderte Kennzeichnung der komplett gelieferten Einheit ist nicht erforderlich.

Die Bezeichnung der Übereinstimmung der Produkte zu DIN 18273 ist auf Begleitunterlagen enthalten, eine gesonderte Kennzeichnung der Einzelteile nicht erforderlich.

Lieferung von Feuerschutzbeschlägen als Einzelkomponenten

Sofern die Lieferung in Einzelteilen erfolgt, gehen einige Verpflichtungen zur Aufrechterhaltung der Ü-Kennzeichnung gemäß DIN 18273 auf die Beschlaghändler über. Diese müssen in ihrer Dokumentation darauf hinweisen, dass nur zusammengehörige Bauteile die Kriterien der DIN 18273 erfüllen.

Die Beschlaghändler müssen eine eindeutige Zuweisung zusammengehöriger Bauteile in ihrer Dokumentation entsprechend der Herstellerangaben vornehmen.

Verschiedene Türdrücker eines Beschlagherstellers können sich zwar optisch unterscheiden, jedoch technisch zu gleichen Bauarten gehören. Sofern Komponenten einzeln vom Beschlaghersteller an den Handel geliefert werden, wird hierzu auf der Umverpackung oder dem Produkt eine Kennzeichnung angebracht. Diese Kennzeichnung hat folgende einheitliche Form:

Herstellerzeichen + 

Der Beschlaghändler hat dann die Verantwortung, die Verarbeiter in geeigneter Weise zu informieren. Der Verarbeiter hat die Verantwortung, nur zugelassene Kombinationen auszuwählen und zu montieren.

Freies Zusammenstellen durch Beschlaghandel/Verarbeiter

Ein freies Zusammenstellen von Feuerschutzgarnituren aus Bauteilen eines Herstellers oder sogar das Mischen von für den Brand- und Rauchschutz geeigneten Drückergarnituren verschiedener Hersteller ist nicht zulässig.

FEUER- UND RAUCHSCHUTZTÜREN

Türbeschläge für Feuer- und Rauchschutztüren erhalten Sie in R/H-Technik in folgenden Funktionen:

Feuerschutzgarnitur

Funktion: Die Tür ist von innen und außen mit einem Schlüssel verschließbar.

Die unverschlossene Tür kann von beiden Seiten mit dem Türdrücker geöffnet werden.

Deutschland

- Geprüft nach DIN 18273FS und gekennzeichnet mit dem Ü-Zeichen
- Stiftverbindung VK 9 mm
- Die flachen Rosetten sind ausschließlich nach DIN 18273 geprüft

Österreich

- Geprüft und gekennzeichnet nach ÖNORM B3859
- Stiftverbindung VK 8,5 mm
- von der ÖNORM B3859 sind Rahmentürrosetten ausgeschlossen

Feuerschutzgarnituren für Vierkant 8 mm (z. B. Schweiz) auf Anfrage.

Feuerschutzwechsel-Garnitur

Funktion: Die Tür ist von innen und außen mit einem Schlüssel verschließbar.

Die unverschlossene Tür kann von innen mit dem Türdrücker, von außen dagegen nur mit dem Schlüssel geöffnet werden. Wechselgarnituren sind nur in Verbindung mit einem Wechselschloss verwendbar.

Deutschland

- Geprüft nach DIN 18273FS und gekennzeichnet mit dem Ü-Zeichen
- Stiftverbindung VK 9 mm

Österreich

- Geprüft und gekennzeichnet nach ÖNORM B3859
- Stiftverbindung VK 8,5 mm
- von der ÖNORM B3859 sind Rahmentürrosetten ausgeschlossen

Feuerschutzgarnituren für Vierkant 8 mm (z. B. Schweiz) auf Anfrage.

Feuerschutzgarnitur mit geteiltem Stift

Funktion: Die Tür ist von innen und außen mit einem Schlüssel verschließbar.

Die unverschlossene Tür kann von beiden Seiten mit dem Türdrücker geöffnet werden.

Bei verschlossener Tür entriegelt der Drücker die Tür in Fluchtrichtung. Dies ermöglicht ein Stift, der geteilt ist und sich unabhängig voneinander drehen lässt. Garnituren mit geteiltem Stift sind nur in Verbindung mit einem Schloss für Fluchttüren (mit geteilter Schlossnuss) verwendbar.

- Geprüft nach DIN 18273FS und gekennzeichnet mit dem Ü-Zeichen
- geteilter Stift VK 9 mm
- geprüfte und zertifizierte Produkte nach DIN EN 179 mit diversen Schlossherstellern siehe www.hewi.de

MASSANFORDERUNG

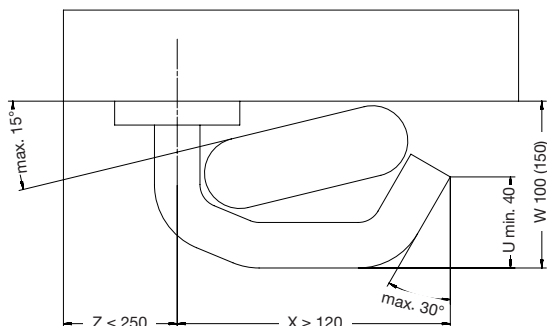

Legende

- U** Mindestmaß des rückläufigen Drückerendes
- W** maximaler Überstand
- X** Mindestlänge
- Z** Abstand von der Stirnkante der Tür

HINWEISE ZU DIN EN 179 UND DIN EN 1125

Die Norm hat Gültigkeit seit 2004. Sie ist im Jahr 2008 in einer überarbeiteten Version erschienen. Nur durch die Gültigkeit entsteht keine Anwendungspflicht. Eine Anwendungspflicht besteht in Deutschland erst dann, wenn diese Normen in den Landesbauordnungen (LBO) bzw. Musterbauverordnungen (MBO) der Länder vorgeschrieben sind. Damit nicht von allen Bundesländern eine Prüfung und Zulassung der einzelnen Normen erfolgen muss, verweisen die Bundesländer in ihren LBO auf die Bauregelliste. Die in den Bauregellisten aufgeführten Normen gelten automatisch für alle LBO. Da es sich bei der Normen DIN EN 179 um eine harmonisierte europäische Normen handelt, müssten diese Norm in der Bauregelliste Teil B aufgenommen werden und wären somit anzuwenden.

Die Aufnahme in die Bauregelliste erfolgte, wurde aber einige Zeit später wieder rückgängig gemacht. In der aktuellen Bauregelliste Teil B ist die Norm nicht enthalten. Die Bundesländer distanzieren sich zur Zeit von einer generellen zwingenden Anwendung der DIN EN 179 für Türen in Flucht- und Rettungswegen, weisen aber darauf hin, dass genau diese Anwendung im Einzelfall durch die zuständige Bauaufsichtsbehörde verlangt werden kann.

ANWENDUNGSEMPFEHLUNG

Alle Beschläge für Flucht- und Rettungswege grundsätzlich nach DIN EN 179 (Notausgangverschluss, s.u.) oder DIN EN 1125 (Paniktürverschluss, s.r.) ausschreiben bzw. realisieren. Legen Sie für alle relevanten Türen im Gebäude die jeweilige Verschlussart (Notausgangs- oder Paniktürverschluss) fest und schreiben Sie diese Positionen im Leistungsverzeichnis aus. Schloss und Beschlag müssen in diesem Fall getrennt ausgeschrieben werden – wählen Sie zuerst die gewünschten Beschläge und dann die dafür zu gelassenen Schlösser bzw. Zubehörbauteile aus. Sind Sie bei der Bestimmung der Verschlussart unsicher, verwenden Sie zur Sicherheit eine Panikstange.

TÜRBSCHLÄGE UND DRÜCKERGRIFF

Notausgangverschluss | Allgemeines

Für einen funktionsfähigen zertifizierten Notausgangverschluss sind nicht nur die entsprechenden Türbeschläge oder Drückergriffe erforderlich, sondern auch ein Schloss mit Schließblech! Einige Kriterien, die die Türbeschläge erfüllen müssen, sind unten aufgeführt. Nach Bauart unterscheidet die Norm noch ein- und zweiflügelige Notausgangverschlüsse, so dass dann weitere Bauteile zum Notausgangverschluss gehören. Der Notausgangverschluss soll im Gefahrenfall mit nur einer Handbewegung ein möglichst schnelles Verlassen des Raumes durch die Notausgangstür ermöglichen. Unabhängig davon, ob die Tür verriegelt ist oder nur die Falle die Tür verschließt.

Die Norm findet Anwendung an Notausgängen, an denen nicht mit Paniksituationen zu rechnen ist. Die Menschen im Gebäude sind mit den Ausgängen und deren Beschlägen vertraut.

Notausgangverschluss Typ A

Zur Erfüllung der Anforderungen der DIN EN 179 dürfen Türbeschläge nur mit gemeinsam geprüften und zertifizierten Schlössern eingesetzt werden. Die Türbeschläge der R- und H-Technik wurden mit zahlreichen Schlossherstellern zertifiziert und mit einer CE-Konformitätskennzeichnung versehen.

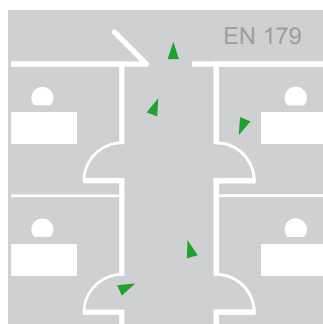

SYSTEM 111 POLYAMID | EDITION MATT



Modell 111...
Seiten 112, 118

Modell 111.23...
Seiten 114, 120

Modell 114.23GK...
Seiten 116, 121

Modell 115.23
Seite 117

SYSTEM 162 POLYAMID | EDITION MATT



Modell 165.21P..
Seiten 132, 136

Modell 166.21P..
Seiten 133, 137

SYSTEM 100 EDELSTAHL



Modell 103X
Seite 54

Modell 104X
Seite 55

SERIE 270 EDELSTAHL



Neu
Modell 272XA
Seite 101

Neu
Modell 273XA
Seite 102

SYSTEM 111 EDELSTAHL



Modell 111X
Seite 62

Modell 112X
Seite 64

Modell 113X
Seite 65

SYSTEM 162 EDELSTAHL



Modell 165X
Seite 74

Modell 166X
Seite 75

SERIE 170 EDELSTAHL



Modell 173X
Seite 82

Modell 174X
Seite 83

AUSZUG AUS DIN EN 179

1	Nutzungskategorie	3 = hohe Nutzung
2	Dauerfunktionstüchtigkeit	6 = 100.000 Prüfzyklen 7 = 200.000 Prüfzyklen
3	Türmasse	5 = ≤ 100 kg 6 = ≤ 200 kg 7 = > 200 kg
4	Einsatz in Rauch- und Feuerschutztüren	0 = nicht für die Verwendung an Feuer-/Rauchschutztüren zugelassen A = geeignet für die Verwendung an Rauchschutztüren auf der Grundlage der Anforderungen nach B.1 B = geeignet f. die Verwendung an Feuer-/Rauchschutztüren auf der Grundlage einer Prüfung nach EN 1634-1
5	Sicherheit von Personen	1 = höchste Klasse
6	Korrosionsverhalten	3 = 96h DIN EN 1670 4 = 240h DIN EN 1670
7	Einbruchschutz	2 = 1000 N 3 = 2000 N 4 = 3000 N 5 = 5000 N
8	Überstand Beschlag	1 ≤ 150 mm 2 ≤ 100 mm
9	Betätigungsart	A = Drückerbetätigung B = Stoßplattenbetätigung

HEWI zertifizierte Notausgangsbeschläge sind mit folgendem Symbol gekennzeichnet:



Notausgangsverschluss nach dieser Norm Typ B

HEWI Drückergriffe aus Edelstahl und Kunststoff sind nach Norm DIN EN 179 in die Kategorie Notausgangsverschluss TYP B eingestuft. HEWI Drückergriffe sind geprüft und zertifiziert.

Für die Kombinationen mit Schloss- und Schließblechserien sind folgende Drückergriffe zugelassen:

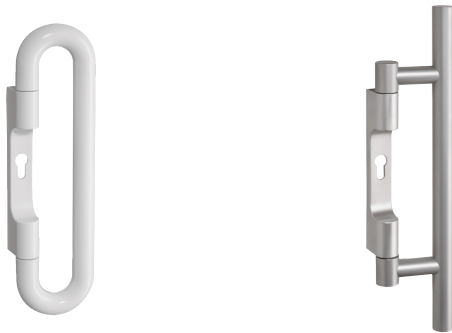

FSDG...8... | 111PBDG...

162XADG...6...

Für einen funktionsfähigen zertifizierten Notausgangsverschluss sind nicht nur die entsprechenden Drückergriffe erforderlich, sondern auch ein Schloss mit Schließblech sowie je nach Notausgangstür oder -verschluss weitere Bauteile/Zubehörteile.

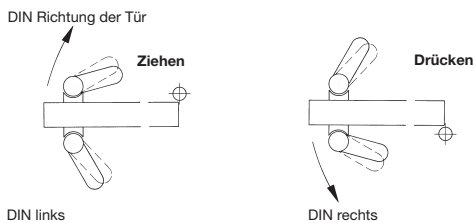

HINWEISE ZU DIN EN 1125

Paniktürverschlüsse mit horizontaler Betätigungsstange für Türen in Rettungswegen

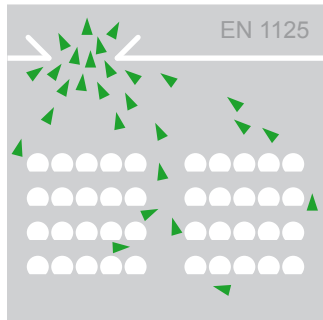

Allgemeines

Für einen funktionsfähigen zertifizierten Paniktürverschluss sind nicht nur die entsprechenden Panikstangen/Druckstangen erforderlich, sondern auch ein Schloss mit Schließblech! Nach Bauart unterscheidet die Norm noch ein- und zweiflügelige Notausgangsverschlüsse, so dass dann weitere Bauteile zum Notausgangsverschluss gehören.

Der Notausgangsverschluss soll im Gefahrenfall ein möglichst schnelles Verlassen des Raumes durch die Notausgangstür ermöglichen. Unabhängig davon, ob die Tür verriegelt ist oder nur die Falle die Tür verschließt.

Die Notausgangstür muss selbst unter einer Druckbelastung von 1000 N auf das Türblatt über die Panikstange geöffnet werden können.

Die Freigabekraft an der Panikstange darf 220 N nicht überschreiten.

Diese und weitere Anforderungen sind in der Norm DIN EN 1125 dokumentiert, wie z. B. Dauerfunktionstüchtigkeit, Feuerschutztauglichkeit, Widerstand gegen Missbrauch, usw. Die Paniktürverschlüsse müssen nach dieser Norm geprüft und zertifiziert werden.

Ein CE-Kennzeichnung am Produkt stellt sicher, dass nur geprüfte und normkonforme Paniktürverschlüsse eingebaut werden.

Die Norm findet Anwendung an Notausgängen, an denen Paniksituationen entstehen können. Die Menschen im Gebäude sind mit den Ausgängen und deren Beschlägen nicht vertraut.

Gegenbeschlag zur Panikstangenbefestigung

Gegenbeschläge bestehen aus einem Blindschild (1) und einem Türdrücker mit Schild 219... (2) zur Gegenverschraubung der Panikstange.

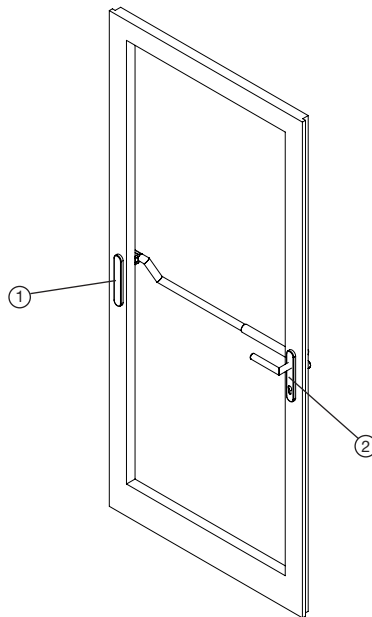

AUSZUG AUS DIN EN 1125

1	Nutzungskategorie	3 = hohe Nutzung
2	Dauerfunktionstüchtigkeit	6 = 100.000 Prüfzyklen 7 = 200.000 Prüfzyklen
3	Türmasse	5 = ≤ 100 kg 6 = ≤ 200 kg 7 = > 200 kg
4	Einsatz in Rauch- und Feuerschutztüren	0 = nicht für die Verwendung an Feuer-/Rauchschutztüren zugelassen A = geeignet für die Verwendung an Rauchschutztüren auf der Grundlage der Anforderungen nach B.1 B = geeignet f. die Verwendung an Feuer-/Rauchschutztüren auf der Grundlage einer Prüfung nach EN 1634-1
5	Sicherheit von Personen	1 = höchste Klasse
6	Korrosionsverhalten	3 = 96h DIN EN 1670 4 = 240h DIN EN 1670
7	Einbruchschutz	2
8	Überstand Beschlag	1 ≤ 150 mm 2 ≤ 100 mm
9	Betätigungsart	A = Griffstange B = Druckstange
10	Anwendungsbereich der Tür	A = ein- und zweiflügelige Tür, Gang- und Standflügel B = nur einflügelige Tür C = zweiflügelige Tür nur Standflügel

HEWI zertifizierte Paniktürverschlüsse sind mit folgendem Symbol gekennzeichnet:



Die entsprechenden Zertifikate stehen Ihnen bei den Schlossherstellern sowie HEWI zur Verfügung.

Paniktürverschluss mit Betätigungsstange

HEWI Panikstangen und -griffe sind nach Norm DIN EN 1125 in die Kategorie Notausgangverschluss TYP A und B eingestuft.

HEWI Panikstangen und -griffe sind geprüft und zertifiziert.

Für die Kombinationen mit Schloss- und Schließblechserien sind folgende Produkte zugelassen:



PS111XA...

PS160XA...

HEWI hat bei den Panikstangen mit folgenden Schlosspartnern eine Zertifizierung durchgeführt: Assa Abloy, BKS, BMH, Fuhr, GEZE, Grundmann, KFV, MSL, DOM oder Wilka.

DIN-Richtungen bei Panikstangen

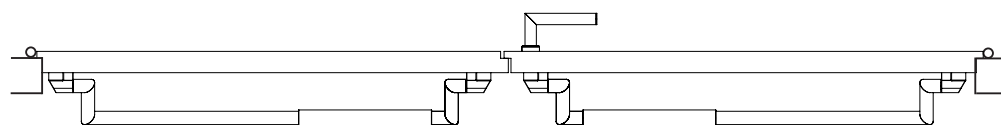

Standflügel DIN Rechts

Gangflügel DIN Links

GLASTÜRBESCHLÄGE OHNE ROSETTEN

Die rosettenlosen Glastürschlösser benötigen einen Türbeschlag mit einer Stiftverbindung und einer speziellen Lagerbuchsen für die Reduzierung des Lagerdurchmessers von D = 18 mm auf D = 16 mm.

Bei Bestellung über die Artikelnummer für Glastürbeschläge z. B. 111XAG01.100 sind das Türdrückerpaar und die Lagerbuchsen im Lieferumfang enthalten.

Sollten Sie einen Glastürbeschlag benötigen, der nicht mit einer Artikelnummer versehen ist, so können Sie ihn auch über Einzelteile bestellen.

Möglich sind hier alle Türdrückerpaare in Edelstahl (H-Technik) und Kunststoff (R-Technik).

Zusätzlich bestellen Sie die Lagerbuchsen:

2x Artikelnummer 53712 (Kunststoff schwarz glänzend) oder

2x Artikelnummer 70422 (Kunststoff schwarz matt).

Wir haben die Glastürbeschläge mit Schlössern von Dorma Glas und Wilhelm Schlechtendahl & Söhne geprüft.

Die verschiedenen Glastürschlösser für rosettenlose Montage der beiden Hersteller können mit den rosettenlosen Beschlägen von HEWI montiert werden.

GLASTÜRBESCHLÄGE MIT ROSETTEN

Die Glastürschlösser mit Rosetten benötigen einen Türbeschlag mit einer Rasttechnik und/oder Stiftverbindung.

Das Verbindungssystem ist sowohl in der H-Technik (z. B. Edelstahl) als auch in der R-Technik (Kunststoff) enthalten.

Bei einer Bestellung über die vorhandene Artikelnummer für einen Glastürbeschlag z. B. 100XAG01.130 sind das Türdrücker- und Rosettenpaar sowie ein Befestigungsset enthalten.

Sollten Sie einen Glastürbeschlag benötigen, der nicht mit einer Artikelnummer versehen ist, können Sie ihn auch über Einzelteile bestellen.

Möglich sind hier alle Türdrückerpaare in Edelstahl (H-Technik) und Kunststoff (R-Technik) mit entsprechenden Rosetten und Befestigungsmaterial. z. B. 101XAH | VK 8 mm | TS 40 mm - 305.20SXAH | TS 40 mm oder 111.23R | VK 8 mm | TS 40 mm - 305.23R | TS 40 mm.

Bei den Glastürschlössern von Dorma Glas wie z. B. Dorma Junior Office oder Junior Office Classic können aus dem Sortiment standardmäßige Rosetten der H-/R-Technik eingesetzt werden. Die Glastürschlösser bieten die Möglichkeit, die Rosetten gegeneinander zu verschrauben.

Weiterhin kann auch das Glastürschloss von Wilh. Schlechtendahl & Söhne Atelier F/R Business Line mit den Standardartikeln verwendet werden.

Bei den Glastürschlössern von Dorma Glas - Studio Rondo/Studio Classic - haben Sie die Möglichkeit, das Schloss vorgerichtet zur Türbeschlagsmontage vorne oder hinten zu bestellen, siehe www.dorma-glas.de.

Im HEWI Befestigungsmaterial haben Sie die erforderlichen Materialien, um diese spezielle Montage durchzuführen. Die Ausführung Studio - Privat Line von Wilh. Schlechtendahl & Söhne kann mit den Türdrückerpaaren und den Rundrosetten der R-Technik kombiniert werden.

Bei Bestellungen für H-Technik in Verbindung mit diesem Glastürschloss wenden Sie sich bitte an unseren Support.

Somit haben Sie die Möglichkeit, alle Türbeschläge als Glastürbeschlag mit und ohne Rosetten zu verwenden.

R-Technik | Gebrauchskategorie 4

Hochfrequentierte Objekttüren | Vandalismus

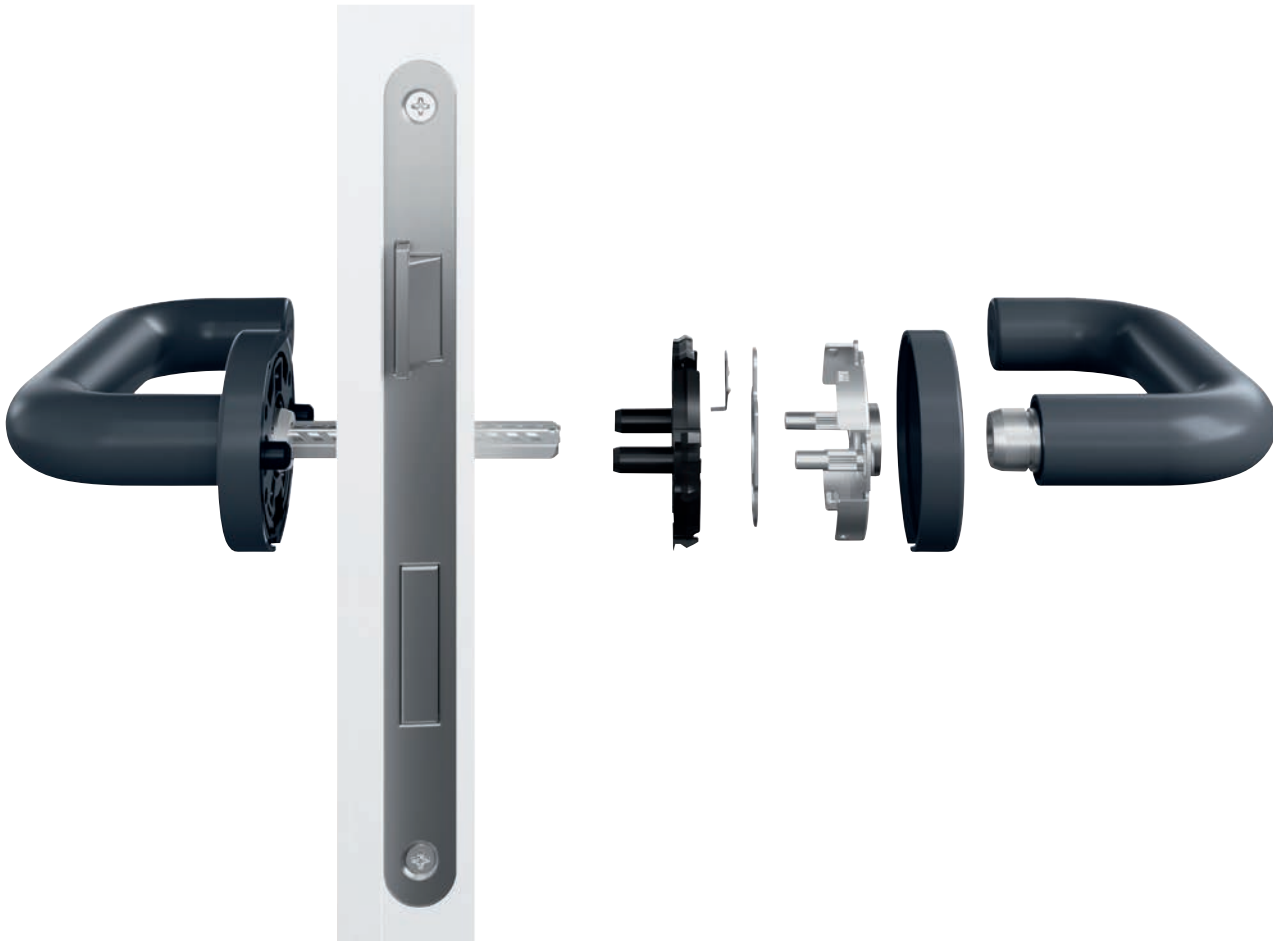

Funktionale Aspekte

Klassifizierungsschlüssel

1 Gebrauchskategorie	Klasse 2/4
2 Dauerhaftigkeit	Klasse 7
3 Türmasse	keine Klassifizierung festgelegt
4 Feuerbeständigkeit	Klasse 0, optional Klasse D1
5 Sicherheit	Klasse 1
6 Korrosionsschutzklasse	Klasse 5
7 Einbruchschutz	Klasse 0
8 Ausführungsart	U

Beispiele:

Garnitur mit 7 mm Vierkantstift:

2 7 - 0 0 5 0 U

Garnitur mit 8 mm oder 8,5 mm Vierkantstift:

4 7 - 0 1 5 0 U

Feuerschutzgarnituren mit 9 mm Vierkantstift:

4 7 - D1 1 5 0 U **F**

- Geprüft und zertifiziert auf über 1.000.000 Bewegungszyklen
- Geeignet für den Objektbereich nach DIN 18255 und DIN EN 1906
- Schnelle Montage (Drücker werden in die auf der Tür vormontierten Unterteile eingerastet)
- Lockerungssichere, verdeckte Verschraubung mit Hülsenschrauben und Stützapfen
- 12 mm Lagerstelle als wartungsfreies Doppellager
- Stift gleicht Spiel zwischen Lochteilen aus
- Festdrehbarlagerung mit selbsttätig einrastender Verriegelung
- Korrosionsbeständig
- FS-Garnituren nach DIN 18273 erhältlich **F**

H-Technik | Gebrauchskategorie 4

Hochfrequentierte Objekttüren | Vandalismus

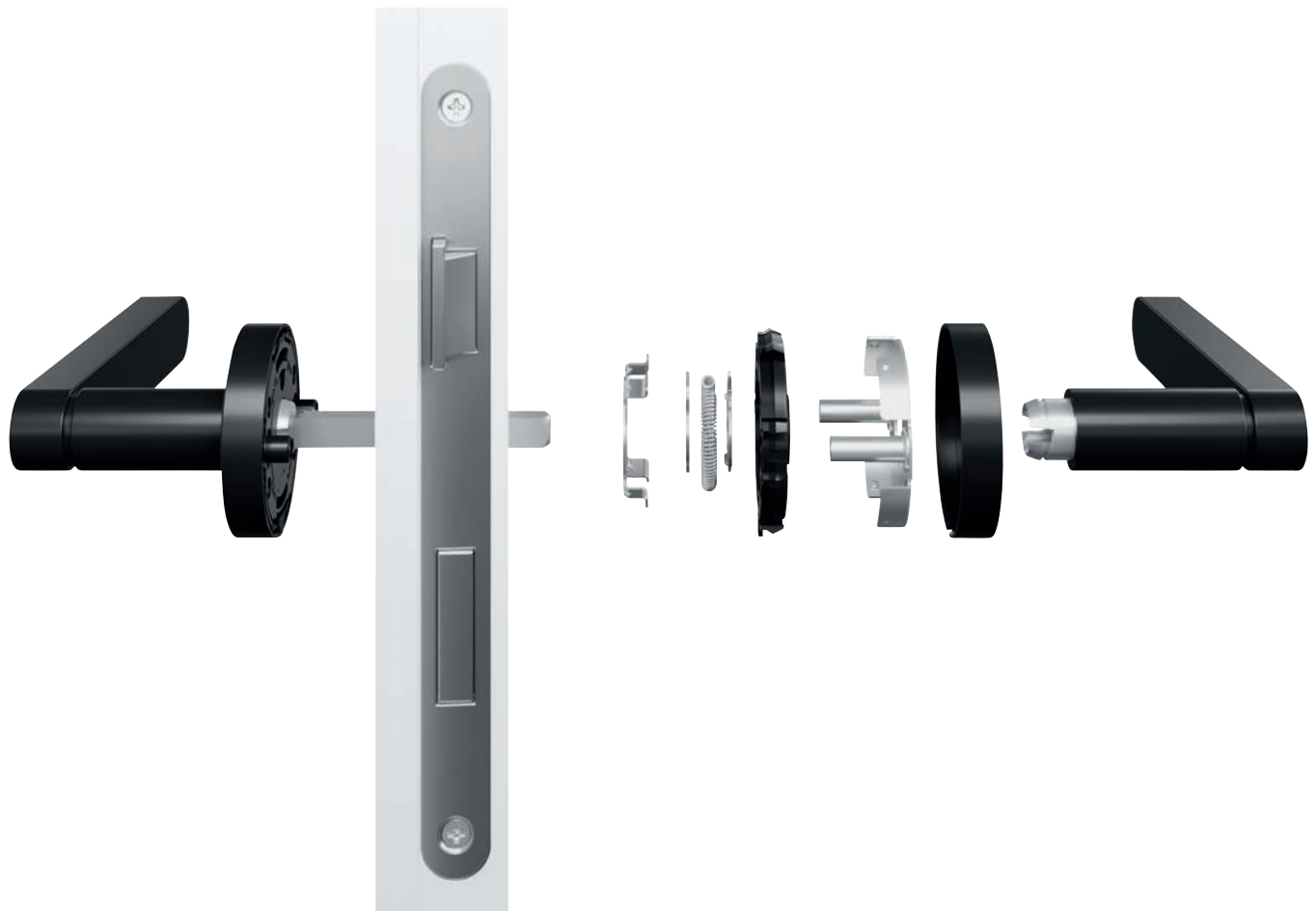

Funktionale Aspekte

Klassifizierungsschlüssel

1 Gebrauchskategorie	Klasse 2/4
2 Dauerhaftigkeit	Klasse 7
3 Türmasse	keine Klassifizierung festgelegt
4 Feuerbeständigkeit	Klasse 0, optional Klasse B1 oder D1
5 Sicherheit	Klasse 1
6 Korrosionsschutzklasse	Klasse 5
7 Einbruchschutz	Klasse 0
8 Ausführungsart	A

Beispiele:

Garnitur mit 7 mm Vierkantstift:

2 7 - 0 1 5 0 A

Garnitur mit 8 mm oder 8,5 mm Vierkantstift:

4 7 - 0 1 5 0 A

Feuerschutzgarnituren mit 9 mm Vierkantstift:

4 7 - B1 1 5 0 A **F**

- Geprüft und zertifiziert auf über 1.000.000 Bewegungszyklen
- Geeignet für den Objektbereich nach DIN 18255 und DIN EN 1906
- Schnelle Montage (Drücker werden in die auf der Tür vormontierten Unterteile eingerastet)
- Lockerungssichere, verdeckte Verschraubung mit Hülsenschrauben und Stützzapfen
- M5 Gewindeschrauben
- 5 mm Lagerstelle als wartungsfreies Gleitlager
- Hochhalte-Modul sowohl links als auch rechts verwendbar
- Festdrehbarlagerung mit selbsttätig einrastender Verriegelung und zusätzlicher Gewindestiftverbindung
- Korrosionsbeständig
- FS-Garnituren nach DIN 18273 erhältlich **F**

bicolor

Einfache Montage

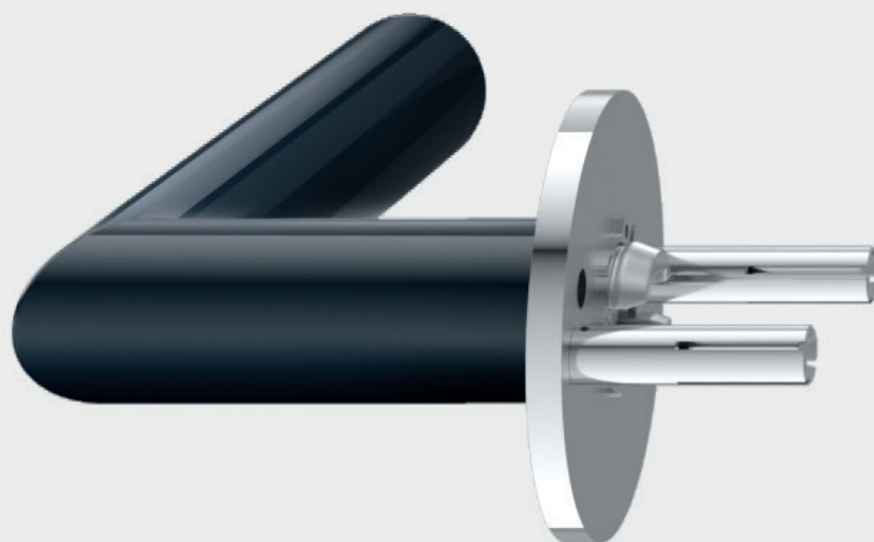

Die innovative Montagetechnik von bicolor ermöglicht eine extrem schnelle und dauerhafte Befestigung ohne Schrauben. Zur Befestigung werden Rasthülsen und Gewindebolzen ineinander gesteckt, sodass sie zugfest miteinander verrasten. Die Schnellverbindung ermöglicht eine einfache Montage und Demontage. Feuerschutzgarnituren nach DIN 18273 vervollständigen das Objektsortiment.

Trotz der kompakten Bauhöhe von nur 4 mm erfüllt die flache Rosette mit Rastverbindung die Anforderungen der DIN EN 1906 in der Benutzerkategorie 4 für sehr hohe Beanspruchung. Hierdurch eignet sich bicolor sowohl für den Wohnbereich als auch für Büro- und Geschäftsgebäude.



Push it!

- Schnelles Zusammenrasten vormontierter Baugruppen
- Sicherung mit Gewindestift

Technische Informationen

Funktionale Aspekte

Klassifizierungsschlüssel

1	Gebrauchskategorie	Klasse 2/3/4
2	Dauerhaftigkeit	Klasse 7
3	Türmasse	keine Klassifizierung festgelegt
4	Feuerbeständigkeit	Klasse 0, optional D1
5	Sicherheit	Klasse 1
6	Korrosionsschutzklasse	Klasse 5
7	Einbruchschutz	Klasse 0
8	Ausführungsart	U

Beispiele:

Garnitur mit 7 mm Vierkantstift:

2 7 - 0 0 4 0 U

Garnitur mit 8 mm oder 8,5 mm Vierkantstift:

3 7 - 0 0 4 0 U

Feuerschutzgarnituren mit 9 mm Vierkantstift:

4 7 - D1 1 4 0 U **F**

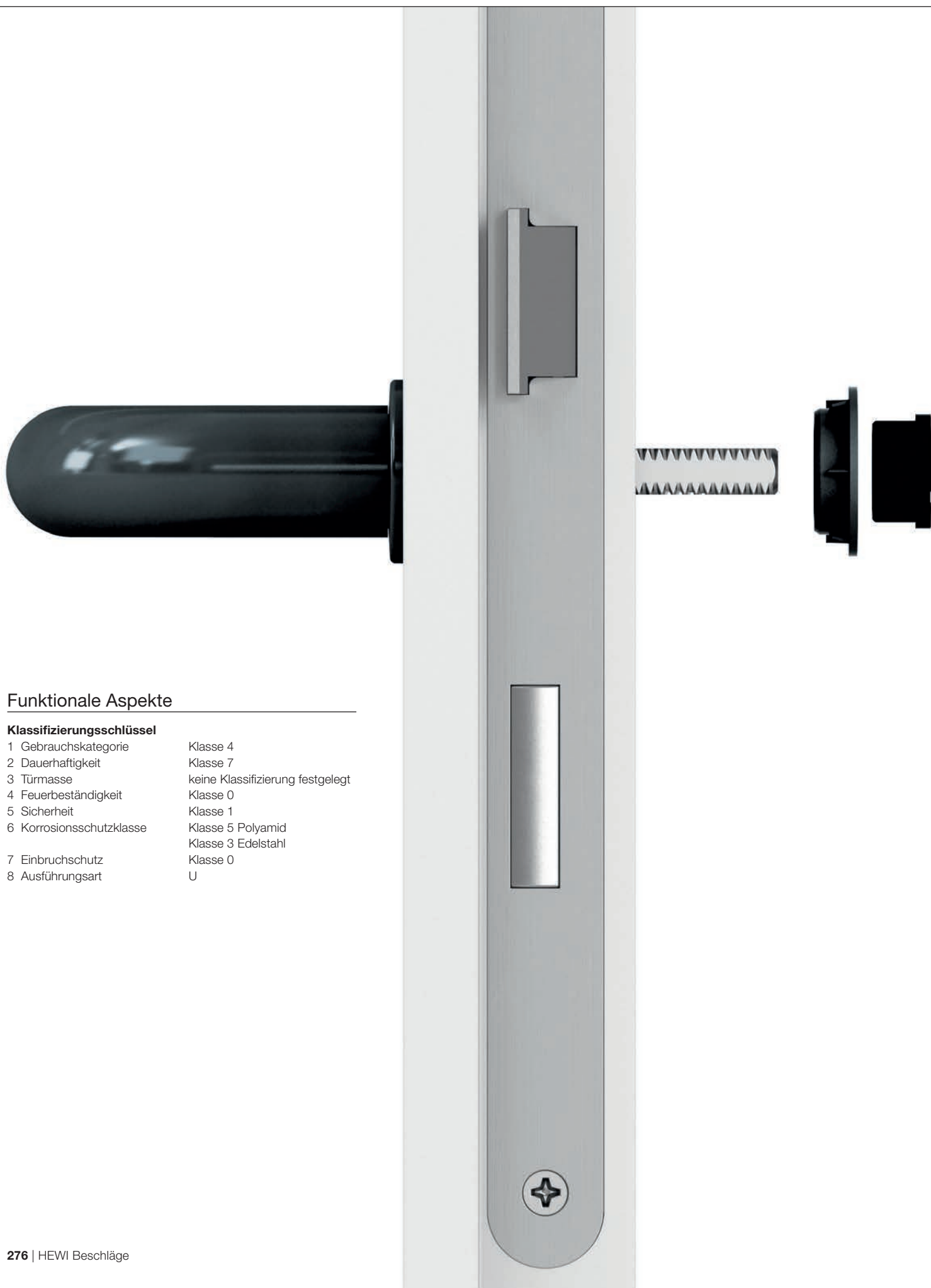

Funktionale Aspekte

Klassifizierungsschlüssel

1 Gebrauchskategorie	Klasse 4
2 Dauerhaftigkeit	Klasse 7
3 Türmasse	keine Klassifizierung festgelegt
4 Feuerbeständigkeit	Klasse 0
5 Sicherheit	Klasse 1
6 Korrosionsschutzklasse	Klasse 5 Polyamid Klasse 3 Edelstahl
7 Einbruchschutz	Klasse 0
8 Ausführungsart	U

mini Montagekonzept

Innovative Technik

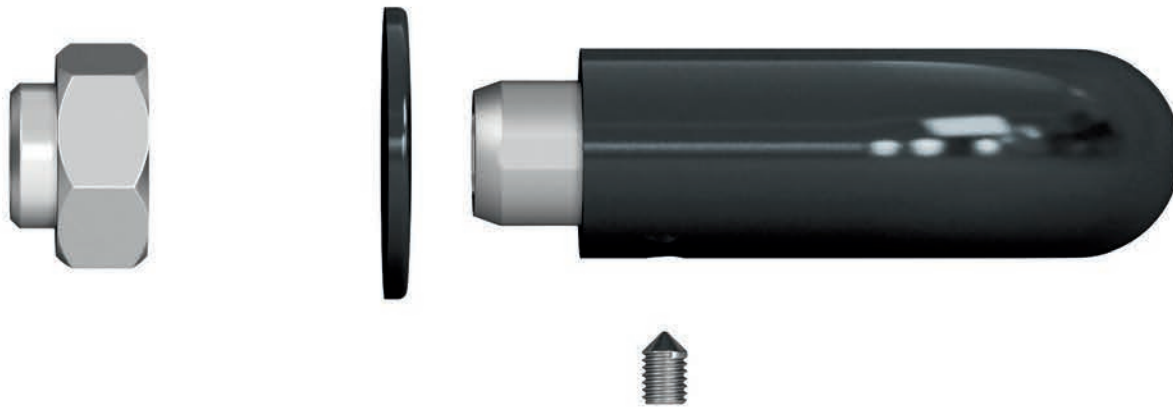

- Patent HEWI
- Objekttauglich nach DIN EN 1906, Gebrauchskategorie 4
- Mit 1.000.000 getesteten Gebrauchszyklen wird mini eine dauerhafte und zuverlässige Qualität bescheinigt
- Für Innen- und Wohnraumtüren im privaten Bereich
- Für Türen im Büro- und Geschäftshaus
- Die innovative Einpresslagerung ist dauerhaft mit der Tür verbunden
- Fluchtungsungenauigkeiten werden bei der Montage ausgeglichen
- Abdeckrosetten werden aufgesteckt und sind austauschbar
- Kombinierbar mit allen handelsüblichen Schlössern

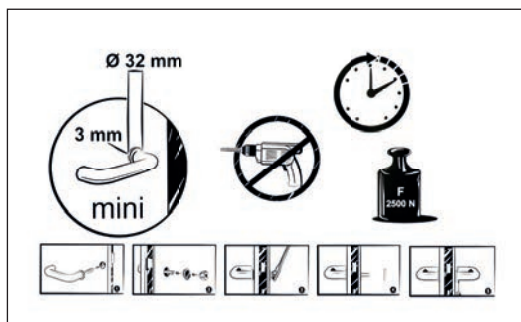

Das neue explainity video zu mini finden Sie unter folgendem Link:
<https://www.hewi.com/de/beschlaege/mini#a-innovative-montage>

Einzigartige Befestigung Clevere Montagetechnik



1. Bei gefälzten Türen Montagekeile zwischen Schloss und Schlosstaschenfräsung einsetzen.
2. Das Drückerstiftteil mit Einpresslagerung wird durch die Schlosnuss geschoben.
3. Das Einpresslager der Gegenseite wird mit einer Mutter, die als Montagehilfe dient, und einem Ringschlüssel SW 19 in das Türblatt eingedreht.

4. Hierdurch verpressen sich die Einpresslager im Türblatt. Die Montagehilfe (Mutter) kann nun entfernt werden.
5. Das Einpresslager wird mit einer mini-Rosette abgedeckt.
6. Anschließend wird der zweite Drücker auf den Stift geschoben und mit einem Gewindestift fixiert.

Wie einfach die Befestigung von mini ist, zeigt Ihnen der Montage-Film auf unserer Website:
<https://www.hewi.com/de/beschlaege/mini#a-innovative-montage>).

Technische Voraussetzungen

Bedingungen für die Montage von mini

Türaufbau

Die Montage ist an stumpfen und gefälzten Türen möglich. Empfohlen wird mini an Wohnraum- und Innentüren mit HDF-Deckplatte und Mittellagen aus Röhrenspan, einer Vollspaneinlage oder einer hochwertigeren Ausführung.

Bitte beachten Sie, dass wir nur die Montage an den von HEWI abgeprüften Türelementen empfehlen. Darüber hinaus kann mini auch an nicht geprüften Türelementen verbaut werden. Für die einwandfreie Montage und Dauergebrauchstauglichkeit kann HEWI in diesem Fall jedoch nicht garantieren. Unter www.hewi.com/de/mini auf unserer Website finden Sie eine aktuelle Aufstellung der getesteten Türelemente.

Fräsmaß | Türdrücker

Das Fräsmaß im Bereich der Schlossnuss muss ein Nennmaß von 25 mm aufweisen. Fertigungstoleranzen von ± 1 mm können durch die Einpresslagerung ausgeglichen werden.

Fräsmaß | PZ oder Buntbart

Das Fräsmaß im Bereich der Schlüsselrosetten (PZ/BB) darf ein max. Maß von $25 \times 40 \text{ mm} \pm 1$ mm aufweisen.

Fräsmaß | WC-Rosette

Das Fräsmaß für die Montage von WC-Rosetten muss ein Nennmaß von $25 \text{ mm} \pm 1$ mm aufweisen.

Vierkantmaß

Erhältlich ist mini mit Vierkant 8 mm und Vierkant 8,5 mm sowie mit Riegelvierkant 7 mm für den Türstärkenbereich von 38,1 mm bis 78 mm.

Einsatzbereich

Die Vorgaben der DIN 1906 in der Benutzerkategorie 4 werden von mini erfüllt. Überall dort, wo Innentüren mit mittlerer bis hoher Frequenz genutzt werden, ist mini einsetzbar. Nicht geeignet ist mini für den Einsatz an Türelementen mit Funktionen wie Feuerschutz, Rauchschutz, Einbruchhemmung, Feuchtraum oder Strahlenschutz. Mit mehr als einer Million getesteten Gebrauchszyklen wird mini von einem unabhängigen Prüfinstitut dauerhaft zuverlässige Qualität bescheinigt.

Planung und Beratung

Gerne beraten wir Sie persönlich. Bitte wenden Sie sich mit Ihren Fragen an unseren Support. Diesen erreichen Sie telefonisch unter 05691 82-300 oder per E-Mail unter support@hewi.de

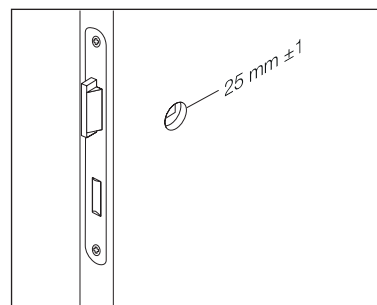

Fräsmaß | Türdrücker

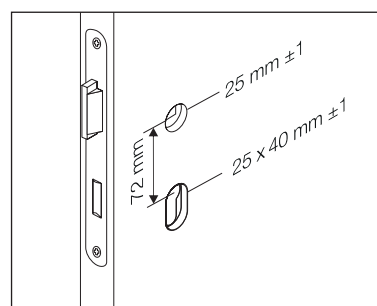

Fräsmaß | PZ oder Buntbart

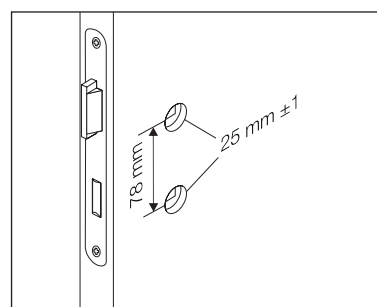

Fräsmaß | WC-Rosette

BESTELLNUMMERN-SYSTEMATIK
bicolor

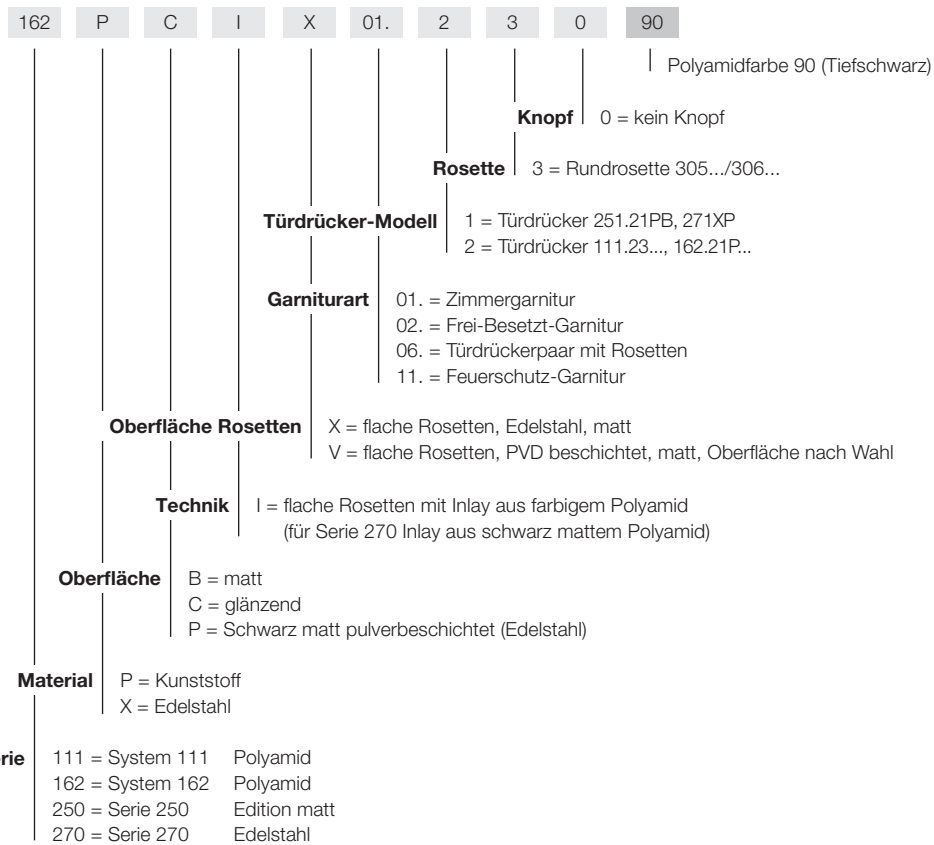

BESTELLNUMMERN-SYSTEMATIK
mini

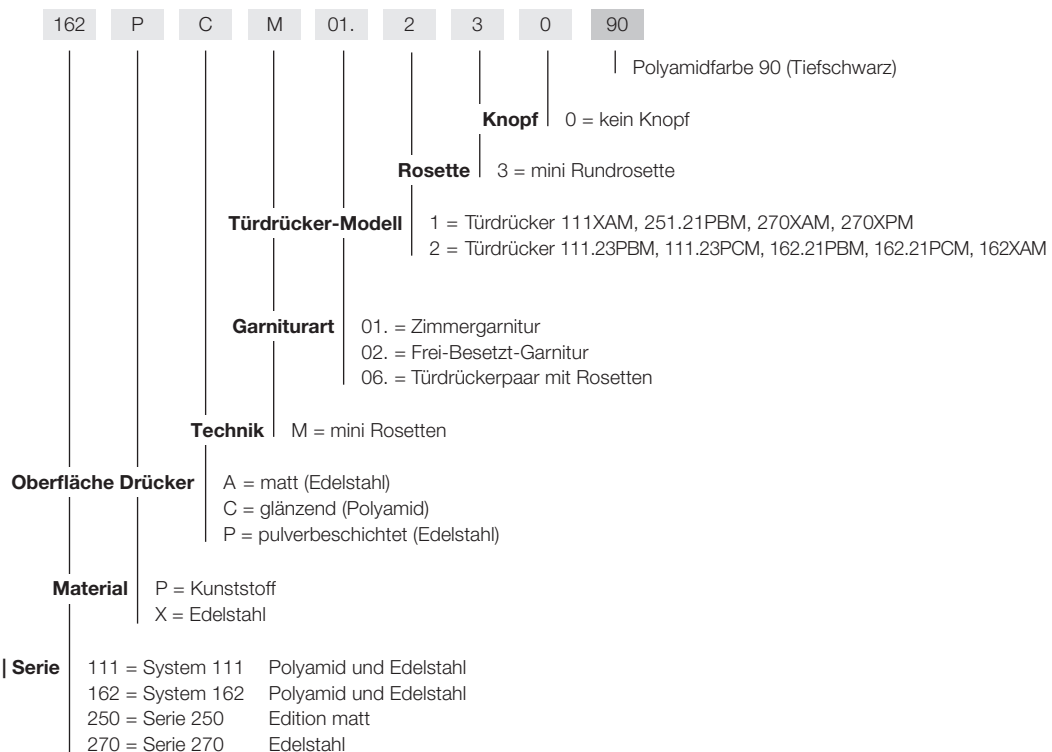

BESTELLNUMMERN-SYSTEMATIK

162	P	C	H	03.	2	3	3	90
								Polyamidfarbe 90 (Tiefschwarz)
						Knopf		0 = kein Knopf 2 = Knopf 122.23 3 = Knopf 123.23 5 = Knopf 105X 6 = Knopf 106X, 276X 7 = Knopf 107X, 277X 8 = Knopf 108X, 138 9 = Knopf 109X
						Rosette Schild		1 = Kurzschild 230... 3 = Rundrosette 305.../306... 4 = Ovalrosette 315.../316... 5 = Kurzschild 219... 7 = Langschild 235... 8 = Kurzschild 217... A = Quadratische Rosette 307.../308... B = Rechteckige Rosette 317.../318... C = Eckiges Kurzschild 220...
						Türdrücker-Modell		1 = Türdrücker 101X, 111, 111X, 271X 2 = Türdrücker 111.23, 112X, 162.21P, 162X, 272X 3 = Türdrücker 103X, 113X, 173X, 273X 4 = Türdrücker 104X, 114.23GK, 174X, 274X 5 = Türdrücker 115.23, 165.21P, 165X, 185X 6 = Türdrücker 166.21P, 166X
						Garniturart		01. = Zimmergarnitur 02. = Frei-Besetzt-Garnitur 03. = Wechselgarnitur 05. = Frei-Besetzt-Garnitur mit verlängertem Riegel 06. = Türdrückerpaar mit Rosetten 11. = Feuerschutz-Garnitur 12. = Feuerschutz-Garnitur mit geteiltem Stift 13. = Feuerschutz-Wechselgarnitur 17. = Gegenbeschlag Panikstange 22. = Haustür-Halbgarnituren, ES1 (nach DIN 18257) 23. = Haustür-Halbgarnituren, ES1 ZA (nach DIN 18257) 51. = Rahmentürbeschlag 52. = Feuerschutz-Rahmentürbeschlag
						Technik		H = H-Technik Edelstahl R = R-Technik Polyamid G = Glastürbeschlag
						Oberfläche		A = matt geschliffen Serien/Systeme 100X, 111X, 162X, 170X, 180X, 270X B = Polyamid matt Systeme 111P, 162P C = Polyamid glänzend Systeme 111P, 162P O = Overlay Glas Serie 180X keine Angabe = Polyamid-Produkte
						Material		X = Edelstahl P = Kunststoff keine Angabe = Polyamid-Produkte
						System Serie		100 = System 100 Edelstahl 111 = System 111 Polyamid und Edelstahl 162 = System 162 Polyamid und Edelstahl 170 = Serie 170 Edelstahl 180 = Serie 180 Edelstahl 270 = Serie 270 Edelstahl

Technische Informationen

Türzubehör | Bänder

Polyamid und Edelstahl

TÜRZUBEHÖR POLYAMID, EDITION MATT

Übersicht	284 – 285
Symbole	286
Briefeinwürfe	288
Klingelplatten, Hausnummern	289
Türpuffer	290 – 291
Lüftungsgitter, Türschoner	294
Türschoner-Bestellformular	295

TÜRZUBEHÖR EDELSTAHL

Übersicht	285
Symbole	287
Türpuffer	292 – 293

BÄNDER POLYAMID, EDITION MATT

Übersicht	284
Aufschraubbänder	296 – 297
Einfräsbänder	298 – 301
Technische Hinweise	302
Bestellhilfe	302



BRIEFEINWÜRFE, KLINGELPLATTEN POLYAMID

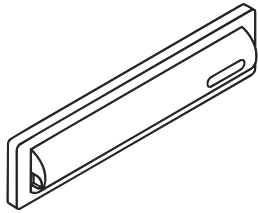

680.100
Seite 288

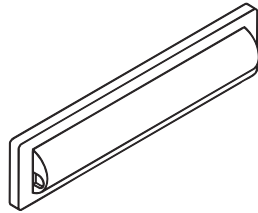

680.010
Seite 288

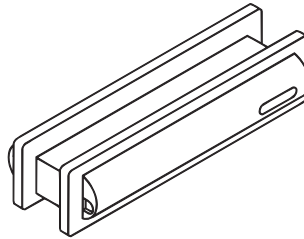

680...
Seite 288



685.1.11
Seite 289



685.1.21
Seite 289

HAUSNUMMERN



702.165...
Seite 289

LÜFTUNGSGITTER, TÜRSCHONER POLYAMID

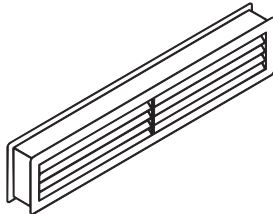

800...
Seite 294

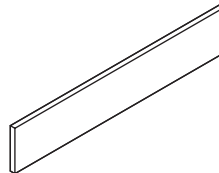

TS.SO...
Seite 294



TS.200...
Seite 294

TÜRPUFFER POLYAMID, EDITION MATT



610...
Seite 290



611...
Seite 290



615...
Seite 290



620...
Seite 291



625..., 625.1...
Seite 291

BÄNDER IN HOLZ-, STAHL- UND ALUMINIUMZARGEN POLYAMID, EDITION MATT

Dreirollenbänder für gefälzte Türen
bis 100 kg

bis 180 kg

Dreirollenbänder für ungefälzte Türen
bis 100 kg

bis 180 kg

Aufschraubbänder
für ungefälzte Türen

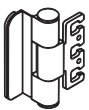

B8107.100...
Seiten 298, 299

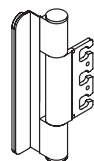

B8107.160...
Seiten 298, 299

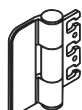

B9107.100...
Seiten 300, 301



B9107.160...
Seiten 300, 301



B9505...
Seiten 296, 297

SYMBOLE EDELSTAHL, POLYAMID, EDITION MATT



801.91...010
710XA.150.1
 Seiten 286, 287



801.91...020
710XA.150.2
 Seiten 286, 287



801.91...030
710XA.150.3
 Seiten 286, 287



711...D
711DXA
 Seiten 286, 287



711...Z
711ZXA
 Seiten 286, 287

TÜRPUFFER SYSTEM 100 EDELSTAHL



100XA611.15
 Seite 292

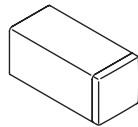

100XA611.65
 Seite 292

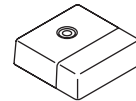

100XA625
 Seite 292

TÜRPUFFER EDELSTAHL



611XA.15
 Seite 293



611XA.30
 Seite 293



611XA.65
 Seite 293



625XA
 Seite 293

Bestellnummer

Abmessungen in mm / Beschreibung

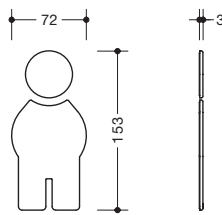

HEWI Symbol Mann

- 72 mm breit, 153 mm hoch und 3 mm dick, selbstklebend
- aus hochwertigem Polyamid
- aus hochwertigem, mattem Polyamid

801.91.010
801.91B010

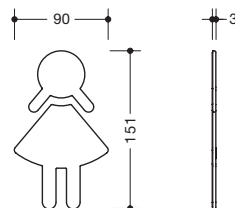

HEWI Symbol Frau

- 90 mm breit, 151 mm hoch und 3 mm dick, selbstklebend
- aus hochwertigem Polyamid
- aus hochwertigem, mattem Polyamid

801.91.020
801.91B020

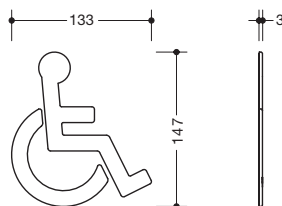

HEWI Symbol Barrierefrei

- 133 mm breit, 147 mm hoch und 3 mm dick, selbstklebend
- aus hochwertigem Polyamid
- aus hochwertigem, mattem Polyamid

801.91.030
801.91B030



HEWI Symbol Drücken

- ø 52 mm, 2 mm dick, selbstklebend
- aus hochwertigem Polyamid
- aus hochwertigem, mattem Polyamid

711D*
711BD



HEWI Symbol Ziehen

- dto.
- aus hochwertigem Polyamid
- aus hochwertigem, mattem Polyamid

711Z*
711BZ

Auch in anderen Sprachen lieferbar.

MATERIAL | FARBEN

* Zusätzlich in HEWI Farbe 73 (Wiesengrün) erhältlich.

Polyamid

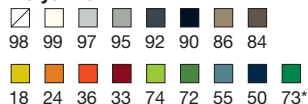

MATERIAL | FARBEN

Polyamid, matt



Für Symbole entfällt die Farbe 24 (Orange) zum 31.03.2023

Bestellnummer

Abmessungen in mm / Beschreibung



710XA.150.1

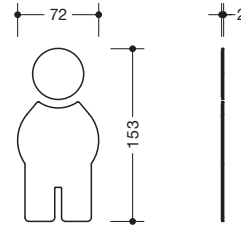

HEWI Symbol Mann

- aus Edelstahl, Oberfläche matt geschliffen
- 72 mm breit, 153 mm hoch, 2 mm dick
- selbstklebend



710XA.150.2

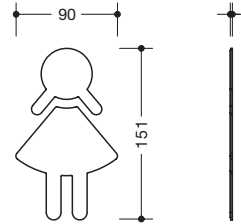

HEWI Symbol Frau

- aus Edelstahl, Oberfläche matt geschliffen
- 90 mm breit, 151 mm hoch, 2 mm dick
- selbstklebend



710XA.150.3

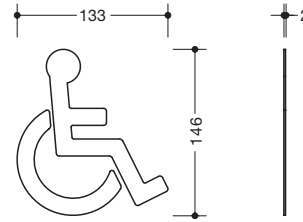

HEWI Symbol Barrierefrei

- aus Edelstahl, Oberfläche matt geschliffen
- 133 mm breit, 146 mm hoch, 2 mm dick
- selbstklebend



711DXA



HEWI Symbol Drücken

- aus Edelstahl, Oberfläche matt geschliffen
- ø 52 mm, 2 mm dick, selbstklebend



711ZXA



HEWI Symbol Ziehen

- dto.

Auch in anderen Sprachen lieferbar.

MATERIAL | OBERFLÄCHE

BESTELLANGABEN

QUERVERWEISE

Edelstahl
matt geschliffen

Bestellnummer
ggf. Sprache
ggf. Farbe

← HEWI Türdrücker **ab Seite 9**
← HEWI Griffe **ab Seite 221**

Bestellnummer

Abmessungen in mm / Beschreibung



680.100

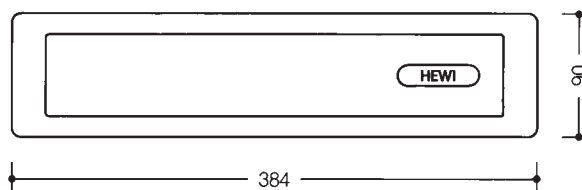

HEWI Briefeinwurf Außenklappe

- aus witterungsbeständigem Spezial-Polyamid
- mit Einwurfföffnung 326 x 35 mm und Namensschild 60 x 15 mm
- ohne Schacht, Fräsmaß 344 x 51 mm nach DIN EN 13724



680.010

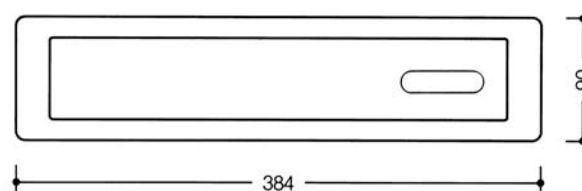

HEWI Briefeinwurf Innenklappe

- aus witterungsbeständigem Spezial-Polyamid
- mit Einwurfföffnung 326 x 35 mm, ohne Schacht
- Fräsmaß 344 x 51 mm nach DIN EN 13724

680.010.1

- dto., mit zusätzlicher Feder



680.110

680.110.1

680.111

680.111.1

680.112

680.112.1

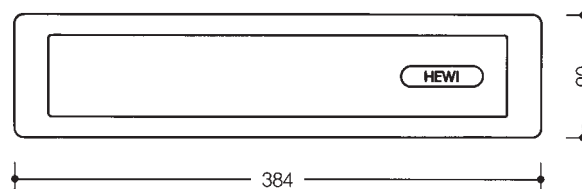

HEWI Briefeinwurf

- aus witterungsbeständigem Spezial-Polyamid
- mit Einwurfföffnung 326 x 35 mm und Namensschild 60 x 15 mm
- stufenlos verstellbar
- Fräsmaß 344 x 51 mm nach DIN EN 13724

- für Türstärken von 20 - 35 mm
- dto., mit zusätzlicher Feder in der Innenklappe
- für Türstärken von 35 - 70 mm
- dto., mit zusätzlicher Feder in der Innenklappe
- für Türstärken von 65 - 100 mm
- dto., mit zusätzlicher Feder in der Innenklappe

MATERIAL | FARBE

Lieferbare Polyamid Farben

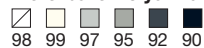

Bestellnummer

Abmessungen in mm / Beschreibung

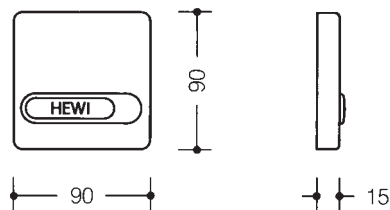

685.1.11

HEWI Klingelplatte

- für Niederspannungsstromkreise (max. 12 V)
- aus witterungsbeständigem Spezial-Polyamid
- mit Namensschild 60 x 15 mm
- mit Beleuchtung

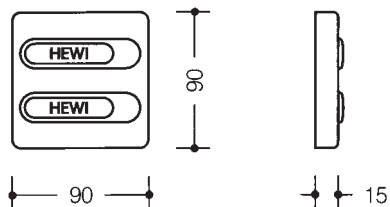

685.1.21

HEWI Klingelplatte

- für Niederspannungsstromkreise (max. 12 V)
- aus witterungsbeständigem Spezial-Polyamid
- mit Namensschild 60 x 15 mm
- mit Beleuchtung

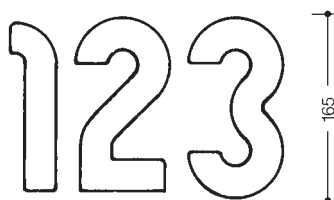

702.165.1, 2, ...
702.165.A, ...
702.165.BS

HEWI Hausnummern

- aus witterungsbeständigem Spezial-Polyamid, ø 33 mm
- diebstahlgeschützte Befestigung
- Ziffern 0-9, ca. 165 mm hoch
- Kleinbuchstaben a-d
- Bindestrich

Empfehlung zur Montage der Hausnummern auf Dämmputz:
Befestigungsmaterial „Thermax 8“ der Firma Fischer ist bauseits
beizustellen.

BESTELLANGABEN

QUERVERWEISE

Bestellnummer
Farbe

← HEWI Türdrücker **ab Seite 9**
← HEWI Griffe **ab Seite 221**

Türzubehör
Bänder

Bestellnummer

Abmessungen in mm / Beschreibung

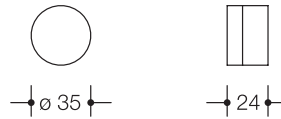

610
610B

HEWI Wandtürpuffer

- $\varnothing 35$ mm, 24 mm lang
- mit schwarzem, elastischen Puffer
- Lieferung einschließlich Befestigungsmaterial
- aus hochwertigem Polyamid
- aus hochwertigem, mattem Polyamid

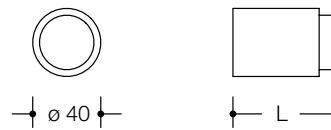

611.30
611.30B
611.60
611.90
611.105

HEWI Wandtürpuffer

- aus hochwertigem Polyamid
- $\varnothing 40$ mm
- mit gefedertem, schwarzem, elastischen Puffer
- Lieferung einschließlich Befestigungsmaterial
- 30 mm lang
- 30 mm lang, aus hochwertigem, mattem Polyamid
- 60 mm lang
- 90 mm lang
- 105 mm lang

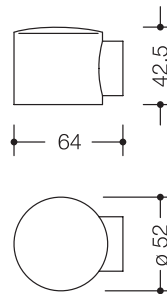

615
615B

HEWI Bodentürpuffer

- $\varnothing 52$ mm, 42,5 mm hoch
- mit schwarzem, elastischen Puffer
- Lieferung einschließlich Befestigungsmaterial
- aus hochwertigem Polyamid
- aus hochwertigem, mattem Polyamid

MATERIAL | FARBEN

MATERIAL | FARBEN

Polyamid

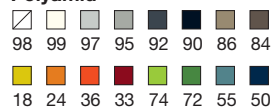

Polyamid, matt

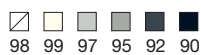

Für Puffer entfällt die Farbe 24 (Orange) zum 31.03.2023

Bestellnummer

Abmessungen in mm / Beschreibung

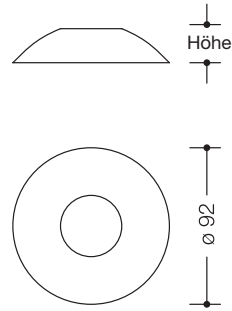

620.1
620.2
620.3

HEWI Bodentürpuffer

- schwarzer elastischer Teller mit Rosette aus hochwertigem Polyamid
- ø 92 mm
- Lieferung einschließlich Befestigungsmaterial

10 mm hoch
14 mm hoch
22 mm hoch

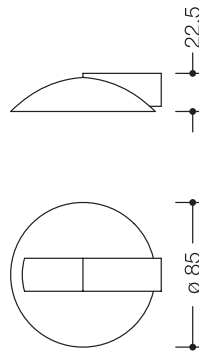
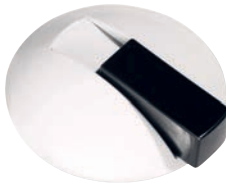

625
625B

HEWI Bodentürpuffer

- ø 85 mm, 22,5 mm hoch
- mit gefedertem, schwarzem, elastischen Puffer
- Lieferung einschließlich Befestigungsmaterial

· aus hochwertigem Polyamid
· aus hochwertigem, mattem Polyamid

625.1
625.1B

HEWI Polyamid-Fußplatte

vergrößert die Pufferhöhe um 11 mm

· aus hochwertigem Polyamid
· aus hochwertigem, mattem Polyamid

Türzubehör
Bänder

BESTELLANGABEN

QUERVERWEISE

Bestellnummer
Farbe

← HEWI Türdrücker **ab Seite 9**
← HEWI Griffe **ab Seite 221**

Bestellnummer

Abmessungen in mm / Beschreibung



100XA611.15

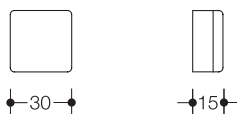

HEWI Wandtürpuffer

- aus Edelstahl, Vierkantrrohr 30 x 30 mm, 15 mm lang
- mit schwarzem, elastischen Puffer
- verdeckte Verschraubung
- Lieferung einschließlich Befestigungsmaterial



100XA611.65

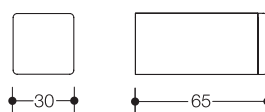

HEWI Wandtürpuffer

- aus Edelstahl, Vierkantrrohr 30 x 30 mm, 65 mm lang
- mit schwarzem, elastischen Puffer
- verdeckte Verschraubung
- Lieferung einschließlich Befestigungsmaterial



100XA625

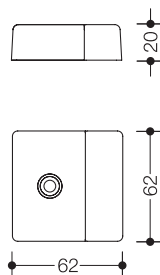

HEWI Bodentürpuffer

- aus Edelstahl, 62 x 62 mm, 20 mm hoch
- mit Verdrehsicherung
- mit schwarzem, elastischen Puffer
- sichtbare Verschraubung
- Lieferung einschließlich Befestigungsmaterial

MATERIAL | OBERFLÄCHE

Edelstahl
matt geschliffen

Bestellnummer

Abmessungen in mm / Beschreibung



611XA.15

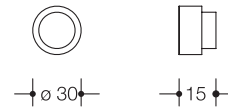

HEWI Wandtürpuffer

- aus Edelstahl, \varnothing 30 mm, 15 mm lang
- mit schwarzem, elastischen Puffer
- verdeckte Verschraubung
- Lieferung einschließlich Befestigungsmaterial



611XA.30

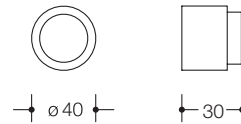

HEWI Wandtürpuffer

- aus Edelstahl, \varnothing 40 mm, 30 mm lang
- mit gefedertem, schwarzem, elastischen Puffer
- verdeckte Verschraubung
- Lieferung einschließlich Befestigungsmaterial



611XA.65

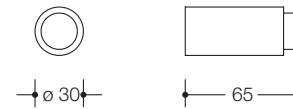

HEWI Wandtürpuffer

- aus Edelstahl, \varnothing 30 mm, 65 mm lang
- mit schwarzem, elastischen Puffer
- verdeckte Verschraubung
- Lieferung einschließlich Befestigungsmaterial



625XA

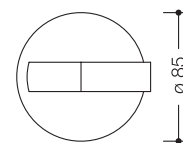
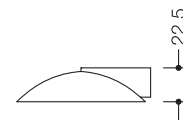

HEWI Bodentürpuffer

- aus Edelstahl, \varnothing 85 mm, 22,5 mm hoch
- mit gefedertem, schwarzem, elastischen Puffer
- verdeckte Verschraubung
- Lieferung einschließlich Befestigungsmaterial

625.1

HEWI Polyamid-Fußplatte

- vorzugsweise in HEWI Farbe 90 (Tiefschwarz)
- vergrößert die Pufferhöhe um 11 mm

BESTELLANGABEN

QUERVERWEISE

Bestellnummer
ggf. Farbe (bei 625.1)

← HEWI Türdrücker **ab Seite 9**
← HEWI Griffe **ab Seite 221**

Bestellnummer

Abmessungen in mm / Beschreibung

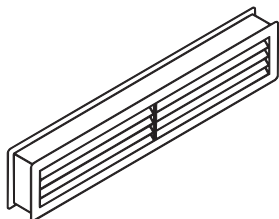

800N



HEWI Lüftungsgitter

- aus hochwertigem Polyamid, 150 cm² Luftöffnung
- für Türstärken von 30-45 mm

■ ■ ■
97 95 92

800PSB

- dto., aus Polystyrol

□ □ ■
98 99 90

Fräsmaße 440 x 80 mm, R = 12,5 mm



TS.200

HEWI Türschoner-Platte

- aus Polystyrol, matt, 1000 x 2000 mm, 2 mm dick
- Befestigung mit Linsensenkkopf-Schrauben oder Polyamid-Nägeln
- in ausgewählten HEWI Farben, geringe Farbabweichungen möglich
- nicht für den Außenbereich geeignet

□ ■ ■ ■ ■
99 97 95 92 90

TS.200SK

- dto., selbstklebend

□ ■ ■ ■ ■
99 97 95 92 90

Abweichende Höhen, Breiten, Formen, Stanzungen, Umbug, etc. auf Anfrage.

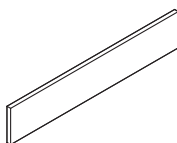

TS.SO15

TS.SO15SK

TS.SO15U

TS.SO15SKU

HEWI Sockelschoner

- aus Polystyrol, matt, 800-1000 mm breit, 2 mm dick
- Befestigung mit Linsensenkkopf-Schrauben oder Polyamid-Nägeln
- nicht für den Außenbereich geeignet

150 mm hoch
150 mm hoch, selbstklebend
150 mm hoch, Umbug von 10 mm
150 mm hoch, selbstklebend, Umbug von 10 mm

TS.SO20

TS.SO20SK

TS.SO20U

TS.SO20SKU

200 mm hoch
200 mm hoch, selbstklebend
200 mm hoch, Umbug von 10 mm
200 mm hoch, selbstklebend, Umbug von 10 mm

□ ■ ■ ■ ■
99 97 95 92 90

Abweichende Höhen, Breiten, Umbug, etc. auf Anfrage.

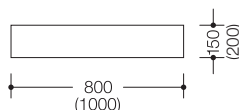

MATERIAL | FARBE

BESTELLANGABEN

QUERVERWEISE

Farb-Information direkt am Produkt

Bestellnummer
Farbe

← HEWI Türdrücker **ab Seite 9**
← HEWI Griffe **ab Seite 221**
→ Türschoner-Bestellformular **siehe rechts**

Firma: _____

Kommission: _____

Datum: _____ Unterschrift: _____

Anwendungsbereiche:
für gefälzte Türen

für stumpf einschlagende Türen

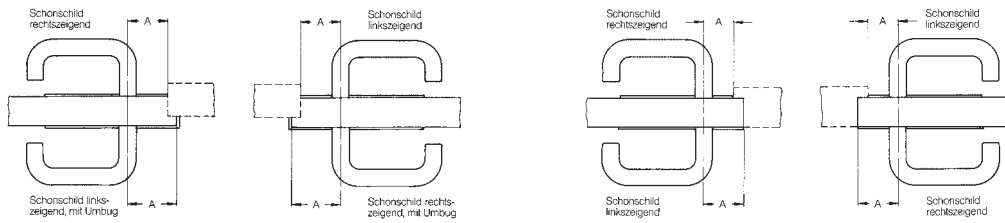

Pos.	Stück	Bestellnr.	Farbe	Türschoner r/l-zeigend	Länge (mm)	Breite (mm)		Maß A (mm)	Entfernung (mm)	Maß Unterseite bis Mitte Nuss (mm)	mit Umbug (mm)
						oben	unten				

Besondere Vermerke
 Anlage: _____ Skizze(n) _____ Lieferung mit Polyamid-Nägeln oder Liko-Schrauben

Türzubehör
Bänder

Bestellnummer

Abmessungen in mm / Beschreibung

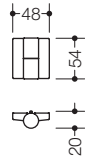

B9505.50L
B9505.50R

HEWI Aufschraubband

- für ungefälzte Türen (bis 40 kg) in Holz-, Stahl- oder Aluminiumzargen
- aus hochwertigem Polyamid
- mit tragendem Stahlgerüst aus verzinktem Stahlblech
- wartungsfreie Polyamidgleitlager
- Polyamidkappen zur Abdeckung der Schrauben

DIN links
DIN rechts

AF50.1

HEWI Ausgleichfußscheibe

- aus hochwertigem Polyamid
- zum Ausgleich bei vor- oder zurückspringender Tür
- 1 mm dick

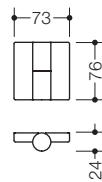

B9505.75LK
B9505.75RK

HEWI Aufschraubband

- für ungefälzte Türen (bis 80 kg) in Holz-, Stahl- oder Aluminiumzargen
- aus hochwertigem Polyamid
- mit tragendem Stahlgerüst aus verzinktem Stahlblech
- wartungsfreie Polyamidgleitlager
- Polyamidkappen zur Abdeckung der Schrauben

DIN links
DIN rechts

B9505.75LF
B9505.75RF

HEWI Aufschraubband (Federband)

- für Trennwandtüren (bis 25 kg)
- aus hochwertigem Polyamid mit korrosionsgeschützter Stahleinlage

DIN links, Federband
DIN rechts, Federband

Pro Tür sind 3 Bänder erforderlich.
Beispiel: DIN links: 2 x B9505.75LK, 1 x B9505.75LF

Montagewerkzeug

- Sechskantschlüssel SW6 und SW2,5

HEWI Befestigungsmaterial für Trennwandtüren

- besteht aus 4 Senkschrauben und Messingdübeln M6

Türstärke bis 13 mm
Türstärke ab 13 mm

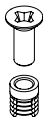

BM1182
BM1183

33602

HEWI Ausgleichfußscheibe, 2 mm dick

- aus hochwertigem Polyamid
- zum Ausgleich bei vor- oder zurückspringender Tür

MATERIAL | FARBEN

BESTELLANGABEN

QUERVERWEISE

Polyamid

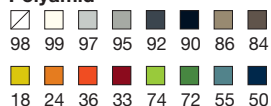

Bestellnummer
Farbe

→ Technische Hinweise **Seite 302**
→ Bestellhilfe **Seite 302**

Für Bänder entfällt die Farbe 24 (Orange) zum 31.03.2023

Bestellnummer

Abmessungen in mm / Beschreibung

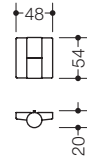

B9505B.50L
B9505B.50R

HEWI Aufschraubband

- für ungefälzte Türen (bis 40 kg) in Holz-, Stahl- oder Aluminiumzargen
- aus hochwertigem, mattem Polyamid
- mit tragendem Stahlgerüst aus verzinktem Stahlblech
- wartungsfreie Polyamidgleitlager
- Polyamidkappen zur Abdeckung der Schrauben

DIN links
DIN rechts

AF50.1B

HEWI Ausgleichsfußscheibe

- aus hochwertigem, mattem Polyamid
- zum Ausgleich bei vor- oder zurückspringender Tür
- 1 mm dick

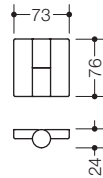

B9505B.75LK
B9505B.75RK

HEWI Aufschraubband

- für ungefälzte Türen (bis 80 kg) in Holz-, Stahl- oder Aluminiumzargen
- aus hochwertigem, mattem Polyamid
- mit tragendem Stahlgerüst aus verzinktem Stahlblech
- wartungsfreie Polyamidgleitlager
- Polyamidkappen zur Abdeckung der Schrauben

DIN links
DIN rechts

B9505B.75LF
B9505B.75RF

HEWI Aufschraubband (Federband)

- für Trennwandtüren (bis 25 kg)
- aus hochwertigem, mattem Polyamid mit korrosionsgeschützter Stahleinlage

DIN links, Federband
DIN rechts, Federband

Pro Tür sind 3 Bänder erforderlich.
Beispiel: DIN links: 2 x B9505B.75LK, 1 x B9505B.75LF

Montagewerkzeug

- Sechskantschlüssel SW6 und SW2,5

HEWI Befestigungsmaterial für Trennwandtüren

- besteht aus 4 Senkschrauben und Messingdübeln M6

Türstärke bis 13 mm
Türstärke ab 13 mm

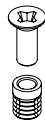

BM1182
BM1183

AF75.2B

HEWI Ausgleichsfußscheibe, 2 mm dick

- aus hochwertigem, mattem Polyamid
- zum Ausgleich bei vor- oder zurückspringender Tür

MATERIAL | FARBE

BESTELLANGABEN

QUERVERWEISE

Polyamid, matt

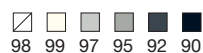

Bestellnummer
Farbe

→ Technische Hinweise **Seite 302**
→ Bestellhilfe **Seite 302**



B8107.100

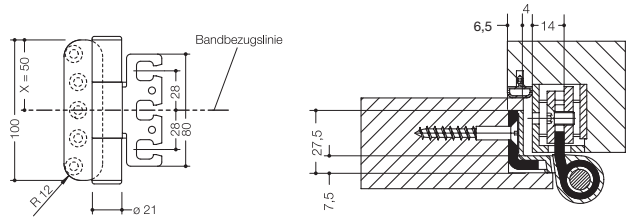

HEWI Dreirollenband

- für gefälzte Türen (bis 100 kg)
- an Holz-, Stahl- und Aluminiumzargen mit dreidimensional verstellbaren Aufnahmeelementen System VX und VZX
- aus hochwertigem Polyamid mit tragendem Stahlgerüst aus verzinktem 4 mm Stahlblech und geschlossener Bandrolle
- mit Edelstahlachse, wartungsfreien Polyamidgleitlagern und Polyamidkappen zur Abdeckung der Schrauben
- Einfrästiefe 6,5 mm



B8107.160

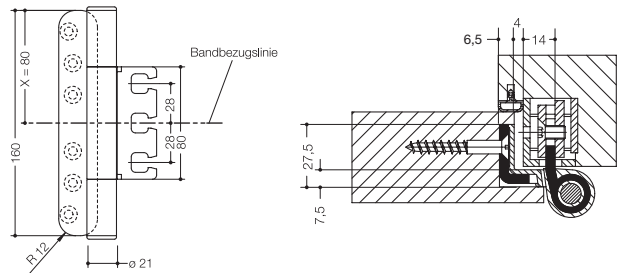

HEWI Dreirollenband

- für gefälzte Türen (bis 180 kg)
- an Holz-, Stahl- und Aluminiumzargen mit dreidimensional verstellbaren Aufnahmeelementen System VX und VZX
- aus hochwertigem Polyamid mit tragendem Stahlgerüst aus verzinktem 4 mm Stahlblech und geschlossener Bandrolle
- mit Edelstahlachse, wartungsfreien Polyamidgleitlagern und Polyamidkappen zur Abdeckung der Schrauben
- Einfrästiefe 6,5 mm



B8107.160FS

- für gefälzte Türen gemäß Anforderungen nach DIN EN 1935
- vier zusätzliche Stahlbuchsen verhindern im Brandfall ein Durchrutschen der Edelstahlachse

MATERIAL | FARBEN

Polyamid

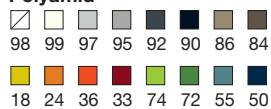

NORM



Bandserie B...160FS 4 7 7 1 1 3 1 1 4

HEWI Dreirollenbänder mit Kennzeichen „FS“ sind nach DIN EN 1935 geprüft. Diese sind geeignet zur Anwendung an Feuer- und Rauchschutztüren, sowie an Türen in Flucht- und Rettungswegen.

LEISTUNGSERKLÄRUNG

Die Leistungserklärung nach Verordnung (EU) 305/2011 steht für die Bänder mit CE-Zeichen unter www.hewi.de zum Download bereit oder kann über 05691/82-300 bzw. support@hewi.de angefordert werden.

Für Bänder entfällt die Farbe 24 (Orange) zum 31.03.2023

Bestellnummer

Abmessungen in mm / Beschreibung

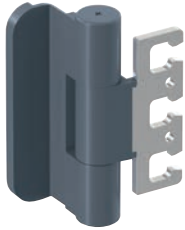

B8107B.100

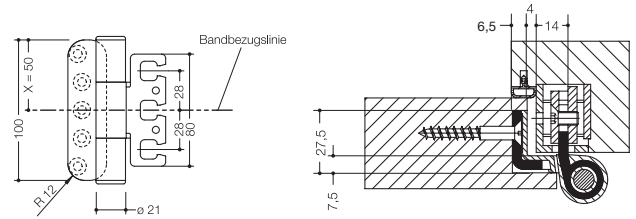

HEWI Dreirollenband

- für gefälzte Türen (bis 100 kg)
- an Holz-, Stahl- und Aluminiumzargen mit dreidimensional verstellbaren Aufnahmeelementen System VX und VZX
- aus hochwertigem, mattem Polyamid mit tragendem Stahlgerüst aus verzinktem 4 mm Stahlblech und geschlossener Bandrolle
- mit Edelstahllachse, wartungsfreien Polyamidgleitlagern und Polyamidkappen zur Abdeckung der Schrauben
- Einfrästiefe 6,5 mm



B8107B.160

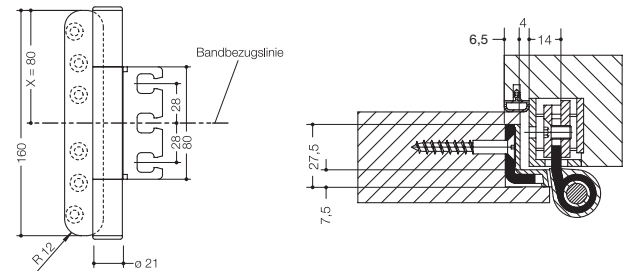

HEWI Dreirollenband

- für gefälzte Türen (bis 180 kg)
- an Holz-, Stahl- und Aluminiumzargen mit dreidimensional verstellbaren Aufnahmeelementen System VX und VZX
- aus hochwertigem, mattem Polyamid mit tragendem Stahlgerüst aus verzinktem 4 mm Stahlblech und geschlossener Bandrolle
- mit Edelstahllachse, wartungsfreien Polyamidgleitlagern und Polyamidkappen zur Abdeckung der Schrauben
- Einfrästiefe 6,5 mm



B8107B.160FS

- für gefälzte Türen gemäß Anforderungen nach DIN EN 1935
- vier zusätzliche Stahlbuchsen verhindern im Brandfall ein Durchrutschen der Edelstahllachse

MATERIAL | FARBE

BESTELLANGABEN

QUERVERWEISE

Polyamid, matt

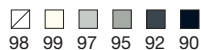

Bestellnummer
Farbe

→ Technische Hinweise **Seite 302**
→ Bestellhilfe **Seite 302**

Türzubehör
Bänder



B9107.100

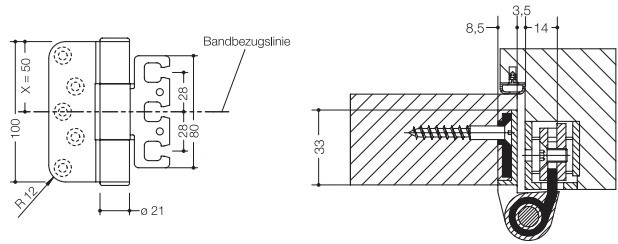

HEWI Dreirollenband

- für ungefälzte Türen (bis 100 kg)
- an Holz-, Stahl- und Aluminiumzargen mit dreidimensional verstellbaren Aufnahmeelementen System VX und VZX
- aus hochwertigem Polyamid mit tragendem Stahlgerüst aus verzinktem 4 mm Stahlblech und geschlossener Bandrolle
- mit Edelstahlachse, wartungsfreien Polyamidgleitlagern und Polyamidkappen zur Abdeckung der Schrauben
- Einfrästiefe 8,5 mm



B9107.160

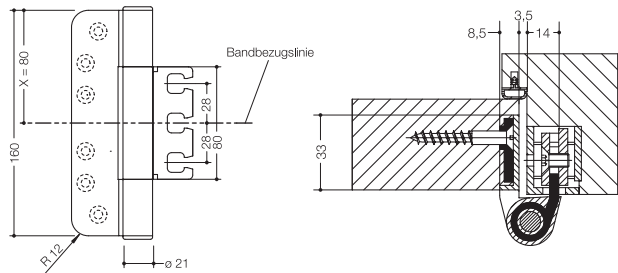

HEWI Dreirollenband

- für ungefälzte Türen (bis 180 kg)
- an Holz-, Stahl- und Aluminiumzargen mit dreidimensional verstellbaren Aufnahmeelementen System VX und VZX
- aus hochwertigem Polyamid mit tragendem Stahlgerüst aus verzinktem 4 mm Stahlblech und geschlossener Bandrolle
- mit Edelstahlachse, wartungsfreien Polyamidgleitlagern und Polyamidkappen zur Abdeckung der Schrauben
- Einfrästiefe 8,5 mm



B9107.160FS

- für ungefälzte Türen gemäß Anforderungen nach DIN EN 1935
- vier zusätzliche Stahlbuchsen verhindern im Brandfall ein Durchrutschen der Edelstahlachse

MATERIAL | FARBEN

Polyamid

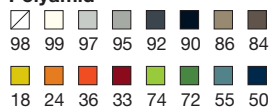

NORM



Bandserie B...160FS 4 7 7 1 1 3 1 1 4

HEWI Dreirollenbänder mit Kennzeichen „FS“ sind nach DIN EN 1935 geprüft. Diese sind geeignet zur Anwendung an Feuer- und Rauchschutztüren, sowie an Türen in Flucht- und Rettungswegen.

LEISTUNGSERKLÄRUNG

Die Leistungserklärung nach Verordnung (EU) 305/2011 steht für die Bänder mit CE-Zeichen unter www.hewi.de zum Download bereit oder kann über 05691/82-300 bzw. support@hewi.de angefordert werden.

Für Bänder entfällt die Farbe 24 (Orange) zum 31.03.2023

Bestellnummer

Abmessungen in mm / Beschreibung



B9107B.100

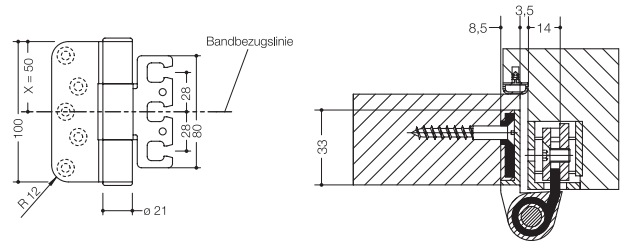

HEWI Dreirollenband

- für ungefälzte Türen (bis 100 kg)
- an Holz-, Stahl- und Aluminiumzargen mit dreidimensional verstellbaren Aufnahmeelementen System VX und VZX
- aus hochwertigem, mattem Polyamid mit tragendem Stahlgerüst aus verzinktem 4 mm Stahlblech und geschlossener Bandrolle
- mit Edelstahlachse, wartungsfreien Polyamidgleitlagern und Polyamidkappen zur Abdeckung der Schrauben
- Einfrästiefe 8,5 mm



B9107B.160

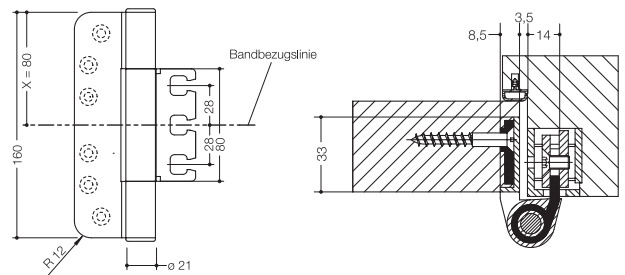

HEWI Dreirollenband

- für ungefälzte Türen (bis 180 kg)
- an Holz-, Stahl- und Aluminiumzargen mit dreidimensional verstellbaren Aufnahmeelementen System VX und VZX
- aus hochwertigem, mattem Polyamid mit tragendem Stahlgerüst aus verzinktem 4 mm Stahlblech und geschlossener Bandrolle
- mit Edelstahlachse, wartungsfreien Polyamidgleitlagern und Polyamidkappen zur Abdeckung der Schrauben
- Einfrästiefe 8,5 mm

CE **B9107B.160FS**

- für ungefälzte Türen gemäß Anforderungen nach DIN EN 1935
- vier zusätzliche Stahlbuchsen verhindern im Brandfall ein Durchrutschen der Edelstahlachse

MATERIAL | FARBE

BESTELLANGABEN

QUERVERWEISE

Polyamid, matt

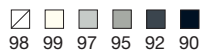

Bestellnummer
Farbe

→ Technische Hinweise **Seite 302**
→ Bestellhilfe **Seite 302**

Türzubehör
Bänder

Technische Einzelheiten

- Bandaußendurchmesser 21 mm
- korrosionsgeschützte Stahleinlage
- geschlossene Bandrolle
- Bandhöhe 100/160 mm
- **Achse aus Edelstahl** - rostfrei
- Achsdurchmesser 9 mm mit Verdrehssicherung
- **wartungsfreie Polyamidlager**
- je nach Ausführung vormontiert
- rechts/links einsetzbar

Zargenanbindung

- Holz-, Stahl-, Aluminiumzargen - Aufnahmeelement VX..., VZX...

Einsetzbarkeit

- Holz-, Stahl- und Aluminiumzargen
- Holztüren
- FH-Holztüren

Tragfähigkeit

- bei Bandhöhe 100 mm - bis 100 kg
- bei Bandhöhe 160 mm - bis 180 kg

Befestigung

- empfohlene Senkholzschrauben $\varnothing 6 \times 50$ mm

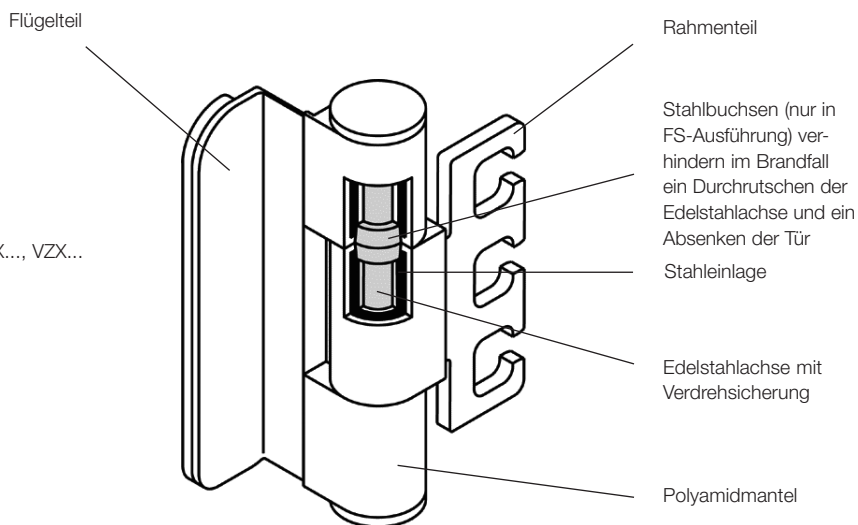

Nummernsystematik

Kennzeichnet	Arten
Kennbuchstabe für HEWI Bänder	B
Türenart	8 - gefälzt 9 - ungefälzt
Bandaufnahme in der Tür	1 - eingefräst 5 - aufgeschraubt
Bandaufnahme in der Zarge	05 - aufgeschraubt 07 - Aufnahmeelement - VX (3D)
Bauhöhe	160 - 160 mm 100 - 100 mm 75 - 75 mm 50 - 52 mm
Bandausführung	FS - Feuerschutz L - DIN links R - DIN rechts LK - Aufschraubband DIN links LF - Feder (Aufschraub)band DIN links RK - Aufschraubband DIN rechts RF - Feder (Aufschraub)band DIN rechts

Kids | Garderoben | Haken

Polyamid, Edelstahl, Chrom

KIDS

Produktmerkmale	305
Übersicht	306 – 307
Garderoben-Module	308 – 316
Zahnputzbecherleisten	317 – 319
Ablagen	320 – 321

GARDEROBEN

Übersicht	306 – 307
Planungshilfe, Prüfcertifikat	323
Hakenformen für Stangen	324 – 326
Garderobenstangen	327 – 329
Kleiderbügel, Piktogramme	330 – 331

HAKEN

Übersicht	306 – 307, 333
Serie 477	334 – 336, 338, 340
Serie 801	335, 339
System 800 K	337
System 162	341
Serie 805 Classic	342







HEWI Kids Kindgerechte Ausstattung

HEWI Produkte für Kinder sind abgestimmt auf die Bedürfnisse kleiner Nutzer – sei es in Kindertagesstätten, Kindergärten oder Schulen. Räume für Kinder müssen praktisch, pflegeleicht und sicher gestaltet sein. HEWI hat Produkte entwickelt, die diese Anforderungen optimal erfüllen und noch dazu vielfältige Gestaltungsmöglichkeiten bieten – kindgerecht und individuell.

Mobiliar M 20

Das neue Mobiliar eröffnet den Raum für Gestaltungsvielfalt – kindgerecht und individuell. Aufgrund des Modul-Prinzips ist es besonders flexibel und passt so in nahezu jeden Kindergarten- oder Grundschulflur. Die verschiedenen Module können ganz wie es gefällt horizontal, vertikal oder als freistehendes Element angeordnet und miteinander kombiniert werden. Dreifachhaken schaffen zusätzliche Ordnung und setzen farbige Akzente. Ergonomische, praktische Sitzbänke ergänzen das Mobiliar und fügen sich harmonisch in die Gestaltung ein. Gefertigt ist aus Birke Multiplex Dekor weiß. Das natürliche Material ist besonders robust und pflegeleicht.

Garderobensysteme

Die farnefrohen Garderobenstangen von HEWI können mit verschiedenen Hakenformen kombiniert werden. Die Anzahl der Haken ist individuell bestimmbar und damit auch die Länge der Garderobe. Gefertigt werden die Garderoben aus hochwertigem Polyamid. Ein Stahlkern im Inneren erhöht die Stabilität und macht sie zu einem dauerhaften Bestandteil des Gebäudes.

Neu Elastische Haken

Abgerundete Kanten, eine weiche, nachgebende Haptik und eine matte Oberfläche kennzeichnen die neuen elastischen Haken von HEWI. Thermoplastisches Polyurethan (TPU) sorgt für mehr Sicherheit in Kindergärten, Kitas und Grundschulen. Das leicht nachgebende Material reduziert die Stoß- und damit die Verletzungsgefahr. Neben dem elastischen Material TPU mit mattem Finish sind die neuen Produkte auch in Polyamid mit der bekannten hochglänzenden Oberfläche erhältlich.

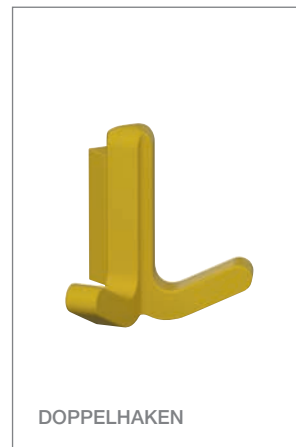
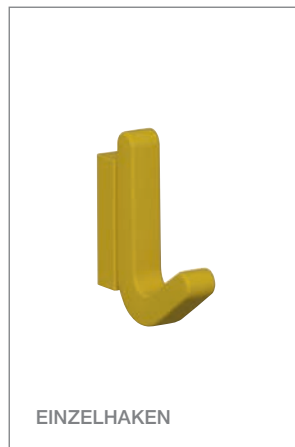

KIDS

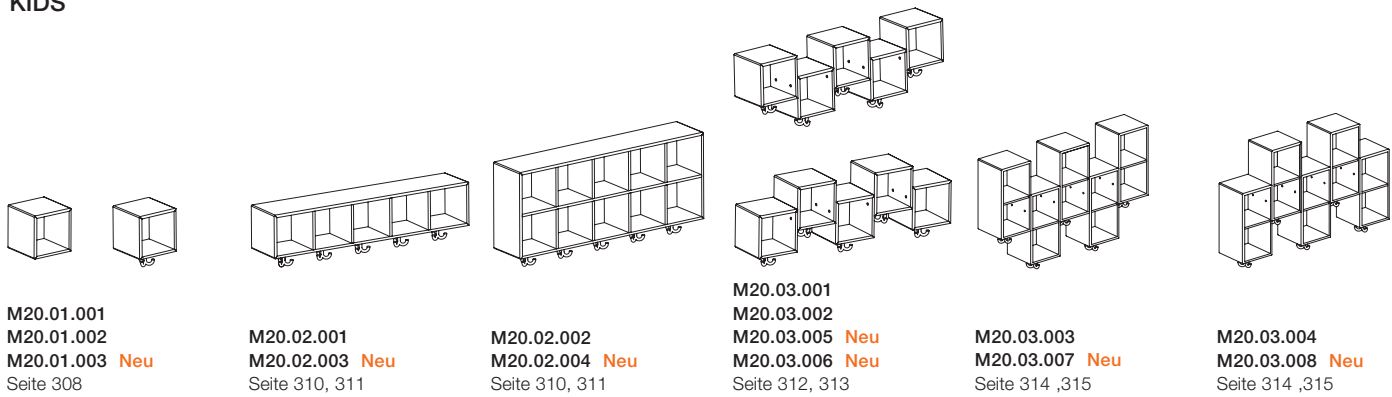

M20.01.001
M20.01.002
M20.01.003 **Neu**
Seite 308

M20.02.001
M20.02.003 **Neu**
Seite 310, 311

M20.02.002
M20.02.004 **Neu**
Seite 310, 311

M20.03.001
M20.03.002
M20.03.005 **Neu**
M20.03.006 **Neu**
Seite 312, 313

M20.03.003
M20.03.007 **Neu**
Seite 314 ,315

M20.03.004
M20.03.008 **Neu**
Seite 314 ,315

GARDEROBENSTANGEN



713
713.5
Seite 325

33.1700
Seite 326

477.30...020
40.1710
Seite 326

33.7010...
Seite 328

33.7300.PB8
Seite 327, 329

33.7310.PB8
Seite 329

GARDEROBENSTANGEN

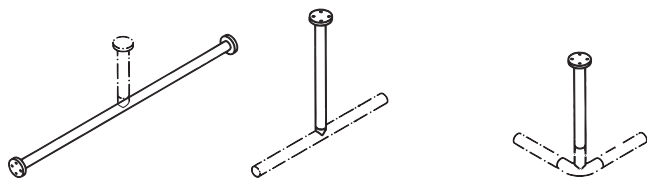

33.7030
Seite 326

33.7100A
Seite 326

33.7100B
Seite 326

HAKEN

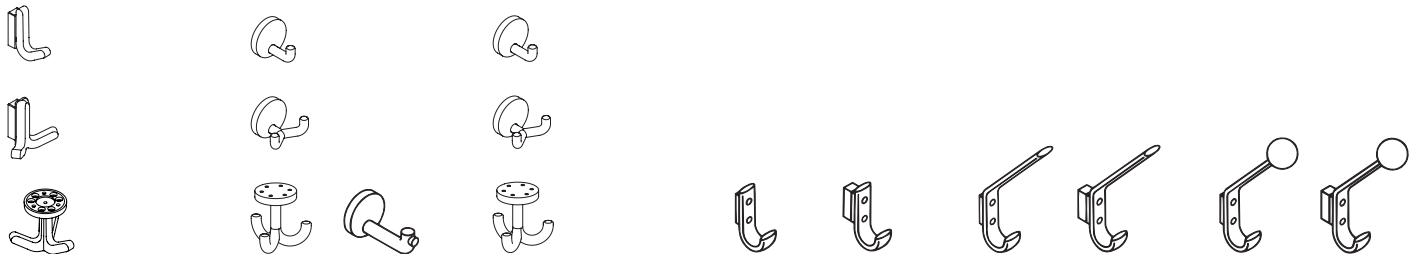

477.93.0..0 **Neu**
477.94B0..0 **Neu**
Seite 334

477.90... ⊕
801.90... ⊕
ab Seite 335

800.90.0...
Seite 337

477.90.06..
Seite 340

477.90.07..
Seite 340

477.90.08..
Seite 340

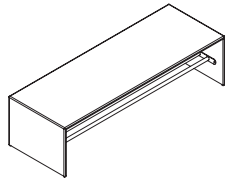

M20.05.001
M20.05.002
M20.05.003
Seite 309

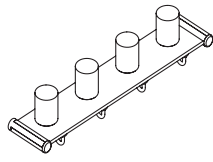

800.03.400
800.03.410
Seite 317

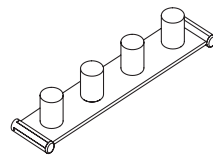

800.03.401
800.03.411
Seite 318

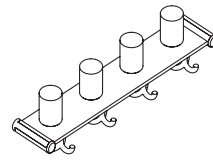

800.03.402
800.03.412
Seite 319

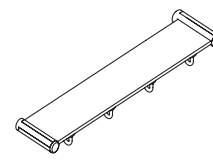

800.03.403
800.03.413
Seite 320

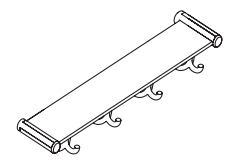

800.03.404
800.03.414
Seite 321

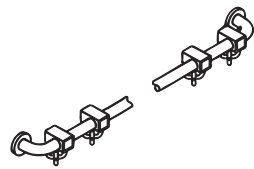

33.7310.P8
Seite 329

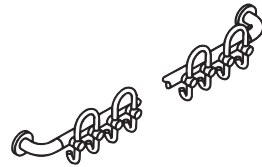

33.7310.6HP
Seite 329

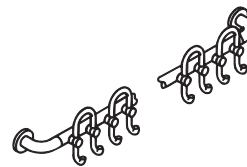

33.7010.6V
Seite 328

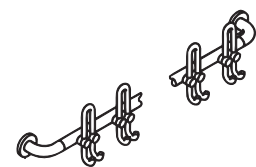

33.7010.7V
Seite 328

KLEIDERBÜGEL



570.1 | 570.3
570.1B | 570.3B
Seite 330



570.2
570.4
Seite 330



571.3
Seite 330



571.4
Seite 330

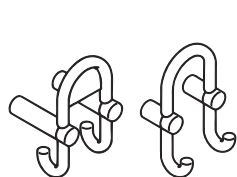

801.90...03...
801.90...040
Seite 339



162.90.0...
Seite 341



805.90.0...
950.90.0...
Seite 342

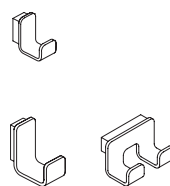

805.90.100
805.90.110
805.90.120
Seite 387

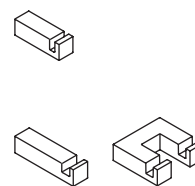

100.90.010...
100.90.020...
100.90.030...
Seite 389

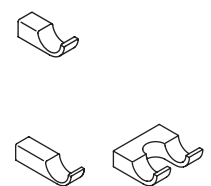

800.90.010...
800.90.020...
800.90.06040
Seite 391, 393

Bestellnummer

Abmessungen in mm / Beschreibung



M20.01.001

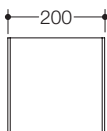
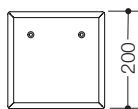

HEWI Einzelcube

- Regalwürfel zur individuellen Gestaltung von Garderoben in Krippe/ Kindergarten/Schule
- aus Birke Multiplex, Materialstärke 12 mm
- Korpus auf Gehrung gefügt
- Sicherheitskanten mit Radius 5 mm, Fräskanten gewachst
- Oberfläche beidseitig mit thermoplastischer Beschichtung (Polypropylen), Dekor weiß, leicht strukturiert
- 200 mm breit, 200 mm hoch, 200 mm tief
- Fachinnenmaß: 176 mm breit, 176 mm hoch, 188 mm tief
- verdeckte Wandbefestigung
- Lieferung inkl. Befestigungsmaterial



M20.01.002

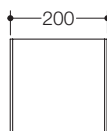
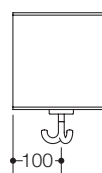
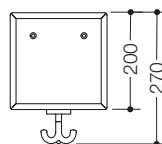

HEWI Einzelcube mit Dreifachhaken

- dto., mit Dreifachhaken (drehbar) aus hochwertigem Polyamid
- Bei Bestellung bitte Farbe des Hakens angeben.

Farbbeispiel



Neu M20.01.003

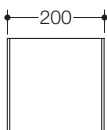
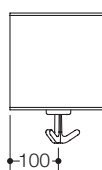
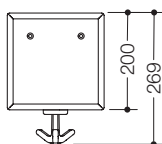

HEWI Einzelcube mit elastischem Dreifachhaken

- dto., mit elastischem Dreifachhaken (drehbar) aus mattem TPU in 10 HEWI Farben (99, 97, 95, 92, 90, 18, 33, 74, 55, 50)
- Bei Bestellung bitte Farbe des Hakens angeben.

Farbbeispiel

MATERIAL | FARBEN

Polyamid

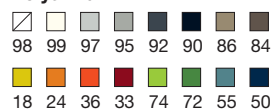

Bestellnummer

Abmessungen in mm / Beschreibung

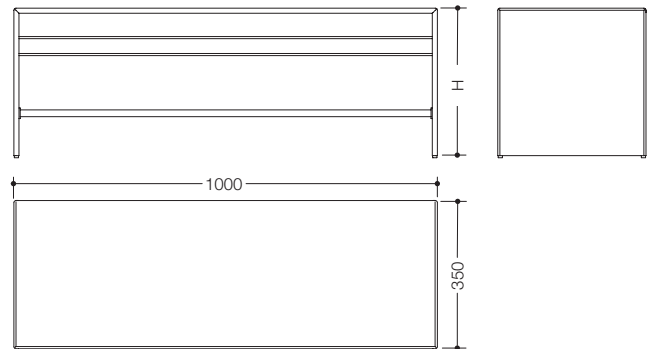

M20.05.001
M20.05.002
M20.05.003

HEWI Sitzbank mit Schuhablage

- aus Birke Multiplex, Materialstärke 12 mm
- Korpus auf Gehrung gefügt
- Sicherheitskanten mit Radius 5 mm, Fräskanten gewachst
- Oberfläche beidseitig mit thermoplastischer Beschichtung (Polypropylen), Dekor weiß, leicht strukturiert
- Schuhablage aus Stahlrohr mit abriebfester Pulverbeschichtung in Anthrazit matt
- Sitztiefe 350 mm, Länge 1000 mm
- Ausführung mobil: Sitzbänke werden ohne Verbindung aneinander gestellt
- Sitzhöhe H 260 mm
- Sitzhöhe H 350 mm
- Sitzhöhe H 430 mm

BESTELLANGABEN

Bestellnummer
Farbe der Haken

QUERVERWEISE

- HEWI Aufbewahrungsbox Kids **Seite 316**
- HEWI Eigentumsbeutel Kids **Seite 316**
- HEWI Garderobenstangen **Seite 328**
- HEWI Piktogramme **Seite 331**
- HEWI Dreifachhaken **Seite 334, 336**

Bestellnummer

Abmessungen in mm / Beschreibung



M20.02.001

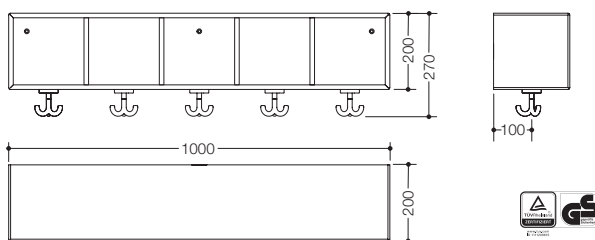

HEWI Reihenmodul, 5 Plätze mit Dreifachhaken

- Hängeregale für den Garderobebereich in Kindergarten oder Schule mit Dreifachhaken
- aus Birke Multiplex, Materialstärke 12 mm
- Korpus auf Gehrung gefügt, 5 Fächer
- Sicherheitskanten mit Radius 5 mm, Fräskanten gewachst
- Oberfläche beidseitig mit thermoplastischer Beschichtung (Polypropylen), Dekor weiß, leicht strukturiert
- 1000 mm breit, 200 mm hoch, 200 mm tief (ohne Haken)
- Fachinnenmaß: 186 mm breit, 176 mm hoch, 188 mm tief
- mit 5 Dreifachhaken (drehbar) aus hochwertigem Polyamid
- Farben der Dreifachhaken individuell wählbar, bei Bestellung bitte gewünschte Farbe(n) angeben
- Abstand der Dreifachhaken beträgt 200 mm
- verdeckte Wandbefestigung, Lieferung inkl. Befestigungsmaterial
- Ergänzung der Plätze durch weitere Module M20.02.001
- zur Individualisierung zusätzlich HEWI Piktogramm-Bögen in Blanko-Ausführung zum Beschriften 33.1772E oder mit Motiven 33.1772A, 33.1772B oder 33.1772D erhältlich

Bei Bestellung bitte Farbe der Haken angeben.

Farbbeispiel

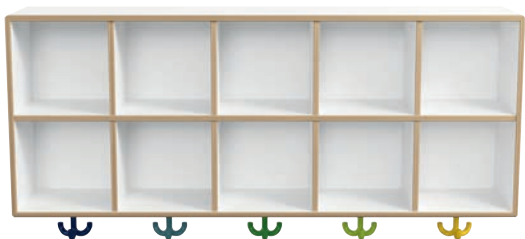

M20.02.002

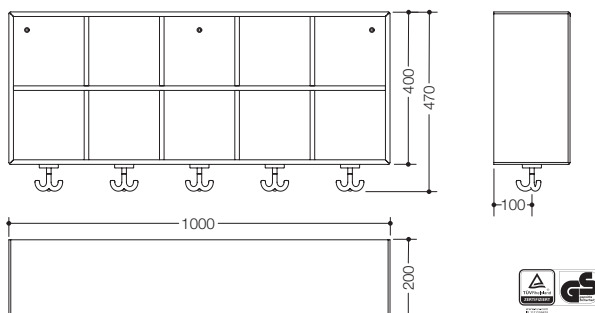

HEWI Doppelmodul, 5 Plätze mit Dreifachhaken

- dto., 5 Plätze, jeweils 2 Fächer je Kind übereinander angeordnet
- Korpus auf Gehrung gefügt, insgesamt 10 Fächer
- 1000 mm breit, 400 mm hoch, 200 mm tief (ohne Haken)
- Fachinnenmaß: 186 mm breit, 182 mm hoch, 188 mm tief
- Ergänzung der Plätze durch weitere Module M20.02.002

Bei Bestellung bitte Farbe der Haken angeben.

Farbbeispiel

MATERIAL | FARBEN

Polyamid

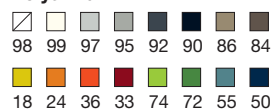

Bestellnummer

Abmessungen in mm / Beschreibung

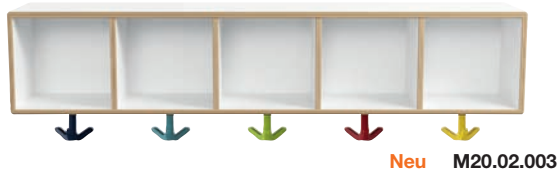

Neu M20.02.003

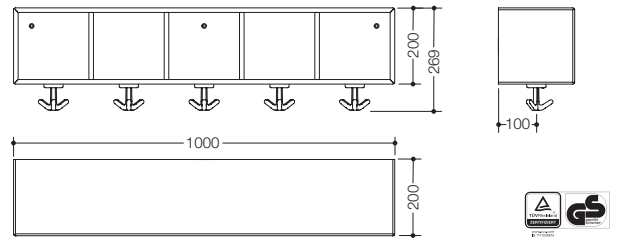

HEWI Reihenmodul, 5 Plätze mit elastischen Dreifachhaken

- Hängeregale für den Garderobebereich in Kindergarten oder Schule mit Dreifachhaken
- aus Birke Multiplex, Materialstärke 12 mm
- Korpus auf Gehrung gefügt, 5 Fächer
- Sicherheitskanten mit Radius 5 mm, Fräskanten gewachst
- Oberfläche beidseitig mit thermoplastischer Beschichtung (Polypropylen), Dekor weiß, leicht strukturiert
- 1000 mm breit, 200 mm hoch, 200 mm tief (ohne Haken)
- Fachinnenmaß: 186 mm breit, 176 mm hoch, 188 mm tief
- mit 5 elastischen Dreifachhaken (drehbar) aus mattem TPU in 10 HEWI Farben (99, 97, 95, 92, 90, 18, 33, 74, 55, 50)
- Farben der Dreifachhaken individuell wählbar, bei Bestellung bitte gewünschte Farbe(n) angeben
- Abstand der Dreifachhaken beträgt 200 mm
- verdeckte Wandbefestigung, Lieferung inkl. Befestigungsmaterial
- Ergänzung der Plätze durch weitere Module M20.02.003
- zur Individualisierung zusätzlich HEWI Piktogramm-Bögen in Blanko-Ausführung zum Beschriften 33.1772E oder mit Motiven 33.1772A, 33.1772B oder 33.1772D erhältlich

Bei Bestellung bitte Farbe der Haken angeben.

Farbbeispiel

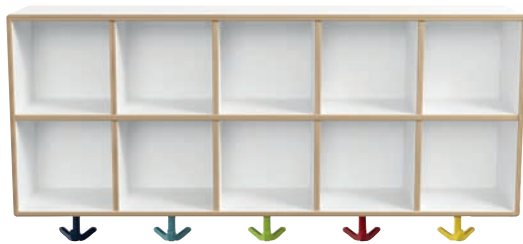

Neu M20.02.004

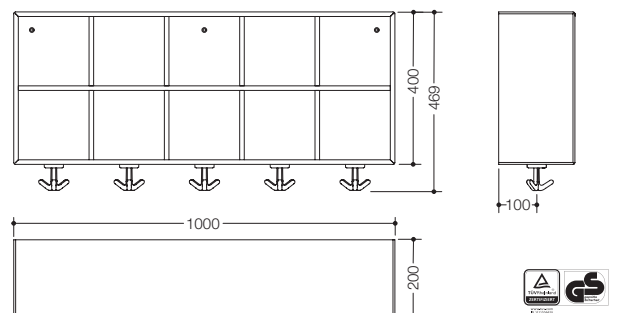

HEWI Doppelmodul, 5 Plätze mit elastischen Dreifachhaken

- dto., 5 Plätze, jeweils 2 Fächer je Kind übereinander angeordnet
- Korpus auf Gehrung gefügt, insgesamt 10 Fächer
- 1000 mm breit, 400 mm hoch, 200 mm tief (ohne Haken)
- Fachinnenmaß: 186 mm breit, 182 mm hoch, 188 mm tief
- Ergänzung der Plätze durch weitere Module M20.02.004

Bei Bestellung bitte Farbe der Haken angeben.

Farbbeispiel

BESTELLANGABEN

QUERVERWEISE

Bestellnummer
Farbe der Haken

- HEWI Aufbewahrungsbox Kids **Seite 316**
- HEWI Eigentumsbeutel Kids **Seite 316**
- HEWI Garderobenstangen **Seite 328**
- HEWI Piktogramme **Seite 331**
- HEWI Dreifachhaken **Seite 334, 336**

Kids | Garderoben
Haken

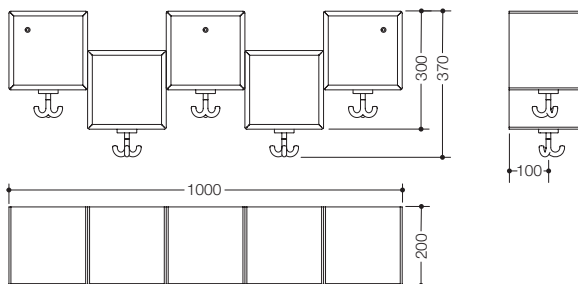
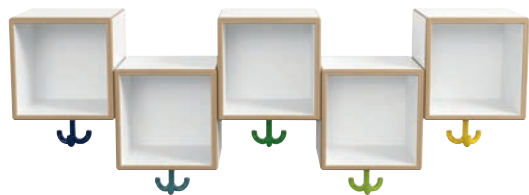

M20.03.001

HEWI Reihenmodul asymmetrisch, 5 Plätze mit Dreifachhaken

Farbbeispiel

- Hängeregal für den Garderobenbereich in Kindergarten oder Schule mit Dreifachhaken
- 5 Einzelfächer auf Gehrung gefügt, asymmetrisch miteinander verbunden
- aus Birke Multiplex, Materialstärke 12 mm
- Sicherheitskanten mit Radius 5 mm, Fräskanten gewachst
- Oberfläche beidseitig mit thermoplastischer Beschichtung (Polypropylen), Dekor weiß, leicht strukturiert
- 1000 mm breit, 300 mm hoch, 200 mm tief (ohne Haken)
- Fachinnenmaß: 176 mm breit, 176 mm hoch, 188 mm tief
- mit 5 Dreifachhaken (drehbar) aus hochwertigem Polyamid
- Farben der Dreifachhaken individuell wählbar, bei Bestellung bitte gewünschte Farbe(n) angeben
- Abstand der Dreifachhaken beträgt 200 mm
- verdeckte Wandbefestigung
- Lieferung inkl. Befestigungsmaterial
- Ergänzung der Plätze mit Erweiterungsmodul M20.03.002
- zur Individualisierung zusätzlich HEWI Piktogramm-Bögen in Blanko-Ausführung zum Beschriften 33.1772E oder mit Motiven 33.1772A, 33.1772B oder 33.1772D erhältlich

Hinweis

Für eine durchgehende asymmetrische Montage abwechselnd Reihenmodul M20.03.001 und Erweiterungsmodul M20.03.002 bestellen.

Bei Bestellung bitte Farbe der Haken angeben.

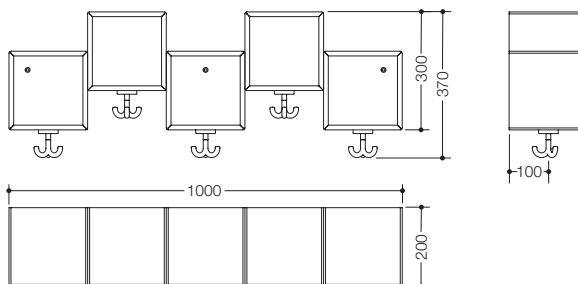

M20.03.002

HEWI Erweiterung Reihenmodul asymmetrisch, 5 Plätze mit Dreifachhaken

- dto., Erweiterungsmodul für M20.03.001, zur Ergänzung von Plätzen

Bei Bestellung bitte Farbe der Haken angeben.

MATERIAL | FARBEN

Polyamid

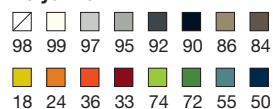

Bestellnummer

Abmessungen in mm / Beschreibung

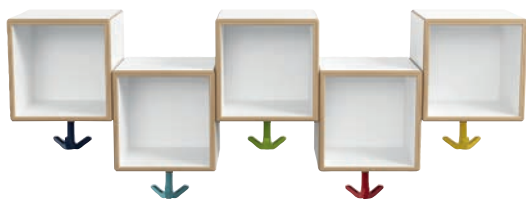

Neu M20.03.005

Farbbeispiel

Hinweis

Für eine durchgehende asymmetrische Montage abwechselnd Reihensmodul M20.03.005 und Erweiterungsmodul M20.03.006 bestellen.

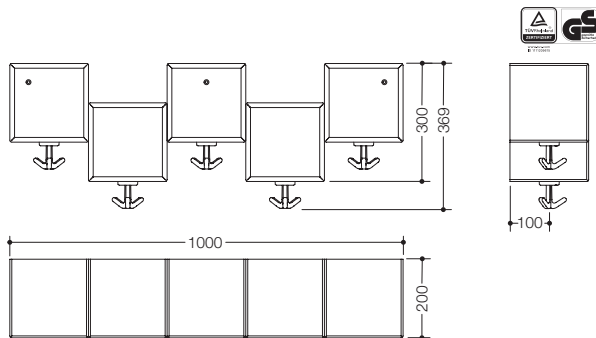

HEWI Reihensmodul asymmetrisch, 5 Plätze mit elastischen Dreifachhaken

- Hängeregale für den Garderobebereich in Kindergarten oder Schule mit Dreifachhaken
- 5 Einzelfächer auf Gehring gefügt, asymmetrisch miteinander verbunden
- aus Birke Multiplex, Materialstärke 12 mm
- Sicherheitskanten mit Radius 5 mm, Fräskanten gewachst
- Oberfläche beidseitig mit thermoplastischer Beschichtung (Polypropylen), Dekor weiß, leicht strukturiert
- 1000 mm breit, 300 mm hoch, 200 mm tief (ohne Haken)
- Fachinnenmaß: 176 mm breit, 176 mm hoch, 188 mm tief
- mit 5 elastischen Dreifachhaken (drehbar) aus mattem TPU in 10 HEWI Farben (99, 97, 95, 92, 90, 18, 33, 74, 55, 50)
- Farben der Dreifachhaken individuell wählbar, bei Bestellung bitte gewünschte Farbe(n) angeben
- Abstand der Dreifachhaken beträgt 200 mm
- verdeckte Wandbefestigung
- Lieferung inkl. Befestigungsmaterial
- Ergänzung der Plätze mit Erweiterungsmodul M20.03.006
- zur Individualisierung zusätzlich HEWI Piktogramm-Bögen in Blanko-Ausführung zum Beschriften 33.1772E oder mit Motiven 33.1772A, 33.1772B oder 33.1772D erhältlich

Bei Bestellung bitte Farbe der Haken angeben.

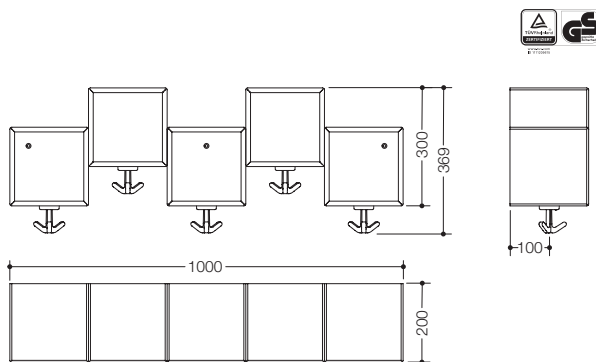

Neu M20.03.006

HEWI Erweiterung Reihensmodul asymmetrisch, 5 Plätze mit elastischen Dreifachhaken

- dto., Erweiterungsmodul für M20.03.005, zur Ergänzung von Plätzen

Bei Bestellung bitte Farbe der Haken angeben.

Kids | Garderoben Haken

BESTELLANGABEN

QUERVERWEISE

Bestellnummer
Farbe der Haken

- HEWI Aufbewahrungsbox Kids Seite 316
- HEWI Eigentumsbeutel Kids Seite 316
- HEWI Garderobenstangen Seite 328
- HEWI Piktogramme Seite 331
- HEWI Dreifachhaken Seite 334, 336

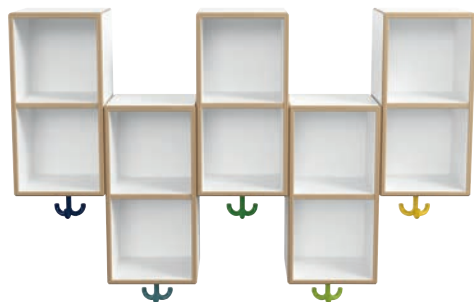

Farbbeispiel

M20.03.003

Hinweis

Für eine durchgehende asymmetrische Montage abwechselnd Doppelmodul M20.03.003 und Erweiterungsmodul M20.03.004 bestellen.

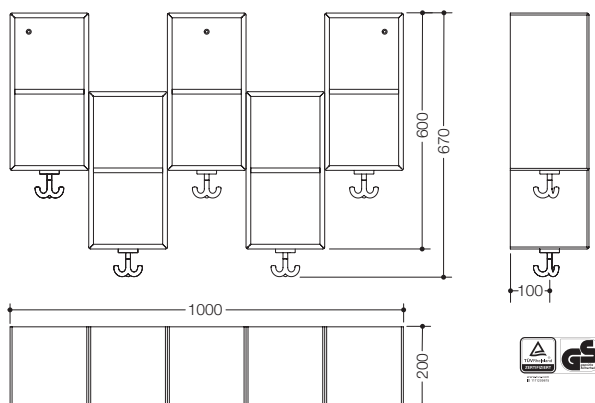

HEWI Doppelmodul asymmetrisch, 5 Plätze mit Dreifachhaken

- Hängeregal für den Garderobenbereich in Kindergarten oder Schule mit Dreifachhaken
- 5 Doppelfächer, asymmetrisch miteinander verbunden
- aus Birke Multiplex, Materialstärke 12 mm
- Korpus auf Gehrung gefügt, insgesamt 10 Fächer
- Sicherheitskanten mit Radius 5 mm, Fräskanten gewachst
- Oberfläche beidseitig mit thermoplastischer Beschichtung (Polypropylen), Dekor weiß, leicht strukturiert
- 1000 mm breit, 600 mm hoch, 200 mm tief (ohne Haken)
- Fachinnenmaß: 176 mm breit, 182 mm hoch, 188 mm tief
- mit 5 Dreifachhaken (drehbar) aus hochwertigem Polyamid
- Farben der Dreifachhaken individuell wählbar, bei Bestellung bitte gewünschte Farbe(n) angeben
- Abstand der Dreifachhaken beträgt 200 mm
- verdeckte Wandbefestigung, Lieferung inkl. Befestigungsmaterial
- Ergänzung der Plätze mit Erweiterungsmodul M20.03.004
- zur Individualisierung zusätzlich HEWI Piktogramm-Bögen in Blanko-Ausführung zum Beschriften 33.1772E oder mit Motiven 33.1772A, 33.1772B oder 33.1772D erhältlich

Bei Bestellung bitte Farbe der Haken angeben.

M20.03.004

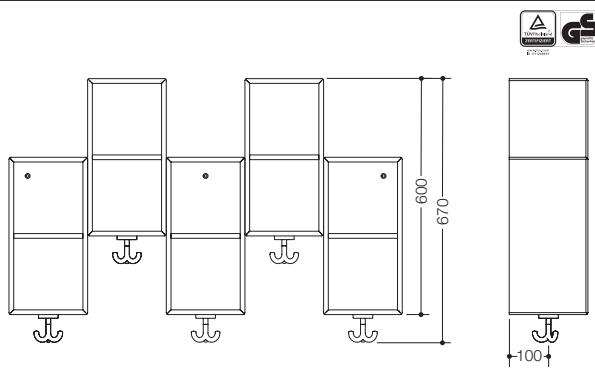

HEWI Erweiterung Doppelmodul asymmetrisch, 5 Plätze mit Dreifachhaken

- dto., Erweiterungsmodul für M20.03.003, zur Ergänzung von Plätzen

Bei Bestellung bitte Farbe der Haken angeben.

MATERIAL | FARBEN

Polyamid

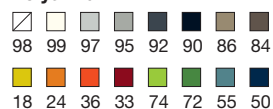

Bestellnummer

Abmessungen in mm / Beschreibung

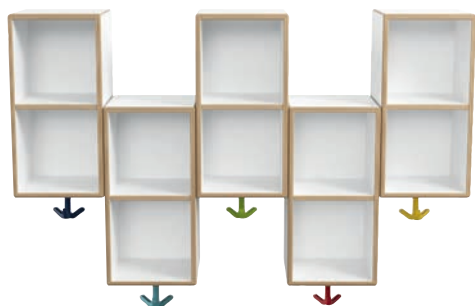

Neu M20.03.007

Farbbeispiel

Hinweis

Für eine durchgehende asymmetrische Montage abwechselnd Doppelmodul M20.03.007 und Erweiterungsmodul M20.03.008 bestellen.

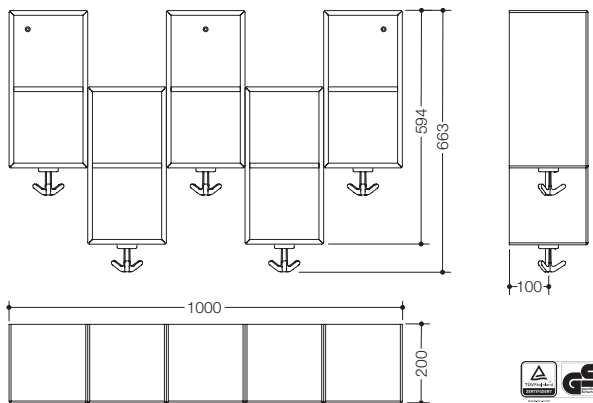

HEWI Doppelmodul asymmetrisch, 5 Plätze mit elastischen Dreifachhaken

- Hängeregal für den Garderobebereich in Kindergarten oder Schule mit Dreifachhaken
- 5 Doppelfächer, asymmetrisch miteinander verbunden
- aus Birke Multiplex, Materialstärke 12 mm
- Korpus auf Gehrung gefügt, insgesamt 10 Fächer
- Sicherheitskanten mit Radius 5 mm, Fräskanten gewachst
- Oberfläche beidseitig mit thermoplastischer Beschichtung (Polypropylen), Dekor weiß, leicht strukturiert
- 1000 mm breit, 600 mm hoch, 200 mm tief (ohne Haken)
- Fachinnenmaß: 176 mm breit, 182 mm hoch, 188 mm tief
- mit 5 elastischen Dreifachhaken (drehbar) aus mattem TPU in 10 HEWI Farben (99, 97, 95, 92, 90, 18, 33, 74, 55, 50)
- Farben der Dreifachhaken individuell wählbar, bei Bestellung bitte gewünschte Farbe(n) angeben
- Abstand der Dreifachhaken beträgt 200 mm
- verdeckte Wandbefestigung, Lieferung inkl. Befestigungsmaterial
- Ergänzung der Plätze mit Erweiterungsmodul M20.03.008
- zur Individualisierung zusätzlich HEWI Piktogramm-Bögen in Blanko-Ausführung zum Beschriften 33.1772E oder mit Motiven 33.1772A, 33.1772B oder 33.1772D erhältlich

Bei Bestellung bitte Farbe der Haken angeben.

Neu M20.03.008

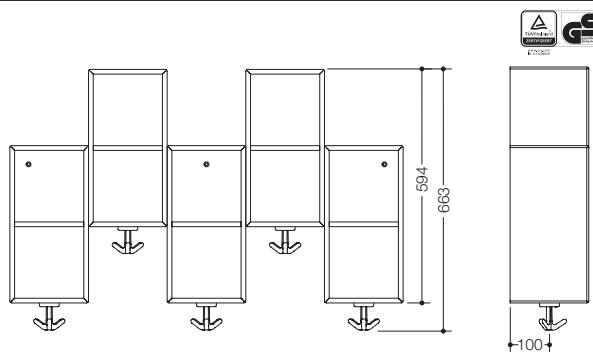

HEWI Erweiterung Doppelmodul asymmetrisch, 5 Plätze mit elastischen Dreifachhaken

- dto., Erweiterungsmodul für M20.03.007, zur Ergänzung von Plätzen

Bei Bestellung bitte Farbe der Haken angeben.

Kids | Garderoben
Haken

BESTELLANGABEN

QUERVERWEISE

Bestellnummer
Farbe der Haken

- HEWI Aufbewahrungsbox Kids Seite 316
- HEWI Eigentumsbeutel Kids Seite 316
- HEWI Garderobenstangen Seite 328
- HEWI Piktogramme Seite 331
- HEWI Dreifachhaken Seite 334, 336

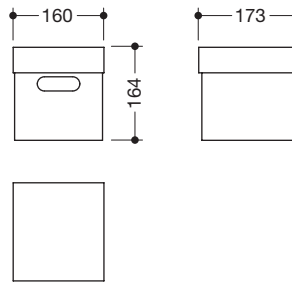

M20.00.001

HEWI Aufbewahrungsbox Kids

- Eigentumsbox mit Deckel
- passend zu HEWI Garderobensystem M20...
- aus stabiler weißer Pappe
- mit Griffschlitz
- ca. 162 mm breit, 164 mm hoch und 173 mm tief
- VE = 5 Stück

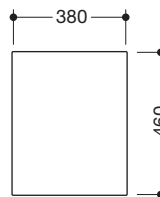

HEWI Eigentumsbeutel Kids

- Stoffbeutel mit Kordelzug zur Aufbewahrung persönlicher Dinge
- aus 100 % Baumwolle (ÖkoTex)
- Beutel und Zugkordel weiß
- ca. 380 breit und 460 mm hoch
- Motiv mit marktüblichen Stoffmal Farben individuell gestaltbar (Farbe nicht im Lieferumfang enthalten)
- VE = 5 Stück

M20.00.002

M20.00.003

M20.00.004

- Motiv Prinzessin
- Motiv Ritterburg
- Motiv Hund



MATERIAL | FARBE

Trägerplatte HPL

Polyamid

Halter

Becher und Haken (paarweise) in allen HEWI Farben, siehe Ausklapper hinten

Bestellnummer

Abmessungen in mm / Beschreibung



800.03.400

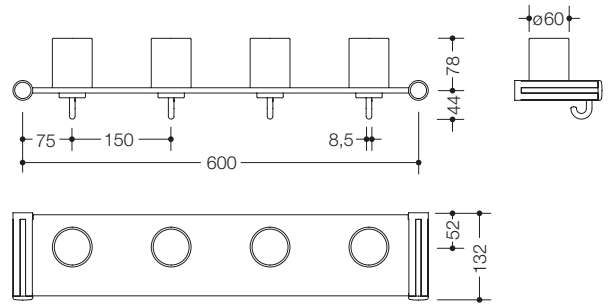

HEWI Zahnputzbecherleiste mit Haken, 4 Plätze

- Halter aus hochwertigem Polyamid in HEWI Farbe 74 (Apfelgrün), 99 (Reinweiß) oder 55 (Aquablau)
- Zahnputzbecher und Haken bilden jeweils ein Farbpaar, aus hochwertigem Polyamid
- Bestückung der farbigen Haken erfolgt in angegebener Reihenfolge aus Sichtrichtung des Nutzers von links nach rechts
- Trägerplatte aus robustem HPL, Oberfläche weiß, seidig glänzend mit leichter Struktur
- Abstand zwischen den Plätzen: 150 mm
- entspricht den Vorgaben der DGUV-Richtlinie 82 „Kindertageseinrichtungen“
- max. statische Belastung 20 kg
- nachrüstbar
- 630 mm breit (Achismaß 600 mm), 122 mm hoch, 132 mm tief
- zur Ergänzung der Plätze dient das HEWI Erweiterungsset 800.03.410
- zur Individualisierung zusätzlich HEWI Piktogramm-Bögen in Blanko-Ausführung zum Beschriften 33.1772E oder mit Motiven 33.1772A-D erhältlich (bitte separat bestellen)

Bei Bestellung bitte Farbe der Becher und Haken in gewünschter Reihenfolge (**von links nach rechts**) sowie Farbe der Halter angeben.

Farbbeispiel



800.03.410

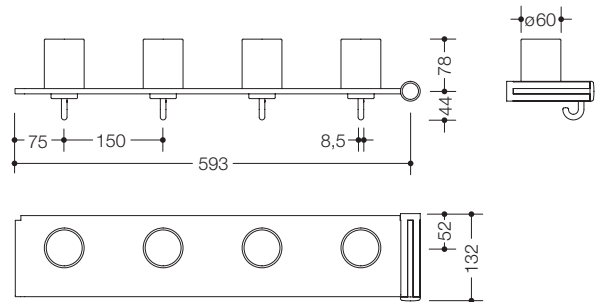

HEWI Erweiterungsset Zahnputzbecherleiste mit Haken, 4 Plätze

- zum Nachrüsten der Zahnputzbecherleiste mit Haken um 4 Plätze
- ein Halter aus hochwertigem Polyamid in HEWI Farbe 74 (Apfelgrün), 99 (Reinweiß) oder 55 (Aquablau)
- dto., 608 mm breit

Bei Bestellung bitte Farbe der Becher und Haken in gewünschter Reihenfolge (**von links nach rechts**) sowie Farbe des Halters angeben.

Farbbeispiel

BESTELLANGABEN

Bestellnummer
Farbe (siehe Info am Produkt)

Bitte beachten:
Befestigungsmaterial im Lieferumfang enthalten

QUERVERWEISE

- HEWI Zahnputzbecher 41382 **Seite 325**
- HEWI Haken 477.90.040 **Seite 335**
- HEWI Piktogramme **Seite 331**



800.03.401

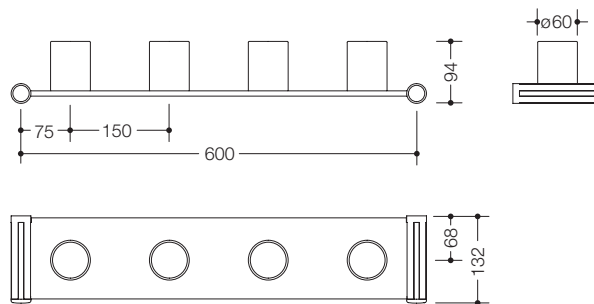

HEWI Zahnputzbecherleiste, 4 Plätze

- Halter aus hochwertigem Polyamid in HEWI Farbe 74 (Apfelgrün), 99 (Reinweiß) oder 55 (Aquablau)
- Trägerplatte aus robustem HPL, Oberfläche weiß, seidig glänzend mit leichter Struktur
- Abstand zwischen den Plätzen: 150 mm
- entspricht den Vorgaben der DGUV-Richtlinie 82 „Kindertageseinrichtungen“
- max. statische Belastung 20 kg
- nachrüstbar
- 630 mm breit (Achismaß 600 mm), 94 mm hoch, 132 mm tief
- zur Ergänzung der Plätze dient das HEWI Erweiterungsset 800.03.411
- zur Individualisierung zusätzlich HEWI Piktogramm-Bögen in Blanko-Ausführung zum Beschriften 33.1772E oder mit Motiven 33.1772A-D erhältlich (bitte separat bestellen)

Farbbeispiel

Bei Bestellung bitte Farbe der Becher und Halter angeben.



800.03.411

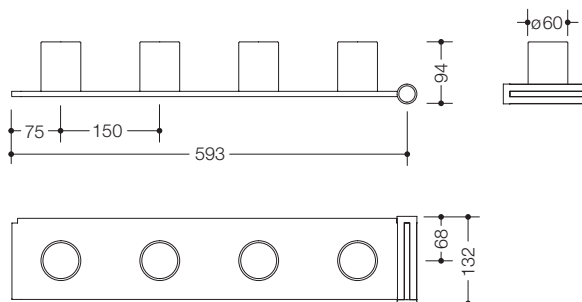

HEWI Erweiterungsset Zahnputzbecherleiste, 4 Plätze

- zum Nachrüsten der Zahnputzbecherleiste um 4 Plätze
- ein Halter aus hochwertigem Polyamid in HEWI Farbe 74 (Apfelgrün), 99 (Reinweiß) oder 55 (Aquablau)
- dto., 608 mm breit

Farbbeispiel

Bei Bestellung bitte Farbe der Becher und des Halters angeben.

MATERIAL | FARBE

Trägerplatte HPL

Polyamid

Halter

Becher und Haken (paarweise) in allen HEWI Farben, siehe Ausklapper hinten

Bestellnummer

Abmessungen in mm / Beschreibung



800.03.402

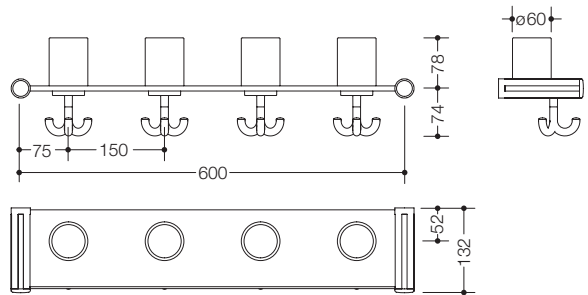

HEWI Zahnputzbecherleiste mit Dreifachhaken, 4 Plätze

- Halter aus hochwertigem Polyamid in HEWI Farbe 74 (Apfelgrün), 99 (Reinweiß) oder 55 (Aquablau)
- Zahnputzbecher und Haken bilden jeweils ein Farbpaar, aus hochwertigem Polyamid
- Bestückung der farbigen Haken erfolgt in angegebener Reihenfolge aus Sichtrichtung des Nutzers von links nach rechts
- Trägerplatte aus robustem HPL, Oberfläche weiß, seidig glänzend mit leichter Struktur
- Abstand zwischen den Plätzen: 150 mm, nachrüstbar
- entspricht den Vorgaben der DGUV-Richtlinie 82 "Kindertageseinrichtungen"
- max. statische Belastung 20 kg
- 630 mm breit (Achismaß 600 mm), 153 mm hoch, 132 mm tief
- zur Ergänzung der Plätze dient das HEWI Erweiterungsset 800.03.412
- zur Individualisierung zusätzlich HEWI Piktogramm-Bögen in Blanko-Ausführung zum Beschriften 33.1772E oder mit Motiven 33.1772A-D erhältlich (bitte separat bestellen)

Farbbeispiel

Bei Bestellung bitte Farbe der Becher und Dreifachhaken in gewünschter Reihenfolge (**von links nach rechts**) sowie Farbe der Halter angeben.



800.03.412

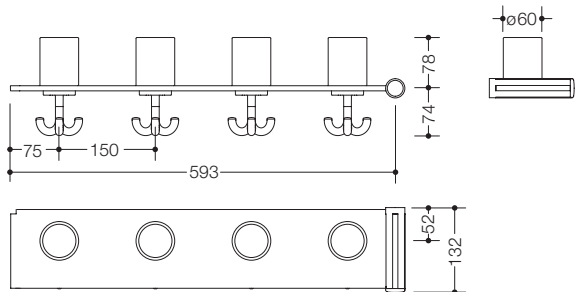

HEWI Erweiterungsset Zahnputzbecherleiste mit Dreifachhaken, 4 Plätze

- zum Nachrüsten der Zahnputzbecherleiste mit Dreifachhaken um 4 Plätze
- ein Halter aus hochwertigem Polyamid in HEWI Farbe 74 (Apfelgrün), 99 (Reinweiß) oder 55 (Aquablau)
- dto., 608 mm breit

Farbbeispiel

Bei Bestellung bitte Farbe der Becher und Dreifachhaken in gewünschter Reihenfolge (**von links nach rechts**) sowie Farbe des Halters angeben.

BESTELLANGABEN

QUERVERWEISE

Bestellnummer
Farbe (siehe Info am Produkt)

Bitte beachten:
Befestigungsmaterial im Lieferumfang enthalten

- HEWI Zahnputzbecher 41382 **Seite 325**
- HEWI Piktogramme **Seite 331**
- HEWI Haken 477.90.054 **Seite 338**

Kids | Garderoben
Haken



800.03.403

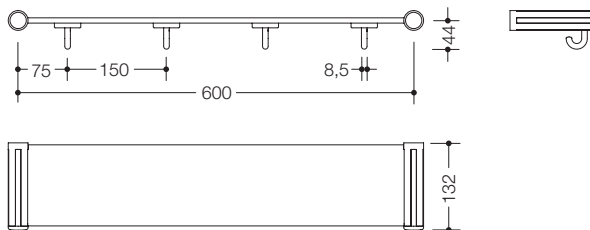

HEWI Ablage mit Haken, 4 Plätze

- Halter aus hochwertigem Polyamid in HEWI Farbe 74 (Apfelgrün), 99 (Reinweiß) oder 55 (Aquablau)
- Haken aus hochwertigem Polyamid
- Bestückung der farbigen Haken erfolgt in angegebener Reihenfolge aus Sichtrichtung des Nutzers von links nach rechts
- Trägerplatte aus robustem HPL, Oberfläche weiß, seidig glänzend mit leichter Struktur
- Abstand zwischen den Plätzen von 150 mm, nachrüstbar
- entspricht den Vorgaben der DGUV-Richtlinie 82 "Kindertageseinrichtungen"
- max. statische Belastung 20 kg
- 630 mm breit (Achismaß 600 mm), 59 mm hoch, 132 mm tief
- zur Ergänzung der Plätze dient das HEWI Erweiterungsset 800.03.413

Bei Bestellung bitte Farbe der Haken in gewünschter Reihenfolge (**von links nach rechts**) sowie Farbe der Halter angeben.

Farbbeispiel



800.03.413

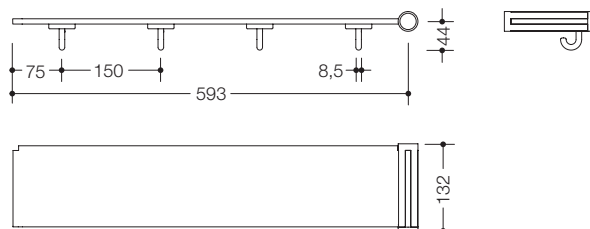

HEWI Erweiterungsset Ablage mit Haken, 4 Plätze

- zum Nachrüsten der Ablage mit Dreifachhaken um 4 Plätze
- ein Halter aus hochwertigem Polyamid in HEWI Farbe 74 (Apfelgrün), 99 (Reinweiß) oder 55 (Aquablau)
- dto., 608 mm breit

Bei Bestellung bitte Farbe der Haken in gewünschter Reihenfolge (**von links nach rechts**) sowie Farbe des Halters angeben.

Farbbeispiel

MATERIAL | FARBE

Trägerplatte HPL

Polyamid

Halter

Haken in allen HEWI Farben, siehe Ausklapper hinten

Bestellnummer

Abmessungen in mm / Beschreibung



800.03.404

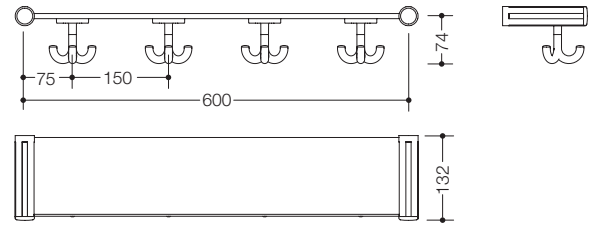

HEWI Ablage mit Dreifachhaken, 4 Plätze

- Halter aus hochwertigem Polyamid in HEWI Farbe 74 (Apfelgrün), 99 (Reinweiß) oder 55 (Aquablau)
- Dreifachhaken aus hochwertigem Polyamid nach HEWI Farbtabelle
- bei Bestellung bitte Farben für Dreifachhaken angeben
- Bestückung der farbigen Dreifachhaken erfolgt in angegebener Reihenfolge aus Sichtrichtung des Nutzers von links nach rechts
- Trägerplatte aus robustem HPL, Oberfläche weiß, seidig glänzend mit leichter Struktur
- Abstand zwischen den Plätzen von 150 mm, nachrüstbar
- entspricht den Vorgaben der DGUV-Richtlinie 82 "Kindertageseinrichtungen"
- max. statische Belastung 20 kg
- 630 mm breit (Achismaß 600 mm), 89 mm hoch, 132 mm tief
- zur Ergänzung der Plätze dient das HEWI Erweiterungsset 800.03.414

Bei Bestellung bitte Farbe der Dreifachhaken in gewünschter Reihenfolge (**von links nach rechts**) sowie Farbe der Halter angeben.

Farbbeispiel



800.03.414

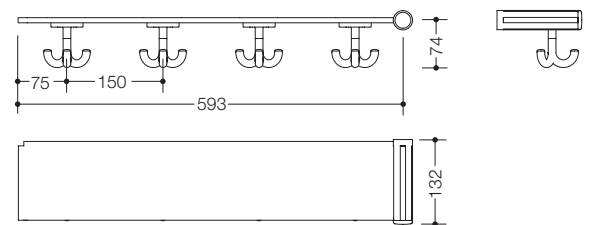

HEWI Erweiterungsset Ablage mit Dreifachhaken, 4 Plätze

- zum Nachrüsten der Ablage mit Dreifachhaken um 4 Plätze
- ein Halter aus hochwertigem Polyamid in HEWI Farbe 74 (Apfelgrün), 99 (Reinweiß) oder 55 (Aquablau)
- dto., 608 mm breit

Bei Bestellung bitte Farbe der Dreifachhaken in gewünschter Reihenfolge (**von links nach rechts**) sowie Farbe des Halters angeben.

Farbbeispiel

BESTELLANGABEN

Bestellnummer
Farbe (siehe Info am Produkt)

Bitte beachten:
Befestigungsmaterial im Lieferumfang enthalten

QUERVERWEISE

- HEWI Haken 477.90.040 **Seite 335**
- HEWI Haken 477.90.054 **Seite 338**



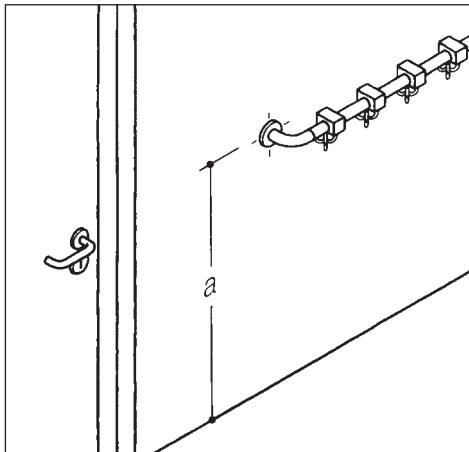

GARDEROBEN

Dieses Register enthält Garderobenstangen mit unterschiedlichen Hakenformen, Wandhaken, Kleiderbügel und Piktogramme.

Die Produkte wurden speziell für den Einsatz im öffentlichen Bereich entwickelt, und berücksichtigen insbesondere die hohen Anforderungen von Kindergärten, Schulen, Kliniken, Arztpraxen usw.

PLANEN

Übersichtliche Tabellen ermöglichen einen schnellen Abgleich zwischen Raumangebot, Platzbedarf und HEWI Sortiment.

LIEFERN

HEWI liefert Garderoben- und Handtuchstangen in vormontierten Baugruppen von bis zu 2,70 m Länge.

MONTIEREN

Längere Wandgarderoben können mittels Steckverbindung einfach montiert werden.

HAKENABSTÄNDE

Es gibt bundesweit keine einheitlichen Vorschriften über Hakenabstände, gültig ist Länderrecht.

Für HEWI Produkte gilt folgender Standard:

150 mm für Garderoben- und Handtuchstangen.

Eine Abstimmung der Abstände ist im Zweifel mit der örtlichen Baubehörde vorzunehmen.

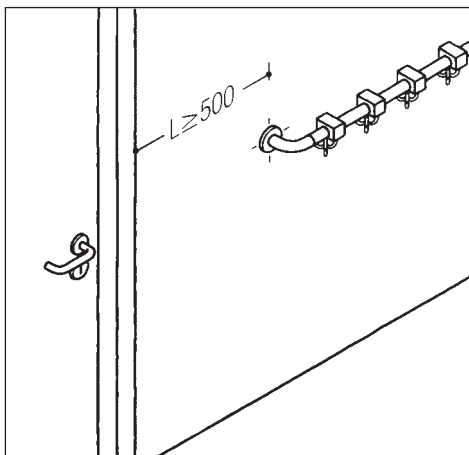

MINDESTABSTAND

Nach BAGUV Prüfgrundsätzen für Garderoben an Schulen und Kindergärten gilt:

„...die Einhaltung eines Mindestabstandes von 500 mm zu Türöffnungen, vorspringenden Wandecken und Treppenläufen...“.

EMPFOHLENE EINBAUHÖHE A FÜR GARDEROBEN

Kindergarten	1200 ± 100 mm
Primarbereich	1400 ± 100 mm
Sekundarbereich	1600 ± 100 mm

EMPFOHLENE EINBAUHÖHE A FÜR WASCHBEREICHE

Kindergarten	900 ± 100 mm
--------------	--------------



SICHERHEIT

Garderoben müssen so gestaltet sein, dass eine Verletzungsgefahr weitgehend ausgeschlossen ist. Abgerundete Formen, nach hinten zeigende Hakenenden oder drehbare Haken und verdeckte Befestigungen mindern die Verletzungsgefahr.

HEWI Garderoben erfüllen diese Bedingungen und sind für erhöhte Anforderungen in Kindergärten oder Schulen nach geltenden Richtlinien GS geprüft (geprüfte Sicherheit).

Bestellnummer

Abmessungen in mm / Beschreibung



...6H

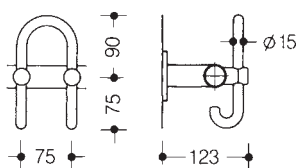

HEWI Haken für Garderobenstangen

- zur Kombination mit HEWI Garderobenstangen \varnothing 33 mm
- feststehender Doppelhaken, nach hinten zeigend
- aus hochwertigem Polyamid



...6V

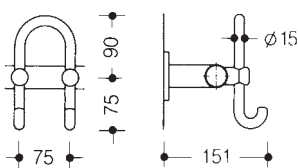

HEWI Haken für Garderobenstangen

- zur Kombination mit HEWI Garderobenstangen \varnothing 33 mm
- feststehender Doppelhaken, nach vorn zeigend
- aus hochwertigem Polyamid



...7H

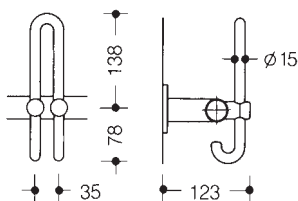

HEWI Haken für Garderobenstangen

- zur Kombination mit HEWI Garderobenstangen \varnothing 33 mm
- feststehender Doppelhaken, nach hinten zeigend
- aus hochwertigem Polyamid



...7V

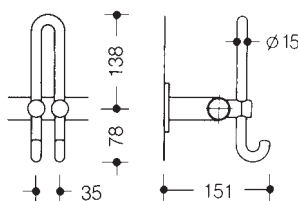

HEWI Haken für Garderobenstangen

- zur Kombination mit HEWI Garderobenstangen \varnothing 33 mm
- feststehender Doppelhaken, nach vorn zeigend
- aus hochwertigem Polyamid

MATERIAL | FARBE

Polyamid

98	99	97	95	92	90
18	24	36	33	74	72
55	50				

Für Garderoben entfällt die Farbe 24 (Orange) zum 31.03.2023

Bestellnummer

Abmessungen in mm / Beschreibung



...6HP

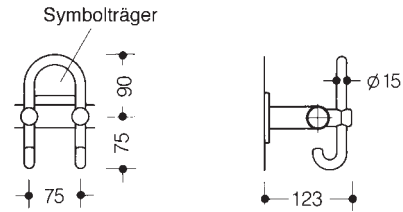

HEWI Haken für Garderobenstangen

- zur Kombination mit HEWI Garderobenstangen \varnothing 33 mm
- besteht aus einem feststehenden Doppelhaken nach hinten zeigend mit Symbolträger für HEWI Piktogramme 33.1771...
- aus hochwertigem Polyamid



...P8

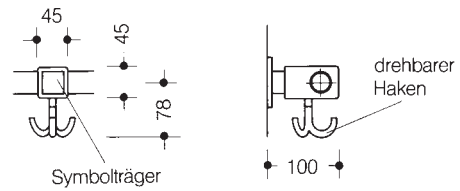

HEWI Haken für Garderobenstangen

- zur Kombination mit HEWI Garderobenstangen \varnothing 33 mm
- besteht aus einem drehbaren Dreifachhaken mit Symbolträger für HEWI Piktogramme 33.1770...
- aus hochwertigem Polyamid



...PB8

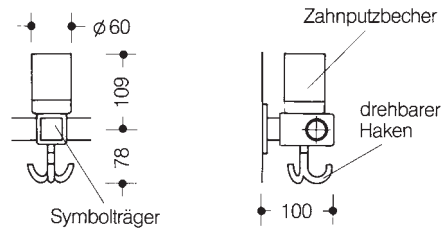

HEWI Haken für Garderobenstangen

- zur Kombination mit HEWI Garderobenstangen \varnothing 33 mm
- besteht aus einem drehbaren Dreifachhaken mit Symbolträger für HEWI Piktogramme 33.1770... und Zahnputzbecher
- passende HEWI Piktogramme für Zahnputzbecher: 33.1772...
- aus hochwertigem Polyamid

41382

HEWI Zahnputzbecher für Picto-Set



713

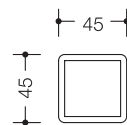

HEWI Symbolträger

- mit Aufnahmefenster 36 x 36 mm für HEWI Piktogramme 33.1770...
- Bef. mit 2 Senkholzschrauben \varnothing 3,5 mm o. doppelseitigem Klebeband
- aus hochwertigem Polyamid
- Lieferung ohne Befestigungsmaterial

713.5

Verpackungseinheit 5 Stück

BESTELLANGABEN

QUERVERWEISE

Bestellnummer
Farbe

Bitte beachten:

HEWI Piktogramme bitte separat bestellen, da nicht im Lieferumfang enthalten.

- HEWI Garderobenstangen **Seite 327-329**
- HEWI Piktogramme **Seite 331**

Bestellnummer

Abmessungen in mm / Beschreibung



33.1700

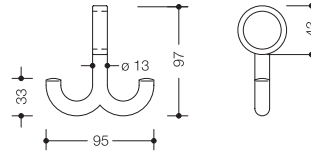

HEWI Garderobendoppelhaken

- verschiebbar, passend auf HEWI Stangen \varnothing 33 mm
- empfohlener Mindestabstand 150 mm
- aus hochwertigem Polyamid



477.30.020
477.30B020

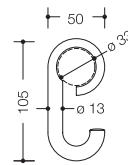

HEWI Garderobenhaken

- verschiebbar, passend auf HEWI Stangen \varnothing 33 mm
- empfohlener Mindestabstand 75 mm
- aus hochwertigem Polyamid
- aus hochwertigem, mattem Polyamid in 5 HEWI Farben*



40.1710

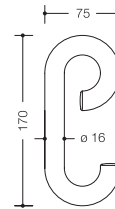

HEWI Garderobenhaken

- verschiebbar, passend auf HEWI Stangen \varnothing 33 mm
- empfohlener Mindestabstand 75 mm
- aus hochwertigem Polyamid

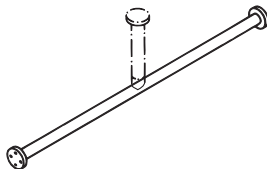

33.7030

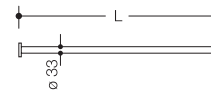

HEWI Garderobenstange

- aus Stangensystem \varnothing 33 mm
- aus hochwertigem Polyamid mit korrosionsgeschütztem Stahlkern
- Länge bauseits auf jedes Maß kürzbar
- vorgerichtet mit Edelstahlrosetten \varnothing 70 mm zur Wandmontage

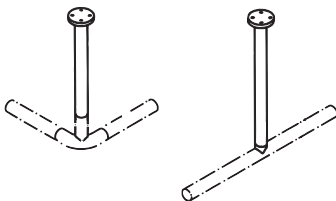

33.7100A
33.7100B

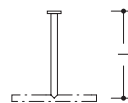

HEWI Deckenstütze

- aus Stangensystem, \varnothing 33 mm, Länge nicht verstellbar
- aus hochwertigem Polyamid mit korrosionsgeschütztem Stahlkern
- vorgerichtet mit Edelstahlrosetten \varnothing 70 mm zur Deckenmontage

montiert am 90° Bogen
montiert an gerader Stange

Lieferung nur in Verbindung mit Garderobenstange.

MATERIAL | FARBE

Polyamid, Polyamid matt

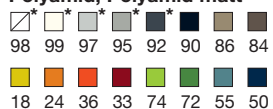

BESTELLANGABEN

Bestellnummer
Farbe
Stangenmaß der Garderobenstangen
und der Deckenstütze L (mm)

BITTE BEACHTEN:

Alle hier aufgeführten Garderoben sind von der Rücknahme ausgeschlossen.

Deckenstützen müssen separat bestellt werden. Die benötigte Anzahl wird auf Anfrage automatisch ermittelt. Lieferung ohne Befestigungsschrauben und Dübel.

Für Garderoben entfällt die Farbe 24 (Orange) zum 31.03.2023

Bestellnummer

Abmessungen in mm / Beschreibung

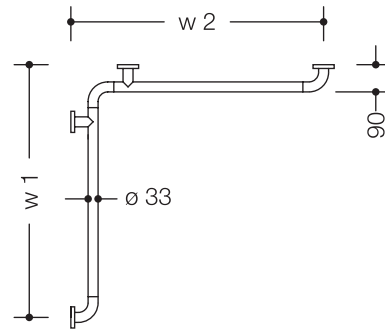

33.7300.PB8

HEWI Garderobenstange

- aus Stangensystem ø 33 mm
- Polyamid mit korrosionsgeschütztem Stahlkern
- vorbereitet mit Edelstahlrosetten ø 70 mm zur Wandmontage
- Lieferung ohne Befestigungsschrauben und Dübel

Hakenabstand 150 mm	
Plätze	w1/w2 (mm)
2	400
3	550
4	700
5	850
6	1000
7	1150
8	1300
9	1450
10	1600
11	1750
12	1900
13	2050
14	2200
15	2350
16	2500
17	2650
18	2800
19	2950
20	3100
21	3250
22	3400
23	3550
24	3700
25	3850

Weitere Längen auf Anfrage

Alle hier aufgeführten Garderoben sind von der Rücknahme ausgeschlossen.

ERLÄUTERUNGEN

Wandmaß w1 oder w2 + 35 mm entspricht der Gesamtlänge der Garderobenstange inklusive Rosetten und Wandabstand (siehe Skizze oben). Je nach Achsmaß sind zusätzliche Wandstützen im Lieferumfang enthalten.

BESTELLANGABEN

Bestellnummer
Farbe
Wandmaß w1 und w2 (mm)

Bitte beachten:
 HEWI Piktogramme bitte separat bestellen, da nicht im Lieferumfang enthalten.

QUERVERWEISE

- ← HEWI Planungshilfe **Seite 323**
- ← HEWI Haken **Seite 325**
- HEWI Piktogramme **Seite 331**

Bestellnummer

Abmessungen in mm / Beschreibung



33.7010

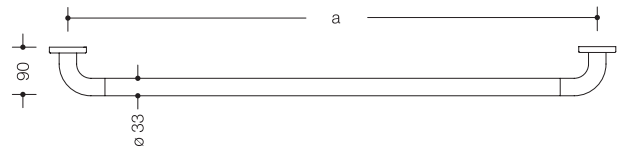

HEWI Garderobenstange

- aus Stangensystem ø 33 mm
- Polyamid mit korrosionsgeschütztem Stahlkern
- vorgerichtet mit Edelstahlrosetten ø 70 mm zur Wandmontage
- Lieferung ohne Befestigungsschrauben und Dübel

Staffelmaße für Garderobenstange ohne Haken/mit verschiebbaren Haken

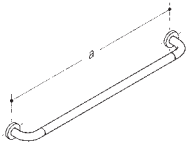

Bestellnummer	33.7010
a (mm)	
300-599	
600-1099	
1100-1599	
1600-2099	
2100-2599	
2600-3099	
3100-3599	
3600-4099	

Bitte beachten:

Verschiebbare Haken bitte separat bestellen, da nicht im Lieferumfang enthalten.

Staffelmaße für Garderobenstange mit feststehenden Haken ohne Symbolträger



Bestellnummer	33.7010.6V	33.7010.6H	33.7010.7V	33.7010.7H
Hakenabstand	150 mm			
Plätze	a (mm)			
2	450			
3	600			
4	750			
5	900			
6	1050			
7	1200			
8	1350			
9	1500			
10	1650			
11	1800			
12	1950			
13	2100			
14	2250			
15	2400			
16	2550			
17	2700			
18	2850			
19	3000			
20	3150			
21	3300			
22	3450			
23	3600			
24	3750			
25	3900			

Weitere Längen auf Anfrage

MATERIAL | FARBE

Polyamid

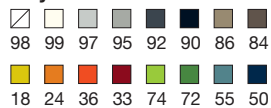

ERLÄUTERUNGEN

Befestigungsabstand a + 70 mm entspricht der Gesamtlänge der Garderobenstange inklusive Rosetten (siehe Skizze oben).

Je nach Achsmaß sind zusätzliche Wandstützen im Lieferumfang enthalten.

Für Garderoben entfällt die Farbe 24 (Orange) zum 31.03.2023

Staffelmaße für Garderobenstange mit feststehenden Haken mit Symbolträger

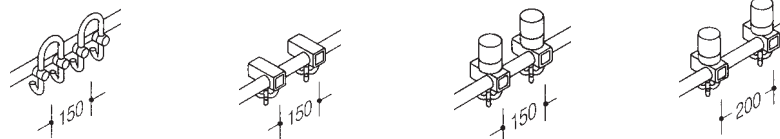

Bestellnummer	33.7310.6HP	33.7310.P8	33.7310.PB8	33.7410.PB8
Hakenabstand	150 mm	150 mm	150 mm	200 mm
Plätze	a (mm)	a (mm)	a (mm)	a (mm)
2	450	326	326	376
3	600	476	476	576
4	750	626	626	776
5	900	776	776	976
6	1050	926	926	1176
7	1200	1076	1076	1376
8	1350	1226	1226	1576
9	1500	1376	1376	1776
10	1650	1526	1526	1976
11	1800	1676	1676	2176
12	1950	1826	1826	2376
13	2100	1976	1976	2576
14	2250	2126	2126	2776
15	2400	2276	2276	2976
16	2550	2426	2426	3176
17	2700	2576	2576	3376
18	2850	2726	2726	3576
19	3000	2876	2876	3776
20	3150	3026	3026	3976
21	3300	3176	3176	4176
22	3450	3326	3326	4376
23	3600	3476	3476	4576
24	3750	3626	3626	4776
25	3900	3776	3776	4976

Weitere Längen auf Anfrage

BITTE BEACHTEN:

HEWI Piktogramme bitte separat bestellen,
da nicht im Lieferumfang enthalten.

Alle hier aufgeführten Garderoben sind von
der Rücknahme ausgeschlossen.

BESTELLANGABEN

Bestellnummer
Farbe
Befestigungsabstand a (mm)

QUERVERWEISE

← HEWI Planungshilfe **Seite 323**
← HEWI Haken **Seite 324-325**
→ HEWI Piktogramme **Seite 331**

Bestellnummer

Abmessungen in mm / Beschreibung



570.1
 Neu **570.99.001**
570.3

570.1B
 Neu **570.99.002**
570.3B

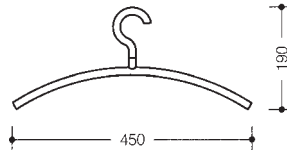

HEWI Kleiderbügel

- ø 16 mm, passend auf HEWI Stangen ø 33 mm
- aus hochwertigem Polyamid in 16 HEWI Farben
- mit feststehendem Haken
- dto., Verpackungseinheit 5 Stück (gleichfarbig)
- mit drehbarem Haken mit 90°-Rastpunkten
- aus hochwertigem, mattem Polyamid in 16 HEWI Farben
- mit feststehendem Haken
- dto., Verpackungseinheit 5 Stück (gleichfarbig)
- mit drehbarem Haken mit 90°-Rastpunkten



570.2
570.4

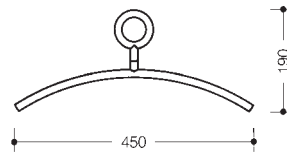

HEWI Kleiderbügel

- ø 16 mm, passend auf HEWI Stangen ø 33 mm
- aus hochwertigem Polyamid
- mit feststehender Öse
- mit drehbarer Öse mit 90°-Rastpunkten



571.3

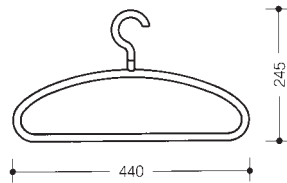

HEWI Kleider- und Hosenbügel

- ø 14 mm, passend auf HEWI Stangen ø 33 mm
- mit drehbarem Haken mit 90°-Rastpunkten
- aus hochwertigem Polyamid



571.4

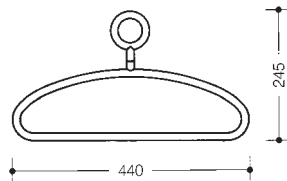

HEWI Kleider- und Hosenbügel

- ø 14 mm, passend auf HEWI Stangen ø 33 mm
- mit drehbarer Öse mit 90°-Rastpunkten
- aus hochwertigem Polyamid

MATERIAL | FARBE

Polyamid, Polyamid matt

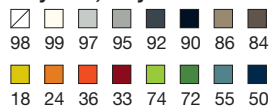

Bestellnummer

Abmessungen in mm / Beschreibung

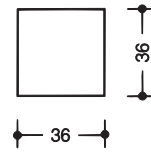
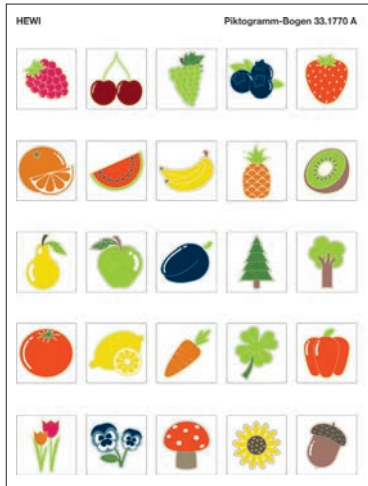

33.1770...

HEWI Piktogramm-Bogen

- mehrfarbig, für Hakenform ...P8, ...PB8 und Symbolträger 713
- 36 x 36 mm, nicht selbstklebend
- 25 verschiedene Motive je Serie

- ...A
- ...B
- ...D
- ...E

- Serie Natur
- Serie Fahrzeuge | Spielsachen
- Serie Tiere
- Blanko-Ausführung Weiß für Selbstbeschriftung bzw. -bemalung

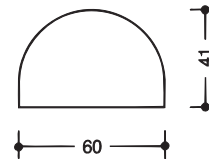
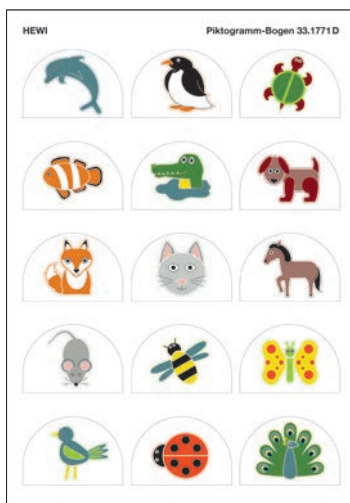

33.1771...

HEWI Piktogramm-Bogen

- mehrfarbig, für HEWI Hakenform ...6HP und Doppelhaken 801.90.031
- 60 x 41 mm, selbstklebend
- 25 verschiedene Motive je Serie

- ...A
- ...B
- ...D
- ...E

- Serie Natur
- Serie Fahrzeuge | Spielsachen
- Serie Tiere
- Blanko-Ausführung Weiß für Selbstbeschriftung bzw. -bemalung

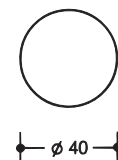

33.1772...

HEWI Piktogramm-Bogen

- mehrfarbig, z. B. für Zahnputzbecher
- ø 40 mm, selbstklebend
- 25 verschiedene Motive je Serie

- ...A
- ...B
- ...D
- ...E

- Serie Natur
- Serie Fahrzeuge | Spielsachen
- Serie Tiere
- Blanko-Ausführung Weiß für Selbstbeschriftung bzw. -bemalung











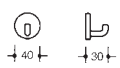







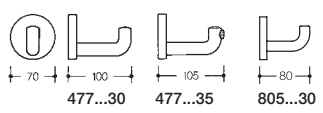

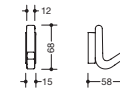





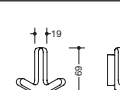

BESTELLANGABEN

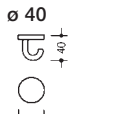
QUERVERWEISE

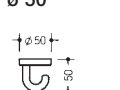
Bestellnummer
Farbe

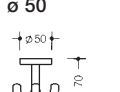
← HEWI Haken mit Symbolträgern **Seite 325**

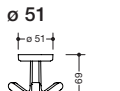

	Serie 477/801 Polyamid Polyamid, matt ...B... HEWI <i>active+</i> ...D...	System 800 K Polyamid, zweifarbig	Serie 805 Classic Edelstahl	WARM TOUCH Polyamid, chrom- optisch beschichtet
Einzelhaken				
ø 40 	801.90.010 801.90B010 			
ø 50 	477.90.010 477.90B010 477.90D010 	800.90.03091 800.90.03099 	805.90.011 	950.90.01050 
ø 60 	477.90.045 477.90B045 			
ø 70 	477.90.030 477.90B030 477.90.035 477.90B035 		805.90.030 	
	Neu 477.93.010 477.94B010 			
Doppelhaken				
ø 40 	801.90.020 801.90B020 			
ø 50 	477.90.025 477.90B025 477.90D025 	800.90.04091 800.90.04099 	805.90.025 	950.90.02550 
	Neu 477.93.020 477.94B020 			
Unterkopfhaken				
ø 40 	477.90.040 477.90B040 			
ø 50 	477.90.015 477.90B015 			
Dreifachhaken				
ø 50 	477.90.050 477.90B50 477.90D50 	800.90.05091 800.90.05099 		
ø 51 	Neu 477.93.030 477.94B30 			

Bestellnummer

Abmessungen in mm / Beschreibung



lieferbar ab Juli 2022 **477.93.010**

lieferbar ab Juli 2022 **477.94B010**

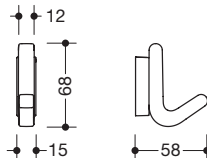

HEWI Einzelhaken

- abgerundete Kanten, verdeckte Befestigung
- 15 mm breit, 68 mm hoch und 58 mm tief
- aus hochwertigem Polyamid in 10 HEWI Farben (99, 97, 95, 92, 90, 18, 33, 74, 55, 50)

HEWI Elastischer Einzelhaken

- dto., nachgebendes Material, weiche Haptik und abgerundete Kanten reduzieren Stoß- und Verletzungsgefahr
- Belastungsempfehlung: max. 5 kg
- aus elastischem, mattem Kunststoff (TPU) in 10 HEWI Farben (99, 97, 95, 92, 90, 18, 33, 74, 55, 50)



lieferbar ab Juli 2022 **477.93.020**

lieferbar ab Juli 2022 **477.94B020**

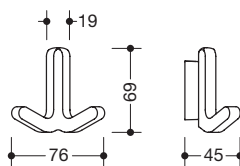

HEWI Doppelhaken

- abgerundete Kanten, verdeckte Befestigung
- 76 mm breit, 69 mm hoch und 45 mm tief
- aus hochwertigem Polyamid in 10 HEWI Farben (99, 97, 95, 92, 90, 18, 33, 74, 55, 50)

HEWI Elastischer Doppelhaken

- dto., nachgebendes Material, weiche Haptik und abgerundete Kanten reduzieren Stoß- und Verletzungsgefahr
- Belastungsempfehlung: max. 5 kg je Hakenteil
- aus elastischem, mattem Kunststoff (TPU) in 10 HEWI Farben (99, 97, 95, 92, 90, 18, 33, 74, 55, 50)



Neu **477.93.030**

Neu **477.94B030**

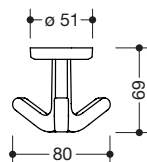

HEWI Dreifachhaken

- drehbarer Haken zum Aufschrauben von unten
- Rosette \varnothing 51 mm, 80 mm breit, 69 mm hoch
- verdeckte Befestigung
- aus hochwertigem Polyamid in 10 HEWI Farben (99, 97, 95, 92, 90, 18, 33, 74, 55, 50)

HEWI Elastischer Dreifachhaken

- dto., nachgebendes Material, weiche Haptik und abgerundete Kanten reduzieren Stoß- und Verletzungsgefahr
- Belastungsempfehlung: max. 5 kg je Hakenteil
- aus elastischem, mattem Kunststoff (TPU) in 10 HEWI Farben (99, 97, 95, 92, 90, 18, 33, 74, 55, 50)

MATERIAL | FARBE

Polyamid, Kunststoff (TPU matt)

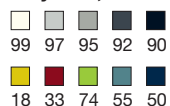

Bestellnummer

Abmessungen in mm / Beschreibung



801.90.010
801.90B010

⊕ **801.90D010**

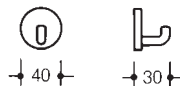

HEWI Wandhaken

- Haken mit Befestigungsrosette
- diebstahlgeschützt durch verdeckte Verschraubung
- 30 mm tief, Rosette ø 40 mm
- aus hochwertigem Polyamid
- aus hochwertigem, mattem Polyamid

HEWI active* Wandhaken

- dto., in HEWI Farbe 98 (Signalweiß), mit antimikrobiell wirksamem Mikrosilber



801.90.020
801.90B020

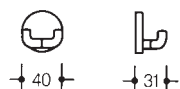

HEWI Doppelhaken

- diebstahlgeschützt durch verdeckte Verschraubung
- 31 mm tief, Rosette ø 40 mm
- aus hochwertigem Polyamid
- aus hochwertigem, mattem Polyamid



477.90.040
477.90B040

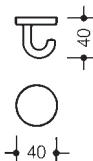

HEWI Haken

- als Unterkopfhaken geeignet
- diebstahlgeschützt durch verdeckte Verschraubung
- 40 mm hoch, Rosette ø 40 mm
- aus hochwertigem Polyamid
- aus hochwertigem, mattem Polyamid



477.90.015
477.90B015

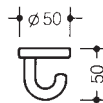

HEWI Haken

- als Unterkopfhaken geeignet
- diebstahlgeschützt durch verdeckte Verschraubung
- 50 mm hoch, Rosette ø 50 mm
- aus hochwertigem Polyamid
- aus hochwertigem, mattem Polyamid

MATERIAL | FARBE

⊕ **HEWI active*** in HEWI Farbe 98 (Signalweiß)

Polyamid, Polyamid matt

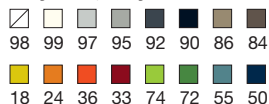

BESTELLANGABEN

Bestellnummer
Farbe

Bitte beachten:

Lieferung ohne Befestigungsmaterial

QUERVERWEISE

→ weitere Produkte Serie 477 **ab Seite 364**

Bestellnummer

Abmessungen in mm / Beschreibung



477.90.010
477.90B010
⊕ 477.90D010

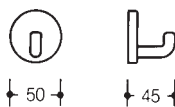

HEWI Einzelhaken

- diebstahlgeschützt durch verdeckte Verschraubung
- 45 mm tief, Rosette \varnothing 50 mm

- aus hochwertigem Polyamid
- aus hochwertigem, mattem Polyamid

HEWI active* Einzelhaken

- in HEWI Farbe 98 (Signalweiß), mit antimikrobiell wirksamem Mikrosilber



477.90.025
477.90B025
⊕ 477.90D025

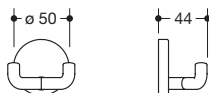

HEWI Doppelhaken

- diebstahlgeschützt durch verdeckte Verschraubung
- 44 mm tief, Rosette \varnothing 50 mm

- aus hochwertigem Polyamid
- aus hochwertigem, mattem Polyamid

HEWI active* Doppelhaken

- in HEWI Farbe 98 (Signalweiß), mit antimikrobiell wirksamem Mikrosilber



477.90.050
477.90B050
⊕ 477.90D050

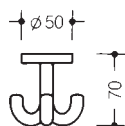

HEWI Dreifachhaken

- drehbarer Haken, zum Aufschrauben von unten mit 4 mm Senkschrauben oder zum Durchschrauben von oben mit M4-Gewindeschrauben und Vierkantmuttern
- Rosette \varnothing 50 mm, 70 mm hoch

- aus hochwertigem Polyamid
- aus hochwertigem, mattem Polyamid

HEWI active* Dreifachhaken

- in HEWI Farbe 98 (Signalweiß), mit antimikrobiell wirksamem Mikrosilber



HEWI Dreifachhaken

- drehbarer Haken, mit Gegenplatte zum Durchschrauben von unten mit drei 4 mm Senkholzschrauben
- Rosette \varnothing 50 mm

477.90.051
477.90B051
477.90.052
477.90B052

- für Platten bis 15 mm Dicke, aus hochwertigem Polyamid
- für Platten bis 15 mm Dicke, aus hochwertigem mattem Polyamid
- für Platten über 15 mm Dicke, aus hochwertigem Polyamid
- für Platten über 15 mm Dicke, aus hochwertigem mattem Polyamid

MATERIAL | FARBE

⊕ HEWI active* in HEWI Farbe 98 (Signalweiß)

Polyamid, Polyamid matt

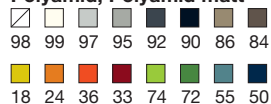

Bitte beachten:

Lieferung ohne Befestigungsmaterial

Bestellnummer

Abmessungen in mm / Beschreibung

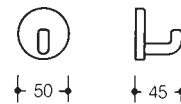

800.90.03091

800.90.03099

HEWI Einzelhaken

- diebstahlgeschützt durch verdeckte Verschraubung
- 45 mm tief, Rosette \varnothing 50 mm
- aus hochwertigem Polyamid
- Rosettenkappe in HEWI Farbe 98 (Signalweiß)
- Haken in 16 HEWI Farben
- Rosettenkappe in HEWI Farbe 99 (Reinweiß)
- Haken in 16 HEWI Farben

Bei Bestellung bitte Farbe angeben. Lieferung ohne Schrauben und Dübel.



800.90.04091

800.90.04099

HEWI Doppelhaken

- diebstahlgeschützt durch verdeckte Verschraubung
- 44 mm tief, Rosette \varnothing 50 mm
- aus hochwertigem Polyamid
- Rosettenkappe in HEWI Farbe 98 (Signalweiß)
- Haken in 16 HEWI Farben
- Rosettenkappe in HEWI Farbe 99 (Reinweiß)
- Haken in 16 HEWI Farben

Bei Bestellung bitte Farbe angeben. Lieferung ohne Schrauben und Dübel.

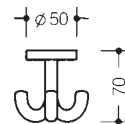

800.90.05091

800.90.05099

HEWI Dreifachhaken

- drehbarer Haken mit Befestigungsrosette
- zum Aufschrauben von unten mit 4 mm Senkschrauben
- zum Durchschrauben von oben mit M4-Gewindeschrauben und Vierkantmuttern
- 70 mm hoch, Rosette \varnothing 50 mm
- aus hochwertigem Polyamid
- Rosettenkappe in HEWI Farbe 98 (Signalweiß)
- Hakenteil in 16 HEWI Farben
- Rosettenkappe in HEWI Farbe 99 (Reinweiß)
- Hakenteil in 16 HEWI Farben

Bei Bestellung bitte Farbe angeben. Lieferung ohne Schrauben und Dübel.



BESTELLANGABEN

QUERVERWEISE

Bestellnummer
Farbe

→ weitere Produkte Serie 477 **ab Seite 364**
→ weitere Produkte System 800 K **ab Seite 394**

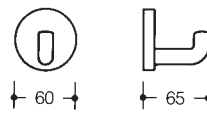

477.90.045
477.90B045

HEWI Wandhaken

- diebstahlgeschützt durch verdeckte Verschraubung
- 65 mm tief, Rosette \varnothing 60 mm
- aus hochwertigem Polyamid
- aus hochwertigem, mattem Polyamid

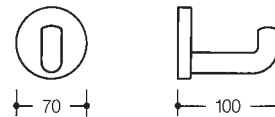
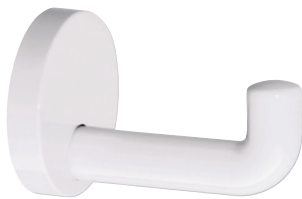

477.90.030
477.90B030

HEWI Einzelhaken

- diebstahlgeschützt durch verdeckte Verschraubung
- 100 mm tief, Rosette \varnothing 70 mm
- aus hochwertigem Polyamid
- aus hochwertigem, mattem Polyamid

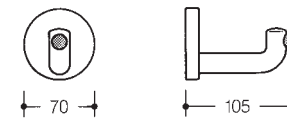
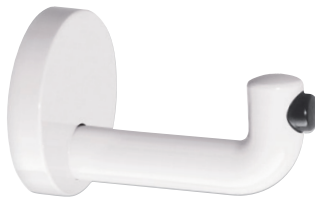

477.90.035
477.90B035

HEWI Einzelhaken

- mit schwarzem Türpuffer
- diebstahlgeschützt durch verdeckte Verschraubung
- 105 mm tief, Rosette \varnothing 70 mm
- aus hochwertigem Polyamid
- aus hochwertigem, mattem Polyamid

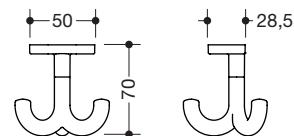
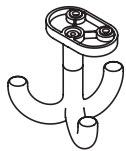

Neu 477.90.054

HEWI Dreifachhaken

- drehbarer Haken zum Aufschrauben von unten
- passend für Zahnputzbecherleiste 800.03.402 und 800.03.412 sowie Ablage 800.03.404 und 800.03.414
- mit ovaler Rosette, 50 mm breit, 70 mm hoch, 28,5 mm tief
- aus hochwertigem Polyamid

MATERIAL | FARBE

Polyamid, Polyamid matt

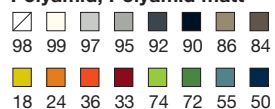

Bestellnummer

Abmessungen in mm / Beschreibung

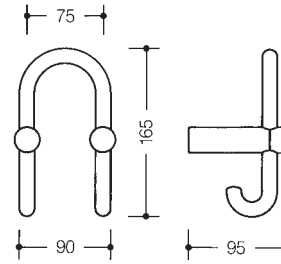

801.90.030
801.90B030

HEWI Garderobendoppelhaken

- Haken nach hinten zeigend
- Befestigungsabstand 75 mm, Ausladung 95 mm
- aus hochwertigem Polyamid
- aus hochwertigem, mattem Polyamid

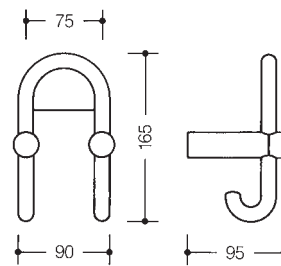

801.90.031

HEWI Garderobendoppelhaken mit Symbolträger

- dto., mit Symbolträger für HEWI Piktogramm 33.1771...

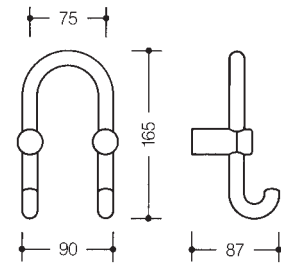

801.90.040
801.90B040

HEWI Garderobendoppelhaken

- Haken nach vorn zeigend
- Befestigungsabstand 75 mm, Ausladung 87 mm
- aus hochwertigem Polyamid
- aus hochwertigem, mattem Polyamid

Kids | Garderoben
Haken

BESTELLANGABEN

Bestellnummer
Farbe

Bitte beachten:
Lieferung ohne Befestigungsmaterial.

QUERVERWEISE

- ← HEWI Zahnputzbecherleisten **ab Seite 319**
- ← HEWI Ablagen **ab Seite 321**
- ← HEWI Garderobenstangen **ab Seite 328**
- ← HEWI Piktogramme **Seite 331**

Bestellnummer

Abmessungen in mm / Beschreibung



477.90.060
477.90B060

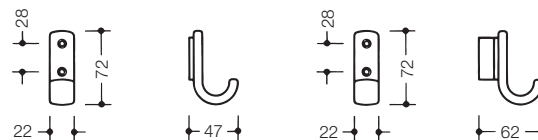

HEWI Garderobenhaken

- 72 mm hoch, 22 mm breit und 47 mm tief
- Befestigungsabstand 28 mm

- aus hochwertigem Polyamid
- aus hochwertigem, mattem Polyamid

HEWI Garderobenhaken

- dto., mit Distanzstück, 62 mm tief

- aus hochwertigem Polyamid
- aus hochwertigem, mattem Polyamid



477.90.070
477.90B070

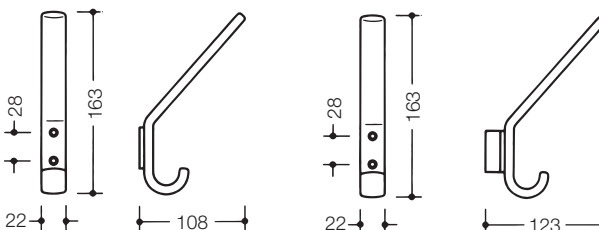

HEWI Garderobenhaken

- 163 mm hoch, 22 mm breit und 108 mm tief
- Befestigungsabstand 28 mm

- aus hochwertigem Polyamid
- aus hochwertigem, mattem Polyamid

HEWI Garderobenhaken

- dto., mit Distanzstück, 123 mm tief

- aus hochwertigem Polyamid
- aus hochwertigem, mattem Polyamid



477.90.080
477.90B080

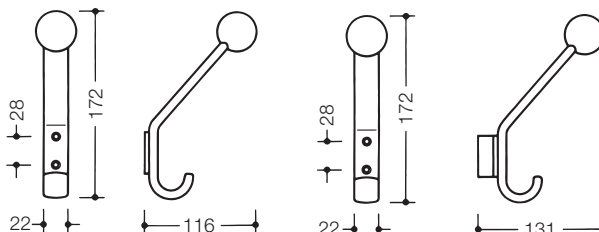

HEWI Garderobenhaken

- mit Kugel
- 172 mm hoch, 22 mm breit und 116 mm tief
- Befestigungsabstand 28 mm

- aus hochwertigem Polyamid
- aus hochwertigem, mattem Polyamid

HEWI Garderobenhaken

- dto., mit Distanzstück, 131 mm tief

- aus hochwertigem Polyamid
- aus hochwertigem, mattem Polyamid

MATERIAL | FARBE

Polyamid, Polyamid matt

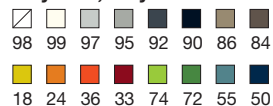

BESTELLANGABEN

Bestellnummer
Farbe

Bitte beachten:

Lieferung ohne Befestigungsmaterial.

QUERVERWEISE

→ weitere Produkte Serie 477 ab Seite 364

Bestellnummer

Abmessungen in mm / Beschreibung

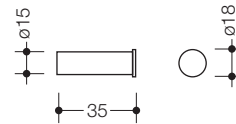
**162.90.010XA****162.90.01040****Neu 162.90.01060****HEWI Einzelhaken**

- zylindrischer Haken
- aus hochwertigem Edelstahl
- 35 mm lang, \varnothing 18 mm
- zur Wandmontage, verdeckte Befestigung
- inkl. korrosionsfreiem HEWI Befestigungsmaterial (BM1221, siehe Register Befestigungen Seite 649)
- matt geschliffen
- verchromt
- pulverbeschichtet in den HEWI Farben DX (Weiß tiefmatt), SC (Dunkelgrau Perlglimmer tiefmatt) und DC (Schwarz tiefmatt)

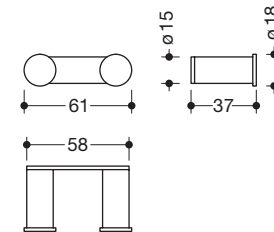
**162.90.030XA****162.90.03040****Neu 162.90.03060****HEWI Doppelhaken**

- Doppelhaken mit zwei zylindrischen Hakenteilen
- 58 mm breit, 18 mm hoch, 37 mm tief
- zur Wandmontage mit verdeckter Befestigung
- inkl. korrosionsfreiem HEWI Befestigungsmaterial
- aus hochwertigem Edelstahl, matt geschliffen
- aus Metall, hochwertig verchromt
- aus hochwertigem Edelstahl, pulverbeschichtet in den HEWI Farben DX (Weiß tiefmatt), SC (Dunkelgrau Perlglimmer tiefmatt) und DC (Schwarz tiefmatt)

MATERIAL | OBERFLÄCHE

BESTELLANGABEN

QUERVERWEISE

...60 DX Weiß tiefmatt
 XA Chr ...60 SC Dunkelgrau Perlglimmer tiefmatt
 ...60 DC Schwarz tiefmatt

Bestellnummer

← weitere Produkte System 162 Seite 69, 127, 372

Bestellnummer

Abmessungen in mm / Beschreibung



805.90.011

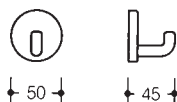

HEWI Wandhaken

- diebstahlgeschützt durch verdeckte Verschraubung
- 45 mm tief, Rosette ø 50 mm
- aus hochwertigem Edelstahl, Oberfläche matt geschliffen
- Lieferung ohne Befestigungsmaterial



805.90.025



HEWI Doppelhaken

- diebstahlgeschützt durch verdeckte Verschraubung
- 44 mm tief, Rosette ø 50 mm
- aus hochwertigem Edelstahl, Oberfläche matt geschliffen
- Lieferung ohne Befestigungsmaterial



805.90.030

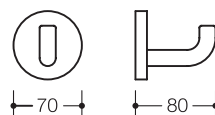

HEWI Wandhaken

- diebstahlgeschützt durch verdeckte Verschraubung
- 80 mm tief, Rosette ø 70 mm
- aus hochwertigem Edelstahl, Oberfläche matt geschliffen
- Lieferung ohne Befestigungsmaterial



950.90.01050

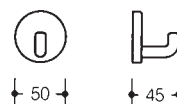

HEWI Einzelhaken

- diebstahlgeschützt durch verdeckte Verschraubung
- 45 mm tief, Rosette ø 50 mm
- aus chromoptisch beschichtetem Polyamid



950.90.02550



HEWI Doppelhaken

- diebstahlgeschützt durch verdeckte Verschraubung
- 44 mm tief, Rosette ø 50 mm
- aus chromoptisch beschichtetem Polyamid

MATERIAL | FARBE

BESTELLANGABEN

QUERVERWEISE

Edelstahl
matt geschliffen

Polyamid
chromoptisch beschichtet

Bestellnummer

→ weitere Produkte Serie 805 **ab Seite 370**

Möbelbeschläge

Polyamid, Edition matt

POLYAMID, EDITION MATT

Übersicht	344 – 345
Griffchen	346 – 353
Möbelknöpfe	354 – 357
Einlassmuscheln	358 – 359
Befestigungsarten	360



MÖBELGRIFFE Ø 10 MM



548.74 L = 74 mm
548.74B
Seite 346

548.86 L = 86 mm
548.86B
Seite 346

548.106 L = 106 mm
548.106B
Seite 346

548.110 L = 110 mm
548.110B
Seite 346

548.138 L = 138 mm
548.138B
Seite 347

MÖBELGRIFFE Ø 10 MM

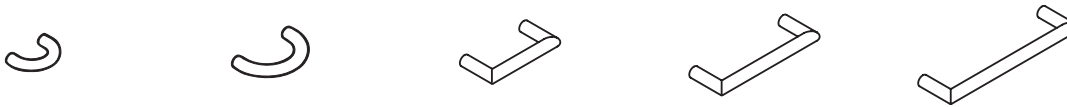

548RD42 L = 42 mm
548RD42B
Seite 347

548RD50 L = 50 mm
548RD50B
Seite 347

562.10.64 L = 74 mm
562.10B64
Seite 348

562.10.96 L = 106 mm
562.10B96
Seite 348

562.10.128 L = 138 mm
562.10B128
Seite 348

MÖBELGRIFFE Ø 13 MM

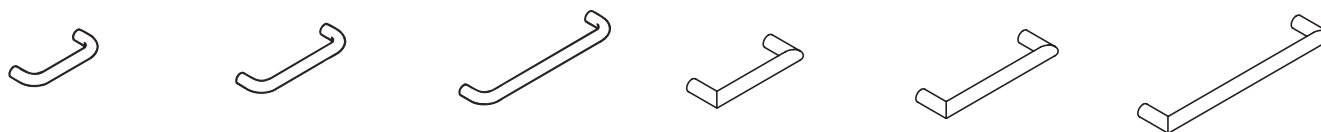

548.13.96 L = 109 mm
548.13B96
Seite 350

548.13.128 L = 141 mm
548.13B128
Seite 350

548.13.192 L = 205 mm
548.13B192
Seite 350

562.13.96 L = 109 mm
562.13B96
Seite 349

562.13.128 L = 141 mm
562.13B128
Seite 349

562.13.192 L = 205 mm
562.13B192
Seite 349

MÖBELGRIFFE Ø 16 MM



548.16.192 L = 208 mm
548.16B192
Seite 351

548.16.288 L = 304 mm
548.16B288
Seite 351

MÖBELGRIFFE, STÜTZEN Ø 16 MM

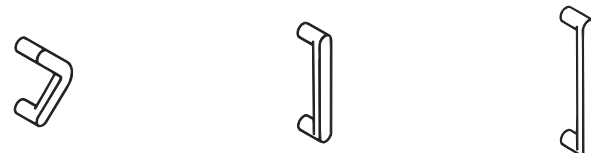

548.17.64GKW L = 80 mm
548.17B64GKW
Seite 352

548.17.96 L = 112 mm
548.17B96
Seite 352

548.17.128 L = 144 mm
548.17B128
Seite 352

MÖBELGRIFFE Ø 20 MM



111G L = 135 mm
111BG
Seite 353

111.250G L = 270 mm
111.250BG
Seite 353

Ø 22 MM



552 L = 204 mm
Seite 351

Ø 23 MM



111.23G L = 148 mm
111.23BG
Seite 353

MÖBELKNÖPFE



547.15
547.15B
Seite 354



547.32.1
547.32B1
Seite 354



547.32.2
547.32B2
Seite 354



547.32.3
547.32B3
Seite 355



547.32.4
547.32B4
Seite 355



559.23 ø 23 mm
559.23B
Seite 356

MÖBELKNÖPFE



557.13 ø 13 mm
557.13B
Seite 356



557.20 ø 20 mm
557.20B
Seite 356



557.23 ø 23 mm
557.23B
Seite 356



557.32... ø 32 mm
557.32...B
Seite 357



557.50... ø 50 mm
557.50...B
Seite 357



557.55 ø 55 mm
557.55B
Seite 357

EINLASSMUSCHELN



535.42ML ø 42 mm
535.42MLB
Seite 358



535.75ML ø 75 mm
535.75MLB
Seite 358



538.60ML ø 60 mm
538.60MLB
Seite 358



538.75ML ø 75 mm
538.75MLB
Seite 358



538.90ML ø 90 mm
538.90MLB
Seite 358

EINLASSMUSCHELN



539 L = 100 mm
539B
Seite 359



542 L = 95 mm
542B
Seite 359

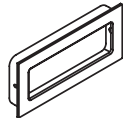

544.54.120
544.54B120
Seite 359



544.60
544B60
Seite 359

Bestellnummer

Abmessungen in mm / Beschreibung

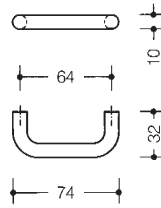

548.74
548.74B

HEWI Möbelgriffchen ø 10 mm

- Befestigungsabstand 64 mm, 32 mm tief
- zur Befestigung von der Rückseite

- aus hochwertigem Polyamid
- aus hochwertigem, mattem Polyamid

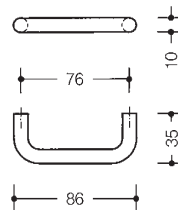

548.86
548.86B

HEWI Möbelgriffchen ø 10 mm

- Befestigungsabstand 76 mm, 35 mm tief
- zur Befestigung von der Rückseite

- aus hochwertigem Polyamid
- aus hochwertigem, mattem Polyamid

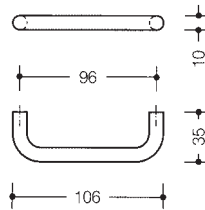

548.106
548.106B

HEWI Möbelgriffchen ø 10 mm

- Befestigungsabstand 96 mm, 35 mm tief
- zur Befestigung von der Rückseite

- aus hochwertigem Polyamid
- aus hochwertigem, mattem Polyamid

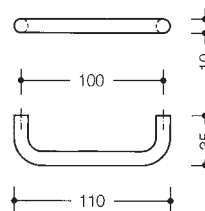

548.110
548.110B

HEWI Möbelgriffchen ø 10 mm

- Befestigungsabstand 100 mm, 35 mm tief
- zur Befestigung von der Rückseite

- aus hochwertigem Polyamid
- aus hochwertigem, mattem Polyamid

MATERIAL | FARBE

Polyamid, Polyamid matt

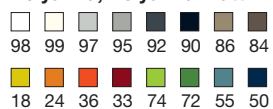

Bestellnummer

Abmessungen in mm / Beschreibung

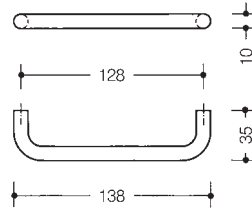

548.138
548.138B

HEWI Möbelgriffchen ø 10 mm

- Befestigungsabstand 128 mm, 35 mm tief
- zur Befestigung von der Rückseite
- aus hochwertigem Polyamid
- aus hochwertigem, mattem Polyamid

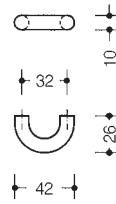

548RD42
548RD42B

HEWI Möbelgriffchen ø 10 mm

- Befestigungsabstand 32 mm, 26 mm tief
- zur Befestigung von der Rückseite
- aus hochwertigem Polyamid
- aus hochwertigem, mattem Polyamid

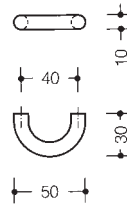

548RD50
548RD50B

HEWI Möbelgriffchen ø 10 mm

- Befestigungsabstand 40 mm, 30 mm tief
- zur Befestigung von der Rückseite
- aus hochwertigem Polyamid
- aus hochwertigem, mattem Polyamid



548.01
548.01B

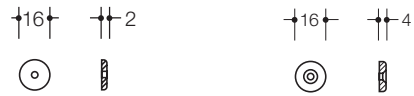

HEWI Rosettenscheibe

- ø 16 mm, Lieferung paarweise
- Rosettenbefestigung: Bauhöhe Griffchen + 2 mm
- aus hochwertigem Polyamid
- aus hochwertigem, mattem Polyamid

548.02
548.02B

HEWI Gegenscheibe

- dto., Bauhöhe Griffchen + 4 mm
- aus hochwertigem Polyamid
- aus hochwertigem, mattem Polyamid

BESTELLANGABEN

QUERVERWEISE

Bestellnummer
Farbe

→ HEWI Befestigungsarten Seite 360

Bestellnummer

Abmessungen in mm / Beschreibung

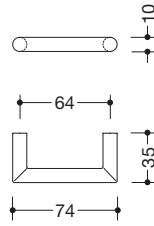

562.10.64
562.10B64

- HEWI Möbelgriffchen ø 10 mm**
- Befestigungsabstand 64 mm, 35 mm tief
 - zur Befestigung von der Rückseite
 - aus hochwertigem Polyamid
 - aus hochwertigem, mattem Polyamid

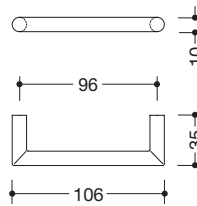

562.10.96
562.10B96

- HEWI Möbelgriffchen ø 10 mm**
- Befestigungsabstand 96 mm, 35 mm tief
 - zur Befestigung von der Rückseite
 - aus hochwertigem Polyamid
 - aus hochwertigem, mattem Polyamid

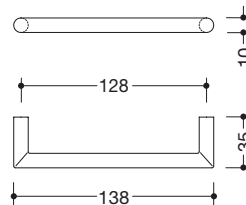

562.10.128
562.10B128

- HEWI Möbelgriffchen ø 10 mm**
- Befestigungsabstand 128 mm, 35 mm tief
 - zur Befestigung von der Rückseite
 - aus hochwertigem Polyamid
 - aus hochwertigem, mattem Polyamid

MATERIAL | FARBE

Polyamid, Polyamid matt

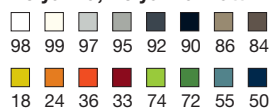

Bestellnummer

Abmessungen in mm / Beschreibung



562.13.96
562.13B96

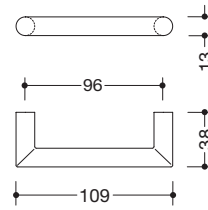

HEWI Möbelgriffchen ø 13 mm

- Befestigungsabstand 96 mm, 38 mm tief
- zur Befestigung von der Rückseite
- aus hochwertigem Polyamid
- aus hochwertigem, mattem Polyamid



562.13.128
562.13B128

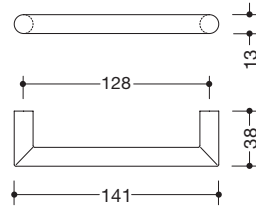

HEWI Möbelgriffchen ø 13 mm

- Befestigungsabstand 128 mm, 38 mm tief
- zur Befestigung von der Rückseite
- aus hochwertigem Polyamid
- aus hochwertigem, mattem Polyamid



562.13.192
562.13B192

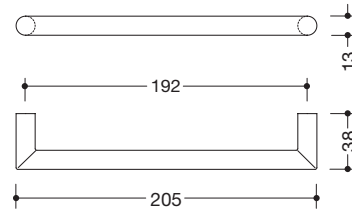

HEWI Möbelgriffchen ø 13 mm

- Befestigungsabstand 192 mm, 38 mm tief
- zur Befestigung von der Rückseite
- aus hochwertigem Polyamid
- aus hochwertigem, mattem Polyamid

BESTELLANGABEN

QUERVERWEISE

Bestellnummer
Farbe

→ HEWI Befestigungsarten **Seite 360**

Möbelbeschläge | Möbelgriffe ø 13 mm

Bestellnummer

Abmessungen in mm / Beschreibung

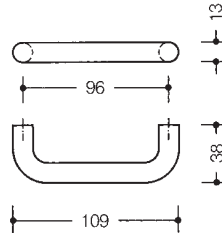

548.13.96
548.13B96

HEWI Möbelgriff ø 13 mm

- Befestigungsabstand 96 mm, 38 mm tief
- zur Befestigung von der Rückseite
- aus hochwertigem Polyamid
- aus hochwertigem, mattem Polyamid

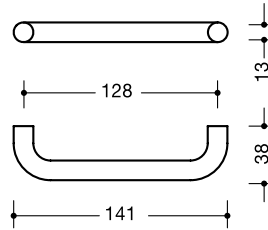

548.13.128
548.13B128

HEWI Möbelgriff ø 13 mm

- Befestigungsabstand 128 mm, 38 mm tief
- zur Befestigung von der Rückseite
- aus hochwertigem Polyamid
- aus hochwertigem, mattem Polyamid

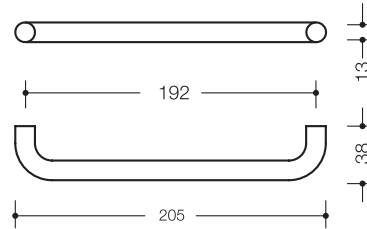

548.13.192
548.13B192

HEWI Möbelgriff ø 13 mm

- Befestigungsabstand 192 mm, 38 mm tief
- zur Befestigung von der Rückseite
- aus hochwertigem Polyamid
- aus hochwertigem, mattem Polyamid

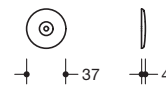

548.13RS
548.13BRS

HEWI Rosettenscheibe

- für Griffchen ø 13 mm, Lieferung paarweise, ø 37 mm
- Rosettenbefestigung: Bauhöhe Griffchen + 2,5 mm
- aus hochwertigem Polyamid
- aus hochwertigem, mattem Polyamid

MATERIAL | FARBE

Polyamid, Polyamid matt

98	99	97	95	92	90	86	84
18	24	36	33	74	72	55	50

ERGÄNZUNGSPRODUKT



548.13H
548.13BH



HEWI Häkchen

- passend auf Möbelgriff 548.13....
- aus hochwertigem Polyamid
- aus hochwertigem, mattem Polyamid

Bestellnummer

Abmessungen in mm / Beschreibung

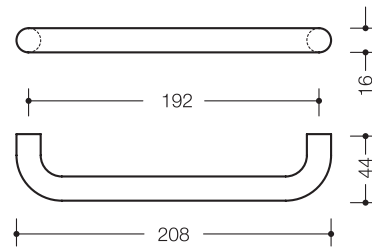

548.16.192
548.16B192

HEWI Möbelgriff ø 16 mm

- Befestigungsabstand 192 mm, 44 mm tief
- zur Befestigung von der Rückseite
- aus hochwertigem Polyamid
- aus hochwertigem, mattem Polyamid

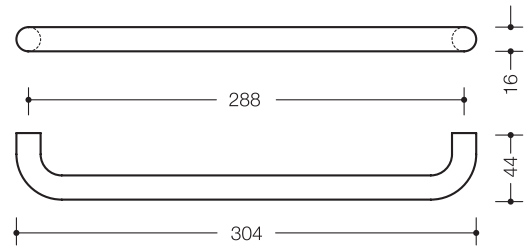

548.16.288
548.16B288

HEWI Möbelgriff ø 16 mm

- Befestigungsabstand 288 mm, 44 mm tief
- zur Befestigung von der Rückseite
- aus hochwertigem Polyamid
- aus hochwertigem, mattem Polyamid

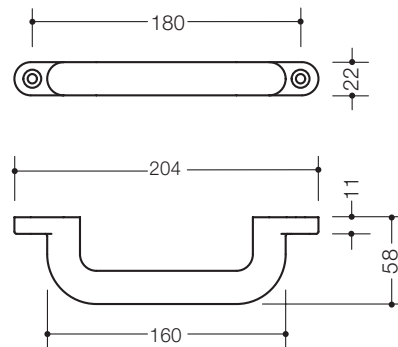

552

HEWI Möbelgriff ø 22 mm

- aus hochwertigem Polyamid
- ø 22 mm, Befestigungsabstand 180 mm, 58 mm tief
- Montage durch Aufschrauben von vorn

BESTELLANGABEN

QUERVERWEISE

Bestellnummer
Farbe

→ HEWI Befestigungsarten **Seite 360**

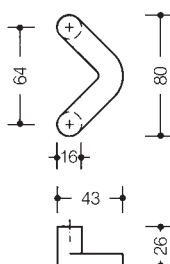

548.17.64GKW
548.17B64GKW

HEWI Möbelgriffchen

- Stützen ø 16 mm, 26 mm tief
- Befestigungsabstand 64 mm
- zur Befestigung von der Rückseite
- aus hochwertigem Polyamid
- aus hochwertigem, mattem Polyamid

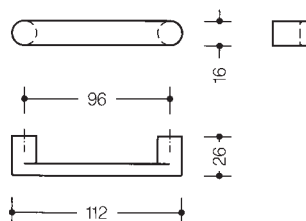

548.17.96
548.17B96

HEWI Möbelgriffchen

- Stützen ø 16 mm, 26 mm tief, Befestigungsabstand 96 mm
- zur Befestigung von der Rückseite
- aus hochwertigem Polyamid
- aus hochwertigem, mattem Polyamid
- mit verdeckter Befestigung von der Rückseite
- aus hochwertigem Polyamid
- aus hochwertigem, mattem Polyamid

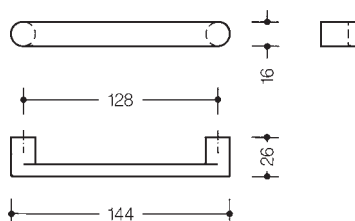

548.17.128
548.17B128

HEWI Möbelgriffchen

- Stützen ø 16 mm, 26 mm tief, Befestigungsabstand 128 mm
- zur Befestigung von der Rückseite
- aus hochwertigem Polyamid
- aus hochwertigem, mattem Polyamid
- mit verdeckter Befestigung von der Rückseite
- aus hochwertigem Polyamid
- aus hochwertigem, mattem Polyamid

MATERIAL | FARBE

Polyamid, Polyamid matt

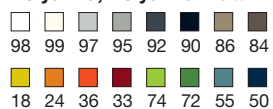

Bestellnummer

Abmessungen in mm / Beschreibung



aus hochwertigem Polyamid
111G.1
111G.21
111G
111G.4
111G.6
111G.7

aus hochwertigem, mattem Polyamid
111BG.1
111BG.21
111BG
111BG.4
111BG.6
111BG.7

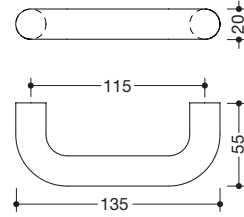

HEWI Möbelgriff ø 20 mm

- Befestigungsabstand 115 mm, 55 mm tief
- mit Rosettenbefestigung
- paarweise, mit Rosettenbefestigung
- zur Befestigung von der Rückseite
- mit verdeckter Befestigung von der Rückseite
- mit nicht sichtbarer Befestigung von vorn
- paarweise, mit nicht sichtbarer Befestigung



aus hochwertigem Polyamid
111.250G.1
111.250G.21
111.250G
111.250G.4
111.250G.6
111.250G.7

aus hochwertigem, mattem Polyamid
111.250BG.1
111.250BG.21
111.250BG
111.250BG.4
111.250BG.6
111.250BG.7

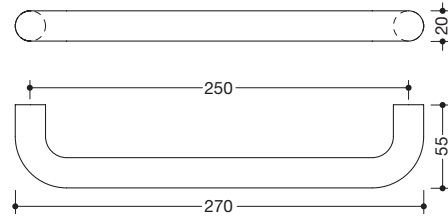

HEWI Möbelgriff ø 20 mm

- Befestigungsabstand 250 mm, 55 mm tief
- mit Rosettenbefestigung
- paarweise, mit Rosettenbefestigung
- zur Befestigung von der Rückseite
- mit verdeckter Befestigung von der Rückseite
- mit nicht sichtbarer Befestigung von vorn
- paarweise, mit nicht sichtbarer Befestigung



aus hochwertigem Polyamid
111.23G.1
111.23G.21
111.23G
111.23G.4
111.23G.6
111.23G.7

aus hochwertigem, mattem Polyamid
111.23BG.1
111.23BG.21
111.23BG
111.23BG.4
111.23BG.6
111.23BG.7

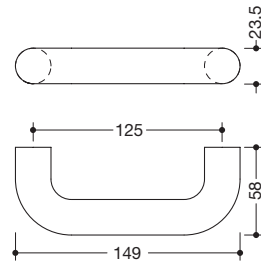

HEWI Möbelgriff ø 23 mm

- Befestigungsabstand 125 mm, 58 mm tief
- mit Rosettenbefestigung
- paarweise, mit Rosettenbefestigung
- zur Befestigung von der Rückseite
- mit verdeckter Befestigung von der Rückseite
- mit nicht sichtbarer Befestigung von vorn
- paarweise, mit nicht sichtbarer Befestigung

BESTELLANGABEN

QUERVERWEISE

Bestellnummer
Farbe

→ HEWI Befestigungsarten **Seite 360**

Bestellnummer

Abmessungen in mm / Beschreibung

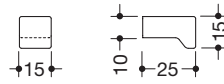
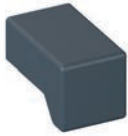

547.15
547.15B

HEWI Möbelknopf

- 15 mm breit, 15 mm hoch, 25 mm tief
- zur Befestigung von der Rückseite
- aus hochwertigem Polyamid
- aus hochwertigem, mattem Polyamid

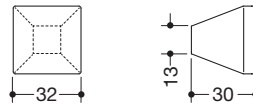

547.32.1
547.32B1

HEWI Möbelknopf

- 32 mm breit, 32 mm hoch, 30 mm tief
- zur Befestigung von der Rückseite
- aus hochwertigem Polyamid
- aus hochwertigem, mattem Polyamid

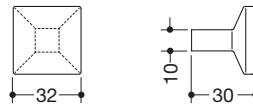

547.32.2
547.32B2

HEWI Möbelknopf

- 32 mm breit, 32 mm hoch, 30 mm tief
- zur Befestigung von der Rückseite
- aus hochwertigem Polyamid
- aus hochwertigem, mattem Polyamid

MATERIAL | FARBE

Polyamid, Polyamid matt

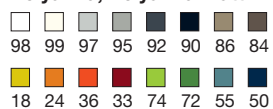

Bestellnummer

Abmessungen in mm / Beschreibung

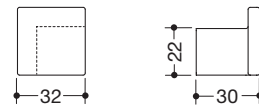

547.32.3
547.32B3

HEWI Möbelknopf

- 32 mm breit, 32 mm hoch, 30 mm tief
- zur Befestigung von der Rückseite
- aus hochwertigem Polyamid
- aus hochwertigem, mattem Polyamid

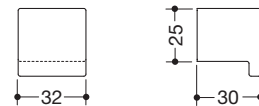

547.32.4
547.32B4

HEWI Möbelknopf

- 32 mm breit, 32 mm hoch, 30 mm tief
- zur Befestigung von der Rückseite
- aus hochwertigem Polyamid
- aus hochwertigem, mattem Polyamid

BESTELLANGABEN

QUERVERWEISE

Bestellnummer
Farbe

→ HEWI Befestigungsarten **Seite 360**

Bestellnummer

Abmessungen in mm / Beschreibung



559.23
559.23B

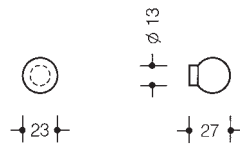

- HEWI Kugelknopf**
- ø 23 mm, Ansatz ø 13 mm, 27 mm tief
 - zur Verschraubung von der Rückseite
 - aus hochwertigem Polyamid
 - aus hochwertigem, mattem Polyamid



557.13
557.13B

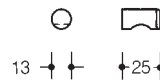

- HEWI Möbelknopf**
- ø 13 mm, 25 mm tief
 - zur Befestigung von der Rückseite
 - aus hochwertigem Polyamid
 - aus hochwertigem, mattem Polyamid



557.20
557.20B

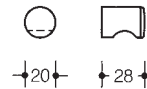

- HEWI Möbelknopf**
- ø 20 mm, 28 mm tief
 - zur Befestigung von der Rückseite
 - aus hochwertigem Polyamid
 - aus hochwertigem, mattem Polyamid



557.23
557.23B

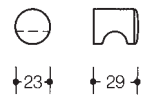

- HEWI Möbelknopf**
- aus hochwertigem Polyamid
 - ø 23 mm, 29 mm tief
 - zur Befestigung von der Rückseite
 - aus hochwertigem Polyamid
 - aus hochwertigem, mattem Polyamid

MATERIAL | FARBE

Polyamid, Polyamid matt

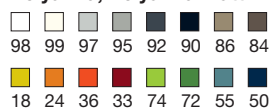

Bestellnummer

Abmessungen in mm / Beschreibung

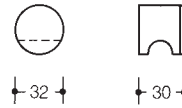

aus hochwertigem Polyamid
557.32
557.32.4
557.32.6
557.32.7

aus hochwertigem,
 mattem Polyamid
557.32B
557.32B.4
557.32B.6
557.32B.7

HEWI Möbelknopf

- ø 32 mm, 30 mm tief
- zur Befestigung von der Rückseite
- mit verdeckter Befestigung von der Rückseite
- für nicht sichtbare Befestigung von vorn
- paarweise, für nicht sichtbare Befestigung

557.32K

557.32KB

HEWI Knauf

- für Knaufzylinder
- aus hochwertigem Polyamid, ø 32 mm
- passend zu Knaufzylindern führender Profilzylinder-Hersteller
- bei Bestellung Zylinder-Hersteller und -Typ angeben

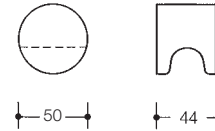

aus hochwertigem Polyamid
557.50
557.50.6
557.50.7

aus hochwertigem,
 mattem Polyamid
557.50B
557.50B.6
557.50B.7

HEWI Möbelknopf

- ø 50 mm, 44 mm tief
- zur Befestigung von der Rückseite
- für nicht sichtbare Befestigung von vorn
- paarweise, für nicht sichtbare Befestigung

557.50K

557.50KB

HEWI Knauf

- für Knaufzylinder
- aus hochwertigem Polyamid, ø 50 mm
- lieferbar für Vierkantaufnahme 7 oder 8 mm und ø 10 mm (bei Bestellung angeben)

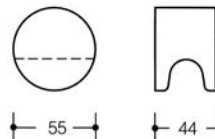

aus hochwertigem Polyamid
557.55
557.55.6
557.55.7

aus hochwertigem,
 mattem Polyamid
557.55B
557.55B.6
557.55B.7

HEWI Möbelknopf

- ø 55 mm, 44 mm tief
- zur Befestigung von der Rückseite
- für nicht sichtbare Befestigung von vorn
- paarweise, für nicht sichtbare Befestigung

BESTELLANGABEN

QUERVERWEISE

Bestellnummer
Farbe

→ HEWI Befestigungsarten **Seite 360**

Bestellnummer

Abmessungen in mm / Beschreibung

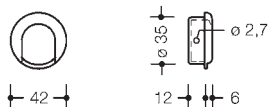

535.42ML
535.42MLB

HEWI Einlassmuschel

- Einlassdurchmesser 35 mm, Einlasstiefe 12 mm
- aus hochwertigem Polyamid
- aus hochwertigem, mattem Polyamid

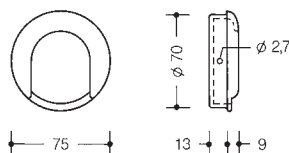

535.75ML
535.75MLB

HEWI Einlassmuschel

- Einlassdurchmesser 70 mm, Einlasstiefe 13 mm
- aus hochwertigem Polyamid
- aus hochwertigem, mattem Polyamid

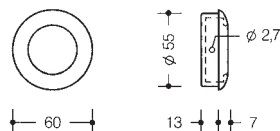

538.60ML
538.60MLB

HEWI Einlassmuschel

- Einlassdurchmesser 55 mm, Einlasstiefe 13 mm
- aus hochwertigem Polyamid
- aus hochwertigem, mattem Polyamid

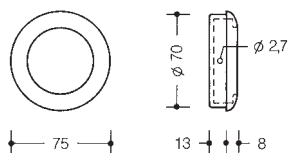

538.75ML
538.75MLB

HEWI Einlassmuschel

- Einlassdurchmesser 70 mm, Einlasstiefe 13 mm
- aus hochwertigem Polyamid
- aus hochwertigem, mattem Polyamid

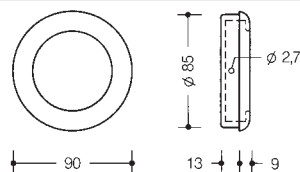

538.90ML
538.90MLB

HEWI Einlassmuschel

- Einlassdurchmesser 85 mm, Einlasstiefe 13 mm
- aus hochwertigem Polyamid
- aus hochwertigem, mattem Polyamid

MATERIAL | FARBE

Polyamid, Polyamid matt

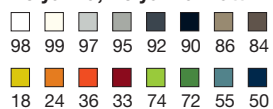

Bestellnummer

Abmessungen in mm / Beschreibung

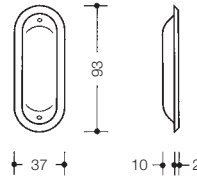

542
542B

- HEWI Einlassmuschel**
- Einlassmaße 83 x 30 mm, Einlasstiefe 10 mm
 - aus hochwertigem Polyamid
 - aus hochwertigem, mattem Polyamid

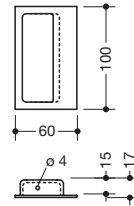

539
539B

- HEWI Einlassmuschel**
- rechteckige Form 100 x 60 mm, mit einseitiger Griffmulde
 - Einlassmaße 90 x 42 mm, Einlasstiefe 15 mm
 - aus hochwertigem Polyamid
 - aus hochwertigem, mattem Polyamid

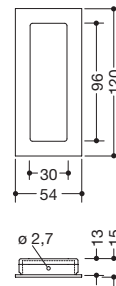

544.54.120
544.54B120

- HEWI Einlassmuschel**
- rechteckige Form 120 x 54 mm, mit Griffmulde
 - Einlassmaße 114,5 x 48,5 mm, Einlasstiefe 13 mm
 - aus hochwertigem Polyamid
 - aus hochwertigem, mattem Polyamid

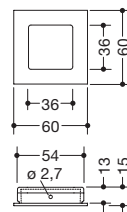

544.60
544.60B

- HEWI Einlassmuschel**
- quadratische Form 60 x 60 mm, mit Griffmulde
 - Einlassmaße 54,5 x 54,5 mm, Einlasstiefe 13 mm
 - aus hochwertigem Polyamid
 - aus hochwertigem, mattem Polyamid

BESTELLANGABEN

Bestellnummer
Farbe

Bestellnummer

Beschreibung

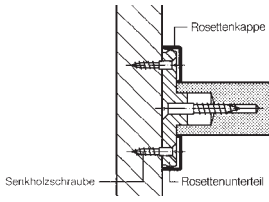

BA20.1
BA20.1B
BA23.1
BA23.1B

HEWI Befestigungsart 1

- zur Verschraubung von vorn mit Rosetten \varnothing 52 mm
- Rosettenbefestigung: Bauhöhe Griffchen + 6,7 mm
- Lieferung ohne Senkholzschrauben
- für Griffchen \varnothing 20 mm, aus hochwertigem Polyamid
- für Griffchen \varnothing 20 mm, aus hochwertigem, mattem Polyamid
- für Griffchen \varnothing 23 mm, aus hochwertigem Polyamid
- für Griffchen \varnothing 23 mm, aus hochwertigem, mattem Polyamid

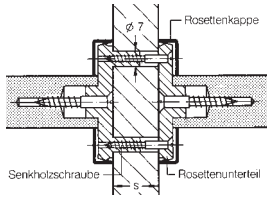

BA20.21
BA20.21B
BA23.21
BA23.21B

HEWI Befestigungsart 21

- zur paarweisen Verschraubung mit Rosetten \varnothing 52 mm
- Rosettenbefestigung: Bauhöhe Griffchen + 13,4 mm
- Lieferung ohne Senkholzschrauben
- Hinweis: Schrauben \varnothing 3,5 x (Wandstärke + 10)
- für Griffchen \varnothing 20 mm, aus hochwertigem Polyamid
- für Griffchen \varnothing 20 mm, aus hochwertigem, mattem Polyamid
- für Griffchen \varnothing 23 mm, aus hochwertigem Polyamid
- für Griffchen \varnothing 23 mm, aus hochwertigem, mattem Polyamid

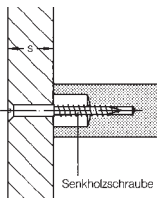

Standard

HEWI Befestigungsart 3

- zur Verschraubung von der Rückseite
- Lieferung ohne Senkholzschrauben
- Hinweis:
 - 111... : Schrauben \varnothing 5 x (Wandstärke + 30)
 - 547..., 548..., 557..., 562... : Schrauben \varnothing 4 x (Wandstärke + 15)
 - 559... : Schrauben \varnothing 4 x (Wandstärke + 20)

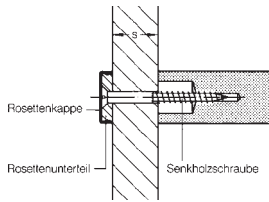

BA17.4
BA17.4B

HEWI Befestigungsart 4

- zur Verschraubung von der Rückseite mit Blindrosetten
- Lieferung ohne Senkholzschrauben
- Hinweis:
 - 111... : Schrauben \varnothing 5 x (Wandstärke + 35)
 - 548... : Schrauben \varnothing 4 x (Wandstärke + 20)
 - 557... : Schrauben \varnothing 4 x (Wandstärke + 20)

BA20.4
BA20.4B

BA23.4
BA23.4B

- mit Blindrosette \varnothing 16 x 4,7 mm, aus hochwertigem Polyamid
- mit Blindrosette \varnothing 16 x 4,7 mm, aus hochwertigem, mattem Polyamid
- für z.B. Griffchen 548... Schrauben \varnothing 4 x (Wandstärke + 20)
- mit Blindrosette \varnothing 20 x 5 mm, aus hochwertigem Polyamid
- mit Blindrosette \varnothing 20 x 5 mm, aus hochwertigem, mattem Polyamid
- für z.B. Griffchen 111... Schrauben \varnothing 5 x (Wandstärke + 35)
- mit Blindrosette \varnothing 23,5 x 5,6 mm, aus hochwertigem Polyamid
- mit Blindrosette \varnothing 23,5 x 5,6 mm, aus hochwertigem, mattem Polyamid
- für z.B. Griffchen 111.23... Schrauben \varnothing 5 x (Wandstärke + 35)

...6

HEWI Befestigungsart 6

- zur Verschraubung von vorn
- Lieferung ohne Senkholzschrauben

...7

HEWI Befestigungsart 7

- zur paarweisen Verschraubung
- Lieferung ohne Senkholzschrauben
- Hinweis:
 - 111... : Schrauben \varnothing 5 x (Wandstärke + 40)
 - 548... : Schrauben \varnothing 4 x (Wandstärke + 25)
 - 557... : Schrauben \varnothing 4 x (Wandstärke + 25)

MATERIAL | FARBE

Polyamid, Polyamid matt

98	99	97	95	92	90	86	84
18	24	36	33	74	72	55	50

BESTELLANGABEN

Bestellnummer
Farbe

BEFESTIGUNGSARTEN FÜR:

- ← Griffchen
 - 562.13.../562.13B... **Seite 349**
 - 548.13.../548.13B... **Seite 350**
 - 548.16.../548.16B... **Seite 351**
 - 548.17.../548.17B... **Seite 352**
- ← Griffe 111...G /111...BG **Seite 353**
- ← Möbelknöpfe 547.../547...B... **ab Seite 354**
- ← Möbelknöpfe 557.../557...B... **ab Seite 356**

Sanitär | Trennwandbeschläge

Polyamid, Edelstahl, Chrom

ACCESSOIRES

Übersicht	362 – 363
Serie 477	364 – 369
Serie 805 Classic	370 – 371
System 162	372 – 374
System 900	375 – 384
Serie 805	383 – 387
System 100	388 – 389
System 800	390 – 391
System 800K	392 – 394

TRENNWANDBESCHLÄGE

Übersicht	363
Verriegelungen	395
Griffe	396
Aufschraubbänder	397
Befestigungsart	396



SERIE 477 POLYAMID, EDITION MATT

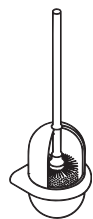

WC-Bürstengarnitur
477.20...100...
477.20D100 ⊕
Seite 366

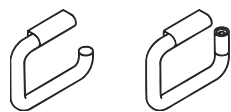

WC-Papierhalter
477.21...1...0
477.21...200
477.21D100 | ..D200 ⊕
Seite 367



Neu
Seifenspender |
Desinfektionsmittelspender
477.06...10...
Seite 364, 365

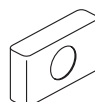

Hygienebeutelspender |
Haken
477.06...750
477.90... | 477.90D010 ⊕
Seiten 368, 365

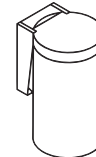

Neu Hygieneabfallbehälter,
-kombination | Abfallbehälter
477.05...20...
477.05...100 | 477.05D100 ⊕
Seite 368, 369

SERIE 805 CLASSIC EDELSTAHL

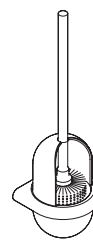

WC-Bürstengarnitur
805.20.100
Seite 370



WC-Papierhalter
805.21.100
Seite 371



WC-Papierhalter
805.21.200
Seite 371



Haken
805.90.011 | 805.90.030
805.90.025
Seite 371

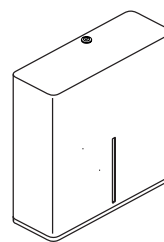

WC-Großrollenhalter
805.21.600
Seite 386

SYSTEM 162 | SYSTEM 900 EDELSTAHL, CHROM, PULVER **NEU**

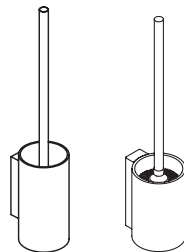

WC-Bürstengarnitur
162.20.100...
900.20.000...
Seite 372, 380

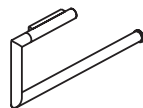
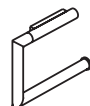

WC-Papierhalter
162.21.100...
162.21.200...
Seite 373

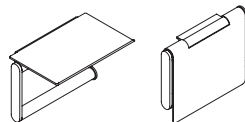
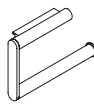

WC-Papierhalter
900.21.000...
900.21.004.../900.21.0005...
Seite 381, 382

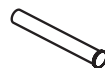

Einzel-, Doppelhaken |
Reservepapierhalter
162.90... | 162.21.300...
Seite 373, 374, 382

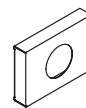

Hygienebeutelspender
900.06.011...
Seite 384

SYSTEM 900 SPENDERPRODUKTE EDELSTAHL, PULVER **NEU**

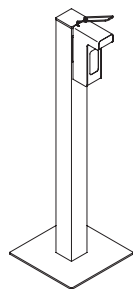

Desinfektionsspender Säule
900.06.012... | 900.06.103...
Seite 378, 379

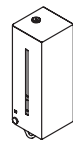
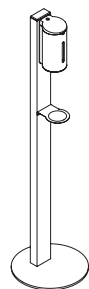

Seifenspender |
Desinfektionsmittelspender
900.06.004... | 900.06.006...
900.06.102...
Seite 375, 377

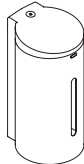

Desinfektionsmittel- und
Seifenspender
900.06.004... | 900.06.006...
Seite 376

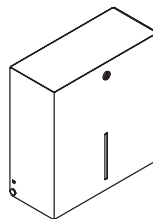

WC-Großrollenhalter
900.21.001...
Seite 383

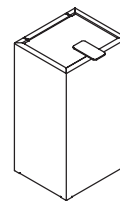

Hygieneabfallbehälter,
Hygienekombination
900.05.00...
Seite 384

SERIE 805 EDELSTAHL

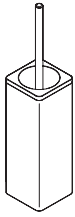

WC-Bürstengarnitur
805.20.200
Seite 385

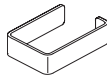

WC-Papierhalter
805.21.500
805.21.550
Seite 385

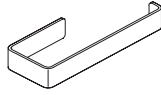

Haken
805.90.1...
Seite 387

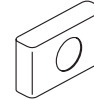

Hygienebeutelspender
805.06.700
Seite 387

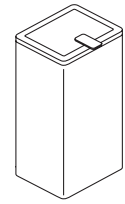

Hygieneabfallbehälter,
Hygienekombination
805.05.200
805.05.210
Seite 386

SYSTEM 100, CHROM

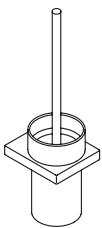

WC-Bürstengarnitur
100.20.100...
Seite 388

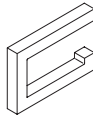

WC-Papierhalter
100.21.100...
Seite 388



Reservepapierhalter
100.21.200...
Seite 389



Einzelhaken
100.90.010...
100.90.020...
Seite 389



Doppelhaken
100.90.030...
Seite 389

SYSTEM 800 CHROM | SYSTEM 800 K POLYAMID

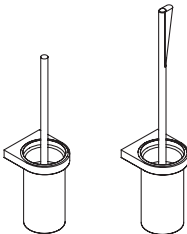

WC-Bürstengarnitur
800.20.200...
Seiten 390, 392



WC-Papierhalter
800.21.1...
Seiten 390 – 392

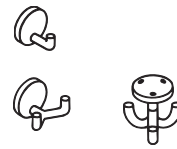

Haken
800.90.030...
800.90.040...
800.90.090...
Seite 394

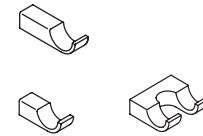

Haken
800.90.010...
800.90.020...
800.90.06040
Seiten 391, 393

TRENNWANDBESCHLÄGE POLYAMID



Verriegelung
850.300
850.301
Seite 395



Verriegelung
850.350
Seite 395



Griff
550KRKIGA
Seite 396



Griff
550.23T.41
Seite 396

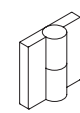

Aufschraubbander
B9505...
Seite 397

Bestellnummer

Abmessungen in mm / Beschreibung

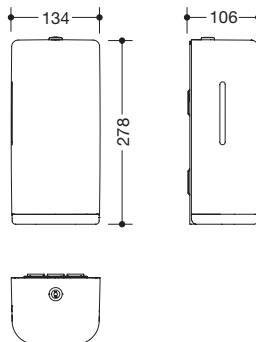

HEWI SENSORIC Flüssigseifenspender

- zur Aufnahme handelsüblicher Flüssigseife
- mit Innenbehälter zur freien Befüllung, Füllmenge 500 ml
- Innenbehälter zur Reinigung herausnehmbar
- seitliche Füllstandsanzeige
- berührungslose Seifenausgabe
- beiliegender Aufkleber zur Kennzeichnung des Spenders (bei Bedarf zur Unterscheidung von Seifen-, Schaumseifen- und Desinfektionsmittelspender)
- Beleuchtung des Ausgabebereichs bei Aktivierung des Sensors (blaues Licht)
- mit Batteriewechsel-Anzeige
- Schutz gegen Missbrauch durch Verriegelung
- wartungsfrei
- 134 mm breit, 278 mm hoch und 106 mm tief
- zur Wandmontage
- Batterien (AA 1,5 V / 4 Stück) nicht im Lieferumfang enthalten

Neu 477.06.10298

Neu 477.06.10299

Neu 477.06B10298264

Neu 477.06B10299264

- Rahmenelement / Entnahmeöffnung aus hochwertigem Polyamid
- Korpus aus hochwertigem Polyamid in HEWI Farbe 98 (Signalweiß)
- Korpus aus hochwertigem Polyamid in HEWI Farbe 99 (Reinweiß)
- Rahmenelement / Entnahmeöffnung aus hochwertigem, mattem Polyamid
- Korpus aus hochwertigem Polyamid in HEWI Farbe 98 (Signalweiß)
- Korpus aus hochwertigem Polyamid in HEWI Farbe 99 (Reinweiß)

HEWI SENSORIC Schaumseifenspender

- dto., zur Aufnahme handelsüblicher Schaumseife
- berührungslose Schaumseifenausgabe
- Rahmenelement / Entnahmeöffnung aus hochwertigem Polyamid
- Korpus aus hochwertigem Polyamid in HEWI Farbe 98 (Signalweiß)
- Korpus aus hochwertigem Polyamid in HEWI Farbe 99 (Reinweiß)
- Rahmenelement / Entnahmeöffnung aus hochwertigem, mattem Polyamid
- Korpus aus hochwertigem Polyamid in HEWI Farbe 98 (Signalweiß)
- Korpus aus hochwertigem Polyamid in HEWI Farbe 99 (Reinweiß)

Neu 477.06.10398260

Neu 477.06.10399260

Neu 477.06B10398286

Neu 477.06B10399286

HEWI SENSORIC Desinfektionsmittelspender

- dto., zur Aufnahme von handelsüblichem Desinfektionsmittel
- berührungslose Desinfektionsmittelausgabe
- Rahmenelement / Entnahmeöffnung aus hochwertigem Polyamid
- Korpus aus hochwertigem Polyamid in HEWI Farbe 98 (Signalweiß)
- Korpus aus hochwertigem Polyamid in HEWI Farbe 99 (Reinweiß)
- Rahmenelement / Entnahmeöffnung aus hochwertigem, mattem Polyamid
- Korpus aus hochwertigem Polyamid in HEWI Farbe 98 (Signalweiß)
- Korpus aus hochwertigem Polyamid in HEWI Farbe 99 (Reinweiß)

Neu 477.06.10498240

Neu 477.06.10499240

Neu 477.06B10498264

Neu 477.06B10499264

MATERIAL | FARBE

MATERIAL | FARBE

Polyamid

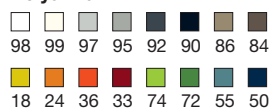

Polyamid, matt



Für die neuen Spenderprodukte wird die Farbe 24 (Orange) nicht angeboten.

Bestellnummer

Abmessungen in mm / Beschreibung

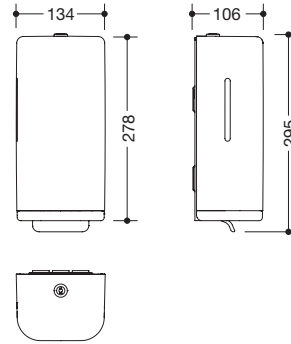

- Neu 477.06.10198**
- Neu 477.06.10199**

- Neu 477.06B10198187**
- Neu 477.06B10199187**

HEWI Seifenspender

- mit Innenbehälter zur freien Befüllung, Füllmenge 600 ml
- Innenbehälter zur Reinigung herausnehmbar
- seitliche Füllstandsanzeige
- mit Hebel zur manuellen Seifenausgabe
- Schutz gegen Missbrauch durch Verriegelung
- 134 mm breit, 278 mm hoch und 106 mm tief
- zur Wandmontage
- inklusive korrosionsfreiem HEWI Befestigungsmaterial

- Rahmenelement aus hochwertigem Polyamid
- Korpus / Hebel aus hochwert. Polyamid in HEWI Farbe 98 (Signalweiß)
- Korpus / Hebel aus hochwert. Polyamid in HEWI Farbe 99 (Reinweiß)

- Rahmenelement aus hochwertigem, mattem Polyamid
- Korpus / Hebel aus hochwert. Polyamid in HEWI Farbe 98 (Signalweiß)
- Korpus / Hebel aus hochwert. Polyamid in HEWI Farbe 99 (Reinweiß)



- 477.90.010**
- 477.90B010**
- ⊕ 477.90D010**

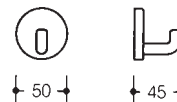

HEWI Einzelhaken

- diebstahlgeschützt durch verdeckte Verschraubung
- 45 mm tief, Rosette ø 50 mm
- aus hochwertigem Polyamid
- aus hochwertigem, mattem Polyamid

HEWI active* Einzelhaken

- in HEWI Farbe 98 (Signalweiß), mit antimikrobiell wirksamem Mikrosilber



- 477.90.045**
- 477.90B045**

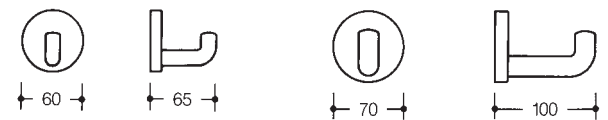

HEWI Wandhaken

- diebstahlgeschützt durch verdeckte Verschraubung
- 65 mm tief, Rosette ø 60 mm
- Lieferung ohne Befestigungsmaterial
- aus hochwertigem Polyamid
- aus hochwertigem, mattem Polyamid



- 477.90.030**
- 477.90B030**

HEWI Einzelhaken

- dto., 100 mm tief, Rosette ø 70 mm
- aus hochwertigem Polyamid
- aus hochwertigem, mattem Polyamid

BESTELLANGABEN

QUERVERWEISE

**Bestellnummer
Farbe**

← Tabelle mit Haken nach Größe **Seite 333**
← Weitere Haken Serie 477 **ab Seite 334**



477.20.100
477.20B100

+ 477.20D100

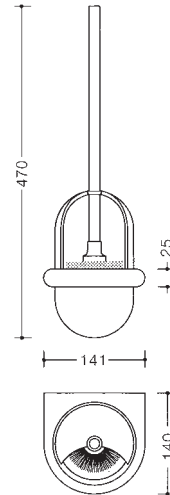

HEWI WC-Bürstengarnitur

- Bürstengriff mit einfach auswechselbarem Bürstenkopf durch Bajonettverschluss
- Bürstenkopf aus schwarzem Polyamid, ø 81 mm
- Bürstentopf mit gewölbtem Boden und sphärenförmigem, teilweise offenem Oberteil in ringförmigem Halter, Oberteil stufenlos drehbar
- Behälter herausnehmbar aber auch diebstahlgeschützt montierbar
- diebstahlgeschützt durch verdeckte Verschraubung
- 141 mm breit, 470 mm hoch, 140 mm tief

- aus hochwertigem Polyamid
- aus hochwertigem, mattem Polyamid

HEWI active+ WC-Bürstengarnitur

- in HEWI Farbe 98 (Signalweiß), m. antimikrobiell wirksamem Mikrosilber

HEWI WC-Bürstengarnitur

- dto., mit Oberteil aus matt weiß transparentem Kunststoff

- aus hochwertigem Polyamid
- aus hochwertigem, mattem Polyamid



477.20.010
477.20B010

+ 477.20D010



HEWI WC-Bürste

- Bürstengriff mit einfach auswechselbarem Bürstenkopf durch Bajonettverschluss
- Bürstenkopf aus schwarzem Polyamid mit schwarzen Borsten
- 460 mm lang, Bürstenkopf ø 81 mm

- Bürstengriff aus hochwertigem Polyamid
- Bürstengriff aus hochwertigem, mattem Polyamid

HEWI active+ WC-Bürste

- in HEWI Farbe 98 (Signalweiß), m. antimikrobiell wirksamem Mikrosilber

MATERIAL | FARBE

Polyamid matt

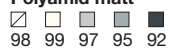

Polyamid

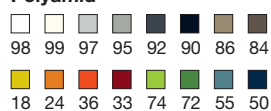

ERSATZTEILE



921037
921044
921038

HEWI Bürstenkopf

für 477.20.100, 477.20.10005 und 477.20.010

- zum einfachen Austausch an WC-Bürste durch Bajonettverschluss
- mit schwarzen Borsten, ø 81 mm

- Verpackungseinheit 1 Stück
- Verpackungseinheit 5 Stück
- Verpackungseinheit 25 Stück

Für Serie 477 entfällt die Farbe 24 (Orange) zum 31.03.2023. Für die WC-Bürstengarnitur entfällt zusätzlich die Farbe 72 (Maigrün).

Bestellnummer

Abmessungen in mm / Beschreibung

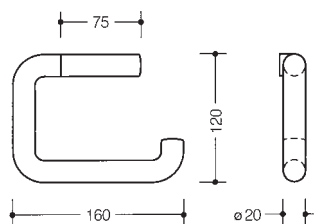

477.21.100
477.21B100

⊕ 477.21D100

HEWI WC-Papierhalter

- diebstahlgeschützt durch verdeckte Verschraubung
- 160 mm breit, 120 mm hoch, ø 20 mm

- aus hochwertigem Polyamid
- aus hochwertigem, mattem Polyamid

HEWI active⁺ WC-Papierhalter

- dto., in HEWI Farbe 98 (Signalweiß), mit antimikrobiell wirksamem Mikrosilber

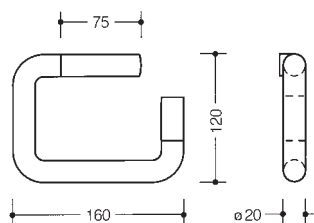

477.21.150
477.21B150

HEWI WC-Papierhalter

- mit Diebstahlschutz für die Papierrolle
- diebstahlgeschützt durch verdeckte Verschraubung
- HEWI Dornschlüssel im Lieferumfang enthalten
- 160 mm breit, 120 mm hoch, ø 20 mm

- aus hochwertigem Polyamid
- aus hochwertigem, mattem Polyamid

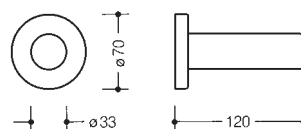

477.21.200
477.21B200

⊕ 477.21D200

HEWI Reservepapierhalter

- zylindrischer Papierhalter mit runder Rosette
- diebstahlgeschützt durch verdeckte Verschraubung
- 120 mm lang, ø 33 mm, Rosette ø 70 mm

- aus hochwertigem Polyamid
- aus hochwertigem, mattem Polyamid

HEWI active⁺ WC-Papierhalter

- dto., in HEWI Farbe 98 (Signalweiß), mit antimikrobiell wirksamem Mikrosilber

ERGÄNZUNGSPRODUKT



42527
HEWI Dornschlüssel
· zum Schließen, in Farbe 33 (Rubinrot)

ERGÄNZUNGSPRODUKT

18565
HEWI Diebstahlsicherung
· für WC-Papierhalter 477.21.150

BESTELLANGABEN

Bestellnummer
Farbe

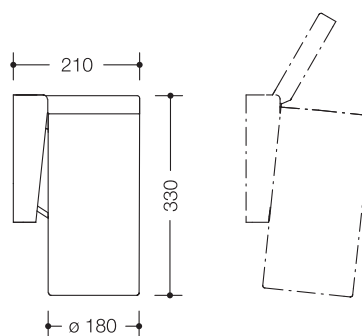

477.05.100
477.05B100

⊕ 477.05D100

HEWI Abfallbehälter

- zylindrisch geformter Behälter mit Klappdeckel
- Behälter abnehmbar, Inhalt ca. 6 Liter
- Deckel kann durch leichten Druck mit dem Knie gegen den Behälter oder mit der Hand geöffnet werden
- mit Haftetikett zur Erläuterung der Bedienung per Knie
- integriertes Fach für handelsübliche Hygienebeutel*
- nur zur Wandmontage geeignet
- 330 mm hoch und 210 mm tief, ø 180 mm
- aus hochwertigem Polyamid
- aus hochwertigem, mattem Polyamid

HEWI active* Abfallbehälter

- dto., in HEWI Farbe 98 (Signalweiß), mit antimikrobiell wirksamem Mikrosilber

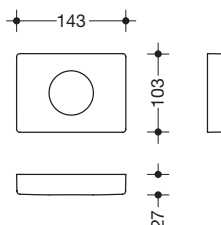

477.06.750
477.06B750

HEWI Hygienebeutelspender

- zur Auf- und Entnahme handelsüblicher Hygienebeutel aus Kunststoff
- 143 mm breit, 103 mm hoch und 27 mm tief
- zur Wandmontage inklusive korrosionsfreiem HEWI Befestigungsmaterial
- aus hochwertigem Polyamid
- aus hochwertigem, mattem Polyamid

MATERIAL | FARBE

Polyamid, Polyamid matt (Haken)

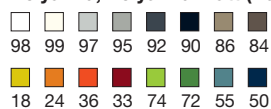

MATERIAL | FARBE

Polyamid, matt



*Hygienebeutel erhältlich bei:
Ebner AG, Postfach 826
CH-9500 Wil/Schweiz
Tel.: +41 719122727
Artikel-Nr. 126W-11
Abmessung: 10 x 7 x 19 cm

**nur für 477.06B750 zusätzlich in
HEWI Farbe 90 (Tiefschwarz)

Für Serie 477 entfallen die Farben 24 (Orange) und 72 (Mairgrün) zum 31.03.2023.

Bestellnummer

Abmessungen in mm / Beschreibung

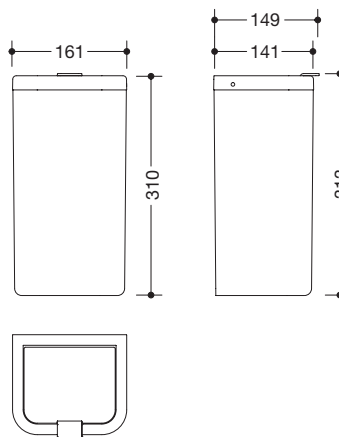

HEWI Hygieneabfallbehälter

- Fassungsvermögen ca. 6 l
- unsichtbare, integrierte Beutelhalterung
- Deckel mit Hebelasche
- 161 mm breit, 310 mm hoch und 141 mm tief
- zur Wandmontage
- inklusive korrosionsfreiem HEWI Befestigungsmaterial

Neu 477.05.20498190
Neu 477.05.20499190

Neu 477.05B20498209
Neu 477.05B20499209

- Rahmenelement aus hochwertigem Polyamid
- Korpus / Deckel aus hochwert. Polyamid in HEWI Farbe 98 (Signalweiß)
- Korpus / Deckel aus hochwert. Polyamid in HEWI Farbe 99 (Reinweiß)
- Rahmenelement aus hochwertigem, mattem Polyamid
- Korpus / Deckel aus hochwert. Polyamid in HEWI Farbe 98 (Signalweiß)
- Korpus / Deckel aus hochwert. Polyamid in HEWI Farbe 99 (Reinweiß)

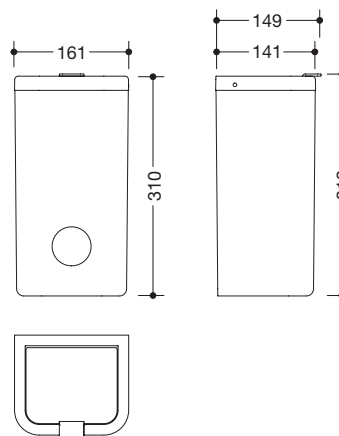

HEWI Hygienekombination

- dto., mit integrierter Aufnahme für handelsübliche Hygienebeutel aus Kunststoff (max. Packungsgröße L 130 x B 90 x H 20 mm)

Neu 477.05.20598210
Neu 477.05.20599210

Neu 477.05B20598231
Neu 477.05B20599231

- Rahmenelement aus hochwertigem Polyamid
- Korpus / Deckel aus hochwert. Polyamid in HEWI Farbe 98 (Signalweiß)
- Korpus / Deckel aus hochwert. Polyamid in HEWI Farbe 99 (Reinweiß)
- Rahmenelement aus hochwertigem, mattem Polyamid
- Korpus / Deckel aus hochwert. Polyamid in HEWI Farbe 98 (Signalweiß)
- Korpus / Deckel aus hochwert. Polyamid in HEWI Farbe 99 (Reinweiß)

BESTELLANGABEN

Bestellnummer
Farbe



805.20.100

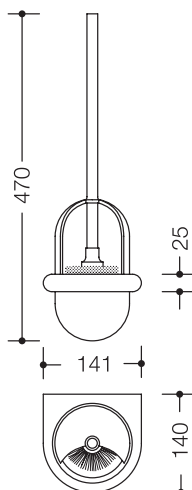

HEWI WC-Bürstengarnitur

- Bürste mit auswechselbarem Bürstenkopf aus schwarzem Polyamid
- Bürstentopf mit gewölbtem Boden und sphärenförmigem, teilweise offenem Oberteil in ringförmigem Halter
- Bürste hängend, Oberteil stufenlos drehbar, Behälter herausnehmbar
- einfaches Auswechseln des Bürstenkopfs durch Bajonettverschluss
- diebstahlgeschützt durch verdeckte Verschraubung
- 141 mm breit, 470 mm hoch und 140 mm tief
- Behälter aus hochwertigem Polyamid in den HEWI Farben 90 (Tiefschwarz), 92 (Anthrazitgrau), 98 (Signalweiß) oder 99 (Reinweiß)
- Halter und Bürstenstiel aus hochwertigem Edelstahl, Oberfläche matt geschliffen



805.20.010



HEWI WC-Bürste für WC-Bürstengarnitur 805.20.100

- Bürste mit auswechselbarem Bürstenkopf aus schwarzem Polyamid
- einfaches Auswechseln des Bürstenkopfs durch Bajonettverschluss
- Bürstenstiel aus hochwertigem Edelstahl, Oberfläche matt geschliffen
- 460 mm lang, ø 81 mm

MATERIAL | OBERFLÄCHE | FARBE

Edelstahl
matt geschliffen

Polyamid (Funktionselemente)



ERSATZTEILE



921037
921044
921038

HEWI Bürstenkopf für 805.20.010 und 805.20.100

- zum einfachen Austausch an WC-Bürste durch Bajonettverschluss
- mit schwarzen Borsten, ø 81 mm
- Verpackungseinheit 1 Stück
- Verpackungseinheit 5 Stück
- Verpackungseinheit 25 Stück

Bestellnummer

Abmessungen in mm / Beschreibung



805.21.100

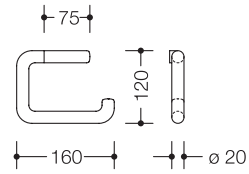

HEWI WC-Papierhalter

- rechtwinklig gebogener, U-förmiger Halter
- diebstahlgeschützt durch verdeckte Verschraubung
- 160 mm breit, 120 mm hoch, Stange \varnothing 20 mm
- aus hochwertigem Edelstahl, Oberfläche matt geschliffen



805.21.200

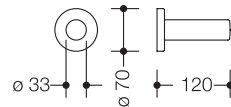

HEWI Reservepapierhalter

- zylindrischer Halter mit Befestigungsrosette
- diebstahlgeschützt durch verdeckte Verschraubung
- 120 mm lang, \varnothing 33 mm, Rosette \varnothing 70 mm
- aus hochwertigem Edelstahl, Oberfläche matt geschliffen



805.90.011



HEWI Wandhaken

- diebstahlgeschützt durch verdeckte Verschraubung
- 45 mm tief, Rosette \varnothing 50 mm
- aus hochwertigem Edelstahl, Oberfläche matt geschliffen
- Lieferung ohne Befestigungsmaterial



805.90.030

- dto., 80 mm tief, Rosette \varnothing 70 mm



805.90.025

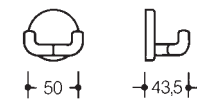

HEWI Doppelhaken

- diebstahlgeschützt durch verdeckte Verschraubung
- 43,5 mm tief, Rosette \varnothing 50 mm
- aus hochwertigem Edelstahl, Oberfläche matt geschliffen
- Lieferung ohne Befestigungsmaterial

BESTELLANGABEN

QUERVERWEISE

Bestellnummer
Farbe (Funktionselemente)

← Tabelle mit Haken nach Größe **Seite 333**

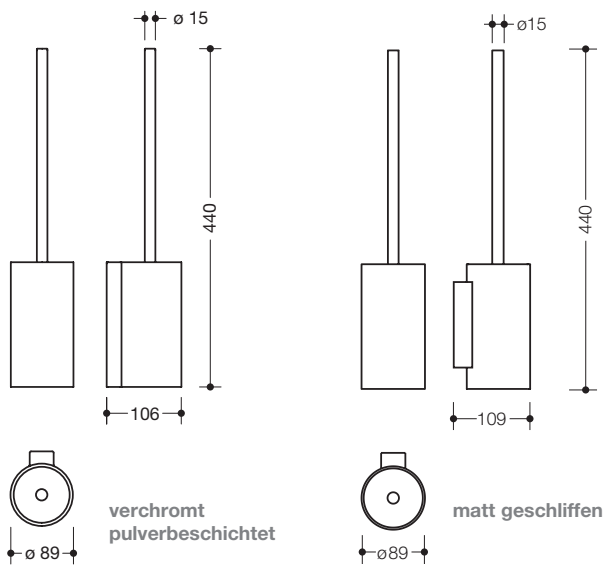

162.20.100XA

162.20.10040

Neu 162.20.10060

HEWI WC-Bürstengarnitur

- Auswechseln des Bürstenkopfes durch Bajonettverschluss
- Innenbehälter zur Reinigung herausnehmbar
- ø 89 mm, 440 mm hoch
- zur Wandmontage, verdeckte Befestigung
- inkl. korrosionsfreiem HEWI Befestigungsmaterial
- aus hochwertigem Edelstahl, Oberfläche matt geschliffen, 109 mm tief
- aus Metall, hochwertig verchromt, 106 mm tief
- aus Metall, pulverbeschichtet in den HEWI Farben DX (Weiß tiefmatt), SC (Dunkelgrau Perlglimmer tiefmatt) und DC (Schwarz tiefmatt), 106 mm tief



805.20.020

100.20.01040

Neu 900.20.01060

HEWI WC-Bürste

- Bürstenstiel mit auswechselbarem Bürstenkopf
- einfaches Auswechseln des Bürstenkopfes durch Bajonettverschluss
- 420 mm lang, ø 76 mm
- Bürstenstiel aus hochwertigem Edelstahl, Oberfläche matt geschliffen
- Bürstenstiel verchromt
- Bürstenstiel pulverbeschichtet in den HEWI Farben DX (Weiß tiefmatt), SC (Dunkelgrau Perlglimmer tiefmatt) und DC (Schwarz tiefmatt)



MATERIAL | OBERFLÄCHE

- ☑ XA Chr
- ...60 DX Weiß tiefmatt
- ...60 SC Dunkelgrau Perlglimmer tiefmatt
- ...60 DC Schwarz tiefmatt

ERSATZTEILE



921050

921051

921052

HEWI Bürstenkopf

- zum einfachen Austausch an WC-Bürste durch Bajonettverschluss
- mit Borsten in Anthrazitgrau, ø 76 mm
- Verpackungseinheit 1 Stück
- Verpackungseinheit 5 Stück
- Verpackungseinheit 25 Stück

Bestellnummer

Abmessungen in mm / Beschreibung



162.21.100XA
162.21.10040
 Neu **162.21.10060**

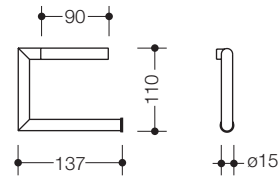

HEWI WC-Papierhalter

- U-förmiger Halter mit Gehrungsform, nach rechts geöffnet
- klappbar
- 137 mm breit, 110 mm hoch, \varnothing 15 mm
- zur Wandmontage, verdeckte Befestigung
- inkl. korrosionsfreiem HEWI Befestigungsmaterial (BM1220, siehe Register Befestigungen Seite 649)
- aus hochwertigem Edelstahl, Oberfläche matt geschliffen
- aus Metall, hochwertig verchromt
- aus Metall, Oberfläche pulverbeschichtet in den HEWI Farben DX (Weiß tiefmatt), SC (Dunkelgrau Perlglimmer tiefmatt) und DC (Schwarz tiefmatt)

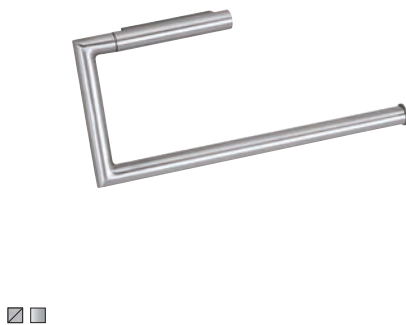

162.21.200XA
162.21.20040

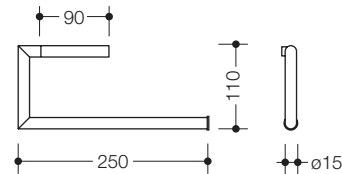

HEWI WC-Papierhalter, zweifach

- U-förmiger Halter mit Gehrungsform für 2 WC-Papierrolle, nach rechts geöffnet
- klappbar
- 250 mm breit, 110 mm hoch, \varnothing 15 mm
- zur Wandmontage, verdeckte Befestigung
- inkl. korrosionsfreiem HEWI Befestigungsmaterial (BM1220, siehe Register Befestigungen Seite 649)
- aus hochwertigem Edelstahl, Oberfläche matt geschliffen
- aus Metall, hochwertig verchromt

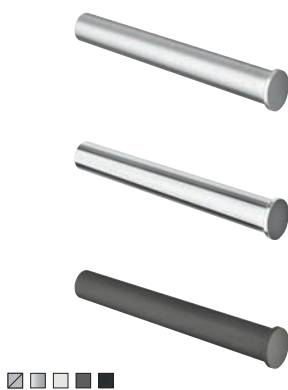

162.21.300XA
162.21.30040
 Neu **162.21.30060**

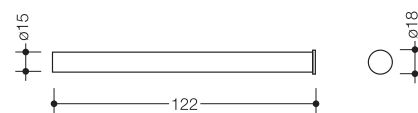

HEWI Reservepapierhalter

- zylindrischer Halter
- 122 mm lang, \varnothing 15 mm
- zur Wandmontage, verdeckte Befestigung
- inkl. korrosionsfreiem HEWI Befestigungsmaterial (BM1221, siehe Register Befestigungen Seite 649)
- aus hochwertigem Edelstahl, Oberfläche matt geschliffen
- aus Metall, hochwertig verchromt
- aus Metall, Oberfläche pulverbeschichtet in den HEWI Farben DX (Weiß tiefmatt), SC (Dunkelgrau Perlglimmer tiefmatt) und DC (Schwarz tiefmatt)

BESTELLANGABEN

QUERVERWEISE

Bestellnummer

← weitere Produkte System 162 Seite 69, 127

Bestellnummer

Abmessungen in mm / Beschreibung



162.90.010XA
162.90.01040
 Neu **162.90.01060**

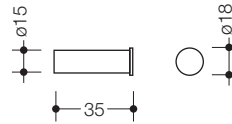

HEWI Einzelhaken

- zylindrischer Haken
- aus hochwertigem Edelstahl
- 35 mm lang, \varnothing 18 mm
- zur Wandmontage, verdeckte Befestigung
- inkl. korrosionsfreiem HEWI Befestigungsmaterial (BM1221, siehe Register Befestigungen Seite 649)
- matt geschliffen
- verchromt
- aus Metall, Oberfläche pulverbeschichtet in den HEWI Farben DX (Weiß tiefmatt), SC (Dunkelgrau Perlglimmer tiefmatt) und DC (Schwarz tiefmatt)



162.90.030XA
162.90.03040
 Neu **162.90.03060**

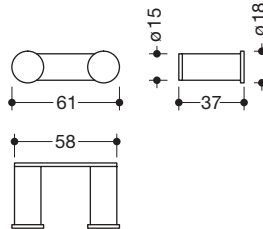

HEWI Doppelhaken

- Doppelhaken mit zwei zylindrischen Hakenteilen
- 58 mm breit, 18 mm hoch, 37 mm tief
- zur Wandmontage mit verdeckter Befestigung
- inkl. korrosionsfreiem HEWI Befestigungsmaterial
- aus hochwertigem Edelstahl, matt geschliffen
- aus Metall, hochwertig verchromt
- aus Metall, Oberfläche pulverbeschichtet in den HEWI Farben DX (Weiß tiefmatt), SC (Dunkelgrau Perlglimmer tiefmatt) und DC (Schwarz tiefmatt)

MATERIAL | OBERFLÄCHE

- ...60 DX Weiß tiefmatt
- XA Chr ...60 SC Dunkelgrau Perlglimmer tiefmatt
- ...60 DC Schwarz tiefmatt

Bestellnummer

Abmessungen in mm / Beschreibung

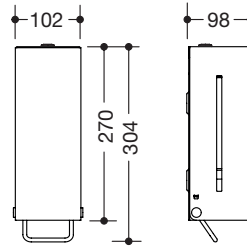

HEWI Seifenspender

- zur Aufnahme handelsüblicher Flüssigseife
- mit Innenbehälter zur freien Befüllung, Füllmenge 600 ml
- Innenbehälter zur Reinigung herausnehmbar, seitliche Füllstandsanzeige
- zur Wandmontage, Schutz gegen Missbrauch durch Verriegelung
- 102 mm breit, 270 mm hoch und 98 mm tief
- aus hochwertigem Edelstahl
- inklusive korrosionsfreiem HEWI Befestigungsmaterial
- matt geschliffen
- aus Metall, Oberfläche pulverbeschichtet in den HEWI Farben DX (Weiß tiefmatt), SC (Dunkelgrau Perlglimmer tiefmatt) und DC (Schwarz tiefmatt)

Neu 900.06.004XA
Neu 900.06.00460



HEWI SENSORIC



HEWI SENSORIC

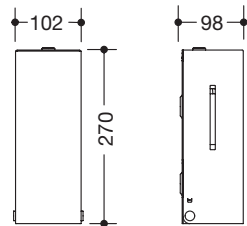

HEWI SENSORIC Desinfektionsmittelspender

- zur Aufnahme handelsüblichen Desinfektionsmittels
- mit Innenbehälter zur freien Befüllung, Füllmenge 500 ml
- Innenbehälter zur Reinigung herausnehmbar, seitliche Füllstandsanzeige
- Desinfektionsmittel wird als Spray ausgegeben
- berührungslose Seifenabgabe, mit Batteriewechsel-Anzeige
- Beleuchtung des Ausgabebereichs bei Aktivierung des Sensors (blaues Licht)
- zur Wandmontage, Schutz gegen Missbrauch durch Verriegelung
- 102 mm breit, 270 mm hoch und 98 mm tief, wartungsfrei
- Batterien (AA 1,5 V/4 Stück) nicht im Lieferumfang enthalten
- aus hochwertigem Edelstahl
- inklusive korrosionsfreiem HEWI Befestigungsmaterial
- matt geschliffen
- aus Metall, Oberfläche pulverbeschichtet in den HEWI Farben DX (Weiß tiefmatt), SC (Dunkelgrau Perlglimmer tiefmatt) und DC (Schwarz tiefmatt)

Neu 900.06.008XA
Neu 900.06.00860

BESTELLANGABEN

Bestellnummer

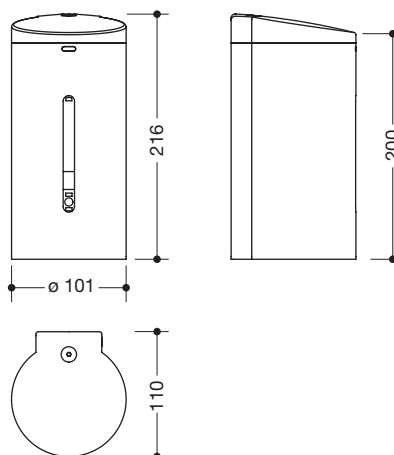

HEWI SENSORIC Desinfektionsmittel- und Seifenspender

- zur Aufnahme von handelsüblichem Desinfektionsmittel, Desinfektionsgel und Flüssigseife
- mit Innenbehälter zur freien Befüllung, Füllmenge 650 ml
- frontale Füllstandsanzeige
- berührungslose Desinfektionsmittelausgabe
- Schutz gegen Missbrauch durch Verriegelung
- 216 mm hoch und 110 mm tief, Durchmesser 101 mm
- zur Wandmontage
- aus hochwertigem Edelstahl
- inklusive korrosionsfreiem HEWI Befestigungsmaterial
- Batteriebetrieb mit AA 1,5 V / 6 Stück (Erstbestückung im Lieferumfang enthalten)
- matt geschliffen
- matt schwarz pulverbeschichtet

HEWI Desinfektionsspender Säule siehe Seite 379

HEWI SENSORIC



Neu 950.06.102XA
Neu 950.06.10201

950.06.103...

MATERIAL | OBERFLÄCHE

- XA
- ...60 DX Weiß tiefmatt
- ...60 SC Dunkelgrau Perlglimmer tiefmatt
- ...60 DC Schwarz tiefmatt

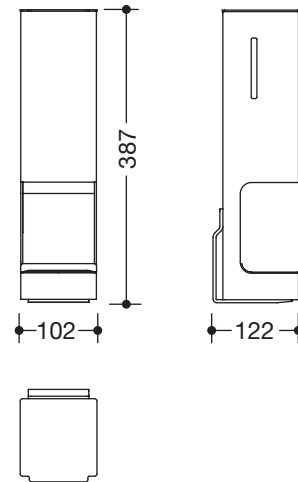
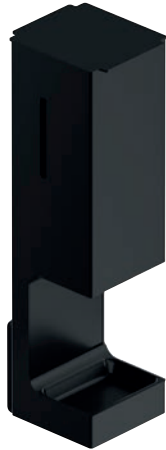

Neu 900.06.01660

HEWI SENSORIC Desinfektionsmittelspender, Wandmodell

- zur Aufnahme von handelsüblichem Desinfektionsmittel
- berührungslose Desinfektionsmittelausgabe
- Desinfektionsmittel wird als Spray ausgegeben
- Beleuchtung des Desinfektionsbereichs bei Aktivierung des Sensors (blaues Licht)
- mit Innenbehälter zur freien Befüllung, Füllmenge 500 ml
- seitliche Füllstandsanzeige
- herausnehmbare Auffangschale aus Kunststoff und Inlay in HEWI Farbe 90 (Tiefschwarz)
- Rastposition zur Entnahme der Pumpe oder zum Batteriewechsel
- 387 mm hoch, 122 mm tief, 102 mm breit, Gewicht: ca. 4 kg
- zur Wandmontage
- aus hochwertigem Edelstahl, pulverbeschichtet in den HEWI Farben DX (Weiß tiefmatt), SC (Dunkelgrau Perlglimmer tiefmatt) und DC (Schwarz tiefmatt)
- inklusive korrosionsfreiem HEWI Befestigungsmaterial
- Batterien (AA 1,5 V / 4 Stück) nicht im Lieferumfang enthalten

HEWI SENSORIC 



BESTELLANGABEN

Bestellnummer

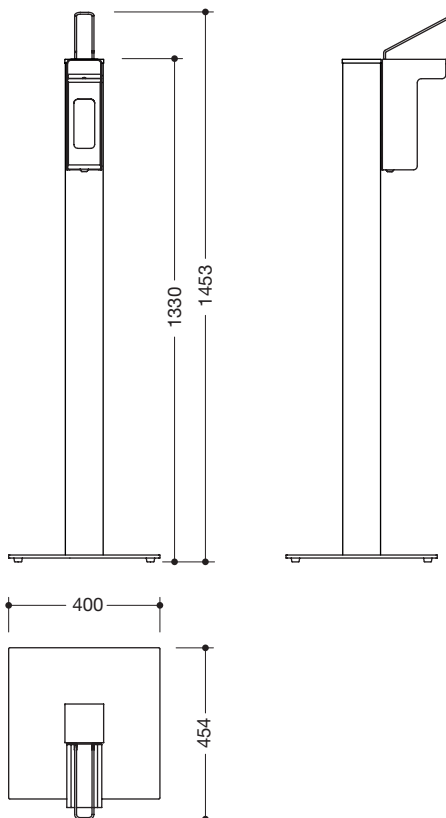

- Grundkörper
- Blende



Neu 900.06.012XA

Neu 900.06.01260

HEWI Desinfektionsspender Säule

- bestehend aus Desinfektionsspender und Säule
- Säule mit kantigem Grundkörper
- enthält den Desinfektionsmittelspender 900.06.002...
- Blende vorn aus hochwertigem Edelstahl, mit Sichtfenster
- zur Dosierung von alkoholischen Handdesinfektionsmitteln oder Flüssigseifen
- für 1000 ml Euro Standardflaschen (Euronorm)
- einfaches Auswechseln der Einwegflasche von vorne
- Spender mit langem Bedienhebel, abschließbar
- Dosiermenge mehrstufig einstellbar: 0,7 ml, 1,0 ml, 1,2 ml, 1,5 ml (in Abhängigkeit von der Viskosität des Füllgutes)
- Dosierpumpe aus Edelstahl
- kompatibel mit Hygieneverpackungen (kollabierende Flasche mit Wegwerfpumpe)
- Spender und Pumpe spülmaschinengeeignet und autoklavierbar bis 134 °C, 3 bar
- inkl. 1000 ml Leerbehälter zur freien Wiederbefüllung
- Set: 1453 mm hoch, 454 mm tief, 400 mm breit
- inklusive korrosionsfreiem HEWI Befestigungsmaterial
- Säule aus hochwertigem Edelstahl, matt geschliffen, Gewicht ca. 21 kg
- Spender aus hochwertigem Edelstahl, matt geschliffen, Blende Weiß pulverlackiert
- Säule aus Aluminium, mit Stahlfuß, pulverbeschichtet, Gewicht ca. 15 kg
- Grundkörper und Blende des Spenders aus hochwertigem Edelstahl, pulverbeschichtet in den HEWI Farben DX (Weiß tiefmatt), SC (Dunkelgrau Perlglimmer tiefmatt) und DC (Schwarz tiefmatt)



MATERIAL | OBERFLÄCHE

- ...60 DX Weiß tiefmatt
- ...60 SC Dunkelgrau Perlglimmer tiefmatt
- ...60 DC Schwarz tiefmatt



HEWI SENSORIC

- Spender
- Grundkörper



HEWI SENSORIC

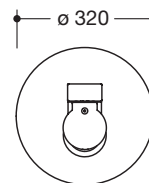
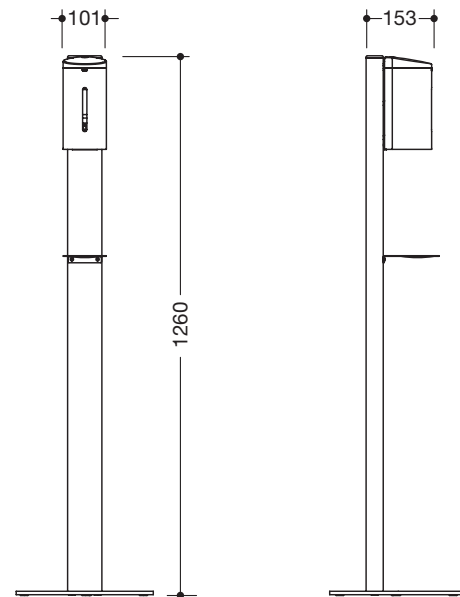

HEWI SENSORIC Desinfektionsspender Säule basic

- bestehend aus Desinfektionsspender, Tropfschale und Säule
- zur Aufnahme von handelsüblichem Desinfektionsmittel, Desinfektionsgel und Flüssigseife
- Säule aus Aluminium mit kantigem Grundkörper, schwarz pulverbeschichtet
- 1260 mm hoch, Bodenplatte \varnothing 320 mm, Gewicht ca. 8 kg
- Spender mit zylindrischem Grundkörper
- mit Innenbehälter zur freien Befüllung, Füllmenge 650 ml
- frontale Füllstandsanzeige
- berührungslose Desinfektionsmittelausgabe
- Schutz gegen Missbrauch durch Verriegelung
- mit Tropfschale zum Auffangen von abtropfendem Desinfektionsmittel
- Batteriebetrieb mit AA 1,5 V / 6 Stück (Erstbestückung im Lieferumfang enthalten)
- mit Desinfektionsmittelspender 950.06.102XA
- Spender aus hochwertigem Edelstahl, matt geschliffen
- mit Desinfektionsmittelspender 950.06.10201
- Spender aus hochwertigem Edelstahl, matt schwarz pulverbeschichtet

Neu 950.06.103XA

Neu 950.06.10301

BESTELLANGABEN

Bestellnummer

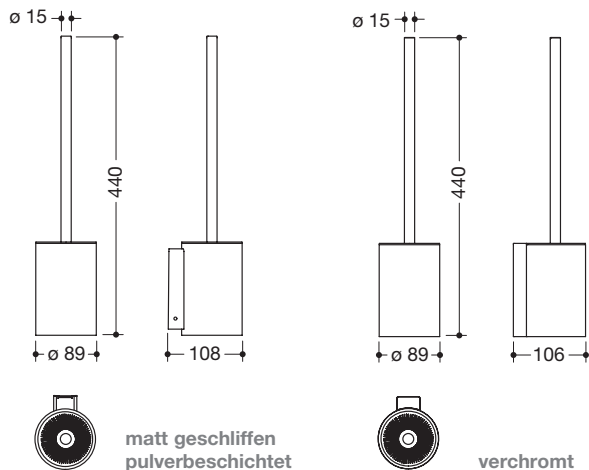

HEWI WC-Bürstengarnitur

- bestehend aus Halter, WC-Bürstentopf und WC-Bürste
- Auswechseln des Bürstenkopfes durch Bajonettverschluss
- schwarzer Innenbehälter zur Reinigung herausnehmbar
- zur Wandmontage, verdeckte Befestigung
- inkl. korrosionsfreiem HEWI Befestigungsmaterial

900.20.000XA

- aus hochwertigem Edelstahl, Oberfläche matt geschliffen
- ø 89 mm, 440 mm hoch, 108 mm tief

900.20.00040

- aus Metall, hochwertig verchromt
- ø 89 mm, 440 mm hoch, 106 mm tief

Neu 900.20.00060

- aus hochwertigem Edelstahl, pulverbeschichtet in den HEWI Farben DX (Weiß tiefmatt), SC (Dunkelgrau Perlglimmer tiefmatt) und DC (Schwarz tiefmatt)
- ø 89 mm, 440 mm hoch, 108 mm tief

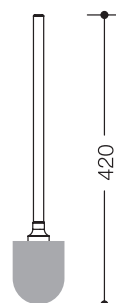

HEWI WC-Bürste

- Bürstenstiel mit auswechselbarem Bürstenkopf
- einfaches Auswechseln des Bürstenkopfes durch Bajonettverschluss
- 420 mm lang, ø 76 mm

805.20.020

- Bürstenstiel aus hochwertigem Edelstahl, Oberfläche matt geschliffen
- Bürstenstiel verchromt

100.20.01040

- Bürstenstiel pulverbeschichtet in den HEWI Farben DX (Weiß tiefmatt), SC (Dunkelgrau Perlglimmer tiefmatt) und DC (Schwarz tiefmatt)

Neu 900.20.01060



MATERIAL | OBERFLÄCHE

- XA Chr
- ...60 DX Weiß tiefmatt
- ...60 SC Dunkelgrau Perlglimmer tiefmatt
- ...60 DC Schwarz tiefmatt

ERSATZTEILE



921050

HEWI Bürstenkopf

- zum einfachen Austausch an WC-Bürste durch Bajonettverschluss
- mit Borsten in Anthrazitgrau, ø 76 mm

921051

- Verpackungseinheit 1 Stück

921052

- Verpackungseinheit 5 Stück
- Verpackungseinheit 25 Stück

Bestellnummer

Abmessungen in mm / Beschreibung



900.21.000XA
900.21.00040
Neu 900.21.00060

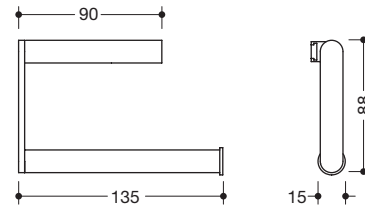

HEWI WC-Papierhalter

- U-förmiger Halter, nach rechts geöffnet
- aus hochwertigem Edelstahl, klappbar
- 135 mm breit, 88 mm hoch, ø 15 mm
- zur Wandmontage, verdeckte Befestigung
- inkl. korrosionsfreiem HEWI Befestigungsmaterial

- matt geschliffen
- verchromt
- pulverbeschichtet in den HEWI Farben DX (Weiß tiefmatt), SC (Dunkelgrau Perlglimmer tiefmatt) und DC (Schwarz tiefmatt)



900.21.004XA
900.21.00440
Neu 900.21.00460

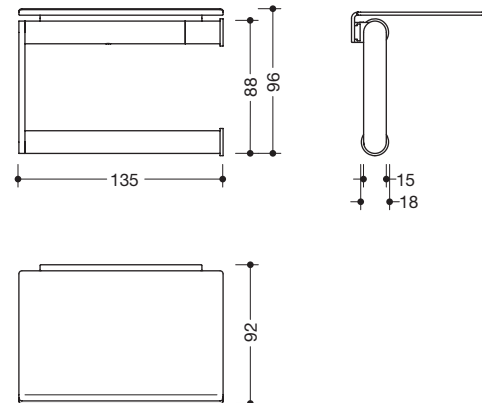

HEWI WC-Papierhalter mit Ablage

- U-förmiger Halter mit Ablage, nach rechts geöffnet
- klappbar
- aus hochwertigem Edelstahl
- 135 mm breit, 96 mm hoch, ø 15 mm
- Ablage 135 mm breit, 92 mm tief
- zur Wandmontage, verdeckte Befestigung
- inklusive korrosionsfreiem HEWI Befestigungsmaterial

- matt geschliffen
- verchromt
- pulverbeschichtet in den HEWI Farben DX (Weiß tiefmatt), SC (Dunkelgrau Perlglimmer tiefmatt) und DC (Schwarz tiefmatt)

BESTELLANGABEN

Bestellnummer

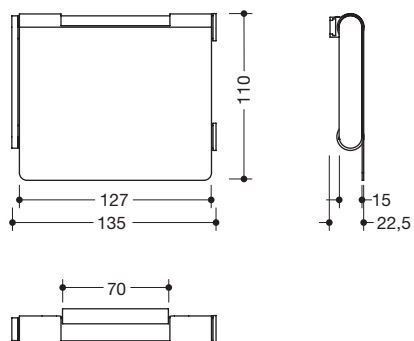

HEWI WC-Papierhalter mit Deckel

- U-förmiger Halter mit Deckel, nach rechts geöffnet
- klappbar
- aus hochwertigem Edelstahl
- 135 mm breit, 110 mm hoch, ø 15 mm
- zur Wandmontage, verdeckte Befestigung
- inklusive korrosionsfreiem HEWI Befestigungsmaterial

- matt geschliffen
- verchromt
- pulverbeschichtet in den HEWI Farben DX (Weiß tiefmatt), SC (Dunkelgrau Perlglimmer tiefmatt) und DC (Schwarz tiefmatt)

900.21.005XA
900.21.00540
Neu 900.21.00560

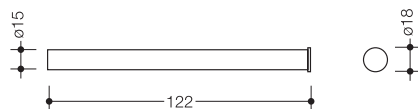

HEWI Reservepapierhalter

- zylindrischer Halter
- 122 mm lang, ø 15 mm
- zur Wandmontage, verdeckte Befestigung
- inkl. korrosionsfreiem HEWI Befestigungsmaterial (BM1221, siehe Register Befestigungen Seite 649)

- aus hochwertigem Edelstahl, Oberfläche matt geschliffen
- aus Metall, hochwertig verchromt
- aus Metall, Oberfläche pulverbeschichtet in den HEWI Farben DX (Weiß tiefmatt), SC (Dunkelgrau Perlglimmer tiefmatt) und DC (Schwarz tiefmatt)

162.21.300XA
162.21.30040
Neu 162.21.30060



MATERIAL | OBERFLÄCHE

- ☑ ...60 DX Weiß tiefmatt
- XA Chr ...60 SC Dunkelgrau Perlglimmer tiefmatt
- ...60 DC Schwarz tiefmatt

Bestellnummer

Abmessungen in mm / Beschreibung

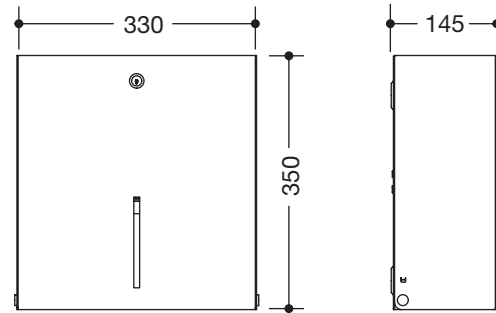
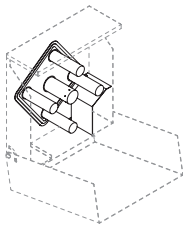

900.21.001XA
Neu 900.21.00160

900.21.E01

HEWI WC-Großrollenhalter

- zur Aufnahme von einer handelsüblichen WC-Großrolle in den Durchmessern von 250 - 320 mm
- Füllstandsanzeige vorne
- zur Wandmontage, Schutz gegen Missbrauch durch Verriegelung
- 330 mm breit, 350 mm hoch und 145 mm tief
- aus hochwertigem Edelstahl
- Abrisskante aus Edelstahl
- Erweiterung durch Karussell 900.21.E01 möglich
- inklusive korrosionsfreiem HEWI Befestigungsmaterial

- matt geschliffen
- pulverbeschichtet in den HEWI Farben DX (Weiß tiefmatt), SC (Dunkelgrau Perlglimmer tiefmatt) und DC (Schwarz tiefmatt)

HEWI Karussell

- zur Umrüstung von WC-Großrollenhalter auf WC-Vierfachrollenhalter
- optional erhältlich

BESTELLANGABEN

Bestellnummer

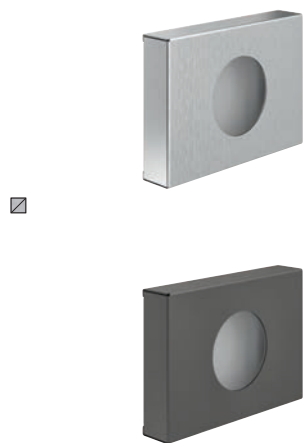

Neu 900.06.011XA
Neu 900.06.01160

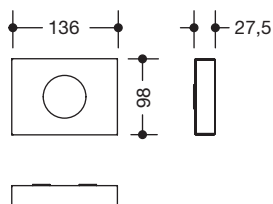

HEWI Hygienebeutelspender

- zur Auf- und Entnahme handelsüblicher Hygienebeutel aus Kunststoff (max. Packungsgröße L 130 x B 90 x H 20 mm)
- zur Wandmontage
- 136 mm breit, 98 mm hoch und 27,5 mm tief
- aus hochwertigem Edelstahl
- inklusive korrosionsfreiem HEWI Befestigungsmaterial
- matt geschliffen
- pulverbeschichtet in den HEWI Farben DX (Weiß tiefmatt), SC (Dunkelgrau Perlglimmer tiefmatt) und DC (Schwarz tiefmatt)



Neu 900.05.005XA
Neu 900.05.00560

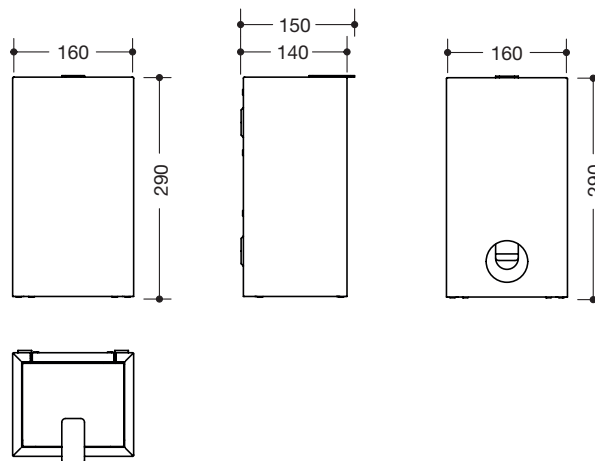

HEWI Hygieneabfallbehälter

- Fassungsvermögen ca. 6l, zur Wandmontage
- unsichtbare, integrierte Beutelhalterung mit Ausziehfunktion zur vereinfachten Einhängung und Entnahme des Beutels
- Deckel mit Hebelasche
- 160 mm breit, 290 mm hoch und 140 mm tief
- aus hochwertigem Edelstahl
- inklusive korrosionsfreiem HEWI Befestigungsmaterial
- matt geschliffen
- pulverbeschichtet in den HEWI Farben DX (Weiß tiefmatt), SC (Dunkelgrau Perlglimmer tiefmatt) und DC (Schwarz tiefmatt)



Neu 900.05.006XA
Neu 900.05.00660

HEWI Hygienekombination

- dto., mit integrierter Aufnahme für handelsübliche Hygienebeutel aus Kunststoff (max. Packungsgröße L 130 x B 90 x H 20 mm)
- matt geschliffen
- pulverbeschichtet in den HEWI Farben DX (Weiß tiefmatt), SC (Dunkelgrau Perlglimmer tiefmatt) und DC (Schwarz tiefmatt)

MATERIAL | OBERFLÄCHE

BESTELLANGABEN

- ☒ █ █ █ ...60 DX Weiß tiefmatt
- XA Chr █ █ █ ...60 SC Dunkelgrau Perlglimmer tiefmatt
- █ █ █ ...60 DC Schwarz tiefmatt

Bestellnummer

Bestellnummer

Abmessungen in mm / Beschreibung

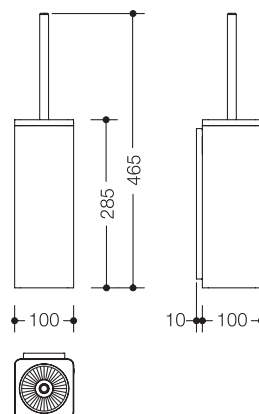

805.20.200

HEWI WC-Bürstengarnitur

- kubischer Grundkörper aus hochwertigem Edelstahl mit eingerücktem Wandsöckel, Oberfläche matt geschliffen
- Einsatz konisch zulaufend und zur Reinigung herausnehmbar
- mit Innenreservoir zur Aufnahme von Desinfektionsmitteln
- Bürstenstiel aus Edelstahl, einfaches Auswechseln des Bürstenkopfes durch Bajonettverschluss
- 100 mm breit, Behälter 285 mm hoch und 110 mm tief
- zur Wandmontage
- Einsatz aus hochwertigem Polyamid in den HEWI Farben 90 (Tiefschwarz), 92 (Anthrazitgrau), 98 (Signalweiß) oder 99 (Reinweiß)

Bei Bestellung bitte Farbe angeben.

805.20.020

HEWI WC-Bürste

- Bürstenstiel mit auswechselbarem Bürstenkopf
- einfaches Auswechseln des Bürstenkopfes durch Bajonettverschluss
- Bürstenstiel aus hochwertigem Edelstahl, Oberfläche matt geschliffen
- 420 mm lang, ø 76 mm

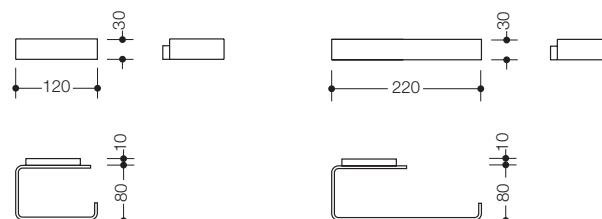

805.21.500

HEWI WC-Papierhalter

- rechtwinklig gebogener, U-förmiger Halter mit eingerücktem Wandsöckel
- feststehende Wandmontage, 120 mm breit, 90 mm tief
- aus hochwertigem 4 mm Edelstahlband, Oberfläche matt geschliffen



805.21.550

HEWI WC-Papierhalter, zweifach

- rechtwinklig gebogener, U-förmiger Halter mit eingerücktem Wandsöckel
- feststehende Wandmontage
- 220 mm breit und 90 mm tief
- aus hochwertigem 4 mm Edelstahlband, Oberfläche matt geschliffen

MATERIAL | OBERFLÄCHE | FARBE

Edelstahl
matt geschliffen

Polyamid (Funktionselemente)

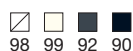

ERSATZTEILE



921050
921051
921052

HEWI Bürstenkopf

- zum einfachen Austausch an WC-Bürste durch Bajonettverschluss
- mit Borsten in Anthrazitgrau, ø 76 mm

- Verpackungseinheit 1 Stück
- Verpackungseinheit 5 Stück
- Verpackungseinheit 25 Stück



805.21.600

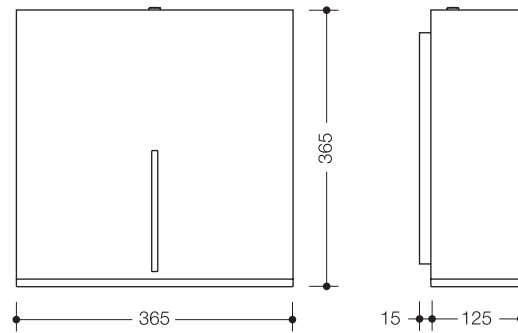

HEWI WC-Großrollenhalter

- zur Aufnahme von einer handelsüblichen WC-Großrolle in den Durchmessern von 250 – 320 mm
- integrierte Rollenbremse
- Füllstandsanzeige
- Schutz gegen Missbrauch durch Verriegelung
- zur Wandmontage
- 365 mm breit, 365 mm hoch und 140 mm tief
- aus hochwertigem Edelstahl, Oberfläche matt geschliffen
- Entnahmeöffnung und Abrisskante aus hochwertigem Polyamid in den HEWI Farben 90 (Tiefschwarz), 92 (Anthrazitgrau), 98 (Signalweiß) oder 99 (Reinweiß)



805.05.200

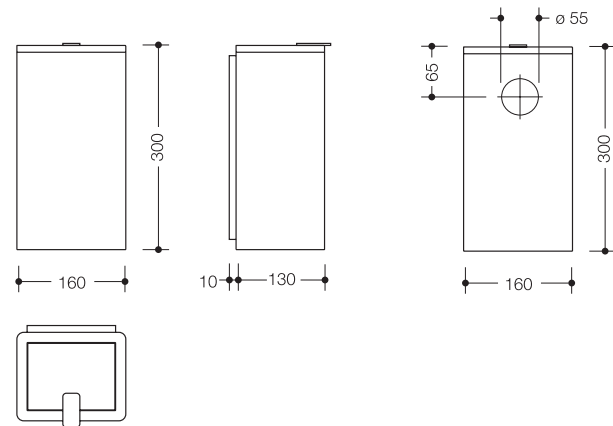

HEWI Hygieneabfallbehälter

- Fassungsvermögen ca. 6 l
- unsichtbare, integrierte Beutelhalterung
- Deckel mit Hebelasche
- 160 mm breit, 300 mm hoch und 140 mm tief
- zur Wandmontage
- Behälter und Deckel aus hochwertigem Edelstahl, Oberfläche matt geschliffen
- Einwurföffnung aus hochwertigem Polyamid in den HEWI Farben 90 (Tiefschwarz), 92 (Anthrazitgrau), 98 (Signalweiß) oder 99 (Reinweiß)



805.05.210

HEWI Hygienekombination

- dto., mit integrierter Aufnahme für Hygienebeutelbox

MATERIAL | OBERFLÄCHE | FARBE

Edelstahl
matt geschliffen

Polyamid (Funktionselemente)



Bestellnummer

Abmessungen in mm / Beschreibung

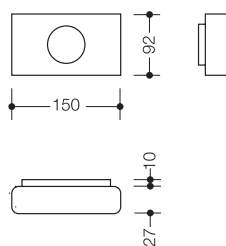

805.06.700

HEWI Hygienebeutelspender

- zur Aufnahme und Entnahme von handelsüblichen Hygienebeuteln aus Kunststoff
- zur Wandmontage
- 150 mm breit, 92 mm hoch und 37 mm tief
- aus hochwertigem Edelstahl, Oberfläche matt geschliffen

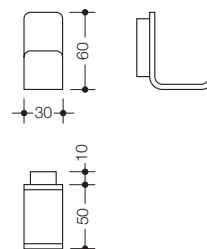
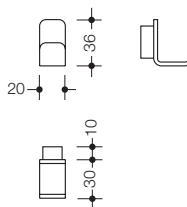

805.90.100

805.90.110

HEWI Einzelhaken

- rechtwinklig gebogener Haken mit kubischen Radien und eingerücktem Wandsockel
- inklusive korrosionsfreiem HEWI Befestigungsmaterial
- 20 mm breit, 36 mm hoch und 40 mm tief
- aus hochwertigem 3 mm Edelstahlband, Oberfläche matt geschliffen
- 30 mm breit, 60 mm hoch und 60 mm tief,
- aus hochwertigem 4 mm Edelstahlband, Oberfläche matt geschliffen

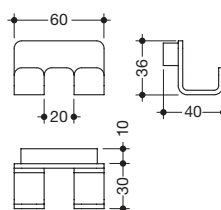

805.90.120

HEWI Doppelhaken

- rechtwinklig gebogene Haken mit kubischen Radien und eingerücktem Wandsockel
- 60 mm breit, 36 mm hoch und 40 mm tief
- aus hochwertigem 3 mm Edelstahlband, Oberfläche matt geschliffen
- inklusive korrosionsfreiem HEWI Befestigungsmaterial

BESTELLANGABEN

Bestellnummer
Farbe (Funktionselemente)



100.20.10045

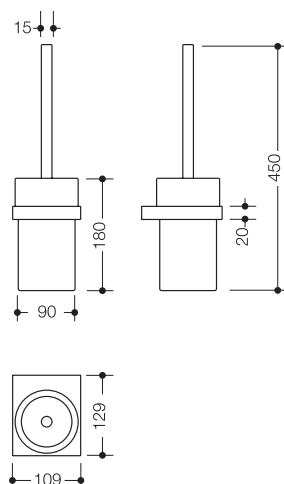

HEWI WC-Bürstengarnitur

- bestehend aus WC-Bürste, Bürstenglas und Halter
- mit Schutzring aus flexiblem Polyethylen für eine sichere, definierte Position und gegen Beschädigungen des Bürstenglases
- Auswechseln des Bürstenkopfes durch Bajonettverschluss
- zur Wandmontage, verdeckte Befestigung
- 109 mm breit, 450 mm hoch und 129 mm tief
- Halter und Bürstenstiel aus Metall, verchromt
- rundes Bürstenglas aus hochwertigem, satinierten Kristallglas
- inkl. korrosionsfreiem HEWI Befestigungsmaterial

100.20.01040

HEWI WC-Bürste

- Bürstenstiel aus Metall, verchromt
- Bürstenkopf aus schwarzem Polyamid, Borsten in anthrazitgrau
- einfaches Auswechseln des Bürstenkopfes durch Bajonettverschluss
- 420 mm lang, ø 76 mm



100.21.10040

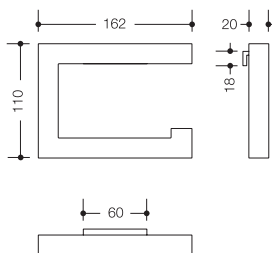

HEWI WC-Papierhalter

- U-förmiger, nach rechts geöffneter WC-Papierhalter aus Vierkantprofil
- klappbar, zur Wandmontage, verdeckte Befestigung
- 162 mm breit und 110 mm hoch, □ 20 mm
- aus Metall, verchromt, inkl. korrosionsfreiem HEWI Befestigungsmaterial

MATERIAL | OBERFLÄCHE

Metall
hochwertig verchromt

ERSATZTEILE



921050
921051
921052

HEWI Bürstenkopf

- zum einfachen Austausch an WC-Bürste durch Bajonettverschluss
- mit Borsten in anthrazitgrau, ø 76 mm
- Verpackungseinheit 1 Stück
- Verpackungseinheit 5 Stück
- Verpackungseinheit 25 Stück

Bestellnummer

Abmessungen in mm / Beschreibung



100.21.20040

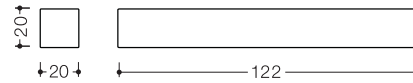

HEWI Reservepapierhalter

- zur Wandmontage, verdeckte Befestigung
- 122 mm tief, □ 20 mm
- aus Metall, verchromt
- inkl. korrosionsfreiem HEWI Befestigungsmaterial



100.90.01040

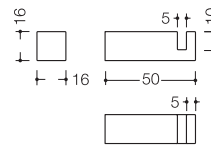

HEWI Haken

- zur Wandmontage, verdeckte Befestigung
- 50 mm tief, □ 16 mm
- aus Metall, verchromt
- inkl. korrosionsfreiem HEWI Befestigungsmaterial



100.90.02040

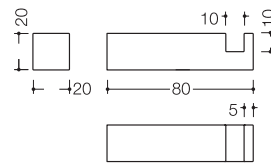

HEWI Haken

- zur Wandmontage, verdeckte Befestigung
- 80 mm tief, □ 20 mm
- aus Metall, verchromt
- inkl. korrosionsfreiem HEWI Befestigungsmaterial.



100.90.03040

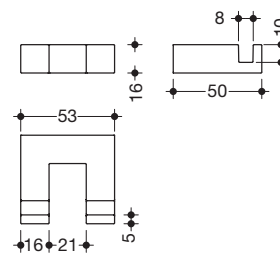

HEWI Doppelhaken

- zur Wandmontage, verdeckte Befestigung
- 50 mm tief, 53 mm breit
- aus Metall, verchromt
- inkl. korrosionsfreiem HEWI Befestigungsmaterial

BESTELLANGABEN

QUERVERWEISE

Bestellnummer

← weitere Produkte System 100 Seite 50

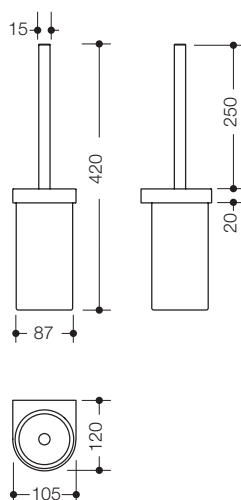

800.20.10041

800.20.10045

100.20.01040

HEWI WC-Bürstengarnitur

- mit Schutzring aus Kunststoff für eine sichere, definierte Position und gegen Beschädigungen des Bürstenbehälters
- Auswechseln des Bürstenkopfes durch Bajonettverschluss
- zur Wandmontage, verdeckte Befestigung
- 105 mm breit, 420 mm hoch und 120 mm tief
- Halter aus Metall, hochwertig verchromt
- WC-Bürste mit verchromtem Griff und auswechselbarem Bürstenkopf aus schwarzem Polyamid, Borsten in Anthrazitgrau
- inkl. korrosionsfreiem HEWI Befestigungsmaterial

- zylindrischer Bürstenbehälter aus hochwertigem Polyamid in HEWI Farbe 98 (Signalweiß)

- Bürstenbehälter aus satiniertem Kristallglas

HEWI WC-Bürste

- WC-Bürste mit auswechselbarem Bürstenkopf, \varnothing 76 mm,
- Bürstenkopf aus schwarzem Polyamid, Borsten in Anthrazitgrau,
- einfaches Auswechseln des Bürstenkopfes durch Bajonettverschluss
- mit verchromtem Griff

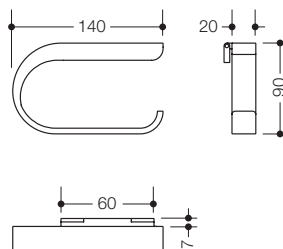

800.21.11040

HEWI WC-Papierhalter, klappbar

- U-förmiger, nach rechts geöffneter WC-Papierhalter
- klappbar, zur Wandmontage, verdeckte Befestigung
- 140 mm breit, 90 mm hoch und 27 mm tief
- aus Metall, hochwertig verchromt
- inkl. korrosionsfreiem HEWI Befestigungsmaterial

MATERIAL | OBERFLÄCHE

Metall
hochwertig verchromt

ERSATZTEILE



921050

921051

921052

HEWI Bürstenkopf

- zum einfachen Austausch an WC-Bürste durch Bajonettverschluss
- mit Borsten in Anthrazitgrau, \varnothing 76 mm

- Verpackungseinheit 1 Stück

- Verpackungseinheit 5 Stück

- Verpackungseinheit 25 Stück

Bestellnummer

Abmessungen in mm / Beschreibung



800.21.10040

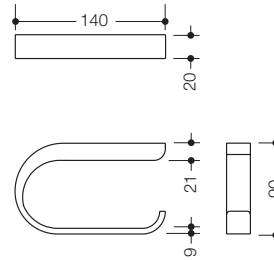

HEWI WC-Papierhalter

- starre Ausführung, zur Wandmontage, verdeckte Befestigung
- 140 mm breit, 20 mm hoch und 90 mm tief
- aus Metall, hochwertig verchromt
- inkl. korrosionsfreiem HEWI Befestigungsmaterial



800.21.30040

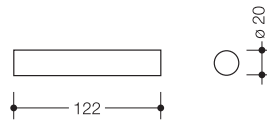

HEWI Reservepapierhalter

- zur Wandmontage, verdeckte Befestigung
- ø 20 mm, 122 mm tief
- aus Metall, hochwertig verchromt
- inkl. korrosionsfreiem HEWI Befestigungsmaterial



800.90.01040
800.90.02040

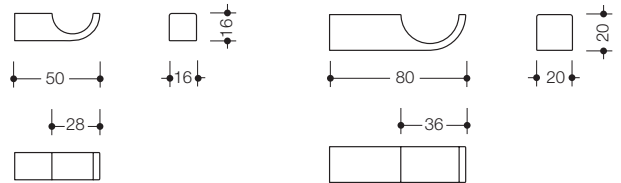

HEWI Haken

- zur Wandmontage, verdeckte Befestigung
- aus Metall, hochwertig verchromt
- inkl. korrosionsfreiem HEWI Befestigungsmaterial
- 15 x 15 mm, 50 mm tief
- 20 x 20 mm, 80 mm tief



800.90.06040

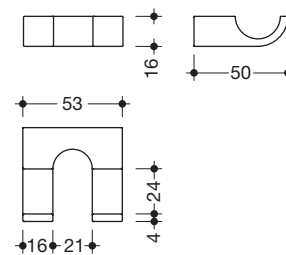

HEWI Doppelhaken

- zur Wandmontage, verdeckte Befestigung
- 50 mm tief, 53 mm breit, aus Metall, hochwertig verchromt
- inklusive korrosionsfreiem HEWI Befestigungsmaterial

BESTELLANGABEN

Bestellnummer

Bestellnummer

Abmessungen in mm / Beschreibung

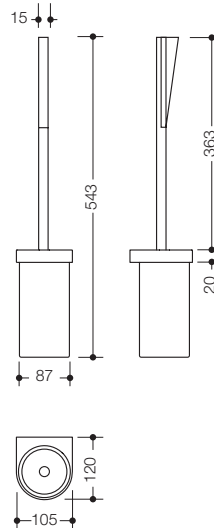

800.20.20091

800.20.20099

800.20.20090

HEWI WC-Bürstengarnitur (BFW)

- langer Bürstenstiel mit ergonomischem Griff erleichtert die Handhabung
- Auswechseln des Bürstenkopfes durch Bajonettverschluss
- zur Wandmontage, verdeckte Befestigung
- 105 mm breit, 543 mm hoch, 120 mm tief
- Halter, zylindrischer Bürstenbehälter und Bürstenstiel aus hochwertigem Polyamid
- Bürstenkopf aus schwarzem Polyamid, Borsten in Anthrazitgrau
- inkl. korrosionsfreiem HEWI Befestigungsmaterial

- Halter und Bürstenstiel in HEWI Farbe 98 (Signalweiß)
- Bürstenbehälter und Griffstück in ausgewählten HEWI Farben

- Halter und Bürstenstiel in HEWI Farbe 99 (Reinweiß)
- Bürstenbehälter und Griffstück in ausgewählten HEWI Farben

- WC-Bürstengarnitur komplett in HEWI Farbe 98 (Signalweiß) oder 99 (Reinweiß), Griffstück Schwarz

Bei Bestellung bitte Farbe angeben.

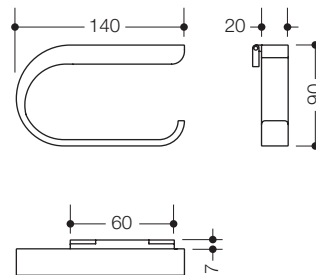

800.21.11090

HEWI WC-Papierhalter, klappbar

- zur Wandmontage, verdeckte Befestigung
- 140 mm breit, 90 mm hoch und 27 mm tief
- aus hochwertigem Polyamid in den HEWI Farben 98 (Signalweiß) oder 99 (Reinweiß), bitte bei Bestellung angeben
- inkl. korrosionsfreiem HEWI Befestigungsmaterial

ERSATZTEILE | ERGÄNZUNGSPRODUKTE



HEWI Bürstenkopf

- 921050 VE1
- 921051 VE5
- 921052 VE25



800.20.01091

800.20.01099

800.20.01090

HEWI WC-Bürste

- Bürstenkopf aus schwarzem Polyamid, ø 76 mm, Borsten Anthrazitgrau
- Bürstenkopf einfach austauschbar durch Bajonettverschluss
- 540 mm lang, Griffstück 140 mm lang, in allen HEWI Farben
- Bürstenstiel aus hochwertigem Polyamid in HEWI Farbe 98 (Signalweiß)
- Bürstenstiel in HEWI Farbe 99 (Reinweiß)
- Bürstenstiel in HEWI Farbe 98 (Signalweiß) oder 99 (Reinweiß), Griffstück Schwarz

Bei Bestellung bitte Farbe angeben.

Bestellnummer

Abmessungen in mm / Beschreibung



800.90.01090

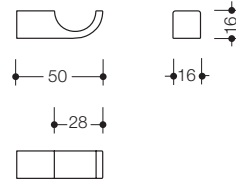

HEWI Haken

- zur Wandmontage, verdeckte Befestigung, 50 mm tief
- aus hochwertigem Polyamid in 16 HEWI Farben
- inkl. korrosionsfreiem HEWI Befestigungsmaterial

Bei Bestellung bitte Farbe angeben.



800.90.02090

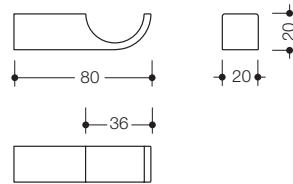

HEWI Haken

- zur Wandmontage, verdeckte Befestigung, 80 mm tief
- aus hochwertigem Polyamid in 16 HEWI Farben
- inkl. korrosionsfreiem HEWI Befestigungsmaterial

Bei Bestellung bitte Farbe angeben.

MATERIAL | FARBE

BESTELLANGABEN

Polyamid

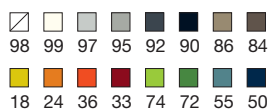

Bestellnummer
Farbe

Bestellnummer

Abmessungen in mm / Beschreibung

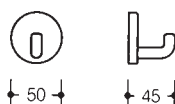

800.90.03091

HEWI Einzelhaken

- diebstahlgeschützt durch verdeckte Verschraubung
- 45 mm tief, Rosette ø 50 mm
- aus hochwertigem Polyamid

800.90.03099

- Rosettenkappe in HEWI Farbe 98 (Signalweiß)
- Haken in 16 HEWI Farben
- Rosettenkappe in HEWI Farbe 99 (Reinweiß)
- Haken in 16 HEWI Farben

Bei Bestellung bitte Farbe angeben. Lieferung ohne Schrauben und Dübel.

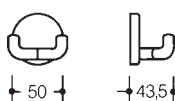

800.90.04091

HEWI Doppelhaken

- diebstahlgeschützt durch verdeckte Verschraubung
- 43,5 mm tief, Rosette ø 50 mm
- aus hochwertigem Polyamid

800.90.04099

- Rosettenkappe in HEWI Farbe 98 (Signalweiß)
- Haken in 16 HEWI Farben
- Rosettenkappe in HEWI Farbe 99 (Reinweiß)
- Haken in 16 HEWI Farben

Bei Bestellung bitte Farbe angeben. Lieferung ohne Schrauben und Dübel.

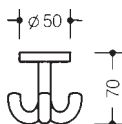

800.90.05091

HEWI Dreifachhaken

- drehbarer Haken mit Befestigungsrosette
- zum Aufschrauben von unten mit 4 mm Senkschrauben
- zum Durchschrauben von oben mit M4-Gewindeschrauben und Vierkantmuttern
- 70 mm hoch, Rosette ø 50 mm
- aus hochwertigem Polyamid

800.90.05099

- Rosettenkappe in HEWI Farbe 98 (Signalweiß)
- Hakenteil in 16 HEWI Farben
- Rosettenkappe in HEWI Farbe 99 (Reinweiß)
- Hakenteil in 16 HEWI Farben

Bei Bestellung bitte Farbe angeben. Lieferung ohne Schrauben und Dübel.

MATERIAL | FARBE

Polyamid

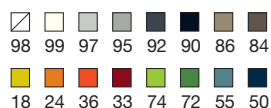

BESTELLANGABEN

Bestellnummer
Farbe

QUERVERWEISE

← Tabelle mit Haken nach Größe Seite 333

Bestellnummer

Abmessungen in mm / Beschreibung



850.350

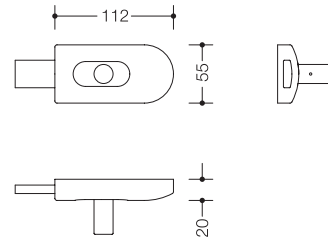

HEWI Verriegelung ohne Gegenhalter
 · zur Verriegelung für Trennwandanlagen
 · ohne Frei-Besetzt-Anzeige
 · aus hochwertigem Polyamid



850.300

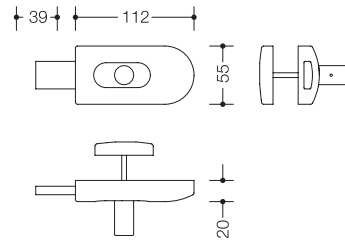

HEWI Verriegelung ohne Gegenhalter
 · zur Verriegelung für Trennwandanlagen
 · mit Frei-Besetzt-Anzeige FBM
 · aus hochwertigem Polyamid

Türstärke bitte angeben.



850.301

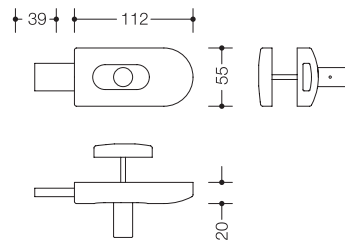

HEWI Verriegelung ohne Gegenhalter
 · zur Verriegelung für Trennwandanlagen
 · mit Frei-Besetzt-Anzeige FBD und durchgehendem Messingstift
 · aus hochwertigem Polyamid

Türstärke bitte angeben.



850.500

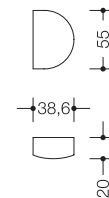

HEWI Gegenhalter
 · für Verriegelung, aus hochwertigem Polyamid

ERGÄNZUNGSPRODUKT



BL850.300
HEWI Bohrlehre
 · für Verriegelung 850.3... und zum Einstellen von 3 mm Spalt bei der Bänder Montage

ERSATZTEIL

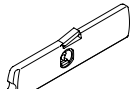

39194
HEWI Riegel
 · für Verriegelungen 850.3...
 · aus hochw. schwarzem POM, glasfaserverstärkt

BESTELLANGABEN

Bestellnummer
Farbe

Hinweis
 Bei Verriegelungen bitte Tür- bzw. Trennwandstärke angeben.
 Türstärke 13 - 30 mm möglich.

Bestellnummer

Abmessungen in mm / Beschreibung



550KRKIGA

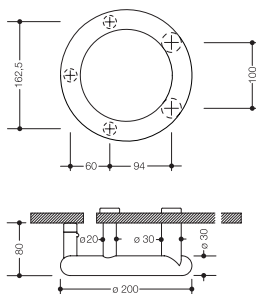

HEWI Griff ø 30 mm

- für Kindergarten Trennwandsysteme
- aus hochwertigem Polyamid, Achsmaß 100 mm
- mit 4 Befestigungspunkten und schwarzem Puffer
- Lieferung inkl. rückseitiger Befestigung mit Blindrosetten ø 30 mm
- Bohrung in Tür ø 12 mm
- Montagewerkzeug Sechskantschlüssel SW8

Türstärke bitte angeben.



550.23T.41

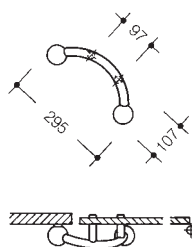

HEWI Griff

- für Kindergarten Trennwandsysteme
- aus hochwertigem Polyamid
- Griff ø 23 mm, Kugeln ø 55 mm
- mit schwarzen Puffern
- Lieferung inkl. Befestigungsart BA20.4 (siehe unten)

Türstärke bitte angeben.

Lieferbar in allen Farbkombinationen (siehe Ausklapper hinten).

Beispiel:

Griff in Farbe 98 (Signalweiß), Kugeln in Farbe 74 (Apfelgrün).

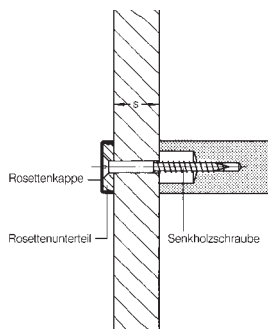

BA20.4

HEWI Befestigungsart 20.4

- für Griff 550.23T.41
- zur Verschraubung von der Rückseite mit Blindrosette an Trennwandsystemen
- Lieferung inkl. Schrauben (Schraubenlänge = Türstärke + 35 mm)

MATERIAL | FARBE

Polyamid

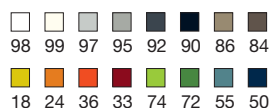

BESTELLANGABEN

Bestellnummer

Farbe

Ggf. Farbkombination

Ggf. Türstärke

Ggf. Achsmaß/Grifflänge

Für 550KRKIGA und 550.23T41 entfällt die Farbe 24 (Orange) zum 31.03.2023

Bestellnummer

Abmessungen in mm / Beschreibung

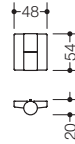

B9505.50L
B9505B.50L
B9505.50R
B9505B.50R

HEWI Aufschraubband

- für ungefälzte Türen (bis 40 kg) in Holz-, Stahl- oder Aluminiumzargen
- mit tragendem Stahlgerüst aus verzinktem Stahlblech, wartungsfreien Polyamidgleitlagern und Polyamidkappen zur Abdeckung der Schrauben

- DIN links, aus hochwertigem Polyamid
- DIN links, aus hochwertigem, mattem Polyamid
- DIN rechts, aus hochwertigem Polyamid
- DIN rechts, aus hochwertigem, mattem Polyamid

HEWI Ausgleichsfußscheibe

- zum Ausgleich bei vor- oder zurückspringender Tür, 1 mm dick
- aus hochwertigem Polyamid
- aus hochwertigem, mattem Polyamid

AF50.1
AF50.1B

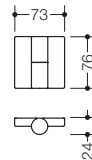

B9505.75LK
B9505B.75LK
B9505.75RK
B9505B.75RK

HEWI Aufschraubband

- für ungefälzte Türen (bis 80 kg) in Holz-, Stahl- oder Aluminiumzargen
- mit tragendem Stahlgerüst aus verzinktem Stahlblech, wartungsfreien Polyamidgleitlagern und Polyamidkappen zur Abdeckung der Schrauben

- DIN links, aus hochwertigem Polyamid
- DIN links, aus hochwertigem, mattem Polyamid
- DIN rechts, aus hochwertigem Polyamid
- DIN rechts, aus hochwertigem, mattem Polyamid

HEWI Aufschraubband (Federband)

- für Trennwandtüren (bis 25 kg), mit korrosionsgeschützter Stahleinlage

- DIN links, aus hochwertigem Polyamid
- DIN links, aus hochwertigem, mattem Polyamid
- DIN rechts, aus hochwertigem Polyamid
- DIN rechts, aus hochwertigem, mattem Polyamid

Pro Tür sind 3 Bänder erforderlich.
Beispiel: DIN links: 2 x B9505.75LK, 1 x B9505.75LF

Montagewerkzeug

- Sechskantschlüssel SW6 und SW2,5

HEWI Befestigungsmaterial für Trennwandtüren

- besteht aus 4 Senkschrauben und Messingdübeln M6
- Türstärke bis 13 mm
- Türstärke ab 13 mm

BM1182
BM1183

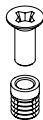

33602
AF75.2B

HEWI Ausgleichsfußscheibe, 2 mm dick

- zum Ausgleich bei vor- oder zurückspringender Tür
- aus hochwertigem Polyamid
- aus hochwertigem, mattem Polyamid

MATERIAL | FARBE

MATERIAL | FARBE

BESTELLANGABEN

Polyamid

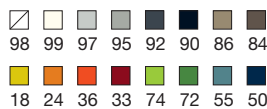

Polyamid, matt

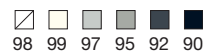

Bestellnummer
Farbe

Für Bänder entfällt die Farbe 24 (Orange) zum 31.03.2023

Allgemeine Informationen

HEWI HOTLINE

montags – donnerstags

07:00 – 17:00 Uhr

freitags

07:00 – 15:00 Uhr

Telefon: +49 5691 82-300

Telefax: +49 5691 82-493

eMail: support@hewi.de

INDEX

Serviceangebote, Entro	400 – 401
Neuheiten	402 – 403
Bestellnummernverzeichnis	404 – 439
Produktvorteile, Zertifizierungen	440
Lieferbedingungen	441
Material- und Pflegehinweise	441
Allgemeine Verkaufsbedingungen	442 – 445
Farben und Materialien	448, Klapper



Serviceangebote

BERATUNG

- Umfassende Beratung in allen Phasen der Planung über das gesamte HEWI Produktsortiment
- Aktive Ausschreibungsunterstützung
- Präsentationsunterstützung bei Bauherren und Investoren
- Bereitstellung von Produkten und Farbfächern zur Bemusterung
- Richtpreisangebote
- Klärung technischer Fragen
- Versand von Produktkatalogen oder Fachinformationen
- Unterstützung bei der Gestaltung Ihrer Ausstellung
- Wir stellen Ihnen elektronisch unsere Artikel-Stammdaten zur Verfügung

SEMINARE

- Mit den Seminarangeboten bietet HEWI umfangreiches aktuelles Wissen für Architekten und Planer – damit Sie stets auf dem ersten Stand sind!
- Barrierefreie Basis- und Aufbauseminare mit dem Alterssimulationsanzug
- Das aktuelle Seminarprogramm finden Sie auf unserer Internetseite unter:
www.hewi.de/seminare

KATALOGE UND BROSCHÜREN

- Unsere aktuellen Unterlagen stehen für Sie auf unserer Website zur Bestellung bzw. zum Download bereit unter:
www.hewi.de/broschueren

NEU ERSATZTEILE UND KOMPONENTEN DIGITAL

- Komplette Übersicht der lieferbaren BB-Ersatzteile und -Komponenten
- Die neue Unterlage steht für Sie zum Download bereit unter:
www.hewi.de/broschueren

ONLINE-KATALOG

- Im Online-Katalog finden Sie neben der allgemeinen Produktbeschreibung zusätzliche Informationen wie Ausschreibungstexte, Montageanleitungen und Isometrien.
- Den Produktkatalog finden Sie unter:
catalog.hewi.com

IHR ANSPRECHPARTNER VOR ORT

- Gerne beraten wir Sie vor Ort
- Ihren persönlichen Ansprechpartner finden Sie unter:
hewi.de/kontakt

IHR ANSPRECHPARTNER IN BAD AROLSSEN

- Gerne beraten wir Sie telefonisch oder per E-Mail
- Ihren persönlichen Ansprechpartner erfahren Sie unter:
Telefon: +49 5691 82-0
Telefax: +49 5691 82-319
E-Mail: info@hewi.de



ENTRO

ENTRO bietet modulare Lösungen für die Bereiche Handläufe, Wandschutz und Beschilderung. Langjährige Erfahrung macht ENTRO zu einem verlässlichen, starken Partner. ENTRO Produkte überzeugen durch hohe Funktionalität, zertifizierte Qualität und klare Formensprache. Die formal aufeinander abgestimmten Systeme, vielfältigen Materialien sowie differenzierte Designs ermöglichen einzigartige Gestaltungsoptionen. ENTRO Produkte sind mit allen HEWI Systemen kombinierbar und ermöglichen so eine konsequente, durchgängige Ausstattung von der Tür bis zum Sanitärbereich.

Unter www.hewi.de/handlaeufe oder in der Broschüre PR262D finden Sie ausführliche Informationen zu den Handläufen.

ENTRO ist ein HEWI Tochterunternehmen.

Hier finden Sie eine Auswahl unserer Neuheiten. Geben Sie einfach die Artikelnummer im HEWI Online-Katalog ein, um weitere Informationen zu unseren Produktlösungen wie Materialien, Maße und Sortiment zu erhalten.



Zimmergarnitur
100XPH01.1A0



Wechselgarnitur
100XPH03.1A5



Frei-Besetzt-Garnitur
100XPH02.1A0



Fenstergriffe
100XPFG.1B | 100XPFGA.1



Zimmergarnitur
270XPIX01130



Zimmergarnitur
270XPIV01130



Zimmergarnitur
270XPM06130



Fenstergriffe
270XPFG.1 | 270XPFGA.1



Zimmergarnitur
270XAH01.130

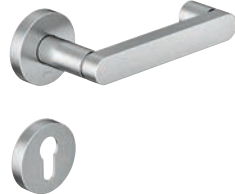

Zimmergarnitur
270XAH01.230



Zimmergarnitur
270XAH01.340



Zimmergarnitur
270XAH01.440



Panikstange
PS160XA2060 | PS160XA4060



Panikstange
PS111XA2060 | PS111XA4060



Einzelhaken
477.93.010 | 477.94B010



Doppelhaken
477.93.020 | 477.94B020



Dreifachhaken
477.93.030 | 477.94B030



Einzelcube mit elastischem
Haken M20.01.003

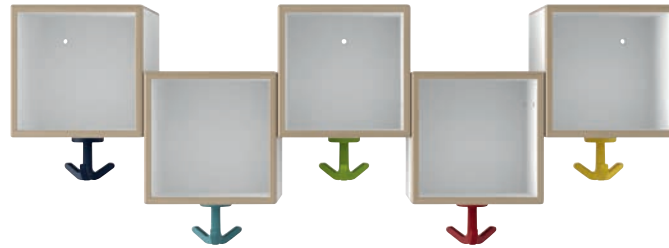

Reihenmodul asymmetrisch, 5 Plätze mit elastischen Dreifachhaken
M20.03.005



Seifenspender, manuell
477.06.10198



SENSORIC Seifenspender
477.06.10298



SENSORIC Desinfektionsmittel-
spender 477.06.10498



Papierhandtuchspender
477.06.60198



Hygienekombination
477.05.20598



Papierabfallbehälter mit Deckel
477.05.20298



Papierabfallbehälter, 25 l
477.05.20198



Papierabfallbehälter, 60 l
477.05.20398

Allgemeine Informationen | Bestellnummernverzeichnis

Bestellnummer	Bezeichnung	Status	Seite
100.20.01040	WC-Bürste		372, 380, 390
100.20.10045	WC-Bürstengarnitur		388
100.21.10040	WC-Papierhalter		388
100.21.20040	Reservepapierhalter		389
100.90.01040	Haken		389
100.90.02040	Haken		389
100.90.03040	Doppelhaken		389
100XA.3000G6	Griff		234
100XA.3000G7	Griff		235
100XA.3030G6	Griff		234
100XA.3030G7	Griff		235
100XA611.15	Wandtürpuffer		292
100XA611.65	Wandtürpuffer		292
100XA625	Bodentürpuffer		292
100XAFG.1B	Fenstergriff		213
100XAFGA.1	Fenstergriff		213
100XAFGA.1K	Fenstergriff		213
100XAG01.1A0	Türdrücker für Glastürschlösser		53
100XAH01.1A0	Zimmerngarnitur		53
100XAH02.1A0	Frei-Besetzt-Garnitur		53
100XAH01.3A0	Zimmerngarnitur		54
100XAH01.4B0	Zimmerngarnitur		55
100XAH03.1A5	Wechselgarnitur		53
100XAH03.3A5	Wechselgarnitur		54
100XAH03.4B5	Wechselgarnitur		55
100XAH11.1A0	Feuerschutzgarnitur		53
100XAH11.3A0	Feuerschutzgarnitur		54
100XAH11.4B0	Feuerschutzgarnitur		55
100XAH12.1A0	Feuerschutzgarnitur mit geteiltem Stift		53
100XAH12.3A0	Feuerschutzgarnitur mit geteiltem Stift		54
100XAH12.4B0	Feuerschutzgarnitur mit geteiltem Stift		55
100XAH13.1A5	Feuerschutz-Wechselgarnitur		53
100XAH13.3A5	Feuerschutz-Wechselgarnitur		54
100XAH13.4B5	Feuerschutz-Wechselgarnitur		55
100XAH22.1A0	Halbgarnitur mit Schutzrosette		53, 170
100XAH23.1A0	Halbgarnitur mit Schutzrosette und Zylinderabdeckung		53, 170
100XAH51.4B0	Rahmentürbeschlag		55, 190
100XAH52.4B0	Feuerschutz-Rahmentürbeschlag		55, 190
100XAH53.0A5	Knopf-Stiftteil, feststehend		57, 95, 177
100XAH53.0B5	Knopf-Stiftteil, feststehend		57, 95, 177
100XAH53.0C5	Knopf-Stiftteil, feststehend		57, 95, 177
100XPF.1B	Fenstergriff	Lieferbar ab Juni 2022	213
100XPFGA.1	Fenstergriff, abschließbar	Lieferbar ab Juni 2022	213
100XPH01.1A0	Zimmerngarnitur	Lieferbar ab Juni 2022	53
100XPH02.1A0	Frei-Besetzt-Garnitur	Lieferbar ab Juni 2022	53
100XPH03.1A5	Wechselgarnitur	Lieferbar ab Juni 2022	53
100XPH11.1A0	FS-Garnitur	Lieferbar ab Juni 2022	53
100XPH13.1A5	FS-Wechselgarnitur	Lieferbar ab Juni 2022	53
100XPH22.1A0	Halbgrt. mit ES-Rosetten	Lieferbar ab Juni 2022	53, 170
100XPH23.1A0	Halbgrt. mit ESZ-Rosetten	Lieferbar ab Juni 2022	53, 170
100XPG01.100	Glastürdrücker	Lieferbar ab Juni 2022	53

Bestellnummer	Bezeichnung	Status	Seite
100XPH53.0A5	Knopf-Stiftteil, feststehend	Lieferbar ab Juni 2022	57, 177
101XAH	Türdrücker (H-Technik)		56
101XAHLT	Türdrücker, Lochteil (H-Technik)		56
101XPH	Türdrücker (H-Technik)	Lieferbar ab Juni 2022	56
101XPHLT	Türdrücker, Lochteil (H-Technik)	Lieferbar ab Juni 2022	56
103XAH	Türdrücker (H-Technik)		56
103XAHLT	Türdrücker, Lochteil (H-Technik)		56
104XAH	Türdrücker (H-Technik)		56
104XAHLT	Türdrücker, Lochteil (H-Technik)		56
105XAHLT	Knopfdrücker, Lochteil (H-Technik)		57, 95
105XPHLT	Knopfdrücker, Lochteil (H-Technik)	Lieferbar ab Juni 2022	57
106XAHLT	Knopfdrücker, Lochteil (H-Technik)		57, 77, 85
107XAHLT	Knopfdrücker, Lochteil (H-Technik)		77, 85
108XAHLT	Knopfdrücker, Lochteil (H-Technik)		67, 77, 85
109XAHLT	Knopfdrücker, Lochteil (H-Technik)		67, 77, 85
111.23BG	Möbelgriff ø 23 mm, Edition matt		353
111.23BG.1	Möbelgriff ø 23 mm, Edition matt		353
111.23BG.21	Möbelgriff ø 23 mm, Edition matt		353
111.23BG.4	Möbelgriff ø 23 mm, Edition matt		353
111.23BG.6	Möbelgriff ø 23 mm, Edition matt		353
111.23BG.7	Möbelgriff ø 23 mm, Edition matt		353
111.23G	Möbelgriff ø 23 mm		353
111.23G.1	Möbelgriff ø 23 mm		353
111.23G.21	Möbelgriff ø 23 mm		353
111.23G.4	Möbelgriff ø 23 mm		353
111.23G.6	Möbelgriff ø 23 mm		353
111.23G.7	Möbelgriff ø 23 mm		353
111.23PBR	Türdrücker (R-Technik), Edition matt		124
111.23PBRLT	Türdrücker, Lochteil (R-Technik), Edition matt		124
111.23R	Türdrücker (R-Technik)		122
111.23RLT	Türdrücker, Lochteil (R-Technik)		122
111.250BG	Möbelgriff ø 20 mm, Edition matt		353
111.250BG.1	Möbelgriff ø 20 mm, Edition matt		353
111.250BG.21	Möbelgriff ø 20 mm, Edition matt		353
111.250BG.4	Möbelgriff ø 20 mm, Edition matt		353
111.250BG.6	Möbelgriff ø 20 mm, Edition matt		353
111.250BG.7	Möbelgriff ø 20 mm, Edition matt		353
111.250G	Möbelgriff ø 20 mm		353
111.250G.1	Möbelgriff ø 20 mm		353
111.250G.21	Möbelgriff ø 20 mm		353
111.250G.4	Möbelgriff ø 20 mm		353
111.250G.6	Möbelgriff ø 20 mm		353
111.250G.7	Möbelgriff ø 20 mm		353
111BG	Möbelgriff ø 20 mm, Edition matt		353
111BG.1	Möbelgriff ø 20 mm, Edition matt		353
111BG.21	Möbelgriff ø 20 mm, Edition matt		353
111BG.4	Möbelgriff ø 20 mm, Edition matt		353
111BG.6	Möbelgriff ø 20 mm, Edition matt		353
111BG.7	Möbelgriff ø 20 mm, Edition matt		353

Allgemeine Informationen | Bestellnummernverzeichnis

Bestellnummer	Bezeichnung	Status	Seite
111FG.1	Fenstergriff		206
111FG.6	Fenstergriff		208
111FGA.1	Fenstergriff		206
111FGA.1K	Fenstergriff		206
111FGA.6	Fenstergriff		208
111FGA.6K	Fenstergriff		208
111G	Möbelgriff ø 20 mm		353
111G.1	Möbelgriff ø 20 mm		353
111G.21	Möbelgriff ø 20 mm		353
111G.4	Möbelgriff ø 20 mm		353
111G.6	Möbelgriff ø 20 mm		353
111G.7	Möbelgriff ø 20 mm		353
111G01.100	Türdrücker für Glastürschlösser		113
111G01.130	Türdrücker für Glastürschlösser		113
111G01.200	Türdrücker für Glastürschlösser		115
111G01.230	Türdrücker für Glastürschlösser		115
111K.13	Knopf-Halbgarnitur	123, 139, 169	
111K.33	Knopf-Halbgarnitur	123, 139, 169	
111K.43	Knopf-Halbgarnitur	123, 139, 169	
111K.73	Knopf-Halbgarnitur	123, 169	
111PBDG02	Drückergriffgarnitur, Edition matt		155
111PBDG02D	Drückergriffgarnitur, Edition matt		155
111PBDG02Z	Drückergriffgarnitur, Edition matt		155
111PBDG12	Drückergriffgarnitur, Edition matt		155
111PBF.1	Fenstergriff, Edition matt		207
111PBF.1	Fenstergriff, Edition matt		207
111PBF.1K	Fenstergriff, Edition matt		207
111PBG01.100	Türdrücker für Glastürschlösser, Edition matt		119
111PBG01.130	Türdrücker für Glastürschlösser, Edition matt		119
111PBG01.200	Türdrücker für Glastürschlösser, Edition matt		120
111PBG01.230	Türdrücker für Glastürschlösser, Edition matt		120
111PBIV01230	Zimmergarnitur, Edition matt		17
111PBIV02230	Frei-Besetzt-Garnitur, Edition matt		17
111PBIV06230	Türdrückergarnitur, Edition matt		17
111PBIV11230	Feuerschutzgarnitur, Edition matt		17
111PBIX01230	Zimmergarnitur, Edition matt		17
111PBIX02230	Frei-Besetzt-Garnitur, Edition matt		17
111PBIX06230	Türdrückergarnitur, Edition matt		17
111PBIX11230	Feuerschutzgarnitur, Edition matt		17
111PBK.33	Knopf-Halbgarnitur, Edition matt	125, 141, 169	
111PBK.43	Knopf-Halbgarnitur, Edition matt	125, 141, 169	
111PBM01.230	Zimmergarnitur, Edition matt		36
111PBM02.230	Frei-Besetzt-Garnitur, Edition matt		36
111PBM06.230	Türdrückergarnitur, Edition matt		36
111PBMV01230	Zimmergarnitur, Edition matt		37
111PBMV02230	Frei-Besetzt-Garnitur, Edition matt		37
111PBMV06230	Türdrückergarnitur, Edition matt		37
111PBMX01230	Zimmergarnitur, Edition matt		37
111PBMX02230	Frei-Besetzt-Garnitur, Edition matt		37

Bestellnummer	Bezeichnung	Status	Seite
111PBMX06230	Türdrückergarnitur, Edition matt		37
111PBR	Türdrücker (R-Technik), Edition matt		124
111PBR01.110	Zimmerngarnitur, Edition matt		119
111PBR01.130	Zimmerngarnitur, Edition matt		119
111PBR01.210	Zimmerngarnitur, Edition matt		120
111PBR01.230	Zimmerngarnitur, Edition matt		120
111PBR02.130	Frei-Besetzt-Garnitur, Edition matt		119
111PBR02.230	Frei-Besetzt-Garnitur, Edition matt		120
111PBR03.232	Wechselgarnitur, Edition matt		120
111PBR03.233	Wechselgarnitur, Edition matt		120
111PBR11.130	Feuerschutzgarnitur, Edition matt		119
111PBR11.230	Feuerschutzgarnitur, Edition matt		120
111PBR11.440	Feuerschutzgarnitur, Edition matt		121
111PBR13.132	Feuerschutz-Wechselgarnitur, Edition matt		119
111PBR13.133	Feuerschutz-Wechselgarnitur, Edition matt		119
111PBR13.232	Feuerschutz-Wechselgarnitur, Edition matt		120
111PBR13.233	Feuerschutz-Wechselgarnitur, Edition matt		120
111PBR22.130	Halbgarnitur mit Schutzrosette, Edition matt		119, 166
111PBR22.230	Halbgarnitur mit Schutzrosette, Edition matt		120, 167
111PBR23.130	Halbgarnitur mit Schutzrosette und Zylinderabdeckung, Edition matt		119, 166
111PBR23.230	Halbgarnitur mit Schutzrosette und Zylinderabdeckung, Edition matt		120, 167
111PBR51.130	Halbgarnitur, Edition matt		119
111PBR51.230	Halbgarnitur, Edition matt		120
111PBR51.440	Rahmentürbeschlag, Edition matt		188
111PBR52.440	Feuerschutz-Rahmentürbeschlag, Edition matt		188
111PBRLT	Türdrücker, Lochteil (R-Technik), Edition matt		124
111PCIV01230	Zimmerngarnitur		15
111PCIV02230	Frei-Besetzt-Garnitur		15
111PCIV06230	Zimmerngarnitur ohne Schlüsselrosetten		15
111PCIV11230	Feuerschutzgarnitur mit Schlüsselrosetten		15
111PCIX01230	Zimmerngarnitur		15
111PCIX02230	Frei-Besetzt-Garnitur		15
111PCIX06230	Zimmerngarnitur ohne Schlüsselrosetten		15
111PCIX11230	Feuerschutzgarnitur mit Schlüsselrosetten		15
111PCM01.230	Zimmerngarnitur		34
111PCM02.230	Frei-Besetzt-Garnitur		34
111PCM06.230	Türdrückergarnitur		34
111R	Türdrücker (R-Technik)		122
111R01.110	Zimmerngarnitur		113
111R01.130	Zimmerngarnitur		113
111R01.140	Zimmerngarnitur		113
111R01.170	Zimmerngarnitur		113
111R01.210	Zimmerngarnitur		115
111R01.230	Zimmerngarnitur		115
111R01.240	Zimmerngarnitur		115
111R01.270	Zimmerngarnitur		115
111R01.440	Zimmerngarnitur		116
111R01.530	Zimmerngarnitur		117
111R02.110	Frei-Besetzt-Garnitur		113
111R02.130	Frei-Besetzt-Garnitur		113

Allgemeine Informationen | Bestellnummernverzeichnis

Bestellnummer	Bezeichnung	Status	Seite
111R02.170	Frei-Besetzt-Garnitur		113
111R02.210	Frei-Besetzt-Garnitur		115
111R02.230	Frei-Besetzt-Garnitur		115
111R02.270	Frei-Besetzt-Garnitur		115
111R02.530	Frei-Besetzt-Garnitur		117
111R03.113	Wechselgarnitur		113
111R03.132	Wechselgarnitur		113
111R03.133	Wechselgarnitur		113
111R03.143	Wechselgarnitur		113
111R03.173	Wechselgarnitur		113
111R03.213	Wechselgarnitur		115
111R03.232	Wechselgarnitur		115
111R03.233	Wechselgarnitur		115
111R03.243	Wechselgarnitur		115
111R03.273	Wechselgarnitur		115
111R03.443	Wechselgarnitur		116
111R03.448	Wechselgarnitur		116
111R03.532	Wechselgarnitur		117
111R03.533	Wechselgarnitur		117
111R11.110	Feuerschutzgarnitur		113
111R11.130	Feuerschutzgarnitur		113
111R11.140	Feuerschutzgarnitur		113
111R11.170	Feuerschutzgarnitur		113
111R11.210	Feuerschutzgarnitur		115
111R11.230	Feuerschutzgarnitur		115
111R11.240	Feuerschutzgarnitur		115
111R11.270	Feuerschutzgarnitur		115
111R11.440	Feuerschutzgarnitur		116
111R11.530	Feuerschutzgarnitur		117
111R12.110	Feuerschutzgarnitur mit geteiltem Stift		113
111R12.130	Feuerschutzgarnitur mit geteiltem Stift		113
111R12.140	Feuerschutzgarnitur mit geteiltem Stift		113
111R12.170	Feuerschutzgarnitur mit geteiltem Stift		113
111R12.210	Feuerschutzgarnitur mit geteiltem Stift		115
111R12.230	Feuerschutzgarnitur mit geteiltem Stift		115
111R12.240	Feuerschutzgarnitur mit geteiltem Stift		115
111R12.270	Feuerschutzgarnitur mit geteiltem Stift		115
111R12.440	Feuerschutzgarnitur mit geteiltem Stift		116
111R12.530	Feuerschutzgarnitur mit geteiltem Stift		117
111R13.113	Feuerschutz-Wechselgarnitur		113
111R13.132	Feuerschutz-Wechselgarnitur		113
111R13.133	Feuerschutz-Wechselgarnitur		113
111R13.143	Feuerschutz-Wechselgarnitur		113
111R13.173	Feuerschutz-Wechselgarnitur		113
111R13.213	Feuerschutz-Wechselgarnitur		115
111R13.232	Feuerschutz-Wechselgarnitur		115
111R13.233	Feuerschutz-Wechselgarnitur		115
111R13.243	Feuerschutz-Wechselgarnitur		115
111R13.273	Feuerschutz-Wechselgarnitur		115
111R13.443	Feuerschutz-Wechselgarnitur		116
111R13.448	Feuerschutz-Wechselgarnitur		116
111R13.532	Feuerschutz-Wechselgarnitur		117

Bestellnummer	Bezeichnung	Status	Seite
111R13.533	Feuerschutz-Wechselgarnitur		117
111R22.130	Halbgarnitur mit Schutzrosette		113, 166
111R22.230	Halbgarnitur mit Schutzrosette		115, 167
111R23.130	Halbgarnitur mit Schutzrosette und Zylinderabdeckung		113, 166
111R23.230	Halbgarnitur mit Schutzrosette und Zylinderabdeckung		115, 167
111R51.130	Halbgarnitur		113
111R51.230	Halbgarnitur		115
111R51.240	Rahmentürbeschlag		115, 188
111R51.440	Rahmentürbeschlag		116, 188
111R52.240	Feuerschutz-Rahmentürbeschlag		115, 188
111R52.440	Feuerschutz-Rahmentürbeschlag		116, 188
111RLT	Türdrücker, Lochteil (R-Technik)		122
111XA.2520G1	Griff		236
111XA.2520G2	Griff		236
111XA.2521G4	Griff		237
111XA.2525G3	Griff		237
111XA.2525G4	Griff		237
111XA.2530G1	Griff		236
111XA.2530G3	Griff		237
111XA.2530G4	Griff		237
111XA.3006G1	Griff		236
111XA.3008G1	Griff		236
111XA.3030G1	Griff		236
111XA.3030G3	Griff		237
111XA.3030G4	Griff		237
111XA.3036G3	Griff		237
111XA.3036G4	Griff		237
111XAFG.1	Fenstergriff		214
111XAFGA.1	Fenstergriff		214
111XAFGA.1K	Fenstergriff		214
111XAG01.100	Türdrücker für Glastürschlösser		63
111XAG01.130	Türdrücker für Glastürschlösser		63
111XAH	Türdrücker (H-Technik)		66
111XAH01.110	Zimmergarnitur		63
111XAH01.130	Zimmergarnitur		63
111XAH01.230	Zimmergarnitur		64
111XAH01.340	Zimmergarnitur		65
111XAH02.110	Frei-Besetzt-Garnitur		63
111XAH02.130	Frei-Besetzt-Garnitur		63
111XAH02.230	Frei-Besetzt-Garnitur		64
111XAH03.119	Wechselgarnitur		63
111XAH03.139	Wechselgarnitur		63
111XAH03.348	Wechselgarnitur		65
111XAH03.349	Wechselgarnitur		65
111XAH05.130	Frei-Besetzt-Garnitur		63
111XAH05.230	Frei-Besetzt-Garnitur		64
111XAH11.110	Feuerschutzgarnitur		63
111XAH11.130	Feuerschutzgarnitur		63
111XAH11.230	Feuerschutzgarnitur		64
111XAH11.340	Feuerschutzgarnitur		65
111XAH12.110	Feuerschutzgarnitur mit geteiltem Stift		63

Allgemeine Informationen | Bestellnummernverzeichnis

Bestellnummer	Bezeichnung	Status	Seite
111XAH12.130	Feuerschutzgarnitur mit geteiltem Stift		63
111XAH12.230	Feuerschutzgarnitur mit geteiltem Stift		64
111XAH12.340	Feuerschutzgarnitur mit geteiltem Stift		65
111XAH13.119	Feuerschutz-Wechselgarnitur		63
111XAH13.139	Feuerschutz-Wechselgarnitur		63
111XAH13.348	Feuerschutz-Wechselgarnitur		65
111XAH13.349	Feuerschutz-Wechselgarnitur		65
111XAH17.150	Gegenbeschlag zur Panikstange PS111XA...		164
111XAH22.130	Halbgarnitur mit Schutzrosette		63, 171
111XAH23.130	Halbgarnitur mit Schutzrosette und Zylinderabdeckung		63, 171
111XAH51.130	Rahmentürbeschlag		63
111XAH51.340	Rahmentürbeschlag		65, 190
111XAH52.340	Feuerschutz-Rahmentürbeschlag		65, 190
111XAH53.018	Knopf-Stiftteil, feststehend		67, 77, 85, 178
111XAH53.019	Knopf-Stiftteil, feststehend		67, 77, 85, 178
111XAH53.038	Knopf-Stiftteil, feststehend		67, 77, 85, 178
111XAH53.039	Knopf-Stiftteil, feststehend		67, 77, 85, 178
111XAH53.048	Knopf-Stiftteil, feststehend		67, 77, 85, 178, 192
111XAH53.049	Knopf-Stiftteil, feststehend		67, 77, 85, 178
111XAH53.058	Knopf-Stiftteil, feststehend		67, 77, 85, 178
111XAH53.059	Knopf-Stiftteil, feststehend		67, 77, 85, 178
111XAHLT	Türdrücker, Lochteil (H-Technik)		66, 164
111XAM01.130	Zimmerngarnitur		35
111XAM02.130	Frei-Besetzt-Garnitur		35
111XAM06.130	Türdrückergarnitur		35
111XASG	Steckgriff		219
111XPH17.150	Gegenbeschlag zur Panikstange PS111XA...60	Lieferbar ab Juli 2022	164
111XPHLT	Türdrücker, Lochteil (H-Technik)	Lieferbar ab Juli 2022	164
112XAH	Türdrücker (H-Technik)		66
112XAHLT	Türdrücker, Lochteil (H-Technik)		66
113XAH	Türdrücker (H-Technik)		66
113XAHLT	Türdrücker, Lochteil (H-Technik)		66
114.23GKR	Rahmentürdrücker (R-Technik)		122
114.23GKRLT	Rahmentürdrücker, Lochteil (R-Technik)		122
114.23PBR	Türdrücker (R-Technik), Edition matt		124
114.23PBRLT	Türdrücker, Lochteil (R-Technik), Edition matt		124
115.23R	Türdrücker (R-Technik)		122
115.23RLT	Türdrücker, Lochteil (R-Technik)		122
116PCSG	Steckgriff		212
122.23	Knopfrücker mit Griffmulde		123
122.23FK	Knopf		123
122.23LT	Knopfrücker mit Griffmulde, Lochteil		123
122.23RFKST	Knopf-Stiftteil (R-Technik)		123
123.23R	Knopfrücker (R-Technik)		123
123.23RFKST	Knopf-Stiftteil (R-Technik)		123
123.23RLT	Knopfrücker, Lochteil (R-Technik)		123
123PBR	Knopfrücker (R-Technik)		125
123PBRFKST	Knopf-Stiftteil (R-Technik)		125, 141
123PBRLT	Knopfrücker, Lochteil (R-Technik)		125

Bestellnummer	Bezeichnung	Status	Seite
130K.18	Knopf-Halbgarnitur		123, 139, 169
130K.38	Knopf-Halbgarnitur		123, 139, 169
130K.48	Knopf-Halbgarnitur		123, 139, 169
130K.78	Knopf-Halbgarnitur		123, 169
130K.88	Knopf-Halbgarnitur		123, 169
138RLT	Knopfdrücker, Lochteil (R-Technik)		189
160XA.2500G6	Griff		238
160XA.3000G6	Griff		238
160XA.3000G7	Griff		239
162.20.10040	WC-Bürstengarnitur, verchromt		372
162.20.10060	WC-Bürstengarnitur, pulverbeschichtet	Neu	372
162.20.100XA	WC-Bürstengarnitur, matt geschliffen		372
162.21.10040	WC-Papierhalter		373
162.21.10060	WC-Papierhalter	Neu	373
162.21.100XA	WC-Papierhalter		373
162.21.20040	WC-Papierhalter 2-fach		373
162.21.200XA	WC-Papierhalter 2-fach		373
162.21.30040	Reservepapierhalter, verchromt		373, 382
162.21.30060	Reservepapierhalter, pulverbeschichtet		373, 382
162.21.300XA	Reservepapierhalter, matt geschliffen		373, 382
162.21PBR	Türdrücker (R-Technik), Edition matt		140
162.21PBRLT	Türdrücker, Lochteil (R-Technik), Edition matt		140
162.21PCR	Türdrücker (R-Technik)		138
162.21PCRLT	Türdrücker, Lochteil (R-Technik)		138
162.90.01040	Einzelhaken, verchromt		341, 374
162.90.01060	Einzelhaken, pulverbeschichtet		341, 374
162.90.010XA	Einzelhaken, matt geschliffen		341, 374
162.90.03040	Doppelhaken, verchromt		341, 374
162.90.03060	Doppelhaken, pulverbeschichtet		341, 374
162.90.030XA	Doppelhaken, matt geschliffen		341, 374
162PBFG.2	Fenstergriff, Edition matt		210
162PBFGA.2	Fenstergriff, Edition matt		210
162PBFGA.2K	Fenstergriff, Edition matt		210
162PBG01.200	Türdrücker für Glastürschlösser	Neu	135
162PBG01.230	Türdrücker für Glastürschlösser mit Rosette	Neu	135
162PBIV01230	Zimmergarnitur, Edition matt		21
162PBIV02230	Frei-Besetzt-Garnitur, Edition matt		21
162PBIV06230	Zimmergarnitur ohne Schlüsselrosetten, Edition matt		21
162PBIV11230	Feuerschutzgarnitur, Edition matt		21
162PBIX01230	Zimmergarnitur, Edition matt		21
162PBIX02230	Frei-Besetzt-Garnitur, Edition matt		21
162PBIX06230	Zimmergarnitur ohne Schlüsselrosetten, Edition matt		21
162PBIX11230	Feuerschutzgarnitur, Edition matt		21
162PBM01.230	Zimmergarnitur, Edition matt		40
162PBM02.230	Frei-Besetzt-Garnitur, Edition matt		40
162PBM06.230	Zimmergarnitur ohne Schlüsselrosetten, Edition matt		40
162PBMV01230	Zimmergarnitur, Edition matt		41
162PBMV02230	Frei-Besetzt-Garnitur, Edition matt		41
162PBMV06230	Zimmergarnitur ohne Schlüsselrosetten, Edition matt		41

Allgemeine Informationen | Bestellnummernverzeichnis

Bestellnummer	Bezeichnung	Status	Seite
162PBMX01230	Zimmergarnitur, Edition matt		41
162PBMX02230	Frei-Besetzt-Garnitur, Edition matt		41
162PBMX06230	Zimmergarnitur ohne Schlüsselrosetten, Edition matt		41
162PBR01.230	Zimmergarnitur, Edition matt		135
162PBR01.530	Zimmergarnitur, Edition matt		136
162PBR01.640	Zimmergarnitur, Edition matt		137
162PBR02.230	Frei-Besetzt-Garnitur, Edition matt		135
162PBR02.530	Frei-Besetzt-Garnitur, Edition matt		136
162PBR03.233	Wechselgarnitur, Edition matt		135
162PBR03.533	Wechselgarnitur, Edition matt		136
162PBR03.643	Wechselgarnitur, Edition matt		137
162PBR11.230	Feuerschutzgarnitur, Edition matt		135
162PBR11.530	Feuerschutzgarnitur, Edition matt		136
162PBR11.640	Feuerschutzgarnitur, Edition matt		137
162PBR12.230	Feuerschutzgarnitur mit geteiltem Stift, Edition matt		135
162PBR12.640	Feuerschutzgarnitur mit geteiltem Stift, Edition matt		137
162PBR13.233	Feuerschutz-Wechselgarnitur, Edition matt		135
162PBR13.533	Feuerschutz-Wechselgarnitur, Edition matt		136
162PBR13.643	Feuerschutz-Wechselgarnitur, Edition matt		137
162PBR22.230	Halbgarnitur mit Schutzrosette, Edition matt		135, 168
162PBR23.230	Halbgarnitur mit Schutzrosette und Zylinderabdeckung, Edition matt		135, 168
162PBR51.230	Rahmentürbeschlag, Edition matt	Neu	135
162PBR51.640	Rahmentürbeschlag, Edition matt		137, 189
162PBR52.640	Feuerschutz-Rahmentürbeschlag, Edition matt		137, 189
162PCG01.200	Türdrücker für Glastürschlösser	Neu	131
162PCG01.230	Türdrücker für Glastürschlösser mit Rosette	Neu	131
162PCFG.2	Fenstergriff		209
162PCFGA.2	Fenstergriff		209
162PCFGA.2K	Fenstergriff		209
162PCIV01230	Zimmergarnitur		19
162PCIV02230	Frei-Besetzt-Garnitur		19
162PCIV06230	Zimmergarnitur ohne Schlüsselrosetten		19
162PCIV11230	Feuerschutzgarnitur mit Schlüsselrosetten		19
162PCIX01230	Zimmergarnitur		19
162PCIX02230	Frei-Besetzt-Garnitur		19
162PCIX06230	Zimmergarnitur ohne Schlüsselrosetten		19
162PCIX11230	Feuerschutzgarnitur mit Schlüsselrosetten		19
162PCM01.230	Zimmergarnitur		38
162PCM02.230	Frei-Besetzt-Garnitur		38
162PCM06.230	Türdrückergarnitur		38
162PCR01.230	Zimmergarnitur		131
162PCR01.530	Zimmergarnitur		132
162PCR01.640	Zimmergarnitur		133
162PCR02.230	Frei-Besetzt-Garnitur		131
162PCR02.530	Frei-Besetzt-Garnitur		132
162PCR03.233	Wechselgarnitur		131
162PCR03.533	Wechselgarnitur		132
162PCR03.643	Wechselgarnitur		133
162PCR11.230	Feuerschutzgarnitur		131
162PCR11.530	Feuerschutzgarnitur		132
162PCR11.640	Feuerschutzgarnitur		133

Bestellnummer	Bezeichnung	Status	Seite
162PCR12.230	Feuerschutzgarnitur mit geteiltem Stift		131
162PCR12.640	Feuerschutzgarnitur mit geteiltem Stift		133
162PCR13.233	Feuerschutz-Wechselgarnitur		131
162PCR13.533	Feuerschutz-Wechselgarnitur		132
162PCR13.643	Feuerschutz-Wechselgarnitur		133
162PCR22.230	Halbgarnitur mit Schutzrosette		131, 168
162PCR23.230	Halbgarnitur mit Schutzrosette und Zylinderabdeckung		131, 168
162PCR51.230	Rahmentürbeschlag	Neu	131
162PCR51.640	Rahmentürbeschlag		133, 189
162PCR52.640	Feuerschutz-Rahmentürbeschlag		133, 189
162XADG06	Drückergriffgarnitur		156
162XADG06D	Drückergriffgarnitur		156
162XADG06DF	Drückergriffgarnitur		156
162XADG06DZF	Drückergriffgarnitur		156
162XADG06F	Drückergriffgarnitur		156
162XADG06Z	Drückergriffgarnitur		156
162XADG06ZDF	Drückergriffgarnitur		156
162XADG06ZF	Drückergriffgarnitur		156
162XADG16	Drückergriffgarnitur		156
162XAFG.2	Fenstergriff		215
162XAFGA.2	Fenstergriff		215
162XAFGA.2K	Fenstergriff		215
162XAG01.200	Türdrücker für Glastürschlösser		73
162XAG01.230	Türdrücker für Glastürschlösser		73
162XAH	Türdrücker (H-Technik)		76
162XAH01.230	Zimmergarnitur		73
162XAH01.530	Zimmergarnitur		74
162XAH01.640	Zimmergarnitur		75
162XAH02.230	Frei-Besetzt-Garnitur		73
162XAH02.530	Frei-Besetzt-Garnitur		74
162XAH03.237	Wechselgarnitur		73
162XAH03.537	Wechselgarnitur		74
162XAH03.646	Wechselgarnitur		75
162XAH03.647	Wechselgarnitur		75
162XAH05.230	Frei-Besetzt-Garnitur		73
162XAH05.530	Frei-Besetzt-Garnitur		74
162XAH11.230	Feuerschutzgarnitur		73
162XAH11.530	Feuerschutzgarnitur		74
162XAH11.640	Feuerschutzgarnitur		75
162XAH12.230	Feuerschutzgarnitur mit geteiltem Stift		73
162XAH12.530	Feuerschutzgarnitur mit geteiltem Stift		74
162XAH12.640	Feuerschutzgarnitur mit geteiltem Stift		75
162XAH13.237	Feuerschutz-Wechselgarnitur		73
162XAH13.537	Feuerschutz-Wechselgarnitur		74
162XAH13.646	Feuerschutz-Wechselgarnitur		75
162XAH13.647	Feuerschutz-Wechselgarnitur		75
162XAH17.250	Gegenbeschlag zur Panikstange PS160XA...		164
162XAH22.230	Halbgarnitur mit Schutzrosette		73, 172
162XAH23.230	Halbgarnitur mit Schutzrosette und Zylinderabdeckung		73, 172
162XAH51.230	Halbgarnitur		73
162XAH51.640	Rahmentürbeschlag		75, 190

Allgemeine Informationen | Bestellnummernverzeichnis

Bestellnummer	Bezeichnung	Status	Seite
162XAH52.640	Feuerschutz-Rahmentürbeschlag		75, 190
162XAH53.016	Knopf-Stiftteil, feststehend		57, 77, 85, 177
162XAH53.017	Knopf-Stiftteil, feststehend		77, 85, 178
162XAH53.036	Knopf-Stiftteil, feststehend		57, 77, 85, 177
162XAH53.037	Knopf-Stiftteil, feststehend		77, 85, 178
162XAH53.046	Knopf-Stiftteil, feststehend		57, 77, 85, 177, 192
162XAH53.047	Knopf-Stiftteil, feststehend		77, 85, 178
162XAH53.056	Knopf-Stiftteil, feststehend		57, 77, 85, 177
162XAH53.057	Knopf-Stiftteil, feststehend		77, 85, 178
162XAHLT	Türdrücker, Lochteil (H-Technik)		76, 164
162XAM01.230	Zimmernatur		39
162XAM02.230	Frei-Besetzt-Garnitur		39
162XAM06.230	Türdrückergarnitur		39
162XPH17.250	Gegenbeschlag zur Panikstange PS160XA...60	Lieferbar ab Juli 2022	164
162XPHLT	Türdrücker, Lochteil (H-Technik)	Lieferbar ab Juli 2022	164
165.21PBR	Türdrücker (R-Technik), Edition matt		140
165.21PBRLT	Türdrücker, Lochteil (R-Technik), Edition matt		140
165.21PCR	Türdrücker (R-Technik)		138
165.21PCRLT	Türdrücker, Lochteil (R-Technik)		138
165XAH	Türdrücker (H-Technik)		76
165XAHLT	Türdrücker, Lochteil (H-Technik)		76
166.21PBR	Türdrücker (R-Technik), Edition matt		140
166.21PBRLT	Türdrücker, Lochteil (R-Technik), Edition matt		140
166.21PCR	Türdrücker (R-Technik)		138
166.21PCRLT	Türdrücker, Lochteil (R-Technik)		138
166XAH	Türdrücker (H-Technik)		76
166XAHLT	Türdrücker, Lochteil (H-Technik)		76
170XAFG.3	Fenstergriff		216
170XAFGA.3	Fenstergriff		216
170XAFGA.3K	Fenstergriff		216
170XAG01.300	Türdrücker für Glastürschlösser		82
170XAG01.330	Türdrücker für Glastürschlösser		82
170XAH01.330	Zimmernatur		82
170XAH02.330	Frei-Besetzt-Garnitur		82
170XAH01.440	Zimmernatur		83
170XAH03.339	Wechselgarnitur		82
170XAH03.448	Wechselgarnitur		83
170XAH03.449	Wechselgarnitur		83
170XAH11.330	Feuerschutzgarnitur		82
170XAH11.440	Feuerschutzgarnitur		83
170XAH12.330	Feuerschutzgarnitur mit geteiltem Stift		82
170XAH12.440	Feuerschutzgarnitur mit geteiltem Stift		83
170XAH13.339	Feuerschutz-Wechselgarnitur		82
170XAH13.448	Feuerschutz-Wechselgarnitur		83
170XAH13.449	Feuerschutz-Wechselgarnitur		83
170XAH22.330	Halbgarnitur mit Schutzrosette		82, 173
170XAH23.330	Halbgarnitur mit Schutzrosette und Zylinderabdeckung		82, 173
170XAH51.330	Rahmentürbeschlag		82
170XAH51.340	Rahmentürbeschlag		82, 191
170XAH51.440	Rahmentürbeschlag		83, 191

Bestellnummer	Bezeichnung	Status	Seite
170XAH52.340	Feuerschutz-Rahmentürbeschlag		82, 191
170XAH52.440	Feuerschutz-Rahmentürbeschlag		83, 191
173XAH	Türdrücker (H-Technik)		84
173XAHLT	Türdrücker, Lochteil (H-Technik)		84
174XAH	Türdrücker (H-Technik)		84
174XAHLT	Türdrücker, Lochteil (H-Technik)		84
180XAFG.5B	Fenstergriff		217
180XAFGA.5	Fenstergriff		217
180XAFGA.5K	Fenstergriff		217
180XAG01.500	Türdrücker für Glastürschlösser		91
180XAH01.5A0	Zimmergarnitur		91
180XAH02.5A0	Frei-Besetzt-Garnitur		91
180XAH03.5A5	Wechselgarnitur		91
180XAH22.5A0	Halbgarnitur mit Schutzrosette		91, 174
180XAH23.5A0	Halbgarnitur mit Schutzrosette und Zylinderabdeckung		91, 174
180XOFG.5B	Fenstergriff		217
180XOH01.5A0	Zimmergarnitur		93
180XOH02.5A0	Frei-Besetzt-Garnitur		93
180XOH22.5A0	Halbgarnitur mit Schutzrosette		93, 175
180XOH23.5A0	Halbgarnitur mit Schutzrosette und Zylinderabdeckung		93, 175
18565	Diebstahlsicherung		367
185XAH	Türdrücker (H-Technik)		94
185XAHLT	Türdrücker, Lochteil (H-Technik)		94
185XOH	Türdrücker (H-Technik)		94
185XOHLT	Türdrücker, Lochteil (H-Technik)		94
217.23R	Kurzschild (R-Technik)		122
217.23RKN	Kurzschild (R-Technik)		122
217.23RLN	Kurzschild (R-Technik)		122
217.23RNR	WC-Schild (R-Technik)		122
217.23RNRKN	WC-Schild (R-Technik)		122
217.23RNRLN	WC-Schild (R-Technik)		122
219.21XAH	Kurzschild (H-Technik)		66, 76, 84
219.21XAHKN	Kurzschild (H-Technik)		66, 76, 84
219.21XAHLN	Kurzschild (H-Technik)		66, 76, 84
219.21XAHNR	WC-Kurzschild (H-Technik)		66, 76, 84
219.21XAHNRKN	WC-Kurzschild (H-Technik)		66, 76, 84
219.21XAHNRLN	WC-Kurzschild (H-Technik)		66, 76, 84
219.21XAHPS	Schild für Gegenbeschlag zur Panikstange		164
219.21XPHPS	Schild für Gegenbeschlag zur Panikstange	Lieferbar ab Juli 2022	164
220.20SXXAH	Kurzschild (H-Technik)		56
220.20SXXAHKN	Kurzschild (H-Technik)		56
220.20SXXAHLN	Kurzschild (H-Technik)		56
220.20SXXAHNR	WC-Kurzschild (H-Technik)		56
220.20SXXAHNRK	WC-Kurzschild (H-Technik)		56
220.20SXXAHNRL	WC-Kurzschild (H-Technik)		56
220.21XAH	Kurzschild (H-Technik)		94
220.21XAHKN	Kurzschild (H-Technik)		94
220.21XAHLN	Kurzschild (H-Technik)		94

Allgemeine Informationen | Bestellnummernverzeichnis

Bestellnummer	Bezeichnung	Status	Seite
220.21XAHNR	WC-Kurzschild (H-Technik)		94
220.21XAHNRKN	WC-Kurzschild (H-Technik)		94
220.21XAHNRLN	WC-Kurzschild (H-Technik)		94
230.20R	Kurzschild (R-Technik)		122
230.20RKN	Kurzschild (R-Technik)		122
230.20RLN	Kurzschild (R-Technik)		122
230.20RNR	WC-Kurzschild (R-Technik)		122
230.20RNRKN	WC-Kurzschild (R-Technik)		122
230.20RNRNLN	WC-Kurzschild (R-Technik)		122
230.20PBR	Kurzschild (R-Technik), Edition matt		124
230.20PBRKN	Kurzschild (R-Technik), Edition matt		124
230.20PBRNLN	Kurzschild (R-Technik), Edition matt		124
230.20PBRNR	WC-Kurzschild (R-Technik), Edition matt		124, 140
230.20PBRNRK	WC-Kurzschild (R-Technik), Edition matt		124, 140
230.20PBRNRNL	WC-Kurzschild (R-Technik), Edition matt		124, 140
230.21PBR	Kurzschild (R-Technik), Edition matt		140
230.21PBRKN	Kurzschild (R-Technik), Edition matt		140
230.21PBRNLN	Kurzschild (R-Technik), Edition matt		140
230.21PBRNR	WC-Kurzschild (R-Technik), Edition matt		140
230.21R	Kurzschild (R-Technik)		138
230.21RKN	Kurzschild (R-Technik)		138
230.21RLN	Kurzschild (R-Technik)		138
230.21RNR	WC-Kurzschild (R-Technik)		138
230.21RNRKN	WC-Kurzschild (R-Technik)		138
230.21RNRNLN	WC-Kurzschild (R-Technik)		138
230.21XAH	Kurzschild (H-Technik)		66, 76, 84
230.21XAHKN	Kurzschild (H-Technik)		66, 76, 84
230.21XAHNLN	Kurzschild (H-Technik)		66, 76, 84
230.21XAHNR	WC-Kurzschild (H-Technik)		66, 76, 84
230.21XAHNRKN	WC-Kurzschild (H-Technik)		66, 76, 84
230.21XAHNRLN	WC-Kurzschild (H-Technik)		66, 76, 84
230.23PBR	Kurzschild (R-Technik), Edition matt		124
230.23PBRKN	Kurzschild (R-Technik), Edition matt		124
230.23PBRNLN	Kurzschild (R-Technik), Edition matt		124
230.23PBRNR	WC-Kurzschild (R-Technik), Edition matt		124
230.23PBRNRK	WC-Kurzschild (R-Technik), Edition matt		124
230.23PBRNRNL	WC-Kurzschild (R-Technik), Edition matt		124
230.23R	Kurzschild (R-Technik)		122
230.23RKN	Kurzschild (R-Technik)		122
230.23RLN	Kurzschild (R-Technik)		122
230.23RNR	WC-Kurzschild (R-Technik)		122
230.23RNRKN	WC-Kurzschild (R-Technik)		122
230.23RNRNLN	WC-Kurzschild (R-Technik)		122
235.20R	Langschild (R-Technik)		123
235.20RKN	Langschild (R-Technik)		123
235.20RLN	Langschild (R-Technik)		123
235.20RNR	WC-Langschild (R-Technik)		123
235.20RNRKN	WC-Langschild (R-Technik)		123
235.20RNRNLN	WC-Langschild (R-Technik)		123
235.21XAH	Langschild (H-Technik)		67, 77, 85

Bestellnummer	Bezeichnung	Status	Seite
235.21XAHKN	Langschild (H-Technik)		67, 77, 85
235.21XAHLN	Langschild (H-Technik)		67, 77, 85
235.21XAHNR	WC-Langschild (H-Technik)		67, 77, 85
235.21XAHNRKN	WC-Langschild (H-Technik)		67, 77, 85
235.21XAHNRLN	WC-Langschild (H-Technik)		67, 77, 85
235.23R	Langschild (R-Technik)		123
235.23RKN	Langschild (R-Technik)		123
235.23RLN	Langschild (R-Technik)		123
235.23RNR	WC-Langschild (R-Technik)		123
235.23RNRKN	WC-Langschild (R-Technik)		123
235.23RNRNRLN	WC-Langschild (R-Technik)		123
236.20SXA	Langschild (H-Technik)		56
236.20SXA HKN	Langschild (H-Technik)		56
236.20SXA HNR	WC-Langschild (H-Technik)		56
236.20SXA HNRK	WC-Langschild (H-Technik)		56
236.20SXA HNRNRL	WC-Langschild (H-Technik)		56
236.21XAH	Langschild (H-Technik)		94
236.21XAHKN	Langschild (H-Technik)		94
236.21XAHLN	Langschild (H-Technik)		94
236.21XAHNR	WC-Langschild (H-Technik)		94
236.21XAHNRKN	WC-Langschild (H-Technik)		94
236.21XAHNRNRLN	WC-Langschild (H-Technik)		94
250PBF.1	Fenstergriff		211
250PBIV01130	Zimmergarnitur, Edition matt		23, 145
250PBIV02130	Frei-Besetzt-Garnitur, Edition matt		23, 145
250PBIV06130	Zimmergarnitur ohne Schlüsselrosetten, Edition matt		23, 145
250PBIX01130	Zimmergarnitur, Edition matt		23, 145
250PBIX02130	Frei-Besetzt-Garnitur, Edition matt		23, 145
250PBIX06130	Zimmergarnitur ohne Schlüsselrosetten, Edition matt		23, 145
250PBM01.130	Zimmergarnitur, Edition matt		42, 146
250PBM02.130	Frei-Besetzt-Garnitur, Edition matt		42, 146
250PBM06.130	Zimmergarnitur ohne Schlüsselrosetten, Edition matt		42, 146
250PBMV01130	Zimmergarnitur, Edition matt		43, 147
250PBMV02130	Frei-Besetzt-Garnitur, Edition matt		43, 147
250PBMV06130	Zimmergarnitur ohne Schlüsselrosetten, Edition matt		43, 147
250PBMX01130	Zimmergarnitur, Edition matt		43, 147
250PBMX02130	Frei-Besetzt-Garnitur, Edition matt		43, 147
250PBMX06130	Zimmergarnitur ohne Schlüsselrosetten, Edition matt		43, 147
270XAFG.1	Fenstergriff		218
270XAFGA.1	Fenstergriff		218
270XAG01.100	Glastürdrücker ohne Rosette	Lieferbar ab Juli 2022	100
270XAG01.130	Glastürdrücker mit Rosette	Lieferbar ab Juli 2022	100
270XAH01.130	Zimmergarnitur (H-Technik), Rundrosette	Lieferbar ab Juli 2022	100
270XAH01.230	Zimmergarnitur (H-Technik), Rundrosette	Lieferbar ab Oktober 2022	101
270XAH01.340	Rahmentürgarnitur (H-Technik), Ovalrosette	Lieferbar ab Oktober 2022	102
270XAH01.440	Rahmentürgarnitur (H-Technik), Ovalrosette	Lieferbar ab Juli 2022	103
270XAH02.130	Frei-Besetzt-Garnitur	Lieferbar ab Juli 2022	100
270XAH02.230	Frei-Besetzt-Garnitur	Lieferbar ab Oktober 2022	101
270XAH03.136	Wechselgarnitur (H-Technik), Rundrosette	Lieferbar ab Juli 2022	100

Allgemeine Informationen | Bestellnummernverzeichnis

Bestellnummer	Bezeichnung	Status	Seite
270XAH03.236	Wechselgarnitur (H-Technik), Rundrosette	Lieferbar ab Oktober 2022	101
270XAH03.346	Wechselgarnitur (H-Technik), Ovalrosette	Lieferbar ab Oktober 2022	102
270XAH03.347	Wechselgarnitur (H-Technik), Ovalrosette	Lieferbar ab Oktober 2022	102
270XAH03.446	Wechselgarnitur (H-Technik), Ovalrosette	Lieferbar ab Juli 2022	103
270XAH03.447	Wechselgarnitur (H-Technik), Ovalrosette	Lieferbar ab Juli 2022	103
270XAH11.130	Feuerschutzgarnitur	Lieferbar ab Juli 2022	100
270XAH11.230	Feuerschutzgarnitur	Lieferbar ab Oktober 2022	101
270XAH11.340	Feuerschutzgarnitur	Lieferbar ab Oktober 2022	102
270XAH11.440	Feuerschutzgarnitur	Lieferbar ab Juli 2022	103
270XAH12.130	Feuerschutzgarnitur mit geteiltem Stift	Lieferbar ab Juli 2022	100
270XAH12.230	Feuerschutzgarnitur mit geteiltem Stift	Lieferbar ab Oktober 2022	101
270XAH12.340	Feuerschutzgarnitur mit geteiltem Stift	Lieferbar ab Oktober 2022	102
270XAH12.440	Feuerschutzgarnitur mit geteiltem Stift	Lieferbar ab Juli 2022	103
270XAH13.136	Feuerschutz-Wechselgarnitur	Lieferbar ab Juli 2022	100
270XAH13.236	Feuerschutz-Wechselgarnitur	Lieferbar ab Oktober 2022	101
270XAH13.346	Feuerschutz-Rahmentürbeschlag	Lieferbar ab Oktober 2022	102
270XAH13.347	Feuerschutz-Rahmentürbeschlag	Lieferbar ab Oktober 2022	102
270XAH13.446	Feuerschutz-Rahmentürbeschlag	Lieferbar ab Juli 2022	103
270XAH13.447	Feuerschutz-Rahmentürbeschlag	Lieferbar ab Juli 2022	103
270XAH22.130	Halbgarnitur mit Schutzrosette	Lieferbar ab Juli 2022	100, 176
270XAH23.130	Halbgarnitur mit Schutzrosette und Zylinderabdeckung	Lieferbar ab Juli 2022	100, 176
270XAH51.340	Rahmentürbeschlag	Lieferbar ab Oktober 2022	102, 191
270XAH51.440	Rahmentürbeschlag	Lieferbar ab Juli 2022	103, 192
270XAH52.340	Feuerschutz-Rahmentürbeschlag	Lieferbar ab Oktober 2022	102, 191
270XAH52.440	Feuerschutz-Rahmentürbeschlag	Lieferbar ab Juli 2022	103, 192
270XAH53.036	Knopf, feststehend	Lieferbar ab Juli 2022	105, 179
270XAH53.047	Knopf, feststehend	Lieferbar ab Juli 2022	105, 179
270XAM01.130	Zimmergarnitur		44
270XAM02.130	Frei-Besetzt-Garnitur		44
270XAM06.130	Türdrückergarnitur		44
270XPG.1	Fenstergriff	Neu	218
270XPGA.1	Fenstergriff	Neu	218
270XPV01130	Zimmergarnitur, PVD, Inlay schwarz matt	Lieferbar ab Juli 2022	25
270XPV02130	Frei-Besetzt-Garnitur, PVD, Inlay schwarz matt	Lieferbar ab Juli 2022	25
270XPV06130	Zimmergarnitur ohne Schlüsselrosetten, PVD, Inlay schwarz matt	Lieferbar ab Juli 2022	25
270XPV11130	Feuerschutzgarnitur, PVD, Inlay schwarz matt	Lieferbar ab Juli 2022	25
270XPV01130	Zimmergarnitur, Edelstahl, Inlay schwarz matt	Lieferbar ab Juli 2022	25
270XPV02130	Frei-Besetzt-Garnitur, Edelstahl, Inlay schwarz matt	Lieferbar ab Juli 2022	25
270XPV06130	Zimmergarnitur ohne Schlüsselrosetten, Inlay schwarz matt	Lieferbar ab Juli 2022	25
270XPV11130	Feuerschutzgarnitur, Edelstahl, Inlay schwarz matt	Lieferbar ab Juli 2022	25
270XPM01.130	Zimmergarnitur	Neu	45
270XPM02.130	Frei-Besetzt-Garnitur	Neu	45
270XPM06.130	Türdrückergarnitur	Neu	45
271XAH	Drückerpaar	Lieferbar ab Juli 2022	104
271XAHLT	Drückerlochteil	Lieferbar ab Juli 2022	104
272XAH	Drückerpaar	Lieferbar ab Oktober 2022	104
272XAHLT	Drückerlochteil	Lieferbar ab Oktober 2022	104
273XAH	Drückerpaar	Lieferbar ab Oktober 2022	104
273XAHLT	Drückerlochteil	Lieferbar ab Oktober 2022	104

Bestellnummer	Bezeichnung	Status	Seite
274XAH	Drückerpaar	Lieferbar ab Juli 2022	104
274XAHLT	Drückerlochteil	Lieferbar ab Juli 2022	104
276XAHLT	Knopf, Lochteil	Lieferbar ab Juli 2022	105
277XAHLT	Knopf, Lochteil	Lieferbar ab Juli 2022	105
285.20R	Kurzschild (R-Technik)		123
285.20RKN	Kurzschild (R-Technik)		123
285.20RLN	Kurzschild (R-Technik)		123
285.20RNR	WC-Kurzschild (R-Technik)		123
285.20RNRKN	Kurzschild (R-Technik)		123
285.20RNRNLN	Kurzschild (R-Technik)		123
285.23R	Kurzschild (R-Technik)		123
285.23RKN	Kurzschild (R-Technik)		123
285.23RLN	Kurzschild (R-Technik)		123
285.23RNR	WC-Kurzschild (R-Technik)		123
285.23RNRKN	Kurzschild (R-Technik)		123
285.23RNRNLN	Kurzschild (R-Technik)		123
305.122.23	Spezialdrückerrosette		122, 138
305.20PBR	Drückerrosette (R-Technik), Edition matt		124
305.20PBRKN	Drückerrosette (R-Technik), Edition matt		124
305.20PBRLN	Drückerrosette (R-Technik), Edition matt		124
305.20R	Drückerrosette (R-Technik)		122
305.20RKN	Drückerrosette (R-Technik)		122
305.20RLN	Drückerrosette (R-Technik)		122
305.21PBR	Drückerrosette (R-Technik), Edition matt		140
305.21PBRKN	Drückerrosette (R-Technik), Edition matt		140
305.21PBRLN	Drückerrosette (R-Technik), Edition matt		140
305.21R	Drückerrosette (R-Technik)		138
305.21RKN	Drückerrosette (R-Technik)		138
305.21RLN	Drückerrosette (R-Technik)		138
305.21XAH	Drückerrosette (H-Technik)	66, 76, 84, 94, 104	
305.21XAHGL	Drückerrosette (H-Technik) für Glastürdrücker	66, 76, 84, 94, 104	
305.21XAHKN	Drückerrosette (H-Technik)	66, 76, 84, 94, 104	
305.21XAHLN	Drückerrosette (H-Technik)	66, 76, 84, 94, 104	
305.21XAHPSKN	Drückerrosette (H-Technik)		164
305.21XPHPSK	Drückerrosette zur Panikstange	Lieferbar ab Juli 2022	164
305.23PBR	Drückerrosette (R-Technik), Edition matt		124
305.23PBRKN	Drückerrosette (R-Technik), Edition matt		124
305.23PBRLN	Drückerrosette (R-Technik), Edition matt		124
305.23R	Drückerrosette (R-Technik)		122
305.23RKN	Drückerrosette (R-Technik)		122
305.23RKN	Drückerrosette (R-Technik)		122
306.23	Schlüsselrosette		122, 138
306.23ES	Schutzrosette		122, 138, 180
306.23ESLN	Schutzrosette		122, 138
306.23ESF	Rosettenfußscheibe		122, 138, 180
306.23ESRC	Schutzrosette		122, 138, 180
306.23ESZ	Schutzrosette mit Zylinderabdeckung		122, 138, 181
306.23ESZLN	Schutzrosette		122, 138
306.23ESZF	Rosettenfußscheibe		122, 138, 181

Allgemeine Informationen | Bestellnummernverzeichnis

Bestellnummer	Bezeichnung	Status	Seite
306.23ESZRC	Schutzrosette mit Zylinderabdeckung		122, 138, 181
306.23FS	Schlüsselrosette für Feuerschutztüren		122, 138
306.23FSKN	Schlüsselrosette für Feuerschutztüren, kurze Nocken		122, 138
306.23FSLN	Schlüsselrosette für Feuerschutztüren, lange Nocken		122, 138
306.23KN	Schlüsselrosette, kurze Nocken		122, 138
306.23LN	Schlüsselrosette, lange Nocken		122, 138
306.23NR	WC-Rosette		122, 138
306.23NRKN	WC-Rosette, kurze Nocken		122, 138
306.23NRLN	WC-Rosette, lange Nocken		122, 138
306.23PB	Schlüsselrosette, Edition matt		124, 140
306.23PBES	Schutzrosette, Edition matt		124, 140, 180
306.23PBESF	Rosettenfußscheibe, Edition matt		124, 140, 180
306.23PBESLN	Schutzrosette, Edition matt		124, 140
306.23PBESRC	Schutzrosette, Edition matt		124, 140, 180
306.23PBESZ	Schutzrosette mit Zylinderabdeckung, Edition matt		122, 140, 181
306.23PBESZF	Rosettenfußscheibe, Edition matt		122, 140, 181
306.23PBESZL	Schutzrosette mit Zylinderabdeckung, Edition matt		122, 140
306.23BESZRC	Schutzrosette mit Zylinderabdeckung, Edition matt		122, 140, 181
306.23PBFS	Schlüsselrosette für Feuerschutztüren, Edition matt		124, 140
306.23PBFSKN	Schlüsselrosette für Feuerschutztüren, kurze Nocken, Edition matt		124, 140
306.23PBFSLN	Schlüsselrosette für Feuerschutztüren, lange Nocken, Edition matt		124, 140
306.23PBKN	Schlüsselrosette, kurze Nocken, Edition matt		124, 140
306.23PBLN	Schlüsselrosette, lange Nocken, Edition matt		124, 140
306.23PBNR	WC-Rosette, Edition matt		124, 140
306.23PBNRKN	WC-Rosette, kurze Nocken, Edition matt		124, 140
306.23PBNRLN	WC-Rosette, lange Nocken, Edition matt		124, 140
306.23PBVI	Schlüsselrosette, Edition matt		17, 21, 23, 25, 145
306.23PBVINR	WC-Rosette, Edition matt		17, 21, 23, 145
306.23PBXI	Schlüsselrosette, Edition matt		17, 21, 23, 25, 145
306.23PBXINR	WC-Rosette, Edition matt		17, 21, 23, 145
306.23VI	Schlüsselrosette		15, 19
306.23VINR	WC-Rosette		15, 19
306.23XA	Schlüsselrosette		66, 76, 85, 104
306.23XAES	Schutzrosette		66, 76, 84, 94, 104, 185
306.23XAESLN	Schutzrosette		66, 76, 84, 94, 104
306.23XAESRC	Schutzrosette		66, 76, 84, 94, 104, 185
306.23XAESZ	Schutzrosette mit Zylinderabdeckung		66, 76, 84, 94, 104, 185
306.23XAESZLN	Schutzrosette mit Zylinderabdeckung		66, 76, 84, 94, 104
306.23XAESZRC	Schutzrosette mit Zylinderabdeckung		66, 76, 84, 94, 104, 185
306.23XAFS	Schlüsselrosette für Feuerschutztüren		66, 76, 85, 104
306.23XAFSKN	Schlüsselrosette für Feuerschutztüren		66, 76, 85, 104
306.23XAFSLN	Schlüsselrosette für Feuerschutztüren		66, 76, 85, 104
306.23XAKN	Schlüsselrosette		66, 76, 85, 104
306.23XALN	Schlüsselrosette		66, 76, 85, 104
306.23XANB	WC-Rosette mit verlängertem Riegel		66, 76, 85, 104
306.23XANBKN	WC-Rosette mit verlängertem Riegel		66, 76, 85, 104
306.23XANBLN	WC-Rosette mit verlängertem Riegel		66, 76, 85, 104
306.23XANR	WC-Rosette		66, 76, 85
306.23XANRKN	WC-Rosette		66, 76, 85
306.23XANRLN	WC-Rosette		66, 76, 85
306.23XI	Schlüsselrosette		15, 19
306.23XINR	WC-Rosette		15, 19

Bestellnummer	Bezeichnung	Status	Seite
306PBM	Schlüsselrosette		36, 40, 42, 146
306PBMNR	WC-Rosette		36, 40, 42, 146
306PBVMNR	WC-Rosette		37, 41, 43, 147
306PBXAMNR	WC-Rosette		37, 41, 43, 147
306PBM	Schlüsselrosette		36, 40, 42, 146
306PBMNR	WC-Rosette		36, 40, 42, 146
306PBVINRHT	WC-Rosette	Neu	25
306PBVMNR	WC-Rosette		37, 41, 43, 147
306PBXAMNR	WC-Rosette		37, 41, 43, 147
306PBXINRHT	WC-Rosette	Neu	25
306PCM	Schlüsselrosette		34, 38
306PCMNR	WC-Rosette		34, 38
306VM	Schlüsselrosette		37, 41, 43, 147
306XAM	Schlüsselrosette	35, 37, 39, 41, 43, 44, 147	
306XAMNR	WC-Rosette	35, 37, 39, 41, 43	
306XAMNRHT	WC-Rosette		44
306XANRHT	WC-Rosette	Neu	104
306XANRHTKN	WC-Rosette, kurze Nocken	Neu	104
306XANRHTLN	WC-Rosette, lange Nocken	Neu	104
306XPM	Schlüsselrosette	Neu	45
306XPMNRHT	WC-Rosette	Neu	45
307.20SXA	Drückerrosette (H-Technik)		56
307.20SXAHCN	Drückerrosette (H-Technik), kurze Nocken		56
307.20SXAHLN	Drückerrosette (H-Technik), lange Nocken		56
307.20SXPH	Drückerrosette (H-Technik)	Lieferbar ab Juni 2022	56
307.20SXPHCN	Drückerrosette (H-Technik), kurze Nocken	Lieferbar ab Juni 2022	56
307.20SXPHLN	Drückerrosette (H-Technik), lange Nocken	Lieferbar ab Juni 2022	56
307.21XA	Drückerrosette (H-Technik)		56, 94
307.21XAHCN	Drückerrosette (H-Technik), kurze Nocken		56, 94
307.21XAHLN	Drückerrosette (H-Technik), lange Nocken		56, 94
307.21XPH	Drückerrosette	Lieferbar ab Juni 2022	56
307.21XPHCN	Drückerrosette, kurze Nocken	Lieferbar ab Juni 2022	56
307.21XPHLN	Drückerrosette, lange Nocken	Lieferbar ab Juni 2022	56
308XA	Schlüsselrosette		56, 94
308XAKN	Schlüsselrosette		56, 94
308XALN	Schlüsselrosette		56, 94
308XAES	Schutzrosette	56, 94, 183	
308XAESLN	Schutzrosette	56, 94	
308XAESRC	Schutzrosette	56, 94, 183	
308XAESZ	Schutzrosette mit Zylinderabdeckung	56, 94, 183	
308XAESZLN	Schutzrosette mit Zylinderabdeckung	56, 94	
308XAESZRC	Schutzrosette mit Zylinderabdeckung	56, 94, 183	
308XAFS	Schlüsselrosette für Feuerschutztüren		56, 94
308XAFSKN	Schlüsselrosette für Feuerschutztüren, kurze Nocken		56, 94
308XAFSLN	Schlüsselrosette für Feuerschutztüren, lange Nocken		56, 94
308XAKN	Schlüsselrosette, kurze Nocken		56, 94
308XALN	Schlüsselrosette, lange Nocken		56, 94
308XANR	WC-Rosette		56, 94
308XANRKN	WC-Rosette, Riegelseite, kurze Nocken		56, 94
308XANRLN	WC-Rosette, Schauscheibe, lange Nocken		56, 94

Allgemeine Informationen | Bestellnummernverzeichnis

Bestellnummer	Bezeichnung	Status	Seite
308XP	Schlüsselrosette	Lieferbar ab Juni 2022	56
308XPESRC	Schutzrosette	Lieferbar ab Juni 2022	56, 183
308XPESZRC	Schutzrosette mit Zylinderabdeckung	Lieferbar ab Juni 2022	56, 183
308XPFS	Schlüsselrosette für Feuerschutztüren	Lieferbar ab Juni 2022	56
308XPFSKN	Schlüsselrosette für Feuerschutztüren, kurze Nocken	Lieferbar ab Juni 2022	56
308XPFSLN	Schlüsselrosette für Feuerschutztüren, lange Nocken	Lieferbar ab Juni 2022	56
308XPKN	Schlüsselrosette, kurze Nocken	Lieferbar ab Juni 2022	56
308XPLN	Schlüsselrosette, lange Nocken	Lieferbar ab Juni 2022	56
308XPNR	WC-Rosette	Lieferbar ab Juni 2022	56
308XPNRKN	WC-Rosette, Riegelseite, kurze Nocken	Lieferbar ab Juni 2022	56
308XPNRLN	WC-Rosette, Schauscheibe, lange Nocken	Lieferbar ab Juni 2022	56
315.20PBR	Drückerrosette (R-Technik), Edition matt		125
315.20PBRKN	Drückerrosette (R-Technik), Edition matt		125
315.20R	Drückerrosette (R-Technik)		122
315.20RKN	Drückerrosette (R-Technik)		122
315.21PBR	Drückerrosette (R-Technik), Edition matt		141
315.21PBRKN	Drückerrosette (R-Technik), Edition matt		141
315.21R	Drückerrosette (R-Technik)		139
315.21RKN	Drückerrosette (R-Technik)		139
315.21XAH	Drückerrosette (H-Technik)	67, 77, 85, 104	
315.21XAHKN	Drückerrosette (H-Technik)	67, 77, 85, 104	
315.23PBR	Drückerrosette (R-Technik), Edition matt		125
315.23PBRKN	Drückerrosette (R-Technik), Edition matt		125
315.23R	Drückerrosette (R-Technik)		122
315.23RKN	Drückerrosette (R-Technik)		122, 189
316ES	Schutzrosette	122, 139, 182	
316ESKN	Schutzrosette	122, 139	
316ESF	Rosettenfußscheibe	122, 139, 182	
316ESZ	Schutzrosette mit Zylinderabdeckung	122, 139, 182	
316ESZLN	Schutzrosette mit Zylinderabdeckung	122, 139	
316PBES	Schutzrosette, Edition matt	125, 141, 182	
316PBESKN	Schutzrosette, Edition matt	125, 141	
316PBESF	Rosettenfußscheibe, Edition matt	125, 141, 182	
316PBESZ	Schutzrosette mit Zylinderabdeckung, Edition matt	125, 141, 182	
316PBESZLN	Schutzrosette mit Zylinderabdeckung, Edition matt	125, 141	
316PBR	Schlüsselrosette, Edition matt, Edition matt	125, 141	
316PBRFS	Schlüsselrosette für Feuerschutztüren, Edition matt	125, 141	
316PBRFSKN	Schlüsselrosette für Feuerschutztüren, Edition matt	125, 141	
316PBRKN	Schlüsselrosette, Edition matt	125, 141	
316R	Schlüsselrosette	122, 139	
316RFS	Schlüsselrosette für Feuerschutztüren	122, 139	
316RFSKN	Schlüsselrosette für Feuerschutztüren	122, 139	
316RKN	Schlüsselrosette	122, 139	
316XAES	Schutzrosette	66, 76, 84, 104, 186	
316XAESZ	Schutzrosette mit Zylinderabdeckung	66, 76, 84, 104, 186	
316XAH	Schlüsselrosette	67, 77, 85, 104	
316XAHFS	Schlüsselrosette für Feuerschutztüren	67, 77, 85, 104	
316XAHFSKN	Schlüsselrosette für Feuerschutztüren	67, 77, 85, 104	
316XAHKN	Schlüsselrosette	67, 77, 85, 104	
316XAPSKN	Schlüsselrosette zur Panikstange		164

Bestellnummer	Bezeichnung	Status	Seite
316PPSKN	Schlüsselrosette zur Panikstange, PZ	Lieferbar ab Juli 2022	164
317.21XAH	Drückerrosette (H-Technik)		57
317.21XAHKN	Drückerrosette (H-Technik)		57
318XA	Schlüsselrosette		57
318XAES	Schutzrosette		56, 184
318XAESZ	Schutzrosette mit Zylinderabdeckung		56, 184
318XAFS	Schlüsselrosette für Feuerschutztüren		57
318XAFSKN	Schlüsselrosette für Feuerschutztüren		57
318XAKN	Schlüsselrosette		57
326.20L	Dornrosette		212
326.20XAL	Dornrosette		219
331.700	Garderobendoppelhaken		326
33.1770A	Piktogramm-Bogen		331
33.1770B	Piktogramm-Bogen		331
33.1770D	Piktogramm-Bogen		331
33.1770E	Piktogramm-Bogen		331
33.1771A	Piktogramm-Bogen		331
33.1771B	Piktogramm-Bogen		331
33.1771D	Piktogramm-Bogen		331
33.1771E	Piktogramm-Bogen		331
33.1772A	Piktogramm-Bogen		331
33.1772B	Piktogramm-Bogen		331
33.1772D	Piktogramm-Bogen		331
33.1772E	Piktogramm-Bogen		331
332.010	Griff		230
33.2010B	Griff, Edition matt		230
332.020	Griff		231
332.023	Griff		232
332.070	Griff		233
33.2070B	Griff, Edition matt		233
33.2070BS	Griff, Edition matt		233
33.2070S	Griff		233
337.010	Garderobenstange		328
33.7010.6H	Garderobenstange		328
33.7010.6V	Garderobenstange		328
33.7010.7H	Garderobenstange		328
33.7010.7V	Garderobenstange		328
337.030	Garderobenstange		326
33.7100A	Deckenstütze		326
33.7100B	Deckenstütze		326
33.7300.PB8	Garderobenstange		327
33.7310.6HP	Garderobenstange		329
33.7310.P8	Garderoben- und Handtuchstange		329
33.7310.PB8	Garderobenstange		329
33.7410.PB8	Garderobenstange		329

Allgemeine Informationen | Bestellnummernverzeichnis

Bestellnummer	Bezeichnung	Status	Seite
33602	Ausgleichsfußscheibe		296, 397
39194	Riegel		395
401.710	Garderobenhaken		326
402.010	Griff		230
40.2010R	Griff		230
402.020	Griff		231
402.023	Griff		232
41382	Zahnputzbecher		325
42527	Dornschlüssel		367
477.05.100	Abfallbehälter		368
477.05.20498	Hygieneabfallbehälter	Neu	369
477.05.20499	Hygieneabfallbehälter	Neu	369
477.05.20598	Hygienekombination	Neu	369
477.05.20599	Hygienekombination	Neu	369
477.05B100	Abfallbehälter, Edition matt		368
477.05B20498	Hygieneabfallbehälter	Neu	369
477.05B20499	Hygieneabfallbehälter	Neu	369
477.05B20598	Hygienekombination	Neu	369
477.05B20599	Hygienekombination	Neu	369
477.05D100	Abfallbehälter, active+		368
477.06.10198	Seifenspender	Neu	365
477.06.10199	Seifenspender	Neu	635
477.06.10298	SENSORIC Seifenspender	Neu	364
477.06.10299	SENSORIC Seifenspender	Neu	364
477.06.10398	SENSORIC Schaumseifenspender	Neu	364
477.06.10399	SENSORIC Schaumseifenspender	Neu	364
477.06.10498	SENSORIC Desinfektionsmittelspender	Neu	364
477.06.10499	SENSORIC Desinfektionsmittelspender	Neu	364
477.06.750	Hygienebeutelspender		368
477.06B10198	Seifenspender	Neu	365
477.06B10199	Seifenspender	Neu	635
477.06B10298	SENSORIC Seifenspender, Edition matt	Neu	364
477.06B10299	SENSORIC Seifenspender, Edition matt	Neu	364
477.06B10398	SENSORIC Schaumseifenspender, Edition matt	Neu	364
477.06B10399	SENSORIC Schaumseifenspender, Edition matt	Neu	364
477.06B10498	SENSORIC Desinfektionsmittelspender, Edition matt	Neu	364
477.06B10499	SENSORIC Desinfektionsmittelspender, Edition matt	Neu	364
477.06B750	Hygienebeutelspender, Edition matt		368
477.20.010	WC-Bürste		366
477.20.100	WC-Bürstengarnitur		366
477.20.10005	WC-Bürstengarnitur		366
477.20B010	WC-Bürste, Edition matt		366
477.20B100	WC-Bürstengarnitur, Edition matt		366
477.20B10005	WC-Bürstengarnitur, Edition matt		366
477.20D010	WC-Bürste, active+		366
477.20D100	WC-Bürstengarnitur, active+		366
477.21.100	WC-Papierhalter		367
477.21.150	WC-Papierhalter		367
477.21.200	Reservepapierhalter		367

Bestellnummer	Bezeichnung	Status	Seite
477.21B100	WC-Papierhalter, Edition matt		367
477.21B150	WC-Papierhalter, Edition matt		367
477.21B200	Reservepapierhalter, Edition matt		367
477.21D100	WC-Papierhalter, active+		367
477.21D200	Reservepapierhalter, active+		367
477.30.020	Haken		326
477.30B020	Haken, Edition matt		326
477.90.010	Einzelhaken		365, 336
477.90.015	Haken		335
477.90.025	Doppelhaken		336
477.90.030	Einzelhaken		338, 365
477.90.035	Haken mit Türpuffer		338
477.90.040	Haken		335
477.90.045	Wandhaken		338, 365
477.90.050	Dreifachhaken		336
477.90.051	Dreifachhaken		336
477.90.052	Dreifachhaken		336
477.90.054	Dreifachhaken für Zahnputzbecherleiste und Ablage 800.03...	Neu	338
477.90.060	Garderobenhaken		340
477.90.061	Garderobenhaken		340
477.90.070	Garderobenhaken		340
477.90.071	Garderobenhaken		340
477.90.080	Garderobenhaken		340
477.90.081	Garderobenhaken		340
477.90B010	Einzelhaken, Edition matt		365, 336
477.90B015	Haken, Edition matt		335
477.90B025	Doppelhaken, Edition matt		336
477.90B030	Einzelhaken, Edition matt		338, 365
477.90B035	Haken mit Türpuffer, Edition matt		338
477.90B040	Haken, Edition matt		335
477.90B045	Wandhaken, Edition matt		338, 365
477.90B050	Dreifachhaken, Edition matt		336
477.90B051	Dreifachhaken, Edition matt		336
477.90B052	Dreifachhaken, Edition matt		336
477.90B060	Garderobenhaken, Edition matt		340
477.90B061	Garderobenhaken, Edition matt		340
477.90B070	Garderobenhaken, Edition matt		340
477.90B071	Garderobenhaken, Edition matt		340
477.90B080	Garderobenhaken, Edition matt		340
477.90B081	Garderobenhaken, Edition matt		340
477.90D010	Einzelhaken, active+		365, 336
477.90D025	Doppelhaken, active+		336
477.90D050	Dreifachhaken, active+		336
477.93.010	Einzelhaken	Lieferbar ab Juli 2022	334
477.93.020	Doppelhaken	Lieferbar ab Juli 2022	334
477.93.030	Dreifachhaken	Lieferbar ab Juli 2022	334
477.94B010	Einzelhaken, matt	Lieferbar ab Juli 2022	334
477.94B020	Doppelhaken, matt	Lieferbar ab Juli 2022	334
477.94B030	Dreifachhaken, matt	Lieferbar ab Juli 2022	334
49444	Kappenheber		199

Allgemeine Informationen | Bestellnummernverzeichnis

Bestellnummer	Bezeichnung	Status	Seite
505340A	Renovierungslösung für Edelstahlgriffe		248
507700	Adapter zur Panikstange		164
509520	Adapter zur Panikstange		164
535.42ML	Einlassmuschel		358
535.42MLB	Einlassmuschel, Edition matt		358
535.75ML	Einlassmuschel		358
535.75MLB	Einlassmuschel, Edition matt		358
538.60ML	Einlassmuschel		358
538.60MLB	Einlassmuschel, Edition matt		358
538.75ML	Einlassmuschel		358
538.75MLB	Einlassmuschel, Edition matt		358
538.90ML	Einlassmuschel		358
538.90MLB	Einlassmuschel, Edition matt		358
539	Einlassmuschel		359
539B	Einlassmuschel, Edition matt		359
542	Einlassmuschel		359
542B	Einlassmuschel, Edition matt		359
544.54.120	Einlassmuschel		359
544.54B120	Einlassmuschel, Edition matt		359
544.60	Einlassmuschel		359
544.60B	Einlassmuschel, Edition matt		359
547.15	Möbelknopf		354
547.15B	Möbelknopf, Edition matt		354
547.32.1	Möbelknopf		354
547.32.2	Möbelknopf		354
547.32.3	Möbelknopf		355
547.32.4	Möbelknopf		355
547.32B1	Möbelknopf, Edition matt		354
547.32B2	Möbelknopf, Edition matt		354
547.32B3	Möbelknopf, Edition matt		355
547.32B4	Möbelknopf, Edition matt		355
548.01	Rosettenscheibe		347
548.01B	Rosettenscheibe, Edition matt		347
548.02	Gegenscheibe		347
548.02B	Gegenscheibe, Edition matt		347
548.106	Möbelgriffchen ø 10 mm		346
548.106B	Möbelgriffchen ø 10 mm, Edition matt		346
548.110	Möbelgriffchen ø 10 mm		346
548.110B	Möbelgriffchen ø 10 mm, Edition matt		346
548.13.128	Möbelgriff ø 13 mm		350
548.13.192	Möbelgriff ø 13 mm		350
548.13.96	Möbelgriff ø 13 mm		350
548.138	Möbelgriffchen ø 10 mm		347
548.138B	Möbelgriffchen ø 10 mm, Edition matt		347
548.13B128	Möbelgriff ø 13 mm, Edition matt		350
548.13B192	Möbelgriff ø 13 mm, Edition matt		350
548.13B96	Möbelgriff ø 13 mm, Edition matt		350
548.13BH	Häkchen, Edition matt		350

Bestellnummer	Bezeichnung	Status	Seite
548.13BRS	Rosettenscheibe, Edition matt		350
548.13H	Häkchen		350
548.13RS	Rosettenscheibe		350
548.16.192	Möbelgriff ø 16 mm		351
548.16.288	Möbelgriff ø 16 mm		351
548.16B192	Möbelgriff ø 16 mm, Edition matt		351
548.16B288	Möbelgriff ø 16 mm, Edition matt		351
548.17.128	Möbelgriffchen		352
548.17.128.4	Möbelgriffchen		352
548.17.64GKW	Möbelgriffchen		352
548.17.96	Möbelgriffchen		352
548.17.96.4	Möbelgriffchen		352
548.17B128	Möbelgriffchen, Edition matt		352
548.17B128.4	Möbelgriffchen, Edition matt		352
548.17B64GKW	Möbelgriffchen, Edition matt		352
548.17B96	Möbelgriffchen, Edition matt		352
548.17B96.4	Möbelgriffchen, Edition matt		352
548.74	Möbelgriffchen ø 10 mm		346
548.74B	Möbelgriffchen ø 10 mm, Edition matt		346
548.86	Möbelgriffchen ø 10 mm		346
548.86B	Möbelgriffchen ø 10 mm, Edition matt		346
548RD42	Möbelgriffchen ø 10 mm		347
548RD42B	Möbelgriffchen ø 10 mm, Edition matt		347
548RD50	Möbelgriffchen ø 10 mm		347
548RD50B	Möbelgriffchen ø 10 mm, Edition matt		347
550.23T.41	Griff		229, 396
550.250GKLT	Griff		225
550.250LT	Griff		224
550.300GKWLT	Griff		226
550.30BGKLT	Griff, Edition matt		225
550.30BGKWLT	Griff, Edition matt		226
550.33BGKLT	Griff, Edition matt		225
550.33BKSLT	Griff, Edition matt		227
550.33BLT	Griff, Edition matt		224
550.33GKLT	Griff		225
550.33GKRLT	Griff		228
550.33GKWLT	Griff		226
550.33KSLT	Griff		227
550.33LT	Griff		224
550.40GKLT	Griff		225
550.40KSLT	Griff		227
550GKLT	Griff		225
550KRKIGA	Griff		229, 396
550KRLT	Griff		228
550LT	Griff		224
552	Griff		351
554	Glasfalzgriff		212
557.13	Möbelknopf		356
557.13B	Möbelknopf, Edition matt		356

Allgemeine Informationen | Bestellnummernverzeichnis

Bestellnummer	Bezeichnung	Status	Seite
557.20	Möbelknopf		356
557.20B	Möbelknopf, Edition matt		356
557.23	Möbelknopf		356
557.23B	Möbelknopf, Edition matt		356
557.32	Möbelknopf		357
557.32.4	Möbelknopf		357
557.32.6	Möbelknopf		357
557.32.7	Möbelknopf		357
557.32B	Möbelknopf, Edition matt		357
557.32B.4	Möbelknopf, Edition matt		357
557.32B.6	Möbelknopf, Edition matt		357
557.32B.7	Möbelknopf, Edition matt		357
557.32K	Knauf		357
557.32KB	Knauf, Edition matt		357
557.50	Möbelknopf		357
557.50.6	Möbelknopf		357
557.50.7	Möbelknopf		357
557.50B	Möbelknopf, Edition matt		357
557.50B.6	Möbelknopf, Edition matt		357
557.50B.7	Möbelknopf, Edition matt		357
557.50K	Knauf		357
557.50KB	Knauf, Edition matt		357
557.55	Möbelknopf		357
557.55.6	Möbelknopf		357
557.55.7	Möbelknopf		357
557.55B	Möbelknopf, Edition matt		357
557.55B.6	Möbelknopf, Edition matt		357
557.55B.7	Möbelknopf, Edition matt		357
559.23	Kugelknopf		356
559.23B	Kugelknopf, Edition matt		356
562.10.128	Möbelgriffchen ø 10 mm		348
562.10.64	Möbelgriffchen ø 10 mm		348
562.10.96	Möbelgriffchen ø 10 mm		348
562.10B128	Möbelgriffchen ø 10 mm, Edition matt		348
562.10B64	Möbelgriffchen ø 10 mm, Edition matt		348
562.10B96	Möbelgriffchen ø 10 mm, Edition matt		348
562.13.128	Möbelgriff ø 13 mm		349
562.13.192	Möbelgriff ø 13 mm		349
562.13.96	Möbelgriff ø 13 mm		349
562.13B128	Möbelgriff ø 13 mm, Edition matt		349
562.13B192	Möbelgriff ø 13 mm, Edition matt		349
562.13B96	Möbelgriff ø 13 mm, Edition matt		349
570.1	Kleiderbügel		330
570.1B	Kleiderbügel, Edition matt		330
570.2	Kleiderbügel		330
570.3	Kleiderbügel		330
570.3B	Kleiderbügel, Edition matt		330
570.4	Kleiderbügel		330
570.99.001	Kleiderbügel, VE5	Neu	330
570.99.002	Kleiderbügel, Edition matt, VE5	Neu	330

Bestellnummer	Bezeichnung	Status	Seite
571.3	Kleider- und Hosenbügel		330
571.4	Kleider- und Hosenbügel		330
59705	Demontageschlüssel		199
60.9R	Drückerstift		196
610	Wandtürpuffer		290
610B	Wandtürpuffer, Edition matt		290
611.105	Wandtürpuffer		290
611.30	Wandtürpuffer		290
611.30B	Wandtürpuffer, Edition matt		290
611.60	Wandtürpuffer		290
611.90	Wandtürpuffer		290
611XA.15	Wandtürpuffer		293
611XA.30	Wandtürpuffer		293
611XA.65	Wandtürpuffer		293
615	Bodentürpuffer		290
615B	Bodentürpuffer, Edition matt		290
61616	Dornrosette, blind		212
620.1	Bodentürpuffer		291
620.2	Bodentürpuffer		291
620.3	Bodentürpuffer		291
625	Bodentürpuffer		291
625.1	Fußplatte		291, 293
625.1B	Fußplatte, Edition matt		291
625B	Bodentürpuffer, Edition matt		291
625XA	Bodentürpuffer		293
63700	Zentrierdorn		198
680.010	Briefeinwurf Innenklappe		288
680.010.1	Briefeinwurf Innenklappe		288
680.100	Briefeinwurf Außenklappe		288
680.110	Briefeinwurf		288
680.110.1	Briefeinwurf		288
680.111	Briefeinwurf		288
680.111.1	Briefeinwurf		288
680.112	Briefeinwurf		288
680.112.1	Briefeinwurf		288
685.1.11	Klingelplatte		289
685.1.21	Klingelplatte		289
69.6B	Drückerstift		196
70.9R	Wechselstift		196
702.165.0	Hausnummern		289
702.165.1	Hausnummern		289
702.165.2	Hausnummern		289
702.165.3	Hausnummern		289
702.165.4	Hausnummern		289
702.165.5	Hausnummern		289
702.165.6	Hausnummern		289

Allgemeine Informationen | Bestellnummernverzeichnis

Bestellnummer	Bezeichnung	Status	Seite
702.165.7	Hausnummern		289
702.165.8	Hausnummern		289
702.165.9	Hausnummern		289
702.165.A	Hausnummern		289
702.165.B	Hausnummern		289
702.165.BS	Hausnummern		289
702.165.C	Hausnummern		289
702.165.D	Hausnummern		289
710XA.150.1	Symbol Mann		287
710XA.150.2	Symbol Frau		287
710XA.150.3	Symbol Barrierefrei		287
711BD	Symbol Drücken, Edition matt		286
711BZ	Symbol Ziehen, Edition matt		286
711D	Symbol Drücken		286
711DXA	Symbol Drücken		287
711Z	Symbol Ziehen		286
711ZXA	Symbol Ziehen		287
713	Symbolträger		325
713.5	Symbolträger		325
72.3PS	Wechselstift für Anti-Panik-Schloss mit geteilter Nuss	161, 163, 197	
72.3R	Wechselstift für Anti-Panik-Schloss mit geteilter Nuss		197
72.6B	Wechselstift zur Einsteckmontage		196
72.7B	Wechselstift zur Einsteckmontage		196
72.9PS	Wechselstift zur Einsteckmontage	161, 163, 197	
72.9R	Wechselstift zur Einsteckmontage		196
79.6B	Wechselstift		196
800.03.400	Zahnputzbecherleiste mit Haken, 4 Plätze		317
800.03.401	Zahnputzbecherleiste, 4 Plätze		318
800.03.402	Zahnputzbecherleiste mit Dreifachhaken, 4 Plätze		319
800.03.403	Ablage mit Haken, 4 Plätze		320
800.03.404	Ablage mit Dreifachhaken, 4 Plätze		321
800.03.410	Erweiterungsset Zahnputzbecherleiste mit Haken, 4 Plätze		317
800.03.411	Erweiterungsset Zahnputzbecherleiste, 4 Plätze		318
800.03.412	Erweiterungsset Zahnputzbecherleiste mit Dreifachhaken, 4 Plätze		319
800.03.413	Erweiterungsset Ablage mit Haken, 4 Plätze		320
800.03.414	Erweiterungsset Ablage mit Dreifachhaken, 4 Plätze		321
800.20.01090	WC-Bürste		392
800.20.01091	WC-Bürste		392
800.20.01099	WC-Bürste		392
800.20.10041	WC-Bürstengarnitur		390
800.20.10045	WC-Bürstengarnitur		390
800.20.20090	WC-Bürstengarnitur		392
800.20.20091	WC-Bürstengarnitur		392
800.20.20099	WC-Bürstengarnitur		392
800.21.10040	WC-Papierhalter		391
800.21.11040	WC-Papierhalter		390
800.21.11090	WC-Papierhalter		392
800.90.01040	Haken		391
800.90.01090	Haken		393

Bestellnummer	Bezeichnung	Status	Seite
800.90.02040	Haken		391
800.90.02090	Haken		393
800.90.03091	Einzelhaken		337, 394
800.90.03099	Einzelhaken		337, 394
800.90.04091	Doppelhaken		337, 394
800.90.04099	Doppelhaken		337, 394
800.90.05091	Dreifachhaken		337, 394
800.90.05099	Dreifachhaken		337, 394
800.90.06040	Doppelhaken		391
800N	Lüftungsgitter		294
800PSB	Lüftungsgitter		294
801.90.010	Einzelhaken		335
801.90.020	Doppelhaken		335
801.90.030	Garderobendoppelhaken		339
801.90.031	Garderobendoppelhaken mit Symbolträger		339
801.90.040	Garderobendoppelhaken		339
801.90B010	Einzelhaken, Edition matt		335
801.90B020	Doppelhaken, Edition matt		335
801.90B030	Garderobendoppelhaken, Edition matt		339
801.90B040	Garderobendoppelhaken, Edition matt		339
801.90D010	Einzelhaken, active+		335
801.91.010	Symbol Mann		286
801.91.020	Symbol Frau		286
801.91.030	Symbol Barrierefrei		286
801.91B010	Symbol Mann, Edition matt		286
801.91B020	Symbol Frau, Edition matt		286
801.91B030	Symbol Barrierefrei, Edition matt		286
805.05.200	Hygieneabfallbehälter		386
805.05.210	Hygienekombination		386
805.06.700	Hygienebeutelspender		387
805.20.010	WC-Bürste		370
805.20.020	WC-Bürste	372, 380, 385	
805.20.100	WC-Bürstengarnitur		370
805.20.200	WC-Bürstengarnitur		385
805.21.100	WC-Papierhalter		371
805.21.200	Reservepapierhalter		371
805.21.500	WC-Papierhalter		385
805.21.550	WC-Papierhalter 2-fach		385
805.21.600	WC-Großrollenhalter		386
805.90.011	Einzelhaken		342, 371
805.90.025	Doppelhaken		342, 371
805.90.030	Einzelhaken		342, 371
805.90.100	Einzelhaken		387
805.90.110	Einzelhaken		387
805.90.120	Doppelhaken		387
850.300	Verriegelung		395
850.301	Verriegelung		395
850.350	Verriegelung		395

Allgemeine Informationen | Bestellnummernverzeichnis

Bestellnummer	Bezeichnung	Status	Seite
850.500	Gegenhalter		395
900.05.00560	Hygieneabfallbehälter, pulverbeschichtet	Neu	384
900.05.005XA	Hygieneabfallbehälter, matt geschliffen		384
900.05.00660	Hygienekombination, pulverbeschichtet	Neu	384
900.05.006XA	Hygienekombination, matt geschliffen		384
900.06.00460	Seifenspender, pulverbeschichtet	Neu	375
900.06.004XA	Seifenspender, matt geschliffen	Neu	375
900.06.00860	SENSORIC Desinfektionsmittelspender, pulverbeschichtet	Neu	375
900.06.008XA	SENSORIC Desinfektionsmittelspender, matt geschliffen	Neu	375
900.06.01160	Hygienebeutelspender, pulverbeschichtet	Neu	384
900.06.011XA	Hygienebeutelspender, matt geschliffen	Neu	384
900.06.01260	Desinfektionsspender Säule, pulverbeschichtet	Neu	378
900.06.012XA	Desinfektionsspender Säule, matt geschliffen	Neu	378
900.06.01660	SENSORIC Desinfektionsmittelspender, Wandmodell, pulverbeschichtet	Neu	377
900.20.00040	WC-Bürstengarnitur, verchromt		380
900.20.00060	WC-Bürstengarnitur, pulverbeschichtet		380
900.20.000XA	WC-Bürstengarnitur, matt geschliffen		380
900.20.01060	WC-Bürste, pulverbeschichtet		372, 380
900.21.00040	WC-Papierhalter, verchromt		381
900.21.00060	WC-Papierhalter, pulverbeschichtet		381
900.21.000XA	WC-Papierhalter, matt geschliffen		381
900.21.00160	WC-Großrollenhalter, pulverbeschichtet	Neu	383
900.21.001XA	WC-Großrollenhalter, matt geschliffen		383
900.21.00440	WC-Papierhalter mit Ablage, verchromt	Neu	381
900.21.00460	WC-Papierhalter mit Ablage, pulverbeschichtet	Neu	381
900.21.004XA	WC-Papierhalter mit Ablage, matt geschliffen	Neu	381
900.21.00540	WC-Papierhalter mit Deckel, verchromt	Neu	382
900.21.00560	WC-Papierhalter mit Deckel, pulverbeschichtet	Neu	382
900.21.005XA	WC-Papierhalter mit Deckel, matt geschliffen	Neu	382
900.21.E01	Karussell für WC-Großrollenhalter 900.21.001...		383
921037	Bürstenkopf		366, 370
921038	Bürstenkopf		366, 370
921044	Bürstenkopf		366, 370
921050	Bürstenkopf	372, 380, 385, 388, 390, 392	
921051	Bürstenkopf	372, 380, 385, 388, 390, 392	
921052	Bürstenkopf	372, 380, 385, 388, 390, 392	
950.06.10201	SENSORIC Elektronischer Desinfektionsmittel- und Seifenspender	Neu	376
950.06.102XA	SENSORIC Elektronischer Desinfektionsmittel- und Seifenspender, matt geschliffen	Neu	376
950.06.10301	SENSORIC Desinfektionsspender Säule	Neu	379
950.06.103XA	SENSORIC Desinfektionsspender Säule, matt geschliffen	Neu	379
950.90.01050	Einzelhaken		342
950.90.02550	Doppelhaken		342
AF50.1	Ausgleichsfußscheibe		296, 397
AF50.1B	Ausgleichsfußscheibe, Edition matt		297, 397
AF75.2B	Ausgleichsfußscheibe, Edition matt		297, 397
B8107.100	Dreirollenband		298
B8107.160	Dreirollenband		298

Bestellnummer	Bezeichnung	Status	Seite
B8107.160FS	Dreirollenband		298
B8107B.100	Dreirollenband, Edition matt		299
B8107B.160	Dreirollenband, Edition matt		299
B8107B.160FS	Dreirollenband, Edition matt		299
B9107.100	Dreirollenband		300
B9107.160	Dreirollenband		300
B9107.160FS	Dreirollenband		300
B9107B.100	Dreirollenband, Edition matt		301
B9107B.160	Dreirollenband, Edition matt		301
B9107B.160FS	Dreirollenband, Edition matt		301
B9505.50L	Aufschraubband		296, 397
B9505.50R	Aufschraubband		296, 397
B9505.75LF	Aufschraubband (Federband)		296, 397
B9505.75LK	Aufschraubband		296, 397
B9505.75RF	Aufschraubband (Federband)		296, 397
B9505.75RK	Aufschraubband		296, 397
B9505B.50L	Aufschraubband, Edition matt		297, 397
B9505B.50R	Aufschraubband, Edition matt		297, 397
B9505B.75LF	Aufschraubband (Federband), Edition matt		297, 397
B9505B.75LK	Aufschraubband, Edition matt		297, 397
B9505B.75RF	Aufschraubband (Federband), Edition matt		297, 397
B9505B.75RK	Aufschraubband, Edition matt		297, 397
BA1.30PA	Befestigungsart 1...PA		249
BA1.30PAB	Befestigungsart 1...PA, Edition matt		249
BA1.30STG	Befestigungsart 1...STG		249
BA1.30STGB	Befestigungsart 1...STG, Edition matt		249
BA1.33PA	Befestigungsart 1...PA		249
BA1.33PAB	Befestigungsart 1...PA, Edition matt		249
BA1.33STG	Befestigungsart 1...STG		249
BA1.40PA	Befestigungsart 1...PA		249
BA17.4	Befestigungsart 4		360
BA17.4B	Befestigungsart 4, Edition matt		360
BA2.30PA	Befestigungsart 2...PA		249
BA2.30PAB	Befestigungsart 2...PA, Edition matt		249
BA2.30STG	Befestigungsart 2...STG		249
BA2.30STGB	Befestigungsart 2...STG, Edition matt		249
BA2.33PA	Befestigungsart 2...PA		249
BA2.33PAB	Befestigungsart 2...PA, Edition matt		249
BA2.33STG	Befestigungsart 2...STG		249
BA2.40PA	Befestigungsart 2...PA		249
BA20.1	Befestigungsart 1		360
BA20.1B	Befestigungsart 1, Edition matt		360
BA20.21	Befestigungsart 21		360
BA20.21B	Befestigungsart 21, Edition matt		360
BA20.4	Befestigungsart 4		360, 396
BA20.4B	Befestigungsart 4, Edition matt		360
BA23.1	Befestigungsart 1		360
BA23.1B	Befestigungsart 1, Edition matt		360
BA23.21	Befestigungsart 21		360
BA23.21B	Befestigungsart 21, Edition matt		360

Allgemeine Informationen | Bestellnummernverzeichnis

Bestellnummer	Bezeichnung	Status	Seite
BA23.4	Befestigungsart 4		360
BA23.4B	Befestigungsart 4, Edition matt		360
BA4.08.12	Befestigungsart 4.08.12		246
BA4.08.12B	Befestigungsart 4.08.12, Edition matt		246
BA4.08.12XA2	Befestigungsart 4.08.12X...		246
BA4.08.12XA3	Befestigungsart 4.08.12X...		246
BA4.08.12XA3R	Befestigungsart 4...X...		246
BA4.12.20	Befestigungsart 4...		246
BA4.12.20B	Befestigungsart 4..., Edition matt		246
BA4.12.20R	Befestigungsart 4...		246
BA4.12.20XA2	Befestigungsart 4...X...		246
BA4.12.20XA3	Befestigungsart 4...X...		246
BA4.12.20XA3R	Befestigungsart 4...X...		246
BA4.20.30	Befestigungsart 4...		246
BA4.20.30B	Befestigungsart 4..., Edition matt		246
BA4.20.30R	Befestigungsart 4...		246
BA4.20.30XA2	Befestigungsart 4...X...		246
BA4.20.30XA3	Befestigungsart 4...X...		246
BA4.20.30XA3R	Befestigungsart 4...X...		246
BA4.30.40	Befestigungsart 4...		246
BA4.30.40B	Befestigungsart 4..., Edition matt		246
BA4.30.40R	Befestigungsart 4...		246
BA4.30.40XA2	Befestigungsart 4...X...		246
BA4.30.40XA3	Befestigungsart 4...X...		246
BA4.30.40XA3R	Befestigungsart 4...X...		246
BA4.40.50	Befestigungsart 4...		246
BA4.40.50B	Befestigungsart 4..., Edition matt		246
BA4.40.50R	Befestigungsart 4...		246
BA4.40.50XA2	Befestigungsart 4...X...		246
BA4.40.50XA3	Befestigungsart 4...X...		246
BA4.40.50XA3R	Befestigungsart 4...X...		246
BA4.50.60	Befestigungsart 4...		246
BA4.50.60B	Befestigungsart 4..., Edition matt		246
BA4.50.60R	Befestigungsart 4...		246
BA4.50.60XA2	Befestigungsart 4...X...		246
BA4.50.60XA3	Befestigungsart 4...X...		246
BA4.50.60XA3R	Befestigungsart 4...X...		246
BA4.60.70	Befestigungsart 4...		246
BA4.60.70B	Befestigungsart 4..., Edition matt		246
BA4.60.70R	Befestigungsart 4...		246
BA4.60.70XA2	Befestigungsart 4...X...		246
BA4.60.70XA3	Befestigungsart 4...X...		246
BA4.60.70XA3R	Befestigungsart 4...X...		246
BA4.70.80	Befestigungsart 4...		246
BA4.70.80B	Befestigungsart 4..., Edition matt		246
BA4.70.80R	Befestigungsart 4...		246
BA4.70.80XA2	Befestigungsart 4...X...		246
BA4.70.80XA3	Befestigungsart 4...X...		246
BA4.70.80XA3R	Befestigungsart 4...X...		246
BA4.80.90	Befestigungsart 4...		246
BA4.80.90B	Befestigungsart 4..., Edition matt		246

Bestellnummer	Bezeichnung	Status	Seite
BA4.80.90R	Befestigungsart 4...		246
BA4.80.90XA2	Befestigungsart 4...X...		246
BA4.80.90XA3	Befestigungsart 4...X...		246
BA4.80.90XA3R	Befestigungsart 4...X...		246
BA5.0	Befestigungsart 5.0		245
BA5.0.35.40	Befestigungsart 5.0...		247
BA5.0.35.40B	Befestigungsart 5.0..., Edition matt		247
BA5.0.40.45	Befestigungsart 5.0...		247
BA5.0.40.45B	Befestigungsart 5.0..., Edition matt		247
BA5.0.45.50	Befestigungsart 5.0...		247
BA5.0.45.50B	Befestigungsart 5.0..., Edition matt		247
BA5.0.50.55	Befestigungsart 5.0...		247
BA5.0.50.55B	Befestigungsart 5.0..., Edition matt		247
BA5.0.55.70	Befestigungsart 5.0...		247
BA5.0.55.70B	Befestigungsart 5.0..., Edition matt		247
BA5.0.70.85	Befestigungsart 5.0...		247
BA5.0.70.85B	Befestigungsart 5.0..., Edition matt		247
BA5.0B	Befestigungsart 5.0, Edition matt		245
BA5.1	Befestigungsart 5.1...		244
BA5.1.55.70	Befestigungsart 5.1...		247
BA5.1.55.70R	Befestigungsart 5.1...		247
BA5.1.70.85	Befestigungsart 5.1...		247
BA5.1.70.85R	Befestigungsart 5.1...		247
BA5.1G	Befestigungsart 5.1...		244
BA5.1GR	Befestigungsart 5.1...		244
BA5.1R	Befestigungsart 5.1...		244
BA5.2	Befestigungsart 5.2...		244
BA5.2.38.43	Befestigungsart 5.2...		247
BA5.2.38.43R	Befestigungsart 5.2...		247
BA5.2.43.48	Befestigungsart 5.2...		247
BA5.2.43.48R	Befestigungsart 5.2...		247
BA5.2.48.55	Befestigungsart 5.2...		247
BA5.2.48.55R	Befestigungsart 5.2...		247
BA5.2R	Befestigungsart 5.2...		244
BA5.3L16	Befestigungsart 5.3...		244
BA5.3L16R	Befestigungsart 5.3...		244
BA5.3L17	Befestigungsart 5.3...		244
BA5.3L17R	Befestigungsart 5.3...		244
BA5.3L18	Befestigungsart 5.3...		244
BA5.3L18R	Befestigungsart 5.3...		244
BA5.3L19	Befestigungsart 5.3...		244
BA5.3L19R	Befestigungsart 5.3...		244
BA5.3L20	Befestigungsart 5.3...		244
BA5.3L20R	Befestigungsart 5.3...		244
BA5.3L21	Befestigungsart 5.3...		244
BA5.3L21R	Befestigungsart 5.3...		244
BA5.3L22	Befestigungsart 5.3...		244
BA5.3L22R	Befestigungsart 5.3...		244
BA5.3L23	Befestigungsart 5.3...		244
BA5.3L23R	Befestigungsart 5.3...		244
BA5.3L24	Befestigungsart 5.3...		244

Bestellnummer	Bezeichnung	Status	Seite
BA5.3L24R	Befestigungsart 5.3...		244
BA5.3L25	Befestigungsart 5.3...		244
BA5.3L25R	Befestigungsart 5.3...		244
BA5.3L26	Befestigungsart 5.3...		244
BA5.3L26R	Befestigungsart 5.3...		244
BA5.3L27	Befestigungsart 5.3...		244
BA5.3L27R	Befestigungsart 5.3...		244
BA5.3L28	Befestigungsart 5.3...		244
BA5.3L28R	Befestigungsart 5.3...		244
BA5.3L29	Befestigungsart 5.3...		244
BA5.3L29R	Befestigungsart 5.3...		244
BA5.3L30	Befestigungsart 5.3...		244
BA5.3L30R	Befestigungsart 5.3...		244
BA5.3L31	Befestigungsart 5.3...		244
BA5.3L31R	Befestigungsart 5.3...		244
BA5.7.08.13R	Befestigungsart 5.7...R		244
BA5.7.1	Befestigungsart 5.7...		244
BA5.7.13.18R	Befestigungsart 5.7...R		244
BA5.7.18.23R	Befestigungsart 5.7...R		244
BA5.7.1R	Befestigungsart 5.7...R		244
BA5.7.2	Befestigungsart 5.7...		244
BA5.7.23.28R	Befestigungsart 5.7...R		244
BA5.7.28.33R	Befestigungsart 5.7...R		244
BA5.7.2R	Befestigungsart 5.7...R		244
BA5.7.33.38R	Befestigungsart 5.7...R		244
BA5.7.38.43	Befestigungsart 5.7...		244
BA5.7.38.43R	Befestigungsart 5.7...R		244
BA5.7.3L16	Befestigungsart 5.7...		244
BA5.7.3L16R	Befestigungsart 5.7...R		244
BA5.7.3L17	Befestigungsart 5.7...		244
BA5.7.3L17R	Befestigungsart 5.7...R		244
BA5.7.3L18	Befestigungsart 5.7...		244
BA5.7.3L18R	Befestigungsart 5.7...R		244
BA5.7.3L19	Befestigungsart 5.7...		244
BA5.7.3L19R	Befestigungsart 5.7...R		244
BA5.7.3L20	Befestigungsart 5.7...		244
BA5.7.3L20R	Befestigungsart 5.7...R		244
BA5.7.3L21	Befestigungsart 5.7...		244
BA5.7.3L21R	Befestigungsart 5.7...R		244
BA5.7.3L22	Befestigungsart 5.7...		244
BA5.7.3L22R	Befestigungsart 5.7...R		244
BA5.7.3L23	Befestigungsart 5.7...		244
BA5.7.3L23R	Befestigungsart 5.7...R		244
BA5.7.3L24	Befestigungsart 5.7...		244
BA5.7.3L24R	Befestigungsart 5.7...R		244
BA5.7.3L25	Befestigungsart 5.7...		244
BA5.7.3L25R	Befestigungsart 5.7...R		244
BA5.7.3L26	Befestigungsart 5.7...		244
BA5.7.3L26R	Befestigungsart 5.7...R		244
BA5.7.3L27	Befestigungsart 5.7...		244
BA5.7.3L27R	Befestigungsart 5.7...R		244
BA5.7.3L28	Befestigungsart 5.7...		244

Bestellnummer	Bezeichnung	Status	Seite
BA5.7.3L28R	Befestigungsart 5.7...R		244
BA5.7.3L29	Befestigungsart 5.7...		244
BA5.7.3L29R	Befestigungsart 5.7...R		244
BA5.7.3L30	Befestigungsart 5.7...		244
BA5.7.3L30R	Befestigungsart 5.7...R		244
BA5.7.3L31	Befestigungsart 5.7...		244
BA5.7.3L31R	Befestigungsart 5.7...R		244
BA5.7.43.48	Befestigungsart 5.7...		247
BA5.7.43.48R	Befestigungsart 5.7...R		247
BA5.7.48.55	Befestigungsart 5.7...		247
BA5.7.48.55R	Befestigungsart 5.7...R		247
BA5.7.55.70	Befestigungsart 5.7...		247
BA5.7.55.70R	Befestigungsart 5.7...R		247
BA5.7.70.85	Befestigungsart 5.7...		247
BA5.7.70.85R	Befestigungsart 5.7...R		247
BA55.70	Ergänzungssatz		247
BA55.70R	Ergänzungssatz		247
BA6.3.25	Befestigungsart 6.3...		245
BA6.3.25R	Befestigungsart 6.3...		245
BA6.3.35	Befestigungsart 6.3...		245
BA6.3.35R	Befestigungsart 6.3...		245
BA6.3.60	Befestigungsart 6.3...		245
BA6.3.60R	Befestigungsart 6.3...		245
BA6.7	Befestigungsart 6.7...		245
BA6.7R	Befestigungsart 6.7...		245
BA70.85	Ergänzungssatz		247
BA70.85R	Ergänzungssatz		247
BA8.08.12	Befestigungsart 8.08.12		248
BA8.08.12R	Befestigungsart 8.08.12R		248
BA8.08.12X	Befestigungsart 8.08.12X		248
BA8.12.20	Befestigungsart 8....		248
BA8.12.20R	Befestigungsart 8....		248
BA8.20.30	Befestigungsart 8....		248
BA8.20.30R	Befestigungsart 8....		248
BA8.30.40	Befestigungsart 8....		248
BA8.30.40R	Befestigungsart 8....		248
BA8.40.50	Befestigungsart 8....		248
BA8.40.50R	Befestigungsart 8....		248
BA8.50.60	Befestigungsart 8....		248
BA8.50.60R	Befestigungsart 8....		248
BA8.60.70	Befestigungsart 8....		248
BA8.60.70R	Befestigungsart 8....		248
BA8.70.80	Befestigungsart 8....		248
BA8.70.80R	Befestigungsart 8....		248
BA8.80.90	Befestigungsart 8....		248
BA8.80.90R	Befestigungsart 8....		248
BA9.1.15.20	Befestigungsart 9.1...		245
BA9.1.18.23	Befestigungsart 9.1...		245
BL305.6.00	Bohrlehre		198

Allgemeine Informationen | Bestellnummernverzeichnis

Bestellnummer	Bezeichnung	Status	Seite
BL305.6.10U	Bohrlehre		198
BL550.08	Bohrlehre		198
BL850.300	Bohrlehre		395
BM1106	Befestigungsmaterial Rahmentür (10er Pack)		199
BM1182	Befestigungsmaterial für Trennwandtüren	296, 297, 397	
BM1183	Befestigungsmaterial für Trennwandtüren	296, 297, 397	
FSDG550.08	Drückergriffgarnitur		154
FSDG550.08D	Drückergriffgarnitur		154
FSDG550.08DF	Drückergriffgarnitur		154
FSDG550.08F	Drückergriffgarnitur		154
FSDG550.08Z	Drückergriffgarnitur		154
FSDG550.08ZF	Drückergriffgarnitur		154
FSDG550.18	Drückergriffgarnitur		154
M20.00.001	Aufbewahrungsbox Kids		316
M20.00.002	Eigentumsbeutel Kids, Motiv Prinzessin		316
M20.00.003	Eigentumsbeutel Kids, Motiv Ritterburg		316
M20.00.004	Eigentumsbeutel Kids, Motiv Hund		316
M20.01.001	Einzelcube		308
M20.01.002	Einzelcube mit Dreifachhaken		308
M20.01.003	Einzelcube mit elastischem Dreifachhaken	Neu	308
M20.02.001	Reihenmodul, 5 Plätze mit Dreifachhaken		310
M20.02.002	Doppelmodul, 5 Plätze mit Dreifachhaken		310
M20.02.003	Reihenmodul, 5 Plätze mit elastischem Dreifachhaken	Neu	311
M20.02.004	Doppelmodul, 5 Plätze mit elastischem Dreifachhaken	Neu	311
M20.03.001	Reihenmodul asymmetrisch, 5 Plätze mit Dreifachhaken		312
M20.03.002	Erweiterung Reihenmodul asymmetrisch, 5 Plätze mit Dreifachhaken		312
M20.03.003	Doppelmodul asymmetrisch, 5 Plätze mit Dreifachhaken		314
M20.03.004	Erweiterung Doppelmodul asymmetrisch, 5 Plätze mit Dreifachhaken		314
M20.03.005	Reihenmodul asymmetrisch, 5 Plätze mit elastischem Dreifachhaken	Neu	313
M20.03.006	Erweiterung Reihenmodul asymmetrisch, 5 Plätze mit elastischem Dreifachhaken	Neu	313
M20.03.007	Doppelmodul asymmetrisch, 5 Plätze mit elastischem Dreifachhaken	Neu	315
M20.03.008	Erweiterung Doppelmodul asymmetrisch, 5 Plätze mit elastischem Dreifachhaken	Neu	315
M20.05.001	Sitzbank mit Schuhablage		309
M20.05.002	Sitzbank mit Schuhablage		309
M20.05.003	Sitzbank mit Schuhablage		309
MV72	Montagevorrichtung		
PS111XA10	Panikstange nach DIN EN 1125		160
PS111XA11	Panikstange nach DIN EN 1125		161
PS111XA20	Panikstange nach DIN EN 1125		160
PS111XA2060	Panikstange S111, schwarz matt	Lieferbar ab Juli 2022	160
PS111XA30	Panikstange nach DIN EN 1125		160
PS111XA31	Panikstange nach DIN EN 1125		161
PS111XA40	Panikstange nach DIN EN 1125		160
PS111XA4060	Panikstange S111, schwarz matt, BKS	Lieferbar ab Juli 2022	160
PS160XA10	Panikstange nach DIN EN 1125		162
PS160XA11	Panikstange nach DIN EN 1125		163
PS160XA20	Panikstange nach DIN EN 1125		162
PS160XA2060	Panikstange S160, schwarz matt	Lieferbar ab Juli 2022	162

Bestellnummer	Bezeichnung	Status	Seite
PS160XA30	Panikstange nach DIN EN 1125		162
PS160XA31	Panikstange nach DIN EN 1125		163
PS160XA40	Panikstange nach DIN EN 1125		162
PS160XA4060	Panikstange S160, schwarz matt, BKS	Lieferbar ab Juli 2022	162
PSXP.E03	Adapter-Set, Schwarz matt pulverbeschichtet	Lieferbar ab Juli 2022	164
PSXP.E04	Adapter-Set, Schwarz matt pulverbeschichtet	Lieferbar ab Juli 2022	164
S39185	Drückergriffgarnitur		154
TS.200	Türschoner-Platte		294
TS.200SK	Türschoner-Platte		294
TS.SO15	Sockelschoner		294
TS.SO15SK	Sockelschoner		294
TS.SO15SKU	Sockelschoner		294
TS.SO15U	Sockelschoner		294
TS.SO20	Sockelschoner		294
TS.SO20SK	Sockelschoner		294
TS.SO20SKU	Sockelschoner		294
TS.SO20U	Sockelschoner		294
ZF27	Zentrierfräser		198
ZF27HM	Zentrierfräser		198

PREMIUMQUALITÄT

Ausgewählte Materialien und deren sorgfältige Verarbeitung garantieren langlebige Produkte von herausragender Qualität. Seit jeher fertigt HEWI seine Polyamidprodukte im eigenen Werk in Nordhessen. Als Premiummarke bietet HEWI hochwertige, langlebige Systemlösungen und ermöglicht eine durchgängige Gestaltung von der Eingangstür bis in den Sanitärraum.

CE-KENNZEICHNUNG BEI BAUPRODUKTEN

Die vorgeschriebenen Leistungserklärungen gemäß Artikel 7 Absatz 2 der Bauprodukte Verordnung stehen Ihnen digital zur Verfügung. Sie können unter www.hewi.de/leistungserklaerungen die gewünschten Leistungserklärungen für unsere Produkte abrufen und als PDF-Dokument herunterladen. Zudem sind die Leistungserklärungen in unserem Online-Katalog auf Artikelnummer-Basis verfügbar.

GS-GEPRÜFTE SICHERHEIT

HEWI Produkte werden von unabhängigen Prüfinstitutionen überwacht und gewährleisten die sichere Anwendung. Sie erfüllen höchste Ansprüche an Funktionalität, Hygiene und Sicherheit. HEWI Garderoben werden beispielsweise durch den TÜV Rheinland geprüft und sind mit dem GS-Siegel zertifiziert.

NACHHALTIGKEIT

Ressourcenschonende Verfahren, höchste Qualität und extreme Langlebigkeit tragen dazu bei, umweltschonende Produkte zu entwickeln. Jeder Arbeitsschritt wird bei HEWI auf Umweltverträglichkeit geprüft und wenn nötig optimiert. Bereits seit 1998 besteht das HEWI Umweltmanagementsystem internationalen Standard. Produkte von HEWI können recycelt werden.



ZERTIFIZIERUNGEN

Für die Entwicklung, Herstellung und Vertrieb der HEWI Produkte (Beschilderungen, Baubeschläge, Handläufe, Sanitär-Accessoires, barrierefreie Produkte sowie Kunststoffspritzgusserzeugnisse) sowie der dazu erforderlichen Formen und Betriebsmittel sind folgende Zertifizierungen durch akkreditierte Zertifizierungsgesellschaften bestätigt:

DIN EN ISO 9001

Bereits seit 1994 richtet HEWI die Unternehmensprozesse nach den Qualitätsrichtlinien der DIN EN ISO 9001 aus. Hiermit verpflichtet sich HEWI in allen Unternehmensbereichen auf höchste Qualität zu achten. Für Sie bedeutet dies: Sie erhalten immer Premiumqualität.

DIN EN ISO 14001

Das Umweltmanagementsystem von HEWI entspricht internationalen Standards und ist seit 1998 durch akkreditierte Unternehmen zertifiziert. Der lange Lebenszyklus der HEWI Produkte trägt zur aktiven Entlastung der Umwelt bei.

DIN EN ISO 50001

Durch ein konsequentes Energiemanagement verpflichten wir uns, Energieeinsparpotenziale im Unternehmen systematisch zu erschließen und zielgerichtet Maßnahmen umzusetzen. Seit 2014 unterstützt ein umfassendes Energiemanagementsystem bei der kontinuierlichen Verbesserung unserer energiebezogenen Leistung.

Die Zertifikate können bei Bedarf angefordert werden.

SICHERHEIT MIT SYSTEM

Das Gütesiegel Sicherheit mit System der Berufsgenossenschaft Chemie zeichnet die Arbeitssicherheit und das Gesundheitsmanagement bei HEWI aus.

PARTNER

HEWI engagiert sich in einem breitem Netzwerk und ist daher Mitglied in diversen Verbänden.



LIEFERZEITEN

Die in unseren Auftragsbestätigungen genannten Lieferzeiten (LZ) sind in Werktagen und umfassen die Zeitspanne von Auftragsingang bis Warenausgang. Die angegebenen Lieferzeiten beziehen sich auf handelsübliche Abgabemengen.

KLEINAUFTRÄGE

Für Bestellungen mit einem Nettowarenwert unter 100 EUR wird ein Mindermengenzuschlag in Höhe von 15 EUR erhoben.

EXPRESSAUFTRÄGE

Bei Aufträgen, die auf ausdrücklichen Kundenwunsch eine interne Durchlaufzeit (von bestätigtem Auftragseingang bis Warenübergabe an den Frachtführer) von 48 Stunden nicht überschreiten, wird zusätzlich zu den Versandkosten ein Expresszuschlag in Höhe von 15 EUR erhoben.

NEUTRALVERSAND

Bei Versand einer Lieferung mit einem Nettowarenwert bis 150,00 EUR an eine von der Bestelladresse abweichende Lieferadresse, wird eine Pauschale von 15 EUR erhoben.

MAX. ZUSCHLÄGE

Der max. Gesamtzuschlag für Kleinauftrag + Expressauftrag + Neutralversand beträgt 30 EUR.

FRACHTPAUSCHALE

Bei Versand einer Lieferung bis 250,00 EUR Nettowarenwert erheben wir eine Frachtpauschale von 4,50 EUR. Ab 250,00 EUR Nettowarenwert erfolgt die Lieferung franco.

POLYAMID UND VERCHROMTE OBERFLÄCHEN – MATERIALEIGENSCHAFTEN UND PFLEGEHINWEISE

Hochglänzende Oberflächen und strahlende Farben charakterisieren die HEWI Produkte aus Polyamid. Die porenfreie Oberfläche ist besonders leicht zu reinigen. Polyamid ist äußerst robust. HEWI Produkte aus Polyamid oder mit verchromter Oberfläche sind leicht zu pflegen. In der Regel genügt gelegentliches Abwischen mit einem feuchten Tuch. Verwenden Sie ausschließlich Reinigungsmittel mit einem pH-Wert zwischen 6 und 8. Verwendet werden können Reinigungsmittel, die als Wirkstoffe waschaktive Substanzen wie Phosphate, Seifen oder Tenside enthalten. Nicht verwendet werden dürfen: Alkalische, säure- und chlorhaltige Reinigungsmittel sowie Reinigungsmittel mit Scheuermittelzusatz. Scheuernde Instrumente, wie z.B. Bürsten, sind ebenfalls zu vermeiden. Voraussetzung für den Einsatz aller Reinigungsmittel ist die Anwendung gemäß Gebrauchsanleitung des Herstellers (Konzentration, Einwirkzeit).

EDELSTAHL – MATERIALEIGENSCHAFTEN UND PFLEGEHINWEISE

Edelstahl weist eine porenfreie und damit besonders hygienische Oberfläche auf. Minimaler Pflegeaufwand reicht aus, um zu verhindern, dass sich Schmutz, Bakterien oder Mikroorganismen an der Oberfläche anlagern. Das Material ist äußerst robust und unempfindlich gegen Kratzer. Produkte aus Edelstahl lassen sich besonders leicht reinigen, da sie beständig gegen Reinigungs- und Desinfektionsmittel sind. In der Regel genügt gelegentliches Abwischen mit warmem Wasser und handelsüblichen Reinigungsmitteln. Eisen-, säure- oder chlorhaltige Reinigungsmittel sind für die Reinigung ungeeignet, da sich Fremd- bzw. Flugrost auf der Edelstahl-Oberfläche bilden kann. Scheuernde Instrumente oder Reinigungsmittel mit Scheuermittelzusatz sind ebenfalls zu vermeiden. Die Oberflächen der HEWI Produkte können bei falscher Pflege angegriffen und beschädigt werden.

WEITERE INFORMATIONEN ZUR REINIGUNG VON HEWI PRODUKTEN

Eine detaillierte Liste geeigneter Reinigungsmittel erhalten Sie auf Anfrage bei unserem Auftragscenter. Eine Gewährleistung für Schäden, die durch unsachgemäße Behandlung entstehen, ist ausgeschlossen.

Bei Rückfragen wenden Sie sich bitte an den HEWI Sanitär Support.

Diesen erreichen Sie telefonisch unter:
Tel. +49 5691 82-300.

Allgemeine Verkaufsbedingungen

I. Geltung der Allgemeinen Verkaufsbedingungen

1. Diese Allgemeinen Verkaufsbedingungen gelten für Verträge, die überwiegend die Lieferung von Waren an Kunden, deren maßgebliche Geschäftsadresse in Deutschland liegt, zum Gegenstand haben. Zusätzlich übernommene Pflichten lassen die Geltung dieser Allgemeinen Verkaufsbedingungen unberührt.

2. Unsere Allgemeinen Verkaufsbedingungen gelten ausschließlich; entgegenstehende oder von unseren Allgemeinen Verkaufsbedingungen oder von den gesetzlichen Bestimmungen abweichende Bedingungen des Kunden erkennen wir nicht an, es sei denn, wir haben ausdrücklich schriftlich ihrer Geltung zugestimmt. Unsere Allgemeinen Verkaufsbedingungen gelten auch dann, wenn wir in Kenntnis entgegenstehender oder von unseren Allgemeinen Verkaufsbedingungen abweichender Bedingungen des Kunden die Leistung des Kunden vorbehaltlos annehmen oder vorbehaltlos unsere Leistungen erbringen.

3. Unsere Allgemeinen Verkaufsbedingungen gelten nur, wenn der Kunde Unternehmer (§ 14 BGB), eine juristische Person des öffentlichen Rechts oder ein öffentlich-rechtliches Sondervermögen ist.

4. Hinweise auf die Geltung gesetzlicher Vorschriften haben nur klarstellende Bedeutung. Auch ohne eine derartige Klarstellung gelten daher die gesetzlichen Vorschriften, soweit sie in diesen Allgemeinen Verkaufsbedingungen nicht unmittelbar abgeändert oder ausdrücklich ausgeschlossen werden.

5. Die vorstehenden Allgemeinen Verkaufsbedingungen (Stand 02.01.2020) haben für alle ab dem 02.01.2020 abgeschlossenen Verträge Gültigkeit und ersetzen insoweit unsere bisher gültigen Allgemeinen Verkaufsbedingungen ersatzlos.

II. Abschluss und Inhalt des Vertrages, Geltung der Angebote

1. Unsere Angebote sind freibleibend und unverbindlich, sofern sie nicht ausdrücklich als verbindlich gekennzeichnet sind oder eine bestimmte Annahmefrist enthalten. Freibleibend in diesem Sinne bedeutet, dass wir unsere Angebote noch bis zu einem Werktag nach Zugang der Bestellung des Kunden widerrufen können.

2. Die zum Angebot gehörenden Unterlagen wie Zeichnungen und Abbildungen sind nur annähernd maßgeblich. Konstruktive Änderungen im Interesse des technischen Fortschritts behalten wir uns vor.

3. Der Kunde ist bereits vor einem Vertragsabschluss dazu verpflichtet, uns schriftlich zu informieren, wenn (a) die zu liefernde Ware nicht ausschließlich für die gewöhnliche Verwendung geeignet sein soll oder der Kunde von einer bestimmten Verwendungseignung, die von der gewöhnlichen Verwendung abweicht, ausgeht, (b) die Ware unter unüblichen Bedingungen eingesetzt wird oder besonderen Beanspruchungen ausgesetzt ist, (c) die Ware unter Bedingungen eingesetzt wird, die ein besonderes Gesundheits- oder Sicherheitsrisiko mit sich bringen, oder (d) die Ware

außerhalb Deutschlands verwendet oder an außerhalb Deutschlands ansässige Abnehmer des Kunden geliefert werden soll.

4. Der Kunde ist verpflichtet, die Konformität der Produkte mit in Deutschland geltenden Vorgaben selbst zu prüfen, sofern die Konformität – z.B. aufgrund des jeweiligen Einsatzgebiets der Ware – nicht einheitlich geregelt ist. Insoweit besteht auch keinerlei Beratungspflicht von uns.

5. Unsere Angaben zur Ware (z.B. Gewichte, Maße, Gebrauchswerte, Belastbarkeit, Toleranzen und technische Daten) sowie unsere Darstellungen derselben (z.B. Zeichnungen und Abbildungen) sind nur annähernd maßgeblich, soweit nicht die Verwendbarkeit zum vertraglich vorgesehenen Zweck eine genaue Übereinstimmung voraussetzt. Sie stellen weder Beschaffenheits- noch Haltbarkeitsgarantien der von uns zu liefernden Waren dar.

6. Mit Ausnahme der Abnahme der Ware nach § 433 Abs. 2 BGB ist eine Abnahme der Ware nicht vereinbart.

7. Mit dem Abschluss des Vertrages wird von uns kein Beschaffungsrisiko im Sinne des § 276 BGB übernommen.

8. Alle Vereinbarungen, die zwischen uns und dem Kunden zwecks Ausführung dieses Vertrages zum Zeitpunkt des Abschlusses des Vertrages getroffen werden, sind in dem Vertrag und diesen Allgemeinen Verkaufsbedingungen schriftlich niedergelegt.

9. Wir sind nicht zu Leistungen verpflichtet, die weder in dem mit dem Kunden abgeschlossenen Vertrag noch in diesen Allgemeinen Verkaufsbedingungen geregelt sind. Insbesondere sind wir nicht zur Beratung des Kunden verpflichtet.

III. Pflichten von HEWI

1. Wir sind verpflichtet, unter Berücksichtigung der Regelungen in Ziffer II.2. und Ziffer II.3. dieser Allgemeinen Verkaufsbedingungen sowie unter Berücksichtigung handelsüblicher Toleranzen hinsichtlich Art, Qualität und Verpackung die vereinbarten Waren zu liefern.

2. Sofern keine andere Liefermodalität vereinbart ist, erfolgt die Lieferung EXW Incoterms 2020 an der in unserem Vertragsabschlussdokument bezeichneten Lieferanschrift, oder, sofern darin keine Lieferanschrift genannt ist, EXW Hagenstraße 2, 34454 Bad Arolsen-Mengeringhausen Incoterms 2020.

3. Vereinbarte Termine begründen keine Fixtermine. Für die Einhaltung des Liefertermins kommt es auf den Zeitpunkt der Lieferung an.

4. Der Gefahrübergang erfolgt mit der Lieferung.

5. Liefertermine werden von uns nach Möglichkeit eingehalten, vorausgesetzt, dass der Kunde zu beschaffende Unterlagen oder Freigaben rechtzeitig beibringt, Anzahlungen vereinbarungsgemäß leistet

und alle sonstigen ihm obliegenden Verpflichtungen rechtzeitig erfüllt. Wir sind berechtigt, vertragliche Pflichten nach dem vorgesehenen Liefertermin zu erfüllen, wenn der Kunde von der Terminüberschreitung informiert und ihm ein Zeitraum für die Nacherfüllung mitgeteilt wird, es sei denn, dass die Nacherfüllung für den Kunden unzumutbar ist oder der Kunde dem Nacherfüllungsangebot innerhalb angemessener Frist widerspricht. Im Falle der Nacherfüllung erstatten wir die als Folge der Terminüberschreitung nachweislich notwendigen Mehraufwendungen des Kunden, soweit wir nach den in Ziffer VI. dieser Allgemeinen Verkaufsbedingungen enthaltenen Regelungen für Schäden einzustehen haben.

6. Sollten wir nach den gesetzlichen Voraussetzungen unter Beachtung der in diesen Allgemeinen Verkaufsbedingungen getroffenen Regelungen im Lieferverzug sein und der Kunde Schadensersatzansprüche wegen Verzugs gegen uns haben, so ist im Falle des Lieferverzugs unsere Haftung für jede vollendete Woche des Verzugs auf 0,5% des vereinbarten Nettokaufpreises der nicht oder verspätet gelieferten Ware, maximal jedoch auf 5% des Nettokaufpreises der nicht oder verspätet gelieferten Ware beschränkt. Unberührt bleiben Ansprüche wegen arglistiger, wegen vorsätzlicher und wegen grob fahrlässiger Vertragsverletzung sowie Ansprüche wegen Verletzung von Leben, Körper und Gesundheit sowie im Falle einer Haftung nach dem Produkthaftungsgesetz.

IV. Preise, Zahlungsbedingungen und Zahlungsverzug

1. Sofern sich aus unserem Vertragsabschlussdokument nichts anderes ergibt, gelten unsere Preise EXW Bad Arolsen Incoterms 2020, ausschließlich Verpackung. Die Verpackung wird gesondert in Rechnung gestellt.

2. Der Kunde ist verpflichtet, den vollen Kaufpreis ohne Skontoabzug zu dem in unserem Vertragsabschlussdokument bezeichneten Termin oder, sofern ein solcher nicht bezeichnet ist, innerhalb von 30 Kalendertagen ab Rechnungsdatum auf das von uns bezeichnete Konto kosten- und spesenfrei zu zahlen. Für die Rechtzeitigkeit der Zahlung ist der Zahlungseingang auf unserem Konto maßgeblich. Mit dem vereinbarten Preis sind die uns obliegenden Leistungen ausschließlich Verpackung abgegolten. Die gesetzliche Umsatzsteuer wird gesondert ausgewiesen und ist von dem Kunden zusätzlich zu entrichten.

3. Für den Zahlungsverzug gelten die gesetzlichen Regelungen. Der Kaufpreis ist während des Verzugs zum jeweils geltenden gesetzlichen Verzugszinssatz zu verzinsen. Wir behalten uns die Geltendmachung eines weitergehenden Verzugs Schadens vor. Gegenüber Kaufleuten bleibt unser Anspruch auf den kaufmännischen Fälligkeitszins nach § 353 HGB unberührt.

4. Aufrechnungs- und Zurückbehaltungsrechte stehen dem Kunden nur zu, wenn seine Gegenansprüche rechtskräftig festgestellt, unbestritten oder von uns anerkannt sind oder auf demselben Vertragsverhältnis beruhen.

5. Schecks werden nur unter Vorbehalt zahlungshalber entgegengenommen. Diskont- und/oder Einziehungskosten gehen zu Lasten des Kunden.

6. Bei Zahlungsverzug und Scheckprotesten werden sämtliche bestehenden Forderungen sofort fällig und wir sind berechtigt, für laufende Lieferungen, die sich auf dem Weg zum Kunden befinden, vom Kunden Vorauskasse zu fordern oder die Lieferung bis zur vollständigen Zahlung zu verweigern.

V. Gewährleistung

1. Für die Rechte des Kunden bei Sach- und Rechtsmängeln (einschließlich Falsch- und Minderlieferung sowie unsachgemäßer Montage und/oder mangelhafter Montageanleitung) gelten die gesetzlichen Vorschriften, soweit nachfolgend nichts anderes bestimmt ist. In allen Fällen – auch wenn dies nachfolgend nicht gesondert erwähnt wird – unberührt bleiben die gesetzlichen Vorschriften nach § 439 Abs. 2 und Abs. 3 BGB (Ersatz der zum Zwecke der Nacherfüllung erforderlichen Aufwendungen) sofern es sich bei der von uns verkauften Ware um eine neu hergestellte Sache handelt, nach § 445a BGB (Rückgriff des Kunden bei uns für den Fall, dass er im Verhältnis zu seinem Kunden Aufwendungen im Rahmen der Nacherfüllung nach § 439 Abs. 2 und/oder Abs. 3 BGB und/oder § 475 Abs. 4 und/oder Abs. 6 BGB tragen muss) und nach § 478 BGB (Sonderbestimmungen für den Unternehmerregress im Falle eines Verbrauchsgüterkaufs).

2. Die Ware ist sachmangelhaft, wenn sie im Zeitpunkt des Gefahrübergangs spürbar von den vereinbarten Spezifikationen abweicht. Soweit keine Spezifikationen vereinbart sind, ist die Ware sachmangelhaft, wenn sie von der in Deutschland üblichen Beschaffenheit abweicht. Es liegt unter anderem dann kein Sachmangel vor, wenn die Ware einen Defekt aufweist, der durch ungeeignete oder durch unsachgemäße Verwendung, fehlerhafte Montage oder Inbetriebnahme durch den Kunden oder Dritte, die natürliche Abnutzung, und/oder eine fehlerhafte oder nachlässige Behandlung entstanden ist.

3. Bei Sonderfertigungen, die nach Zeichnung oder Vorstellungen des Kunden ausgeführt werden, haften wir nur für Rohstoffmängel und Verarbeitung entsprechend dem Stand der Technik bei Auftragserteilung. Wir sind nicht dazu verpflichtet, die Vorgaben des Kunden auf deren Geeignetheit hin zu untersuchen oder den Kunden in irgendeiner Form zu beraten. Eine Gewährleistung für die Geeignetheit der Ware für den vom Kunden gewünschten Einsatzzweck wird, sofern wir die Ware nach Zeichnung oder Vorstellung des Kunden ausführen, auch dann nicht übernommen, wenn wir durch Vorschläge oder Ausarbeitungen auf die Produktentwicklung Einfluss genommen haben.

4. Die Ware weist nur dann Rechtsmängel auf, wenn sie im Zeitpunkt des Gefahrübergangs nicht frei von in Deutschland durchsetzbaren Rechten ist. Ist die Ware jedoch im Zeitpunkt des Gefahrübergangs nicht frei von in Deutschland durchsetzbaren Rechten und beruht dies auf Anweisungen des Kunden, so

liegt abweichend von Ziffer V.4. dieser Allgemeinen Verkaufsbedingungen kein Rechtsmangel vor.

5. Mängelansprüche des Kunden setzen voraus, dass dieser unter Berücksichtigung der in diesen Verkaufsbedingungen enthaltenen Regelungen seinen nach § 377 HGB geschuldeten Rügeobliegenheiten ordnungsgemäß nachgekommen ist.

6. Der Kunde ist verpflichtet, offensichtliche Sachmängel unverzüglich nach der Ablieferung der Ware an uns schriftlich zu melden. Der Kunde ist weiter verpflichtet die Ware unverzüglich nach der Ablieferung zu untersuchen. Sachmängel, die durch eine ordnungsgemäße Untersuchung erkennbar sind oder die offensichtlich sind, hat uns der Kunde unverzüglich, spätestens aber innerhalb von sieben (7) Kalendertagen nach Ablieferung der Ware schriftlich zu melden. Verdeckte Sachmängel sind unverzüglich nach deren Entdeckung zu rügen. Klarstellend wird festgehalten, dass eine Untersuchung keine notwendige Voraussetzung für eine Rüge ist. Kommt der Kunde seiner Rügepflicht nicht nach, gilt die gelieferte Ware vorbehaltlich § 377 Abs. 5 HGB als genehmigt, womit die Geltendmachung von diesbezüglichen Gewährleistungsansprüchen einschließlich von Mangelfolgeschäden ausgeschlossen ist.

7. Die Anzeige ist schriftlich und unmittelbar an uns zu richten. Sie muss so genau abgefasst sein, dass wir ohne weitere Nachfrage bei dem Kunden Abhilfemaßnahmen einleiten und Rückgriffsansprüche gegenüber unseren Vorlieferanten sichern können. Im Übrigen hat die Rüge den gesetzlichen Vorschriften zu entsprechen. Unsere Mitarbeiter sind nicht berechtigt, außerhalb unserer Geschäftsräume Mängelanzeigen entgegenzunehmen oder Erklärungen zur Gewährleistung abzugeben.

8. Bei berechtigter rechtzeitiger Mängelrüge leisten wir nach unserer Wahl Nacherfüllung durch Beseitigung des Mangels oder durch Lieferung einer mangelfreien Ware.

9. Schlägt die Nacherfüllung fehl, so ist der Kunde nach Fristsetzung mit Ablehnungsandrohung und zusätzlich unter Einhaltung der gesetzlichen Vorschriften berechtigt, Rücktritt oder Minderung zu verlangen. Eine Nachbesserung gilt – jeweils bezogen auf den konkreten einzelnen Mangel – nach dem dritten erfolglosen Versuch als fehlgeschlagen, wenn sich nicht insbesondere aus der Art des Mangels oder den sonstigen Umständen etwas anderes ergibt.

10. Aufwendungen, die dadurch entstehen, dass die verkaufte Ware an einen anderen Ort als den Sitz oder die Niederlassung des Kunden verbracht worden ist, übernehmen wir nicht, es sei denn, dies entspricht ihrem vertragsgemäßen Gebrauch.

11. Sofern es sich bei der von uns verkauften Ware um eine neu hergestellte Sache handelt, so sind wir – ohne Verzicht auf die gesetzlichen und in diesen Allgemeinen Verkaufsbedingungen enthaltenen Regelungen, insbesondere ohne Verzicht auf den Einwand der Unverhältnismäßigkeit nach § 439 Abs. 4 BGB – im Rahmen der Nacherfüllung verpflichtet, dem Kunden die erforderlichen Aufwen-

dungen für das Entfernen der mangelhaften und den Einbau oder das Anbringen der nachgebesserten oder gelieferten mangelfreien Ware zu ersetzen, sofern der Kunde die mangelhafte Ware gemäß ihrer Art und ihrem Verwendungszweck in eine andere Sache eingebaut oder an eine andere Sache angebracht hat.

12. Soweit der Kunde wegen eines Mangels an von uns gelieferten Waren einen Schaden erlitten oder vergebliche Aufwendungen getätigt hat, finden ergänzend die Vorschriften nach Ziffer V.11. dieser Allgemeinen Verkaufsbedingungen Anwendung.

13. Mit Ausnahme der in Ziffer V.12. dieser Allgemeinen Verkaufsbedingungen geregelten Fälle verjähren jegliche Ansprüche des Kunden wegen Lieferung mangelhafter Ware ein (1) Jahr nach dem gesetzlichen Verjährungsbeginn.

14. Abweichend von Ziffer V.13. dieser Allgemeinen Verkaufsbedingungen gelten die gesetzlichen Gewährleistungsfristen

- wenn die Ware eine neu hergestellte Sache ist, bei der es sich um ein Bauwerk und/oder um eine Sache handelt, die entsprechend ihrer üblichen Verwendungsweise für ein Bauwerk verwendet worden ist und dessen Mangelhaftigkeit verursacht hat;
- wenn die Ansprüche des Kunden auf einer vorsätzlichen und/oder grob fahrlässigen Vertragsverletzung beruhen;
- wenn wir den Mangel arglistig verschwiegen haben;
- für Ansprüche wegen Verletzung von Leben, Körper und/oder Gesundheit;
- für Ansprüche nach § 445a BGB (Rückgriff des Kunden bei uns für den Fall, dass er im Verhältnis zu seinem Kunden Aufwendungen im Rahmen der Nacherfüllung nach § 439 Abs. 2 und/oder Abs. 3 BGB und/oder § 475 Abs. 4 und/oder Abs. 6 BGB tragen muss)
- für Ansprüche nach § 439 Abs. 2 und Abs. 3 BGB (Ersatz der zum Zwecke der Nacherfüllung erforderlichen Aufwendungen), sofern es sich bei der von uns verkauften Ware um eine neu hergestellte Sache handelt, wo bei ein solcher Anspruch voraussetzt, dass der Nacherfüllungsanspruch nach § 439 Abs. 1 BGB nicht nach Maßgabe dieser Allgemeinen Verkaufsbedingungen verjährt ist; sowie
- für Ansprüche, die in den Anwendungsbereich des § 478 BGB (Sonderbestimmungen für den Unternehmerregress im Falle eines Verbrauchsgüterkaufs) fallen.

15. Ersatzlieferung oder Nachbesserung führt nicht zu neu anlaufenden Verjährungsfristen.

VI. Haftung für Schäden und Aufwendungen

1. Unsere Haftung für Schäden und Aufwendungen richtet sich ergänzend zu vorstehenden Regelungen in Ziffer V. dieser Allgemeinen Verkaufsbedingungen nach den folgenden Vorschriften. Vorbehaltlich einer Verjährung nach Ziffer V.13. in Verbindung mit Ziffer V.14. dieser Verkaufsbedingungen bleiben in allen Fällen – auch wenn dies nachfolgend nicht gesondert erwähnt wird – unberührt die gesetzlichen Vorschriften - nach § 445a BGB (Rückgriff des Kunden bei uns für

Allgemeine Verkaufsbedingungen

den Fall, dass er im Verhältnis zu seinem Kunden Aufwendungen im Rahmen der Nacherfüllung nach § 439 Abs. 2 und/oder Abs. 3 BGB und/oder § 475 Abs. 4 und/oder Abs. 6 BGB tragen muss),
- nach § 478 BGB (Sonderbestimmungen für den Unternehmerregress im Falle eines Verbrauchsgüterkaufs), sowie
- unsere Verpflichtung, die zum Zwecke der Nacherfüllung nach § 439 Abs. 2 und/oder Abs. 3 BGB erforderlichen Aufwendungen zu tragen, sofern es sich bei der von uns verkauften Ware um eine neu hergestellte Sache handelt, wobei ein solcher Anspruch voraussetzt, dass der Nacherfüllungsanspruch nach § 439 Abs. 1 BGB nicht nach Maßgabe dieser Allgemeinen Verkaufsbedingungen verjährt ist.

2. Unsere Haftung für Schäden oder vergebliche Aufwendungen des Kunden tritt nur ein, wenn der Schaden oder die vergeblichen Aufwendungen
a) durch schuldhafte Verletzung einer Pflicht, deren Erfüllung die ordnungsgemäße Durchführung des Vertrages überhaupt erst ermöglicht und auf deren Einhaltung der Kunde regelmäßig vertrauen darf (wesentliche Vertragspflicht), verursacht worden oder
b) auf eine grob fahrlässige oder vorsätzliche Pflichtverletzung zurückzuführen ist.

3. Haften wir gemäß Ziffer VI.2. dieser Allgemeinen Verkaufsbedingungen für die Verletzung einer wesentlichen Vertragspflicht, ist unsere Schadensersatzhaftung auf den vorhersehbaren, typischerweise eintretenden Schaden begrenzt. Wir haften jedoch auch in diesem Fall nicht auf entgangenen Gewinn. Für Verzugsschäden gilt Ziffer III.6. dieser Allgemeinen Verkaufsbedingungen.

4. Die vorstehenden in Ziffer VI.2. bis VI.3. dieser Allgemeinen Verkaufsbedingungen genannten Haftungsbeschränkungen gelten nicht für die Haftung (a) nach dem Produkthaftungsgesetz, (b) wegen Übernahme einer Garantie für die Beschaffenheit der Ware, (c) wegen arglistigen Verschweigens eines Mangels, (d) für Schäden aus der schuldhaften Verletzung des Lebens, des Körpers oder der Gesundheit sowie (e) für Schäden, die auf einer grob fahrlässigen oder einer vorsätzlichen Pflichtverletzung beruhen.

5. Die Pflicht des Kunden zur Schadensminderung nach § 254 BGB bleibt unberührt. Jegliche Vereinbarung des Kunden mit seinen Abnehmern, die die gesetzliche Haftung des Kunden zu seinem Nachteil verschärft, stellt einen Verstoß gegen diese Schadensminderungspflicht dar und führt – soweit die gesetzliche Haftung des Kunden zu seinem Nachteil verschärft wurde – zu einem Ausschluss eines Ersatzanspruches gegen uns.

6. Wir sind wegen der Verletzung der dem Kunden gegenüber obliegenden vertraglichen und/oder vorvertraglichen Pflichten ausschließlich nach den Bestimmungen dieser Allgemeinen Verkaufsbedingungen zu Schadensersatzleistungen verpflichtet. Jeder Rückgriff auf konkurrierende Anspruchsgrundlagen, z.B. Verschulden bei Vertragsabschluss gemäß § 311 Abs. 3 BGB, positiver Vertragsverletzung gemäß § 280 BGB oder wegen deliktischer Ansprüche gemäß § 823 BGB ist ausgeschlossen. Soweit die

Schadensersatzhaftung uns gegenüber ausgeschlossen oder beschränkt ist, gilt dies gleichermaßen auch im Hinblick auf die persönliche Haftung unserer Organe, Angestellten, Arbeitnehmer, Vertreter und Erfüllungsgehilfen.

7. Die vorstehenden Bestimmungen in Ziffer VI. dieser Allgemeinen Verkaufsbedingungen gelten vorbehaltlich
- § 445a BGB (Rückgriff des Kunden bei uns für den Fall, dass er im Verhältnis zu seinem Kunden Aufwendungen im Rahmen der Nacherfüllung nach § 439 Abs. 2 und/oder Abs. 3 BGB und/oder § 475 Abs. 4 und/oder Abs. 6 BGB tragen muss);
- § 478 BGB (Sonderbestimmungen für den Unternehmerregress im Falle eines Verbrauchsgüterkaufs); sowie vorbehaltlich
- der von uns zum Zwecke der Nacherfüllung nach § 439 Abs. 2 und/oder Abs. 3 BGB zu tragenden Aufwendungen, sofern es sich bei der von uns verkauften Ware um eine neu hergestellte Sache handelt auch für Ansprüche des Kunden auf Ersatz von Aufwendungen.

VII. Garantien

Von Kunden gewünschte Garantien und/oder Zusicherungen müssen stets in unserem Vertragsabschlussdokument als solche besonders ausgewiesen sein. Insbesondere begründen schlagwortartige Bezeichnungen, die Bezugnahme auf allgemein anerkannte Normen, die Verwendung von Waren- oder Gütezeichen oder die Vorlage von Mustern oder Proben für sich allein nicht die Übernahme einer Garantie oder Zusicherung.

VIII. Eigentumsvorbehalt

1. Gelieferte Ware bleibt unser Eigentum bis zum vollständigen Ausgleich aller unserer Forderungen gegen den Kunden, gleich aus welchem Rechtsgrund sie bestehen, einschließlich der erst künftig fällig werdenden Haupt- und Nebenforderungen. Bei laufender Rechnung gilt der Eigentumsvorbehalt für den jeweiligen Saldo.

2. Der Kunde darf die unter Eigentumsvorbehalt gelieferte Ware nur unter der Voraussetzung veräußern, dass er sich nicht in Zahlungsverzug befindet und er seine aus dem Weiterverkauf gegenüber dem Abnehmer bestehende Entgeltforderung in Höhe der bei uns offenen Forderungen im Voraus abtritt. Wir nehmen die Abtretung an.

3. Der Kunde tritt hiermit sicherungshalber die ihm aus der Veräußerung der unter Eigentumsvorbehalt stehenden Ware zustehenden Ansprüche gegen seine Abnehmer mit allen Nebenrechten in voller Höhe und unwiderruflich an uns ab. Die Vorausabtretung wird von uns mit Auslieferung der Ware an den Kunden angenommen. Der Kunde verpflichtet sich, den Übergang seiner Ansprüche und Rechte gegen Dritte auf unser Verlangen schriftlich anzuerkennen oder gegenüber Dritten offen zu legen. Zieht der Kunde eine Forderung ein, die uns aus den vorgenannten Gründen ganz oder teilweise zusteht, handelt er

insoweit nur als Inkassobeauftragter und ist verpflichtet, den eingezogenen Betrag bis zur Höhe unserer Forderungen an uns abzuführen.

4. Die Be- und Verarbeitung der Ware erfolgt für uns als Hersteller im Sinne des § 950BGB, ohne dass hieraus Verpflichtungen für uns erwachsen. Bei der Verbindung oder Vermischung mit anderen Waren steht uns das Miteigentum an dem neuen Gegenstand im Verhältnis des Rechnungswertes der unter unserem Eigentumsvorbehalt stehenden Ware zum Rechnungswert der anderen verwendeten oder der neu geschaffenen Waren zu.

5. Für den Fall der Bezahlung auf Scheckbasis bleibt der Eigentumsvorbehalt bis zur unwiderruflichen Kontengutschrift bei uns bestehen.

6. Bei Zugriffen Dritter auf die von uns gelieferten Waren oder aus der Verbindung oder Vermischung mit unseren Waren neu geschaffenen Waren, insbesondere bei Pfändungen, der Ausübung von Unternehmerpfandrechten oder im Fall der Eröffnung eines Insolvenzverfahrens ist der Kunde verpflichtet, uns dies schriftlich mitzuteilen sowie Dritte unverzüglich auf den bestehenden Eigentumsvorbehalt hinzuweisen. Gleiches gilt für Forderungspfändungen Dritter in Forderungen des Kunden, soweit sie nach Ziffer VIII.3 dieser Allgemeinen Verkaufsbedingungen an uns abgetreten sind.

7. Übersteigt der realisierbare Wert der Sicherheiten unsere Forderungen um mehr als 10%, werden wir auf Verlangen des Kunden Sicherheiten nach unserer Wahl freigeben.

IX. Retouren

1. Die Rücknahme von mangelfrei verkaufter Ware (Warenretouren) ist ausgeschlossen. Ein Anspruch hierauf besteht nicht. Erklären wir uns in individuell geprüften Einzelfällen mit einer Rücknahme einverstanden, erfolgt die Rücknahme freiwillig und muss gesondert mit uns vereinbart werden. In einem solchen Fall gelten die nachfolgenden Regelungen.

2. Warenretouren müssen generell schriftlich unter Angabe der Artikelnummer und Bestellmenge sowie Lieferschein- und Rechnungsnummer in unserem Auftragscenter angekündigt werden.

3. Es werden nur solche Retouren angenommen, die von uns vorher einen Retourenschein mit Retournummer erhalten haben und die bei Rücksendung mit dem Retourenschein versehen sind. Sämtliche mit der Rücksendung der Ware verbundenen Kosten sowie die Gefahr der Verschlechterung oder des zufälligen Untergangs der Ware trägt der Kunde. Waren, die uns unfrei oder ohne Retourenschein zugehen, werden nicht angenommen und von uns zu Lasten des Einsenders zurückgeschickt.

4. Die Möglichkeit von Warenretouren beschränkt sich ausschließlich auf solche Waren, die der Kunde direkt von uns bezogen hat und deren Lieferdatum nicht länger als 1 Jahr zurückliegt. Die Nachweispflicht hierfür trägt der Kunde.

5. Nicht verkaufsfähige Waren (z.B. Waren, die nicht mehr in unserem Katalog geführt werden, auf Maß gefertigte Teile oder Produkte, die zwischenzeitliche technische Veränderungen erfahren haben) sind generell von der Rückgabe ausgeschlossen.

6. Die Rückgabefrist für von uns genehmigte Retouren beträgt 4 Wochen ab Mitteilung der Genehmigungserklärung. Danach eingehende Retouren werden nicht mehr angenommen und gehen zu Lasten und auf Gefahr des Einsenders zurück.

7. Einwandfreie, ordnungsgemäß verpackte, wiederverkaufsfähige und nach den vorstehenden Bedingungen von uns genehmigte Retouren werden dem Kunden abzüglich 25 % auf den Warennettowert gutgeschrieben. Der Ausgleich der Rücksendung erfolgt per Gutschrift.

8. Bei nicht abgestimmtem Rechnungsabzug müssen wir zusätzlich zu den anfallenden Bearbeitungskosten eine Gebühr von EUR 25,00 berechnen. Bei einem Warennettowert von unter EUR 25,00 je Lieferschein oder Rechnungsnummer wird keine Gutschrift erstellt.

X. Modellkosten

Zahlungen, die der Kunde als Modell- oder Werkzeugkosten an uns leistet, werden als unwiederbringlicher Zuschuss betrachtet und dem Kunden nicht auf seine Zahlungsverpflichtungen angerechnet. Die von uns angefertigten Modelle oder Werkzeuge gehen uneingeschränkt in unser Eigentum über.

XI. Druckfehler

Für Druck- oder Kennzeichnungsfehler in Katalogen oder Preislisten haften wir nicht. Alle Abbildungen und Maßgaben sind unverbindlich. Änderungen behalten wir uns ausdrücklich vor. Gleiches gilt hinsichtlich konstruktiver Änderungen, die im Interesse des technischen Fortschritts vorgenommen werden.

XII. Erfüllungsort, Gerichtsstand, anwendbares Recht

1. Der Lieferort folgt aus Ziffer III.2. dieser Allgemeinen Verkaufsbedingungen. Zahlungs- und Erfüllungsort für alle sonstigen Verpflichtungen aus dem Vertrag mit dem Kunden ist 34454 Bad Arolsen. Diese Regelungen gelten auch, wenn erbrachte Leistungen rückabzuwickeln sind.

2. Ist der Kunde Kaufmann im Sinne des Handelsgesetzbuchs, juristische Person des öffentlichen Rechts oder ein öffentlich-rechtliches Sondervermögen, ist ausschließlicher Gerichtsstand für alle sich aus dem Vertragsverhältnis unmittelbar oder mittelbar ergebenden Streitigkeiten unser Geschäftssitz in 34454 Bad Arolsen. Wir sind jedoch in allen Fällen auch berechtigt, Klage am allgemeinen Gerichtsstand des Kunden zu erheben. Vorrangige gesetzliche Vorschriften, insbesondere zu ausschließlichen Zuständigkeiten, bleiben unberührt.

3. Auf die Vertragsbeziehung zwischen dem Kunden und uns ist ausschließlich das Recht der Bundesrepublik Deutschland unter Ausschluss des UN-Kaufrechts anzuwenden.

XIII. Sonstiges













1. Sollten Bestimmungen dieser Allgemeinen Verkaufsbedingungen ganz oder teilweise unwirksam sein oder werden, bleiben die Bedingungen im Übrigen wirksam.

2. Zur Wahrung der Schriftform bedarf es weder einer eigenhändigen Namensunterschrift noch einer elektronischen Signatur. Mitteilungen mittels Telefax oder E-Mail genügen der Schriftform.

3. Die für die Geschäftsabwicklung notwendigen personenbezogenen Daten werden unter Beachtung der geltenden datenschutzrechtlichen Bestimmungen gespeichert und vertraulich behandelt.

Bad Arolsen, Stand: 01.02.2020
www.hewi.de

HEWI Notausgangsbeschläge

Materialbezeichnung	— Panikstange —			LRV-Werte	ähnlich: RAL Design RAL Standard NCS Farbmuster
	Griffrohr	Basismaterial	Drückergriff		
XA.. Matt geschliffen				53	-
XP.. Schwarz matt pulverbeschichtet				4	-
98 HEWI Signalweiß				86	RAL 9003
99 HEWI Reinweiß				83	RAL 100 90 05 RAL 9010 S 0502-G50Y
92 HEWI Anthrazitgrau				9	RAL 240 30 05 RAL 7016
90 HEWI Tiefschwarz				5	RAL 9005 S 9000-N
33 HEWI Rubinrot				9	RAL 030 30 45 RAL 3003 S 3560-R
73 HEWI Wiesengrün				6	RAL 260 20 15 RAL 5011

HEWI bicolor Rosetten-Oberflächen

	Rosetten
XA.. matt geschliffen	
Messing matt	
Kupfer matt	
Schwarzchrom matt	

HEWI Farben im Vergleich mit RAL und NCS

HEWI Farben wurden von RAL und NCS eingemessen und nächstliegenden, HEWI ähnlichen, Farbmustern zugeordnet. Identische Farbmuster sind weder in RAL noch in NCS vorhanden. Zur Abstimmung senden wir Ihnen gerne ein HEWI Farbmuster-Plättchen zu.

Ein eigenverantwortlicher Farbmusterabgleich bleibt erforderlich.

Leichte Abweichungen der Farbabbildungen zu den Produktfarben sind drucktechnisch bedingt.

LRV- Werte	ähnlich: RAL Design RAL Standard NCS Farbmuster	Möbel- beschläge**		Türzubehör				Griffe			Funktionsbeschläge			
		Haken**	Garderoben	Edition matt Bänder Innen*	Bänder	Außen	Innen	Edition matt*	übriges Sortiment	550KRKIGA 550.23T.41	Edition matt Schutz- rosetten	Schutz- rosetten	Schutz beschläge	Edition matt Drückergriff
86	- RAL 9003													
83	RAL 100 90 05 RAL 9010 S 0502-G50Y													
58	RAL 000 80 00 RAL 7035 S 2000-N													
37	- S 3502-G													
9	RAL 240 30 05 RAL 7016													
5	- RAL 9005 S 9000-N													
30	RAL 080 60 10 RAL 1035 S 4005-Y20R													
14	- S 6005-Y50R													
49	- S 1070-G90Y													
29	- S 2060-Y40R													
23	- S 0580-Y80R													
9	RAL 030 30 45 RAL 3003 S 3560-R													
36	- S 2070-G60Y													
18	RAL 130 50 40 RAL 6017													
20	RAL 220 50 15 - S 4020-B30G													
6	RAL 260 20 15 RAL 5011													

Bitte beachten

Für bestimmte Produkte entfallen die Farben 24 (Orange) und 72 (Maigrün) zum 31.03.2023.

Serien und Systeme

Fenstergriffe, Griffe und Haustürhalbgarnituren sind den jeweiligen Serien und Systemen zugeordnet. Abweichungen in der Farbsystematik sind direkt am Produkt gekennzeichnet.

HEWI Polyamidfarben

Drückergriff	Serien und Systeme				mini			bicolor			Farbbezeichnung
	Edition matt 162	System 162	Edition matt 111	System 111	Edition matt 111,162, 250	162.21 PCM	111.23 PCM	Edition matt 111,162, 250	162.21 PC	111.23 PC	
											98 HEWI Signalweiß
											99 HEWI Reinweiß
											97 HEWI Lichtgrau
											95 HEWI Felsgrau
											92 HEWI Anthrazitgrau
											90 HEWI Tiefschwarz
											86 HEWI Sand
											84 HEWI Umbra
											18 HEWI Senfgelb
											24 HEWI Orange
											36 HEWI Koralle
											33 HEWI Rubinrot
											74 HEWI Apfelgrün
											72 HEWI Maigrün
											55 HEWI Aquablau
											50 HEWI Stahlblau

HEWI Edelstahl

LRV-Werte	Türzubehör innen	Griffe		Serien und Systeme							Farbbezeichnung	
		System 100, 111, 162	Serie 180	Serie 270	Serie 180	Serie 170	System 162	System 111	System 100	mini 111/162		
53												XA.. Matt geschliffen
4					***							XP.. Schwarz matt pulverbeschichtet
>90												Glas Weiß
5												Glas Schwarz

Applikationen

- * Nur für ausgewählte Produkte.
- ** Auch in Edition matt in allen Farben erhältlich.
- *** Serie 270 bicolor und mini.

Detaillierte Farb- bzw. Materialoptionen finden Sie direkt auf den Produktseiten.



DEUTSCHLAND

HEWI Heinrich Wilke GmbH
Postfach 1260
34442 Bad Arolsen
Tel.: +49 5691 82-0
Fax: +49 5691 82-319
info@hewi.de

ÖSTERREICH

Service-Hotline
Freecall (Festnetz):
00800 4394 4394

ÖSTERREICH

Gebietsleiter:
Oliver Michael Bruckner
Bachlerteichweg 13a/2
9500 Villach
Telefon: +43 4242 34889
Telefax: +43 4242 34892
obruckner@hewi.at

Gebietsleiter:
Franz Öppinger
Bergweg 3a
4111 Walding
Telefon: +43 7234 87111
Telefax: +43 7234 87128
foeppinger@hewi.at

Gebietsleiter:
Martin Jellinek
Orelgasse 10
1210 Wien
Telefon: +43 1 256 8014
Telefax: +43 1 256 801489
mjellinek@hewi.at

Gebietsleiter:
Thomas Hugi
Mönchsberg 11
5020 Salzburg
Telefon: +43 662 840 490
Telefax: +43 662 840 4904
thugi@hewi.at

www.hewi.com