

Container-Steckvorrichtungen





Über ein halbes Jahrhundert Kompetenz und Erfahrung

Bals steht weltweit als Qualitätsmarke für Innovation, Zuverlässigkeit und Service. Vom ersten Tag an bis heute setzen wir auf höchste Qualität „Made in Germany“. Unsere Werke in Kirchhundem-Albaum, Freiwalde und Würdinghausen verfügen über hochqualifizierte, motivierte Teams, modernste Fertigungsanlagen und eine leistungsstarke Logistik. Unsere Produktpalette reicht von



Steckern, Phasenwendern und Kupplungen über Steckdosen und Verteilerkombinationen bis hin zu Ladesteckvorrichtungen für Elektrofahrzeuge. Zahlreiche Zertifizierungen in- und ausländischer Prüfinstitutionen sowie Gebrauchsmuster und Patentschriften dokumentieren den hohen technischen Standard unserer Produkte.

Drei moderne Werke, ein einheitlicher Qualitätsstandard

Der Stammsitz unseres Unternehmens befindet sich von Beginn an in Kirchhundem-Albaum (NRW). Produktentwicklung, Marketing und Vertrieb sowie die Verwaltung sind hier angesiedelt. Das 1994 errichtete und schon mehrmals erweiterte Werk in Freiwalde (Brandenburg) verfügt über hochmoderne Fertigungsanlagen für die vollautomatische Produktion der CEE-Steckvorrichtungen sowie über ein leistungsstarkes Logistikzentrum. Die Produkte für die Infrastruktur der Elektromobilität werden in unserem 2021 fertiggestellten Werk in Kirchhundem-Würdinghausen produziert und gelagert.



CEE-Steckvorrichtungen für den Weltmarkt

Als unabhängiges, mittelständisches Familienunternehmen produzieren wir normierte Industriesteckvorrichtungen nach IEC 60309 1-2 sowie Steckvorrichtungssysteme, Verteiler und Systemkomponenten für die Elektromobilität. Mit Innovationen und patentierten Neuentwicklungen wie MULTI-GRIP oder QUICK-CONNECT setzen wir neue technische Standards. In mehr als 80 Ländern weltweit sind unsere Produkte erhältlich.



Kundennähe: Darauf ist bei uns Verlass

Immer nah am Kunden. Das ist für uns keine Floskel, sondern gelebte Realität. Flexibilität, Kundenorientierung und schnelles Reagieren auch auf kurzfristige Anforderungen sind für uns selbstverständlich. Daher ist die integrierte Fertigung – von der Produktidee und Konstruktion über den Werkzeugbau und die Fertigung bis hin zum Versand der Produkte – auf kurze Wege und schnellste Reaktionszeiten optimiert.



Menschen machen den Unterschied

Über 200 engagierte und dem Unternehmen in hohem Maße verbundene Mitarbeiter haben nur ein Ziel: Sie, unsere Kunden, hundertprozentig zufriedenzustellen. Das gilt für höchste

Qualitätsstandards, die wir an unsere Produkte anlegen, ebenso wie für maßgeschneiderten Service und den persönlichen Kontakt von Mensch zu Mensch.



Unsere Verantwortung für höchste Qualität

Qualität erlaubt keine Kompromisse. Diese Maxime gilt bei Bals seit jeher. Der nach ISO-9001 zertifizierte Fertigungsprozess in allen Werken stellt die bekannt hohe Produktqualität sicher. Patente, Zertifikate in- und ausländischer Prüfinstitute, sowie die Spezifizierung der Bals Produkte bei renommierten Unternehmen spiegeln dies wieder. Innovation ist für uns ein wichtiger Qualitätsmaßstab. So setzen wir immer wieder neue Standards mit intelligenten Lösungen, die dem Anwender nachhaltige Vorteile bringen.



Unsere Verantwortung für die Umwelt

Wir sind Sauerländer mit ganzem Herzen, wir kennen und lieben unsere Region. Umso wichtiger ist es uns, diese einzigartige Landschaft für nachfolgende Generationen zu erhalten und zu schützen. Eine möglichst ressourcenschonende Produktion, höchste Umweltschutzstandards und die permanente Steigerung unserer ökologischen Effizienz auf allen Ebenen sind für uns selbstverständlich.



Unsere Verantwortung für die Menschen und die Region

Als Familienunternehmen sind wir uns der besonderen Verantwortung bewusst. Wir halten sichere Arbeitsplätze bereit, fördern die Entwicklung jedes Einzelnen, und bekennen uns klar zu unseren Standorten, die wir langfristig pflegen und permanent weiterentwickeln. Wichtig ist es uns ebenso, an die Zukunft zu denken: Daher schaffen wir jedes Jahr qualifizierte Ausbildungsplätze in den verschiedensten Berufsbereichen. Wir unterstützen zahlreiche heimische Veranstaltungen und Events und beschäftigen überproportional viele Menschen mit Handicap.

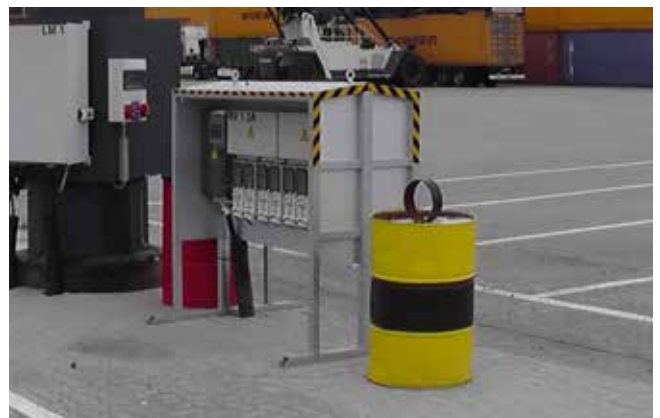
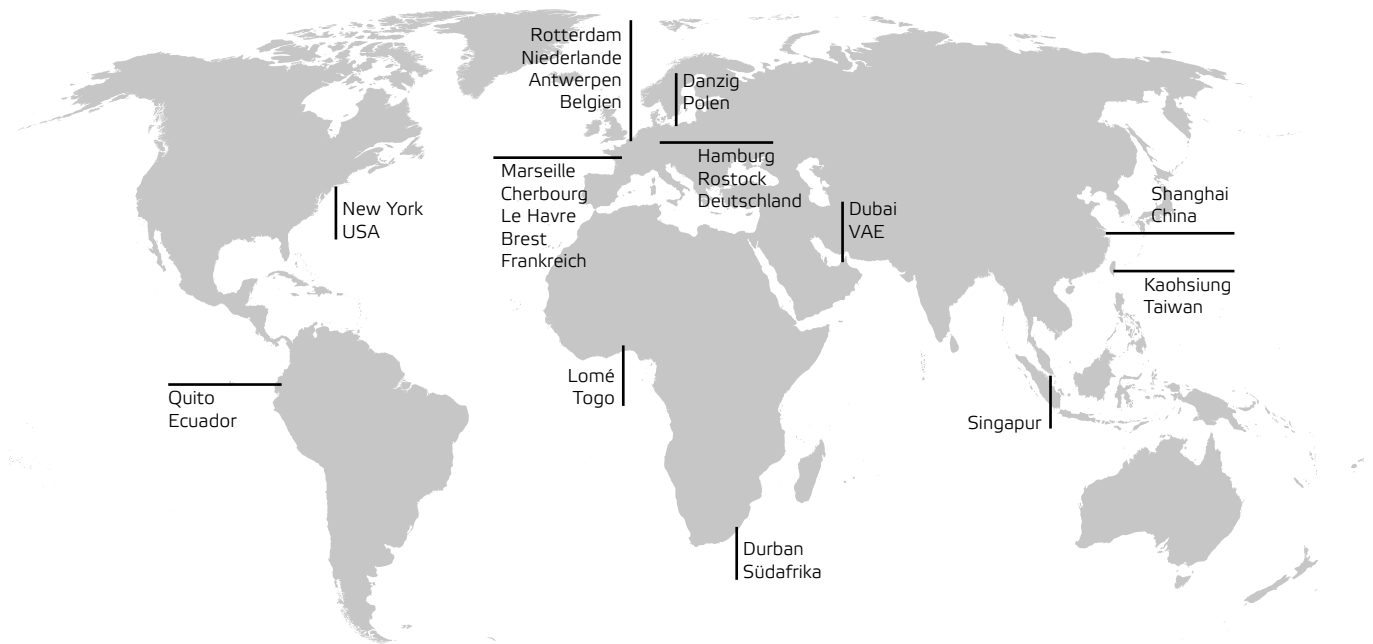

Bals Elektrotechnik betreibt ein voll ausgestattetes und vom VDE zertifiziertes Testlabor. Erfahrene Ingenieure überprüfen regelmäßig die Qualität der Produkte, welche weit über den IEC-Standardanforderungen hinausgehen. Auf Kundenwunsch simuliert Bals spezifische

Temperatur- oder Feuchtigkeitsbedingungen, mechanische Einflüsse, elektrodynamische Umstände und andere Anwendungsszenarien. Der fortlaufende Ansatz besteht darin, höchste Qualitätsstandards zu erfüllen und bereits gute Produkte noch besser zu machen.

Container Steckvorrichtungen (32A 4p 3h 380-440V IP67) von Bals Elektrotechnik sind

- geprüft und zertifiziert von VDE, DNV GL
- validiert nach IEC standards, CE und RoHS konform
- geeignet für eine Betriebstemperatur von -25° bis +50°C
- Entwickelt und Made in Germany

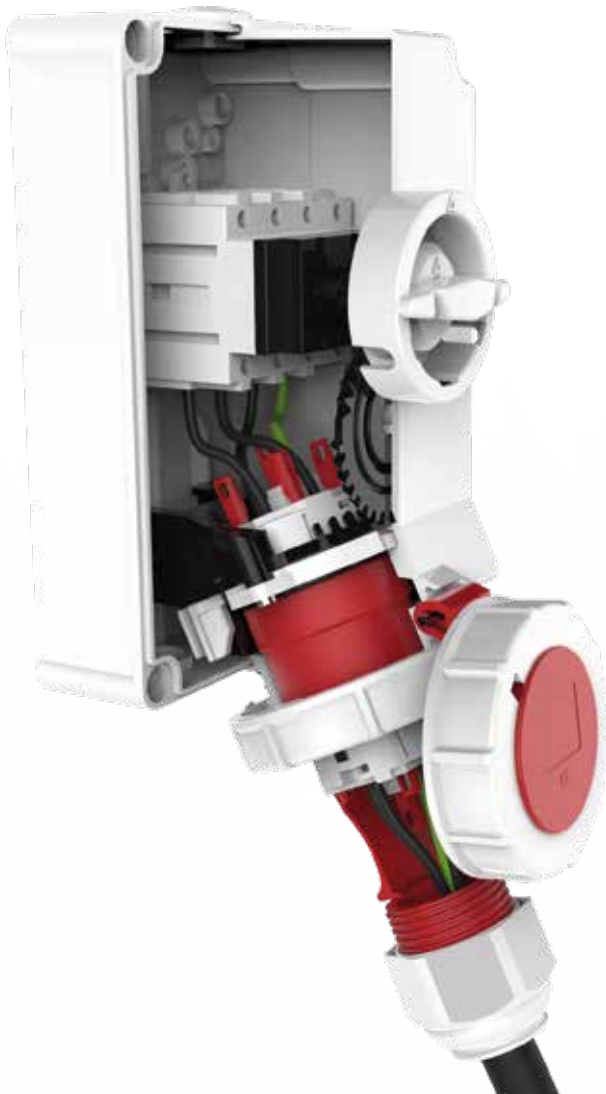

Die TLQ Stecker und Kupplungs Serie

- Patentierte schraublose Schnellanschlusstechnik
- Basierend auf dem Käfigzugfeder-Prinzip
- Wartungsfrei, unempfindlich gegen Schocks, Vibrationen und Temperaturschwankungen
- Die Klemmen sind im Lieferungszustand geöffnet
- Schneller, sicherer und kontrollierter Leiteranschluss
- Die Klemme akzeptiert alle Kupferleiterarten
- Aderendhülsen sind nicht erforderlich
- optimale Leiterklemmung über die gesamte Lebensdauer
- einteiliges Gehäuse

Wandsteckdose abschaltbar und mechanisch Verriegelt

- 63A Standardschalter (geeignet für temporäre Überlastzustände und Querschnitte bis 16mm²)
- Hauptschalter optional mit Hilfskontakten für Signal- oder Steuerungszwecke ausgestattet
- Gehäuse optional mit Monitoring-Sockets
- Die Klappenfenster und die Klappdeckel öffnen sich nach oben und verhindern das Eindringen von Feuchtigkeit und Staub während der Handhabung
- Gehäuse optional ohne Vorprägungen auf der Oberseite, verhindert Vereisung oder Wasseransammlung
- alle CEE-Steckdosen mit schraubenloser, wartungsfreier QUICK-CONNECT Anschlussstechnik

DNV GL

Det Norske Veritas wurde in Norwegen gegründet, um technische Inspektionen an norwegischen Handelsschiffen zu übernehmen. Der Germanische Lloyd wurde 1867 in Hamburg von einer Gruppe von 600 Reedern, Schiffsbauern und Versicherern gegründet. Am 20. Dezember 2012 gaben die beiden Unternehmen die Fusion bekannt.

DNV GL ist eines der führenden Unternehmen im Klassifikationsgeschäft und Experte in den Bereichen technische Beratung, Ingenieurdienstleistungen, Zertifizierungen und Risikomanagement. Produkte von Bals Elektrotechnik werden bei DNV GL zertifiziert.

Wandsteckdose QUICK-CONNECT TE

- schraublose Anschluss-technik
- hochwärmebeständiger Kontaktträger
- vernickelte Kontakte
- Schutzart IP67

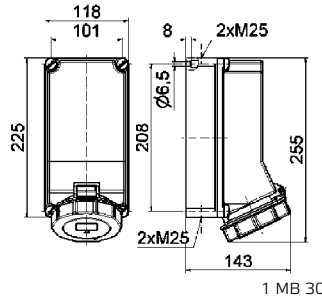

Ampere	3P+E Polzahl	380V (50Hz) und 440V (60Hz)	3h	Stück	9 Stück
		11556			

QUICK CONNECT

11556

1 MB 30

Anbausteckdose TE

- schraublose Anschluss-technik
- hochwärmebeständiger Kontaktträger
- vernickelte Kontakte
- gerade
- Schutzart IP67

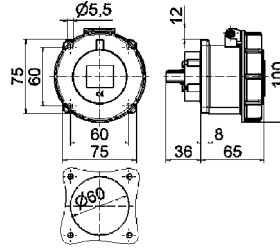

Ampere	3P+E Polzahl	380V (50Hz) und 440V (60Hz)	3h	Stück	9 Stück
		130156			

QUICK CONNECT

130156

4 MB 71

Stecker TE-Plus mit MULTI-GRIP

- schraublose Anschluss-technik
- hochwärmebeständiger Kontaktträger
- vernickelte Kontakte
- spezielle Zugentlastungsverschraubung
- Schutzart IP67

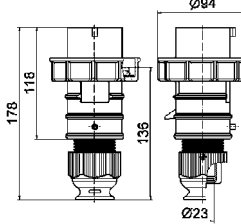

Ampere	3P+E Polzahl	380V (50Hz) und 440V (60Hz)	3h	Stück	9 Stück
		2148509			

**QUICK CONNECT
MULTI GRIP**

2148509

2 MB 111

Stecker mit MULTI-GRIP

- schraublose Anschluss-technik
- einteiliges Gehäuse
- vernickelte Kontakte
- spezielle Zugentlastungsverschraubung
- Schutzart IP67

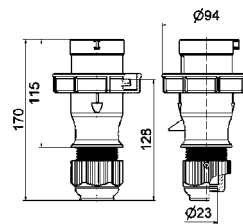

Ampere	3P+E Polzahl	380V (50Hz) und 440V (60Hz)	3h	Stück	9 Stück
		21232-TLQ			

MULTI GRIP

210824

2 MB 128

Anbaugerätestecker TE

- Schraubklemme
- mit Verschlusshaube
- hochwärmebeständiger Kontaktträger
- vernickelte Kontakte
- Schutzart IP67

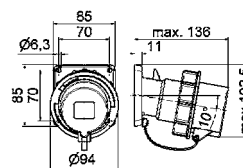

Ampere	3P+E Polzahl	380V (50Hz) und 440V (60Hz)	3h	Stück	9 Stück
		27027			

27027

5 MB 23

Verschlusshaube

- für CEE-Stecker
- Schutzart IP67



832

32A / 3p, 4p

Bestell-Nr.

837

Kupplung TE-Plus mit MULTI-GRIP

- schraublose Anschluss-technik
- hochwärmebeständiger Kontaktträger
- vernickelte Kontakte
- spezielle Zugentlastungsverschraubung
- Schutzart IP67



310426

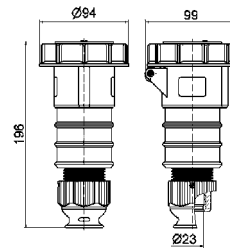

Ampere	3P+E Polzahl	380V (50Hz) und 440V (60Hz)	3h	Stück	9
		310426			

Kupplung mit MULTI-GRIP

- schraublose Anschluss-technik
- einteiliges Gehäuse
- vernickelte Kontakte
- spezielle Zugentlastungsverschraubung
- Schutzart IP67



310567

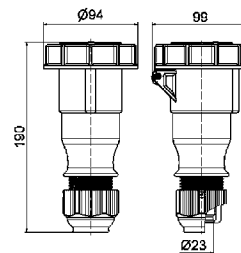

Ampere	3P+E Polzahl	380V (50Hz) und 440V (60Hz)	3h	Stück	9
		31186-TLQ			

Wandsteckdose TE

- schraublose Anschluss-technik
- abschaltbar
- mit mechanischer Doppelverriegelung
- in 0-Stellung abschließbar
- hochwärmebeständiger Kontaktträger
- vernickelte Kontakte
- Schutzart IP67



16050

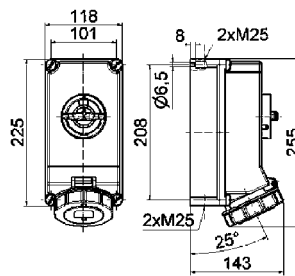

Ampere	3P+E Polzahl	380V (50Hz) und 440V (60Hz)	3h	Stück	9
		16050			

Wandsteckdose TE

- schraublose Anschluss-technik
- abschaltbar
- mit mechanischer Doppelverriegelung
- Tragschiene (6 TE)
- anscharniertes Klappfenster
- in 0-Stellung abschließbar
- hochwärmebeständiger Kontaktträger
- vernickelte Kontakte
- Schutzart IP67



17026

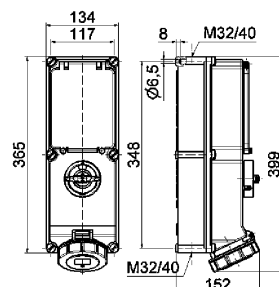

Ampere	3P+E Polzahl	380V (50Hz) und 440V (60Hz)	3h	Stück	9
		17026			

Wandsteckdose TE

- schraublose Anschluss technik
- abschaltbar
- mit mechanischer Doppelverriegelung
- in 0-Stellung abschließbar
- hochwärmebeständiger Kontaktträger
- vernickelte Kontakte
- mit Leuchtmelder für Schalterstellung (off=rot, on=grün)
- Schutzart IP67

QUICK CONNECT

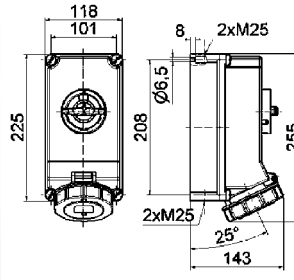

12 MB 27

Ampere	Polzahl	380V (50Hz)	3h	Stück	9 Stück
		440V (60Hz)			

32	4	16999	1	1300
----	---	--------------	---	------

Prüfstecker

- Schraubklemme
- zur Überprüfung des Schaltfeldes
- vernickelte Kontakte
- Schutzart IP44



Ampere	Polzahl	380V (50Hz)	3h	Stück	9 Stück
		440V (60Hz)			

32	4	2298	1	225
----	---	-------------	---	-----

VARIABOX-Erweiterung Abschaltbar / Verriegelt

- Perfekte optische Integration in das vorhandene System
- Bedienerfreundliche Anordnung bei mehreren Einheiten
- Mechanische Doppelverriegelung
- In 0-Stellung abschließbar
- Vernickelte Kontakte
- Hochwärmebeständiger Kontaktträger

- Höhere Flexibilität in der Variabox Systemlandschaft
- Geeignet für raue Umgebungsbedingungen
- Ausführungen in allen gängigen Uhrzeiten von 16A 3pol. bis 32A 5pol.
- Schutzarten IP44, IP54 und IP67

Bestückung:

1 CEE-Steckdose 32A, 440V, 4p, 3h, IP67 glv/Ni, abschaltbar verriegelt, in 0-Stellung abschließbar

Absicherung:

1 C-Automat 16A, 3p
1 FI 32/0.03A, 4p

Leitungseinführung oben und unten:

je 1x M12, 1x M20, 2x M40

Anschlussmöglichkeiten:

für 2 Leitungen bis 5 x 25 mm²

Best.-Nr. **896459**

VARIABOX-M

260 x 230 mm



Bestückung:

2 CEE-Steckdose 32A, 440V, 4p, 3h, IP67 glv/Ni, abschaltbar verriegelt, in 0-Stellung abschließbar

Absicherung:

2 C-Automat 32A, 3p
1 FI 63/0.03A, 4p

Leitungseinführung oben u. unten:

je 1 x M12, 1 x M20, 2 x M40

Anschlussmöglichkeit:

für 2 Leitungen bis 5 x 25 mm²

Bestell-Nr. **896462**

VARIABOX-L

390 x 230 mm



Bestückung:

3 CEE-Steckdose 32A, 440V, 4p, 3h, IP67 glv/Ni, abschaltbar verriegelt, in 0-Stellung abschließbar

Absicherung:

3 C-Automat 32A, 3p

Leitungseinführung oben und unten:

je 1x M12, 1x M20, 2x M40

Anschlussmöglichkeiten:

für 2 Leitung bis 5 x 25 mm²

Best.-Nr. **896437**

VARIABOX-XL

520 x 230 mm



Bestückung:

4 CEE-Steckdose 32A, 440V, 4p, 3h, IP67 glv/Ni, abschaltbar verriegelt, in 0-Stellung abschließbar

Absicherung:

4 C-Automat 32A, 3p
1 FI 63/0.03A, 4p

Leitungseinführung oben und unten:

je 1x M12, 1x M20, 2x M40

Anschlussmöglichkeiten:

für 2 Leitungen bis 5 x 25 mm²

Best.-Nr. **896463**

VARIABOX-L DUO

390 x 460 mm



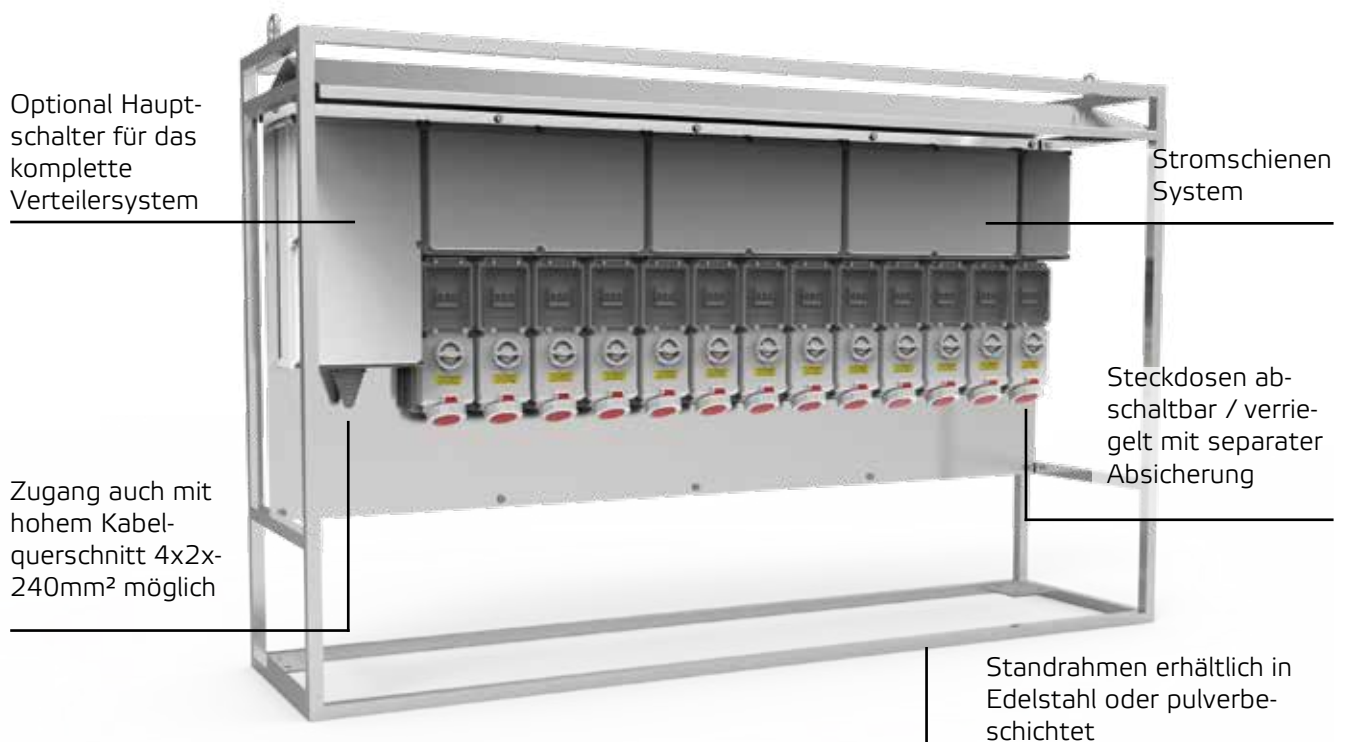

Zusätzliche Produktinformationen

- Gehäuseaufbau optional doppelseitig
- Vollständig anpassbar und erweiterbar
- Optional mit Energie-Management und Überwachungsfunktionen verfügbar
- Alle CEE-Steckdosen mit schraubenloser, wartungsfreier QUICK-CONNECT Anschluss technik
- Einzelne 63A Nennstromschalter in jeder Steckdose



 made
 in
 Germany



Einfach. Gut. Verbunden.

Bals Elektrotechnik GmbH & Co. KG
D-57399 Kirchhundem-Albaum
Telefon: +49 27 23/771-0
Fax: +49 27 23/771-177/178
E-mail: info@bals.com
Internet: www.bals.com

Technische Änderungen und Druckfehler vorbehalten