



## RAUTOOL G2

CZ NÁVOD K OBSLUZE

# RAUTOOL G2

## OBSAH

Bezpečnostní pokyny.....	5
Rozsah dodávky.....	7
Náhradní díly/příslušenství.....	8
Technické údaje.....	9
Popis přístroje a funkční princip.....	9
Příprava nářadí.....	10
Obsluha nářadí - lisovací nářadí.....	11
Postup při montáži.....	12
Důležité pokyny.....	14
Pokyny pro údržbu.....	16
Pokyny pro odstranění poruch.....	17
Záruční list	

# RAUTOOL G2

## BEZPEČNOSTNÍ POKYNY

Nářadí je s použitím originálních doplňkových sad REHAU určeno pro zpracování všech systémů násuvných objímků REHAU v oblasti rozměrů 40 -110 mm.



**Přečtěte si všechny bezpečnostní pokyny a pokyny k montáži před použitím nářadí.**



**Respektujte tyto pokyny při provozu a dejte bezpečnostní pokyny vždy k nářadí. Jako doplněk k návodu k obsluze respektujte a dodržujte všeobecně platná zákonná a další závazná ustanovení k prevenci nehod a ochraně před úrazem.**

### Všeobecné bezpečnostní pokyny:

1. Udržujte pracoviště čisté a bez překážejících předmětů.  
Dbejte na dostatečné osvětlení.
2. Zamezte v přístupu na pracoviště dětem, domácím zvířatům a nepovolaným osobám.
3. Noste vhodný pracovní oděv. Nenoste široký oděv nebo šperky.  
Mohly by vás zachytit pohyblivé části. Noste sítku na vlasy, pokud je máte dlouhé. Používejte ochranné brýle.
4. Nedotýkejte se pohyblivých částí (nebezpečí skřípnutí!).
5. Buďte pozorní. Používejte přístroj jen tehdy, pokud jste byli poučeni o jeho používání.
6. Skladujte nářadí bezpečně. Nepoužívané nářadí uchovávejte v suchém, uzavřeném prostoru, do kterého nemohou vniknout děti.
7. Nářadí je vhodné pouze pro vytvoření spojů s násuvnými objímkami REHAU o rozměrech 40-110 mm. Nepoužívejte nářadí k jiným účelům.
8. Používejte přístroj pouze s originálními díly a příslušenstvím REHAU.
9. Práce údržby a opravy smí provádět pouze odborná dílna autorizovaná firmou REHAU. Za práce cizího personálu odmítáme jakoukoliv odpovědnost. Adresy autorizovaných servisních středisek naleznete v příloze nebo je obdržíte od vaší prodejní kancelář REHAU.

### Všeobecné bezpečnostní pokyny specifické pro nářadí:

1. Chraňte nářadí před vlhkem, extrémním horkem, olejem a rozpouštědly.
2. Nepoužívejte nářadí nikdy v prostředí s nebezpečím požáru nebo výbuchu. Nespalujte nářadí!
3. Dbejte na to, aby hydraulická hadice nebyla poškozená. Nepřenášejte hydraulický agregát za hydraulickou hadici. Netahejte přístroj na hydraulické hadici za sebou.
4. Před uvedením nářadí do provozu zkontrolujte nářadí a příslušenství, zda nemá nějaké závady (např. trhliny na izolaci kabelů, ztráta oleje v přístroji, zakřivené lisovací válce, poškození nebo viditelné opotřebení sady čelistí atd.) Přezkoušejte, zda je funkce pohyblivých částí v pořádku, jestli se neblokuje nebo jestli nejsou poškozené. Všechny díly musí být správně namontovány a musí splňovat všechny podmínky, aby byl zaručen bezchybný provoz přístroje.

5. Nikdy nepracujte s poškozeným nářadím nebo příslušenstvím. Zašlete poškozené nářadí okamžitě do nejbližšího servisního střediska.
6. Kvůli eventuálnímu přehřátí nenechávejte motor dlouho běžet při maximálním tlaku. Přístroj není vhodný pro trvalý provoz.  
Po cca 50 zalisováních po sobě je nutné vložit přestávku min. 15 min., aby přístroj mohl vychladnout.
7. Nedotýkejte se případných míst úniku na hydraulických hadicích, pokud je systém pod tlakem.
8. Nepokoušejte se rozpojit rychlospojku, když je systém pod tlakem.
9. V nespojeném stavu nesmí být rychlospojka pod tlakem.
10. Nepřipojujte čerpadlo/agregát na jiné válce nebo nářadí.
11. Hydraulická hadice musí být z bezpečnostně technických důvodů (zákonně ustanovení) nejpozději po 5 letech vyměněna autorizovaným servisním střediskem REHAU. Tuto lhůtu bezpodmínečně dodržujte. Rok výroby nářadí najdete na záručním listě. Při nejasnostech se obraťte na vašeho obchodníka nebo prodejní kancelář REHAU.

### Bezpečnostní pokyny specifické pro nářadí pro provoz s akumulátorem:

1. Chraňte akumulátory a nabíječku před vlhkem, extrémním horkem, olejem a rozpouštědly. Nabíječka je vhodná pouze pro použití v suchých, zastřešených prostorách a nikoliv pro použití venku.
2. Pro nabíjení akumulátorů používejte pouze přiloženou nabíječku. Při použití jiných akumulátorů nebo jiných nabíječek je nebezpečí výbuchu.
3. Při každé přestávce nářadí (výměna sad čelistí) odejměte akumulátor z přístroje, abyste zabránili nechtěnému spuštění.
4. Zjistěte, zda nemůže dojít ke krátkému spojení kontaktů akumulátoru a kovových předmětů, jako jsou šrouby, náčiní, hřebíky atd. Krátké spojení mezi kontakty akumulátoru může způsobit jejich upálení nebo oheň.
5. Pro nabíjení používejte pouze jednofázový střídavý proud s napětím uvedeným na typovém štítku.
6. Nestrkejte žádné cizí předměty do větrací mřížky nabíječky.
7. Nespalujte nabíječku nebo bateriové články akumulátoru. Akumulátorové články mohou v plamenech explodovat.
8. Při chybném použití může vytékat z akumulátoru kapalina. Nedotýkejte se jí. Při náhodném kontaktu se omyjte vodou. Pokud se dostane kapalina do očí, vyhledejte navíc i lékařskou pomoc.
9. Kvůli eventuálnímu přehřátí nenechávejte motor dlouho běžet při maximálním tlaku. Přístroj není vhodný pro trvalý provoz. Po cca 50 zalisováních po sobě je nutné vložit přestávku min. 15 minut, aby přístroj mohl vychladnout.

### Bezpečnostní pokyny specifické pro nářadí s napájením ze sítě:

1. Přístroj zapojený do sítě nenechávejte nikdy bez dozoru.
2. Zamezte neúmyslnému stisknutí vypínače. Vytáhněte síťovou zástrčku, když se přístroj nepoužívá, před každou údržbou přístroje a při výměně lisovacích čelistí.
3. Používejte pouze jednofázový střídavý proud s napětím uvedeným na typovém štítku.
4. Dbejte na to, abyste používali vhodné prodlužovací kabely.
5. Dbejte na to, aby přívodní kabel nebyl poškozený. Nepřenášejte hydraulický agregát za přívodní kabel. Netahejte přístroj na kabelu za sebou.
6. Kvůli eventuálnímu přehřátí nenechávejte motor dlouho běžet při maxi-

málním tlaku. Přístroj není vhodný pro trvalý provoz.  
Po cca 50 zalisováních po sobě je nutné vložit přestávku min.  
15 minut, aby přístroj mohl vychladnout.



---

Použití při teplotách pod  $-10^{\circ}\text{C}$  a přes  $50^{\circ}\text{C}$  může vést k poškození spojovacích prvků, nářadí nebo k ohrožení zdraví!

- Nepoužívejte při teplotách zpracování nižších než  $-10^{\circ}\text{C}$
  - Při nízkých teplotách (pod  $0^{\circ}\text{C}$ ) doporučujeme skladovat spojovací prvky před zpracováním v teplejším prostředí.
- 



---

REHAU nepřebírá ručení za škody nebo zranění, které vznikly nebezpečným použitím výrobku, nedostatečnou údržbou nebo neodborným použitím výrobku nebo systému.

Pro projektování a montáž používejte, prosím, naši platnou technickou informaci. Aktuálně platný stav technické informace obdržíte od vašeho příslušného velkoobchodu, vaší prodejní kanceláře REHAU, případně si ji stáhněte na [www.rehau.cz](http://www.rehau.cz).

---

# RAUTOOL G2

## ROZSAH DODÁVKY

### RAUTOOL G2, Akku, Číslo zboží 203599-001

- základní nářadí G2
- válec s rukojetí a hydraulickou hadicí
- rozšiřovací trn s upevňovací maticí vč. 2 krátkých zástrčných kolíků
- 2 dlouhé zástrčné kolíky
- nabíječka Li-Ion 230V
- akumulátor Li-Ion 18V/3Ah
- sada lisovacích čelistí G 50
- sada lisovacích čelistí G 63
- nůžky na trubky 63
- odhrotovač
- přepravní kufr G2
- návod k obsluze



# RAUTOOL G2

## NÁHRADNÍ DÍLY/PŘÍSLUŠENSTVÍ

### Lisovací čelisti

- sada lisovacích čelistí G 40  
Č. zboží 201802
- sada lisovacích čelistí G 50  
Č. zboží 137624
- sada lisovacích čelistí G 63  
Č. zboží 137634
- sada lisovacích čelistí G 75  
Č. zboží 137644
- sada lisovacích čelistí G 90  
Č. zboží 137654
- sada lisovacích čelistí G 110  
Č. zboží 137664



### Expandér

- Expandér G 40 x 5,5  
Č. zboží 139881
- Expandér G 50 x 6,9  
Č. zboží 139891
- Expandér G 63 x 8,6  
Č. zboží 139901
- Expandér G 40 x 3,7  
Č. zboží 138463
- Expandér G 50 x 4,6  
Č. zboží 137424
- Expandér G 63 x 5,7  
Č. zboží 137434
- Expandér G 75 x 8,6  
Č. zboží 137584
- Expandér G 90 x 8,2  
Č. zboží 137604
- Expandér G 110 x 10  
Č. zboží 137614



### Příslušenství, nabíječka Li-Ion 230 V

**Číslo zboží: 203609-001**  
pro RAUTOOL A3/A-light2/  
E3/G2



### Příslušenství, síťový adaptér 230-18 V

**Číslo zboží: 203621-001**  
pro RAUTOOL A3/A-light2/E3/  
G2



### Příslušenství, akumulátor Li-ion 18V/3Ah

**Číslo zboží: 203623-001**  
pro RAUTOOL A3/A-light2/  
E3/G2



Detailní popis příslušenství a náhradních dílů najdete  
v aktuálně platné technické informaci/návodu k obsluze.

# RAUTOOL G2

## TECHNICKÉ ÚDAJE/POPIS A FUNKCE

### Technické údaje

Max. provozní tlak:	450 bar
Max. síla v tahu:	56 kN (lineárně)
Síťové napětí nabíječka:	230 V/50 Hz nebo 110 V (speciální)
Napětí akumulátoru:	18 V
Kapacita akumulátoru:	3,0 Ah
Technologie akumulátoru:	lithium-iontová
Doba nabíjení akumulátoru:	cca 22 min.
Hydraulický olej:	ISO VG 8-10 bez příměsí kyselin a vody
Okolní teplota:	- 10 °C až + 50 °C
Hladina akustického tlaku:	75 dB (A) ve vzdálenosti 1 m
Vibrace:	< 2,5 m/s <sup>2</sup> (vážená efektivní hodnota zrychlení)
Hmotnost:	cca 5 kg (základní nářadí s akumulátorem)

### Popis a funkce

Část přístroje	Funkce
1 Čerpací agregát	Akumulátorový hydraulický agregát pro vytvoření tlaku v pracovní jednotce
2 Lisovací válec G	Pracovní jednotka pro vložení sad čelistí nebo rozšiřovací vložky G
3 Sada čelistí G	Sada se skládá z jedné krátké a jedné dlouhé čelisti
3a Dlouhá čelist	Pohyblivá čelist
3b Krátká čelist	Pevná čelist
4 Zástrčné kolíky G	Upevňovací zařízení sady čelistí nebo rozšiřovací vložky na lisovacím válci Rozšiřovací zařízení pro rozšiřování trubek ve spojení s expandérem a lisovacím válcem se 2 krátkými zástrčnými kolíky
5 Rozšiřovací vložka G	
6 Krátké zástrčné kolíky G	Upevňovací zařízení rozšiřovací vložky na lisovacím válci
7 Zásuvka pro akumulátor	Zásuvka pro lithium-iontový akumulátor 18V 3Ah
8 Rychlospojka	Pro rychlé odpojení hydraulické hadice od čerpacího agregátu
9 Signální vedení	Zástrčka pro odpojení signálního vedení od čerpacího agregátu

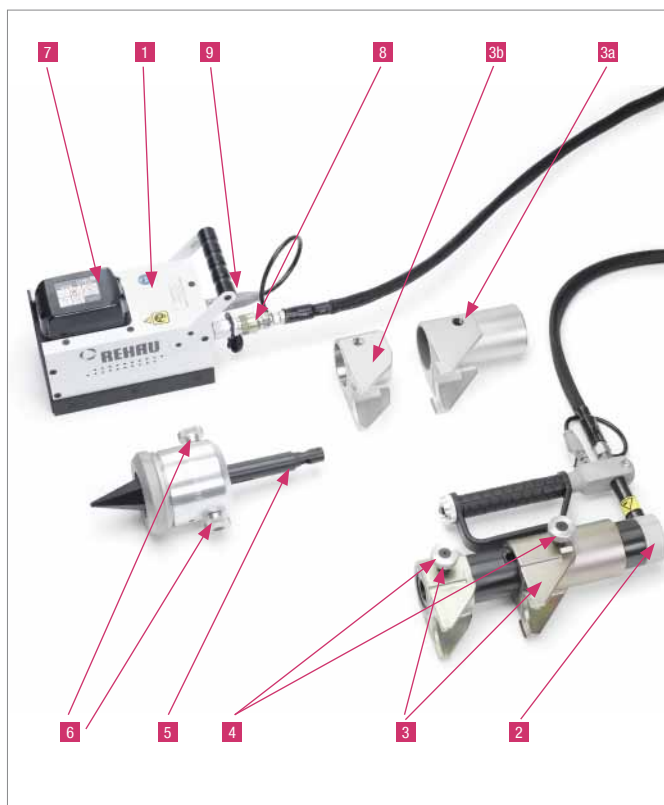

# RAUTOOL G2

## PŘÍPRAVA NÁŘADÍ

### Nabíjení akumulátoru



#### Pozor, nebezpečí úrazu!

Neodborné použití nářadí může způsobit poškození zdraví nebo věcné škody.

- Pro nabíjení používejte pouze jednofázový střídavý proud s napětím uvedeným na typovém štítku
- Pro nabíjení akumulátoru používejte pouze přiloženou nabíječku. Při použití jiných akumulátorů nebo jiných nabíječek je nebezpečí výbuchu
- Nepoužívejte nářadí nikdy v prostředí s nebezpečím požáru nebo výbuchu
- Nevystavujte nabíječku ani dešti ani sněhu
- Odpojte nabíječku od zdroje proudu po nabíjení nebo před každým pokusem o čištění zdroje proudu
- Zjistěte, zda nemůže dojít ke krátkému spojení kontaktů akumulátoru a kovových předmětů, jako jsou šrouby, náčiní, hřebíky atd. (např. při přenášení v kapse kalhot aj.)

Pro nabíjení akumulátoru připojte nabíječku na síť a akumulátor zasuňte pevně do nabíječky, až zaklapne. Nabíjecí doba je cca 22 minut. Stav nabíjení akumulátoru je možno odečíst na LED diodách na nabíječce.

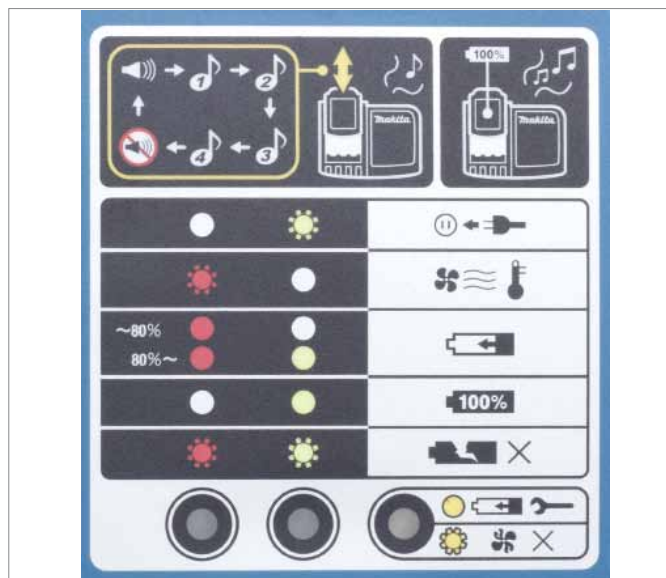

### Popis indikace LED na nabíječce

	Bliká zelená LED	Nabíječka připravená k provozu
	Bliká červená LED	Zpoždění začátku nabíjení, akumulátor se chladí
	Stále svítí červená LED	Akumulátor se nabíjí, úroveň nabití menší než 80%
	Stále svítí červená a zelená LED	Akumulátor se nabíjí, úroveň nabití 80 - 100 %
	Stále svítí zelená LED	Akumulátor je nabitý, nabíječka přepíná automaticky na udržovací nabíjení. Akumulátor smí zůstat v nabíječce cca 24 hodin, aniž by se poškodil. Podle nastavení zazní jednu melodii, když je akumulátor plně nabitý.
	Červená a zelená LED střídavě blikají	Vznikla porucha. Akumulátor nelze nabít. Je možné, že kontakty nabíječky nebo akumulátoru jsou znečištěné nebo je akumulátor opotřebený nebo poškozený. Očistit kontakty.
	Stále svítí žlutá LED	Akomodační nabíjení akumulátoru, aby bylo znemožněno rychlé vybití. Může se vyskytnout pokud nasadíte akumulátor do nabíječky při vysoké nebo nízké teplotě nebo ve zcela vybitém stavu.
	Bliká žlutá LED	Porucha chladičového ventilátoru. Akumulátor lze přesto nabít. Vyčistit ventilační otvory. Pokud se tato porucha vyskytuje často, zašlete nabíječku do opravy nebo k provedení údržby.

Nabíjejte akumulátor pouze při teplotách v místnosti 10°C až 40°C. Pokud byste chtěli nabíjet horký nebo příliš studený akumulátor, může blikat červená LED. Příliš horký akumulátor může v nabíječce zůstat, proces nabíjení začne, až akumulátor zchladne. Příliš studený akumulátor by se však měl z nabíječky

odstranit. Počkejte, až bude mít akumulátor zase pokojovou teplotu. Nabíjení začne po ohřátí příp. ochlazení akumulátoru.



# RAUTOOL G2

## PŘÍPRAVA NÁŘADÍ - LISOVACÍ NÁŘADÍ



### Pozor, nebezpečí úrazu!

Neodborné použití nářadí REHAU může způsobit poškození zdraví nebo věcné škody.

Válec nářadí se používá k rozšiřování a zalisování.

Přestavba se provádí následujícím způsobem.

### Rozšiřování:

Pro rozšiřování musí být válec s hydraulickou hadicí (rychlospojka) a řídicím kabelem přímo připojen na agregát.

### Pozor:

Dbejte na úplné zaklapnutí rychlospojky! Pouze v zaklapnutém stavu můžete zatížit spojku tlakem! Zkontrolujte vždy zástrčky, zda nejsou znečištěné, v případě potřeby je očistěte!



Pro nasazení akumulátoru zasuňte akumulátor kompletně do zásuvky, až se akumulátor sám zaaretuje.



Zasuňte rozšiřovací vložku do válce kompletně celou a upevněte ji ve válci 2 krátkými zástrčnými kolíky a jedním dlouhým zástrčným kolíkem.

### Pozor:

Zástrčné kolíky zcela zasuňte! Zásadně spouštějte nářadí pouze s plně zasunutými zástrčnými kolíky!



Pro výměnu expandérů odstraňte upevňovací matici. Expandéry nasadte vodorovně. Upevňovací matici plně našroubujte. Od rozměru 75 mm se expandéry našroubují přímo (bez upevňovací matice). Expandéry > 75 mm rovněž plně našroubujte. Zabraňte případnému vzpříčení při našroubování.



- Přesvědčte se při každé výměně sady čelistí, zda zástrčné kolíky zcela a bezpečně zaskočily.
- Před výměnou sad čelistí bezpodmínečně odpojte elektroagregát od sítě nebo vyjměte akumulátor (neúmyslné spuštění!).
- Před každým použitím zkontrolujte sady čelistí, rozšiřovací vložku a nářadí, zda nejsou poškozeny nebo viditelně opotřebený. Poškozené nářadí se nesmí dále používat a je třeba je okamžitě poslat na opravu do autorizovaného servisního střediska.

### Lisování:

Pro lisování musí být rozšiřovací vložka odstraněna. Za tím účelem vytáhněte kompletně dlouhý kolík a krátké kolíky až na doraz. Rozšiřovací vložku vytáhněte z válce a odstraňte ji.



Nasadte napřed dlouhou lisovací čelist, a poté krátkou a dlouhé zástrčné kolíky zcela zasuňte.

### Pozor:

Zástrčné kolíky zcela zasuňte! Zásadně spouštějte nářadí pouze s plně zasunutými zástrčnými kolíky!



Pomocí 6hranného klíče můžete při nedostatku prostoru pro montáž uvolnit a otočit rukojeť nářadí.



# RAUTOOL G2

## POSTUP PŘI MONTÁŽI



Nerespektování tohoto návodu může vést k poškození spojovací techniky, k věcným škodám na nářadí a k ohrožení zdraví!

1. Trubku zkraťte nůžkami na trubky nebo řezákem bez otřepů a v pravém úhlu na požadovaný rozměr. Nepoužívejte žádné pily apod.!

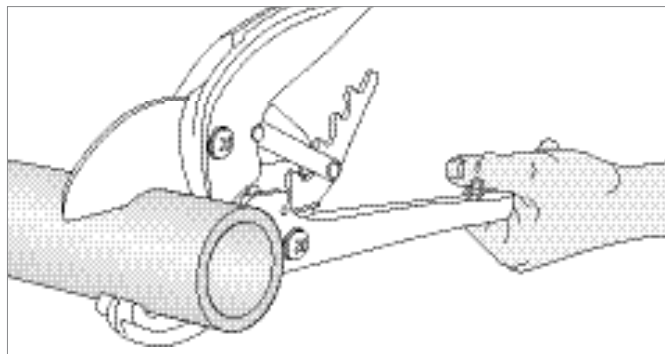

2. Násuvnou objímku nasuňte na trubku.

**Pozor:**

U násuvných objímek z kovu musí vnitřní lem směřovat ke spoji!

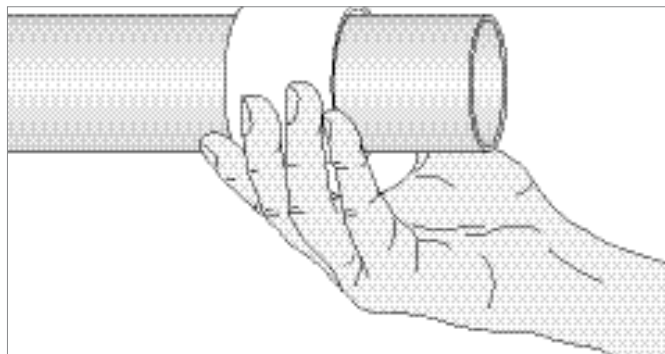

3. Trubku rozšiřte dvakrát při posuvu o 30°. Násuvná objímka se nesmí nacházet v prostoru, kde dochází k rozšiřování trubky. Rozšiřování proveďte pomocí tlakové páky, popř. nožního ovládání.

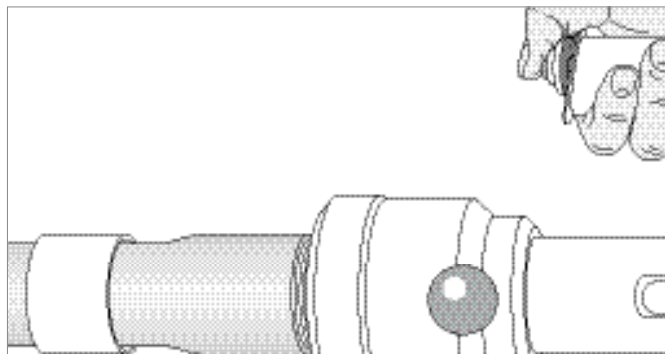

4. Fitink zastrčte do trubky na doraz. Po krátké době drží fitink pevně v trubce (paměťový efekt).



Všechna těsnící žebra musí být překryta! Než plně nastoupí paměťový efekt, může fitink vypadnout z trubky! Dbejte na přímé usazení fitinku.

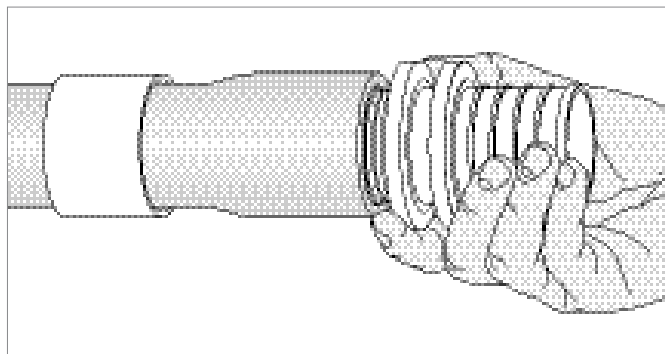



5. Spoj kompletně vsaďte do lisovacího nářadí.

**Pozor:**

Pozor na vzpříčení. Nářadí musí být nasazeno v celé ploše a v pravém úhlu.

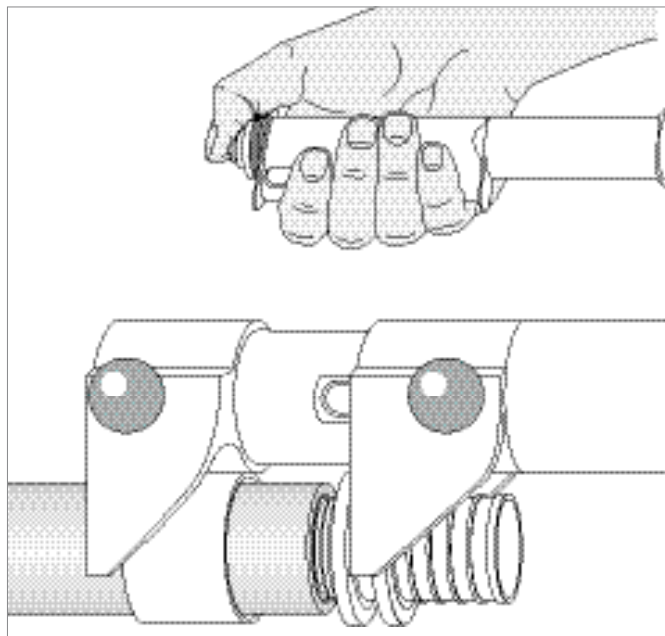

6. Stisknutím vypínače zahajte proces lisování a zalisujte násuvnou objímku až k hrdlu fitinky.

**Pozor:**

Nesahejte do pohyblivých částí (nebezpečí skřípnutí)! Lisovací proces může být kdykoliv přerušen povolením vypínače.

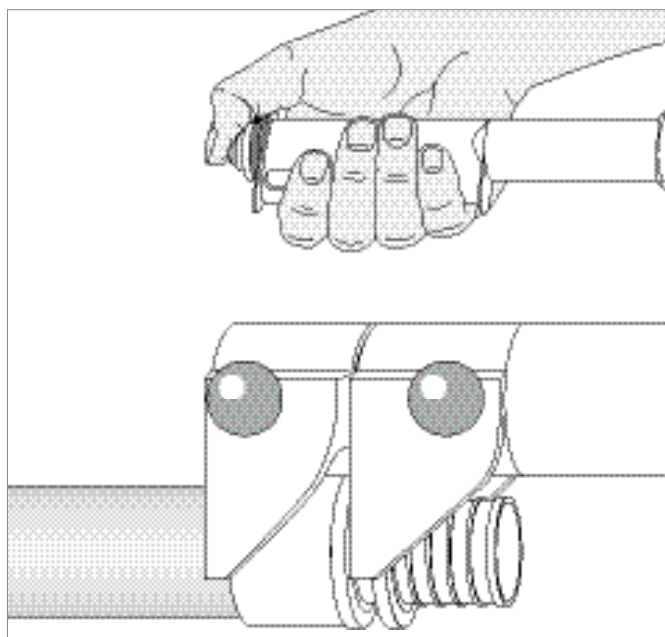

Použití při teplotách pod  $-10^{\circ}\text{C}$  a přes  $50^{\circ}\text{C}$  může vést k poškození spojovacích prvků, nářadí nebo k ohrožení zdraví!

- Nepoužívejte při teplotách zpracování nižších než  $-10^{\circ}\text{C}$
- Při nízkých teplotách (pod  $0^{\circ}\text{C}$ ) doporučujeme skladovat spojovací prvky před zpracováním v teplejším prostředí.



- Kromě tohoto návodu věnujte pozornost i příbalovému letáku pro násuvnou objímku 110x10!

# RAUTOOL G2

## DŮLEŽITÉ POKYNY



Nerespektování tohoto návodu může vést k ohrožení zdraví a/nebo k věcným škodám.

Lisovací čelisti a spojovací techniku nasazujte vždy kompletně a v pravém úhlu!

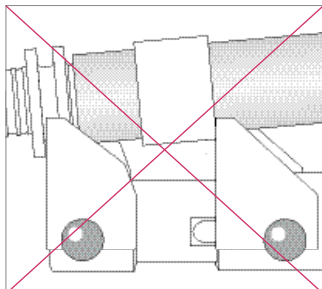

**Achtung:**

Fassen Sie nicht in die beweglichen Teile (Quetschgefahr)!

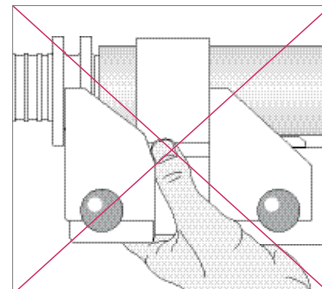

Nepracujte s poškozeným expandérem, jinak bude trubka poškozena. Náhradní díl vám dodá prodejní kancelář REHAU.

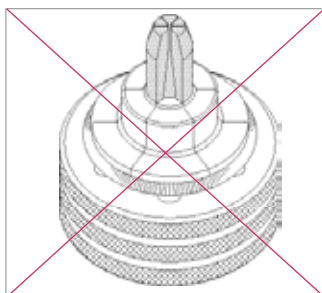

Rozšiřovací nářadí zásadně zastrčte do trubky na doraz!

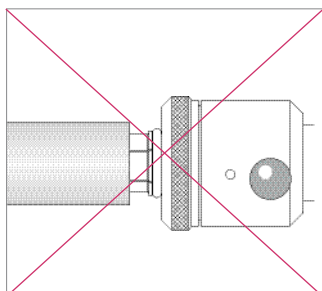

Dbejte na správnou polohu fitinku v nářadí! Při nasazení nářadí na nesprávném okraji fitinku bude spojení přelísováno!

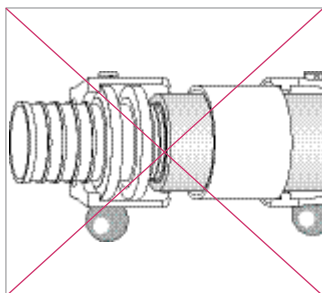

# RAUTOOL G2

## DŮLEŽITÉ POKYNY PRO RAUTITAN

### Kompatibilita rozměru 40



	NOVÝ Ø 40	Ø 40
201802-001		



Rozhodně nepoužívat!

	STARÝ Ø 40	Ø 40
137964-001		



201802-001		
137964-001		

# RAUTOOL G2

## POKYNY K ÚDRŽBĚ

### Pravidelná kontrola:



#### Nebezpečí úrazu!

Před čištěním a kontrolou vždy vytáhněte zástrčku ze sítě nebo odejměte kumulátor.

- Sady čelistí, expandéry a válec vždy udržujte v čistotě. Při znečištění očistěte kartáčem a naolejujte. Následně je třeba skladovat nářadí v suchu.
- Před každým použitím zkontrolujte sady čelistí, expandéry, rozšiřovací vložku, hydraulickou hadici a základní nářadí, zda nejsou poškozeny nebo viditelně opotřebený. Poškozené nářadí se nesmí dále používat a je třeba je okamžitě poslat na opravu do autorizovaného servisního střediska.
- Ujistěte se, zda jsou sady čelistí při procesu lisování nasazeny plně, v celé ploše a v pravém úhlu, a zda se plně zavírají, a zda je spojovací objímka nasazena kompletně až k hrdlu fitinku.
- Kužel rozšiřovacích nástrojů pravidelně mažte. Nenanášejte tuk na plochu rozšiřovacích segmentů! Pokud se dostane přebytečný tuk na rozšiřovací segmenty, musíte segmenty pečlivě očistit (např. benzinem na prání) a následně osušit.
- Před každým zapojením rychlospojky zkontrolujte, zda rychlospojka není znečištěna a případně ji očistěte hadrem po rozpojení nasadte na rychlospojku ochranné čepičky proti prachu.

### Opravy:



#### Nebezpečí úrazu!

Neprovádějte sami žádné opravy na nářadí. Opravy smí provádět pouze autorizované servisní středisko.

#### Uskladnění:

Nářadí nikdy neukládejte mokré! Nářadí osušte a naolejujte. Následně nářadí uložte v suchu.

# RAUTOOL G2

## POKYNY PRO ODSTRANĚNÍ PORUCH

CZ

### Pro provoz s akumulátorem

Závada	Příčina	Odstranění
<b>Neběží motor</b>	- kontakty nářadí nebo akumulátoru jsou znečištěny	Kontakty očistit nasucho nevodivým předmětem.
	- kontakty nářadí nebo akumulátoru jsou poškozeny	Nářadí nebo akumulátor poslat do servisního střediska REHAU.
	- akumulátor je nesprávně zaaretovaný v nářadí	Akumulátor znova vložit, dbát na aretaci!
	- akumulátor je prázdný	Nabít akumulátor.
<b>Akumulátor se nenabíjí</b>	- akumulátor je vadný	Poslat akumulátor do servisního střediska REHAU nebo ho odevzdat k recyklaci.
	- nabíječka není správně zapojena	Síťovou zástrčku znova zastrčit.
	- v zásuvce není proud	Vyměnit zásuvku.
	- nabíječka, síťový kabel nebo zásuvka jsou poškozené	Nabíječku poslat do servisního střediska REHAU.
<b>Motor neběží</b>	- nabíječka není připravená k provozu	Počkat, až zabliká zelená LED.
	- kontakty na nabíječce nebo akumulátoru jsou znečištěny	Kontakte trocken mit nicht leitenden Gegenstand reinigen
	- kontakty na nabíječce nebo akumulátoru jsou poškozeny	Nabíječku nebo akumulátor poslat do servisního střediska REHAU
	- akumulátor je nesprávně zaaretovaný v nabíječce	Akumulátor znova vložit, dbát na aretaci!

### Pro provoz se síťovým napájením

Závada	Příčina	Odstranění
<b>Motor neběží</b>	- kontakty nářadí nebo síťového adaptéru jsou znečištěny	Kontakty očistit nasucho nevodivým předmětem.
	- kontakty nářadí nebo síťového adaptéru jsou poškozeny	Nářadí nebo síťový adaptér poslat do servisního střediska REHAU.
	- síťový adaptér je nesprávně zaaretovaný v nářadí	Síťový adaptér znova vložit, dbát na aretaci!
	- síťový adaptér není správně zasunutý do zásuvky	Vyměnit zásuvku.
<b>Všeobecně</b>	- Steckdose stromlos	Steckdose wechseln

Závada	Příčina	Odstranění
<b>Neběží motor</b>	- řídicí kabel není správně zastrčen do zásuvky	Řídicí kabel řádně zastrčit.
	- řídicí kabel nebo vypínač jsou vadné	Pracovní jednotku poslat do servisního střediska REHAU.
	- nářadí je vadné	Elektroagregát poslat do servisního střediska REHAU.
<b>Motor běží, ale pracovní jednotka nepracuje nebo jen částečně</b>	- hydraulická hadice netěsní (Pozor: Zkoušet jen bez tlaku!)	Pracovní jednotku poslat do servisního střediska REHAU.
<b>Přístroj nedosahuje výstupního tlaku!</b>	- hydraulická hadice netěsní (Pozor: Zkoušet jen bez tlaku!)	Pracovní jednotku poslat do servisního střediska REHAU.
	- nářadí je vadné	Agregát poslat do servisního střediska REHAU.

**Pokud není možno odstranit poruchu funkce, zašlete přístroj do servisního střediska REHAU nebo vašemu obchodníkovi!**

**REHAU®**

Unlimited Polymer Solutions

---

# GARANTIE-KARTE / GUARANTEE CARD CERTIFICAT DE GARANTIE / GARANČNÍ LIST

**Artikel: / Article:****Article: / Výrobek:** \_\_\_\_\_**Nr.: / No.: / No.: / Číslo:** \_\_\_\_\_**Seriennummer: / Serial number:****No: de serie: / Sériové číslo:** \_\_\_\_\_**Ausgabedatum an Handwerkskunden: / Date delivered to customer:****Date de deliverance au client: / Datum vydání zboží zákazníkovi:** \_\_\_\_\_**Stempel/Unterschrift: / Stamp/Signature:****Tampon/Signature: / Razítko/Podpis:** \_\_\_\_\_**Garantiezeit:** 12 Monate ab Lieferung bei bestimmungsgemäßem Gebrauch und pfleglicher Handhabung.**Guarantee period:** 12 months from delivery if used as directed for the applications intended and handled with reasonable care.**Duree de la Garantie:** 12 mois a compter de la livraison, sous condition d'une utilisation conforme et d'une manipulation soignée.**Doba garance:** 12 měsíců od dodání při použití pro určený účel a šetrném zacházení.

Mit Ihrem neuen Verpress- und Aufweitwerkzeugen wurden zu Ihrer Sicherheit im Werk mehrere Tests unter Last durchgeführt. Gebrauchsspuren sind dabei unvermeidlich, mindern aber die Qualität des Werkzeugs in keiner Weise.

Die Geräte wurden durch unsere Abteilung Qualitätssicherung kontrolliert und freigegeben. Sollte es trotz sorgfältiger Fertigung und Montage einen Grund zur Beanstandung geben, bitten wir Sie, das Gerät zusammen mit diesem Schein zur Reparatur bzw. zum Umtausch einzusenden. Weitere Ansprüche gleich welcher Art, sind ausgeschlossen.

For your benefit/safety some tests under load were carried out on your new expander and pipe clamping tool in the factory. It is unavoidable that traces of use result from these tests. They do not however in any way detract from the quality of the tool.

The tools have been tested and approved by our quality control department. If despite the careful manufacture and assembly of the tool you still have reason for complaint we kindly ask you to return the tool for repair or exchange together with this guarantee card. Any further claims regardless of their type are not valid.

Plusieurs tests ont été réalisés en usine sur cet outillage d'expansion et de sertissage afin d'en garantir la sécurité. La mise en service de l'appareil pour la réalisation de ces tests n'a toutefois aucune répercussion sur la qualité de l'outillage.

Ces outillages ont été soumis aux contrôles de notre service Assurance Qualité. Si malgré ces exigences rigoureuses de fabrication et de montage, il y a motif à contester la qualité de l'outillage, nous vous prions de bien vouloir nous retourner celui-ci accompagné de ce certificat, pour réparation ou échange. Toute autre revendication quelqu'elle soit, est à exclure.

Vaše nové lisovací a rozšiřovací nářadí bylo pro Vaši bezpečnost ve výrobním závodě mnohokrát zátěžově testováno. Stopy použití jsou přitom nevyhnutelné, ale kvalitu nářadí tímto vůbec nesnižují. Nářadí bylo naším oddělením kvality kontrolováno a odsouhlaseno. Kdyby se i přes pečlivé zpracování a montáž objevil důvod k reklamaci, prosíme Vás poslat nářadí společně s tímto papírem na opravu resp. na výměnu.

Další nároky jakéhokoli druhu, jsou vyloučeny.



---

Pokud uživatel zamýšlí jiné použití, než jaké je popsáno v platných technických informacích, musí toto použití konzultovat s firmou REHAU a ještě před montáží si od ní obstarat písemný souhlas, který se na plánované použití výslovně vztahuje. Bez tohoto souhlasu nese veškerou odpovědnost za toto použití výhradně uživatel. Užití, použití a zpracování výrobků jsou v takovém případě mimo naši kontrolu.

Pokud by přesto připadala garance v úvahu, pak se omezuje pro veškeré škody na hodnotu námi dodaného a Vámi instalovaného zboží. Nároky vyplývající z daného prohlášení o záruce zanikají, jakmile bylo zboží použito k účelům, které nejsou v technické informaci popsány.

Dokument je chráněn autorským právem!

Takto založená práva, zvláště práva překladu, dotisku, odběru vyobrazení, rozhlasového vysílání, reprodukce fotomechanickou, nebo podobnou cestou a uložení v zařízení na zpracování dat, zůstávají vyhrazena.

Veškeré rozměry a hmotnosti jsou pouze orientační.

**Změny vyhrazeny.**