

DE | Deutsch

Produktbeschreibung

Die Fluchttürverriegelung FTV 320 ist Bestandteil des GEZE SecuLogic Rettungswegsystems und dient der Steuerung und Überwachung von elektrisch verriegelten Türen im Verlauf von Flucht- und Rettungswegen. Nach berechtigter Freischaltung oder durch Drücken der Nottaste der GEZE Türzentralen TZ 300 / TZ 320 entriegelt der FTV 320 die Tür elektrisch und gibt diese frei.

Sicherheitshinweise

Für die Sicherheit von Personen ist es wichtig, nachstehenden Hinweisen Folge zu leisten. Diese Anweisungen sind aufzubewahren!

- Die FTV 320 ist nach geltenden Normen und Bestimmungen geprüft und als geeignet anerkannt: EltVTR, EN 13637, EN 1670, EN 61000
- Die Montage an Feuer- und Rauchschutztüren ist nur erlaubt, wenn die Verwendbarkeitsnachweise für diese Türen dieses vorsehen und deren Maßgaben beachtet werden.
- Es sind die Sicherheitshinweise des zugelassenen Rettungswegsystems zu beachten.

Produkthaftung

- Gemäß der im Produkthaftungsgesetz definierten Haftung des Herstellers für seine Produkte sind die hier enthaltenen Hinweise zu beachten. Die Nichtbeachtung entbindet den Hersteller von seiner Haftungspflicht.
- Jede elektrische Verriegelung einer Tür im Verlauf eines Rettungsweges bedarf einer Befreiung von entgegenstehenden Vorschriften im Einzelfall.
- Nur Sachkundige, die von GEZE autorisiert sind, dürfen Montagen, Funktionsprüfungen und Wartungen durchführen.
- Es dürfen keinerlei mechanische oder elektrische Veränderungen vorgenommen werden. Auch das Entfernen oder Austauschen des Stulps schließt jede Haftung von GEZE für daraus resultierende Schäden aus.

Montagehinweise

- Die Montage der FTV 320 erfolgt DIN links, DIN rechts, waagrecht oder senkrecht, in Türblatt oder -rahmen.
- Die abgeschrägte Seite der Steuerfalle muss beim Einbau in Schließrichtung zeigen.
- Es ist darauf zu achten, dass keine Fremdteile oder Feilspäne in das Verriegelungselement gelangen.
- Das Anwenden von Schmier- oder Gleitmittel ist untersagt.
- Befestigungsschrauben sind nicht im Lieferumfang enthalten und müssen materialspezifisch ausgewählt werden.
- Die Fallen der FTV 320 müssen ungehindert in das Schließblech greifen können, sodass die Tür einwandfrei schließt.
- Es ist original GEZE-Zubehör zu verwenden.

Technische Daten

Hauptmaße [mm] (B x H x T)	15,2 x 138,8 x 37,3
Betriebsspannung [V DC]	24 +/- 15%
Stromaufnahme [mA]	
in verriegelten Zustand	110
kurzzeitig bei Verriegelungsvorgang	290
Betriebstemperatur [°C]	-20/+60
Eignungsnachweis	EltVTR/EN 13637
Aufbruchfestigkeit [N]	5.000
Fallenvorlast [N]	3.000
Spaltmaß [mm]	5 ± 2

Weitere Informationen und Support im Internet unter www.geze.com

EN | English

Product description

The emergency exit lock FTV 320 is part of the GEZE SecuLogic emergency exit system and is used to control and monitor electrically locked doors on emergency exits. The FTV 320 unlocks the door electrically following authorised activation or by pushing the emergency push button on the GEZE door control units TZ 300 / TZ 320 and releases it.

Safety instructions

To ensure personal safety it is important to follow the notes below. These instructions must be kept.

- The FTV 320 has been tested according to applicable standards and stipulations and found to be suitable: EltVTR, EN 13637, EN 1670, EN 61000
- Installation on fire and smoke protection doors is only permitted if the proofs of application suitability for these doors include this and their specifications are heeded.
- The safety instructions for the approved emergency exit system must be followed.

Product liability

- In compliance with the manufacturer's product liability as defined in the German "Product Liability Act", the instructions included here must be noted and followed. Failure to comply releases the manufacturer from his statutory liability.
- Every electrical locking of a door on a rescue route must be exempted from contradictory regulations in individual cases.
- Only specialists authorised by GEZE are permitted to carry out installation, function checks and after-sales service maintenance work.
- No mechanical or electrical modifications may be made. GEZE shall not be liable for injuries or damage resulting from the removal or replacement of the front metal.

Installation details

- The FTV 320 is installed on the left hand (ISO 6) or right hand (ISO 5) side, horizontally or vertically, in the door leaf or frame.
- The tapered side of the control latch must be pointing in the direction of closing movement when installed.
- Care must be taken that no foreign material or filings get into the locking element.
- The use of lubrication or gliding agents is prohibited.
- Fixing screws are not supplied by GEZE and must be selected according to the specific material.
- The latches of the FTV 320 must be able to engage freely in the strike plate so that the door can close perfectly.
- Genuine GEZE accessories must be used.

Technical data

Main dimensions [mm] (W x H x D)	15.2 x 138.8 x 37.3
Operating voltage [V DC]	24 +/- 15%
Current consumption [mA]	
in locked state	110
briefly during the locking process	290
Operating temperature [°C]	-20/+60
Suitability certificate	EltVTR/EN 13637
Break-open resistance [N]	5.000
Latch sideload [N]	3.000
Gap dimensions [mm]	5 ± 2

Visit www.geze.com for further information and support.

FR | Français

Description du produit

Le verrouillage pour issue de secours FTV 320 fait partie du système pour issues de secours GEZE SecuLogic et sert à commander et à contrôler les portes à verrouillage électrique dans les issues de secours. Une fois le déclenchement autorisé ou une fois le bouton de secours enfoncé sur la centrale de la porte GEZE TZ 300 / TZ 320, le système FTV 320 déverrouille la porte et la débloque.

Consignes de sécurité générales

Pour la sécurité des personnes, il est essentiel de respecter les consignes suivantes. Ces instructions sont à conserver !

- Le FTV 320 est certifié selon les normes et dispositions applicables et reconnues comme adaptées : EltVTR, EN 13637, EN 1670, EN 61000
- Le montage sur des portes coupe-feu et pare-fumée n'est autorisé que si ces portes disposent d'une preuve de conformité et que les conditions prévues sont respectées.
- Les consignes de sécurité du système pour issues de secours homologué doivent être respectées.

Responsabilité du fait des produits

- Conformément à la responsabilité du fabricant vis-à-vis de son produit définie dans la loi relative à la responsabilité du fait des produits, les informations contenues dans le présent document doivent être respectées. Le non-respect libère le fabricant de son devoir de responsabilité.
- Chaque verrouillage électrique d'une porte dans une issue de secours nécessite exonération des dispositions contraires au cas pas cas.
- Seules les personnes qualifiées dûment autorisées par GEZE doivent réaliser les opérations de montage, de contrôle du fonctionnement et de maintenance.
- Aucune modification mécanique ou électrique ne doit être apportée. Le retrait ou le remplacement de la battée libère GEZE de son devoir de responsabilité pour les dommages consécutifs.

Consignes de montage

- Le montage du système FTV 320 peut être effectué selon DIN à gauche, selon DIN à droite, à l'horizontale ou à la verticale, dans le vantail de la porte ou dans le dormant.
- Le côté biseauté du pêne de commande doit indiquer le sens de fermeture lors du montage.
- Il est nécessaire de veiller à ce qu'aucune pièce externe et aucun élément de limaille ne se coince dans l'élément de verrouillage.
- L'utilisation de graisse lubrifiante ou de lubrifiant est interdite.
- Les vis de fixation ne sont pas fournies à la livraison et doivent être choisies de façon spécifique en fonction du matériel.
- Les pènes du système FTV 320 doivent pouvoir s'insérer sans obstacle dans la tôle de fermeture afin que la porte puisse se fermer sans difficulté.
- Des accessoires d'origine GEZE doivent être utilisés.

Caractéristiques techniques

Dimensions [mm] (L x H x P)	15,2 x 138,8 x 37,3
Tension de service [V DC]	24 +/- 15%
Consommation de courant [mA]	
dans un état verrouillé	110
À court terme lors du processus de verrouillage	290
Température de service [°C]	-20/+60
Certificat de conformité	EltVTR/EN 13637
Résistance à la rupture [N]	5.000
Précontrainte du pêne [N]	3.000
Écartement de la fente [mm]	5 ± 2

Plus d'informations et de conseils sur Internet sur www.geze.com

GEZE FTV 320	DE Montagehinweise EN Installation instructions FR Consignes de montage
Fluchttürverriegelung Emergency exit lock Verrou d'issue de secours	
159494-01	



Germany GEZE GmbH Niederlassung Süd-West Tel. +49 (0) 7152 203 594 E-Mail: leonberg.de@geze.com	France GEZE France S.A.R.L. E-Mail: france.fr@geze.com	Scandinavia – Latvia GEZE Scandinavia AB Latvijas filiāle E-Mail: latvia@geze.com www.geze.lv
GEZE GmbH Niederlassung Süd-Ost Tel. +49 (0) 7152 203 6440 E-Mail: muenchen.de@geze.com	Hungary GEZE Hungary Kft. E-Mail: office-hungary@geze.com	Scandinavia – Lithuania GEZE Scandinavia AB Filial Lietu. E-Mail: lithuania@geze.com www.geze.lt
GEZE GmbH Niederlassung Ost Tel. +49 (0) 7152 203 6840 E-Mail: berlin.de@geze.com	India GEZE India Private Ltd. E-Mail: office-india@geze.com	Scandinavia – Sweden GEZE Scandinavia AB E-Mail: sverige.se@geze.com www.geze.se
GEZE GmbH Niederlassung Mitte/Luxemburg Tel. +49 (0) 7152 203 6888 E-Mail: frankfurt.de@geze.com	Italy GEZE Italia S.r.l E-Mail: italia.it@geze.com	Scandinavia – Norway GEZE Scandinavia AB avd. Norge E-Mail: norge.se@geze.com www.geze.no
GEZE GmbH Niederlassung West Tel. +49 (0) 7152 203 6770 E-Mail: duesseldorf.de@geze.com	Korea GEZE Korea Ltd. E-Mail: info.kr@geze.com www.geze.com	Scandinavia – Denmark GEZE Danmark E-Mail: danmark.se@geze.com www.geze.dk
GEZE GmbH Niederlassung Nord Tel. +49 (0) 7152 203 6600 E-Mail: hamburg.de@geze.com	Poland GEZE Polska Sp.z o.o. E-Mail: geze.pl@geze.com	Singapore GEZE (Asia Pacific) Pte. Ltd. E-Mail: gezesea@geze.com.sg www.geze.com
GEZE Service GmbH Tel. +49 (0) 1802 923392 E-Mail: service-info.de@geze.com	Romania GEZE Romania S.R.L. E-Mail: office-romania@geze.com www.geze.ro	South Africa GEZE South Africa (Pty) Ltd. E-Mail: info@gezesa.co.za www.geze.co.za
Austria GEZE Austria E-Mail: austria.at@geze.com www.geze.at	Russia OOO GEZE RUS E-Mail: office-russia@geze.com www.geze.ru	Switzerland GEZE Schweiz AG E-Mail: schweiz.ch@geze.com www.geze.ch
Benelux GEZE Benelux B.V. E-Mail: benelux.nl@geze.com www.geze.be www.geze.nl	Scandinavia – Estonia GEZE Scandinavia AB eesti filial E-Mail: estonia@geze.com www.geze.ee	Türkiye GEZE Kapi ve Pencere Sistemleri E-Mail: office-turkey@geze.com www.geze.com
Bulgaria GEZE Bulgaria - Trade E-Mail: office-bulgaria@geze.com www.geze.bg	Ukraine LLC GEZE Ukraine E-Mail: office-ukraine@geze.com www.geze.ua	United Arab Emirates/GCC GEZE Middle East E-Mail: gezeme@geze.com www.geze.ae
China GEZE Industries (Tianjin) Co., Ltd. E-Mail: chinasales@geze.com.cn www.geze.com.cn	United Kingdom GEZE UK Ltd. E-Mail: info.uk@geze.com www.geze.com	
GEZE Industries (Tianjin) Co., Ltd. Branch Office Shanghai E-Mail: chinasales@geze.com.cn www.geze.com.cn	Scandinavia – Finland GEZE Scandinavia AB Filial Finland E-Mail: finland@geze.com www.geze.fi	
GEZE Industries (Tianjin) Co., Ltd. Branch Office Guangzhou E-Mail: chinasales@geze.com.cn www.geze.com.cn		
GEZE GmbH Reinhold-Vöster-Straße 21–29 71229 Leonberg Germany	Tel.: 0049 7152 203 0 Fax: 0049 7152 203 310 www.geze.com	



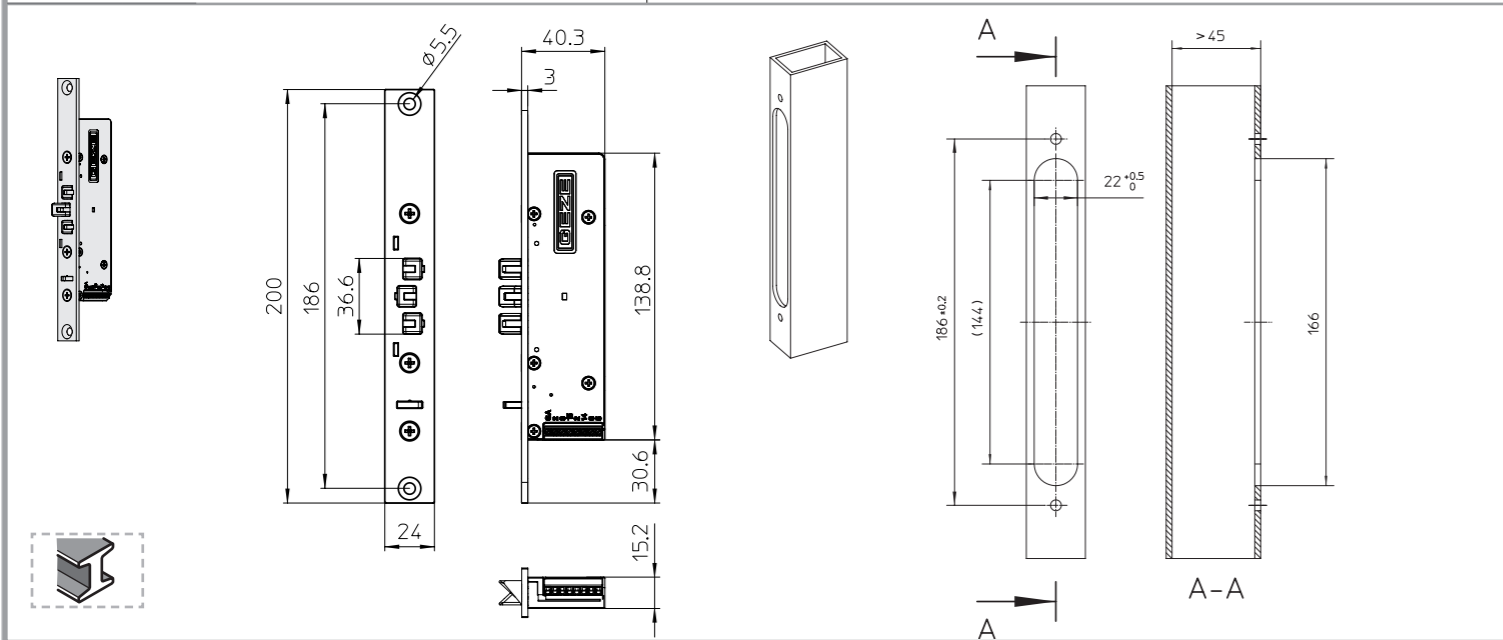
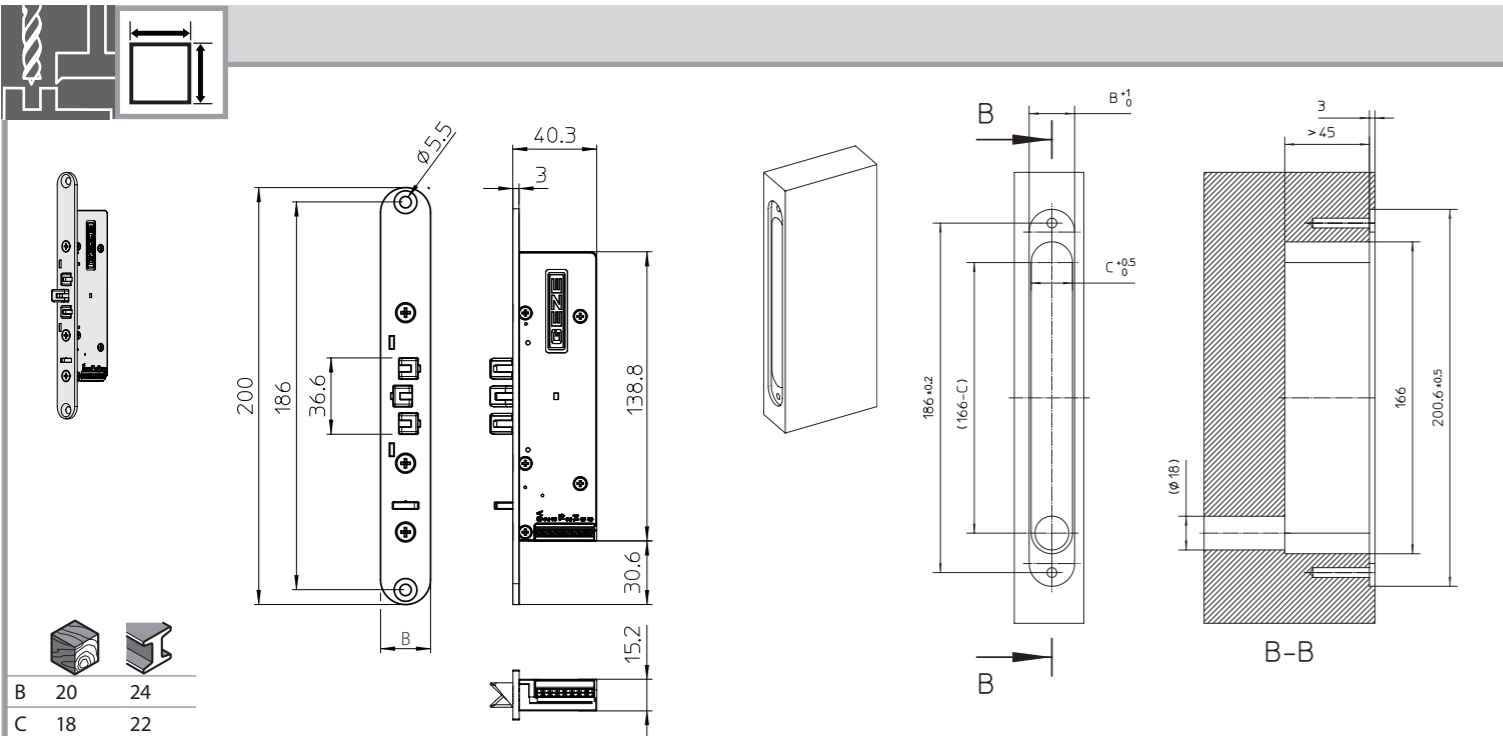

TZ 300 / TZ 320
X101 / X106 (orange)

+	5	5	Verriegelung Locking Verrouillage		+ 24 V
-	6	6	Verriegelungszustand Locking mode État du verrouillage		- GND
verriegelt / locked / verrouillé	14	14	Verriegelungszustand Locking mode État du verrouillage		NO
24 V DC	2	2	Türzustand Door mode État de la porte		COM1
geschlossen / closed / fermé	15	15	Türzustand Door mode État de la porte		NO
		3	Türzustand Door mode État de la porte		COM2
		2			COM1

optional / en option

Eingang / Input / Entrée	9	SA Sabotage	NO
	52		
	53		

